

**REVISJON AV TRYKK 752 JANUAR 1991**

**198 reviderte og nye blad.**

**Følgende blad byttes ut:**

**Side 1/01, 1/02, 1/03, 1/04, 1/05.**

**" 5/01, 5/02, 5/03, 5/04.**

**" 6/07.**

**" 7/01.**

**Alle typeblad.**

**Alle vognnummerlister.**

**Hk, M.div. 22.3.91**

## Gjeldende blad

Side	Benevning	Dato
1.01	Gjeldende blad	Jan. 1991
1.02	Gjeldende blad	Jan. 1991
1.03	Gjeldende blad	Jan. 1991
1.04	Gjeldende blad	Jan. 1991
1.05	Gjeldende blad	Jan. 1991
2.01	Litrabetegnelse, påskrifter og merking	Jan. 1990
2.02	Litrabetegnelse, påskrifter og merking	Jan. 1990
2.03	Litrabetegnelse, påskrifter og merking	Jan. 1990
2.04	Litrabetegnelse, påskrifter og merking	Jan. 1990
2.05	Litrabetegnelse, påskrifter og merking	Jan 1990
3.01	Lastgrense	Jan. 1990
3.02	Lastgrense	Jan. 1990
3.03	Lastgrense	Jan. 1990
4.01	Laste- og konstruksjonsprofil	Jan. 1990
4.02	Laste- og konstruksjonsprofil	Jan. 1990
4.03	Laste- og konstruksjonsprofil	Jan. 1990
5.01	Antall og alderfordeling av godsvogner	Jan. 1991
5.02	Antall og alderfordeling av godsvogner	Jan. 1991
5.03	Antall og alderfordeling av godsvogner	Jan. 1991
5.04	Antall og alderfordeling av godsvogner	Jan. 1991
6.01	Betydningen av litrabokstav G	Jan. 1990
6.02	Betydningen av litrabokstav H	Jan. 1990
6.03	Betydningen av litrabokstav K	Jan. 1990
6.04	Betydningen av litrabokstav O	Jan. 1990
6.05	Betydningen av litrabokstav R	Jan. 1990
6.06	Betydningen av litrabokstav L	Jan. 1990
6.07	Betydningen av litrabokstav S	Jan. 1991
6.08	Betydningen av litrabokstav E	Jan. 1990
6.09	Betydningen av litrabokstav T	Jan. 1990
6.10	Betydningen av litrabokstav F	Jan. 1990
6.11	Betydningen av litrabokstav Z	Jan. 1990
6.12	Betydningen av litrabokstav I	Jan. 1990
6.13	Betydningen av litrabokstav U	Jan. 1990
7.01	Boggioversikt for godsvogner	Jan. 1991
8.01	Litrabetegnelser ( register ) for privatvogner	Jan. 1990
9.01	Fortegnelse over UIC jeb. eiendomsmerker	Jan. 1990

## Gjeldende blad

Litrabetegnelser, - kode og benevning

Side	Org.	Kode	Bokstav	Benevning	Dato
10.01	21	103 0	Glm	Lukket vogn	Jan. 91
10.02	20	118 4	Gbkl	"	Jan. 91
10.03	21	120 1	Gs	"	Jan. 91
10.04	21	120 2	Gs	Lukket vogn	Jan. 91
10.05	20	138 8	Gklms (016, 018)	" u/ballast	Jan. 91
10.06	21	138 8	Gklms (053)	" m/ballast	Jan. 91
10.07	42	142 8	Gklos	Lukket vogn	Jan. 91
10.08	42	142 9	Gklos (479-936)	"	Jan. 91
10.09	42	142 9	Gklos (015, 024, 974 980 - 985)	"	Jan. 91
10.10	21	150 0	Gbs	"	Jan. 91
10.11	21	150 1	Gbs	"	Jan. 91
10.12	20	158 5	Gbkls (001-977)	"	Jan. 91
10.13	21	158 6	Gbkls	"	Jan. 91
20.01	21	210 2	His (001-501)	Lukket vogn	Jan. 91
20.02	21	210 2	His (502-701, 802 - 951)	"	Jan. 91
20.03	21	210 2	His (702-801, 952 - 999)	"	Jan. 91
20.04	21	210 6	His	"	Jan. 91
20.05	42	218 0	Hcks	"	Jan. 91
20.06	42	226 8	Hbbis-tt	Lukket vogn	Jan. 91
20.07	42	226 9	Hbbis-tt Jumbo	"	Jan. 91
20.08	21	237 6	Hbikks-tt	"	Jan. 91
20.09	21	237 6	Hbikks	"	Jan. 91
30.01	20	312 7	Kbmp (046 - 751)	Plattformvogn	Jan. 91
30.02	21	312 7	Kbmp (019 - 839)	"	Jan. 91
30.03	42	322 0	Kbkkmp	"	Jan. 91
30.04	21	335 3	Kbps	"	Jan. 91
30.05	21	335 4	Kbps	"	Jan. 91
30.06	20	361 0	Om (024 og 035)	Plattformvogn	Jan. 91
30.07	21	361 0	Om (018 - 966)	Plattformvogn	Jan. 91
30.08	42	364 4	Okkm	"	Jan. 91
30.09	21	370 0	Os (128,-180, -193)	"	Jan. 91
30.10	21	370 0	Os (401-999)	"	Jan. 91
30.11	21	370 1	Os	"	Jan. 91
30.12	31	391 4	Rps	Plattformvogn	Jan. 91
30.13	31	392 1	Rgps	"	Jan. 91
30.14	31	393 3	Rps	"	Jan. 91

**Gjeldende blad**  
Litrabetegnelser, - kode og benevning

Side	Org.	Kode	Bokstav	Benevning	Dato
40.01	42	402 4	Ldm	Dyplastevogn	Jan. 91
40.02	42	410 0	Ls	For transport av tømmer	Jan. 91
40.03	42	410 2	Lis	Hettevogn	Jan. 91
40.04	21	411 3	Lbs	For transp. av fettbehol.	Jan. 91
40.05	42	412 2	Lds	Dyplastevogn	Jan. 91
40.06	42	412 8	Lps type 2	For transport av tømmer	Jan. 91
40.07	42	412 8	Lps type 3	"	Jan. 91
40.08	42	412 8	Lps type 4	"	Jan. 91
40.09	42	440 4	Lgjs	Containervogn	Jan. 91
40.10	42	440 7	Lbgjs	For lastbærere og cont.	Jan. 91
40.11	42	441 2	Lbgs	"	Jan. 91
40.12	42	442 2	Ldgs	Dyplastevogn	Jan. 91
40.13	42	442 5	Lgs	Containervogn	Jan. 91
40.14	42	445 3	Lgms type 1	Dyplastevogn	Jan. 91
40.15	42	445 3	Lgms type 2	"	Jan. 91
40.16	31	471 5	Sds	Spesialvogn for semitrailer	Jan. 91
50.01	20	511 0	Elo type 1	Kassevogn	Jan. 91
50.02	21	511 0	Elo type 1	"	Jan. 91
50.03	42	513 3	Elos	"	Jan. 91
50.04	31	535 0	Eaos	"	Jan. 91
50.05	31	569 3	Taoos	Bunntømmingsvogn	Jan. 91
50.06	31	569 4	Taoos	"	Jan. 91
50.07	21	571 5	Tbis	Lukket vogn m/skyvbare vegger og tak	Jan. 91
50.08	21	573 1	Tds type 1	Bunntømmingsvogn	Jan. 91
50.09	21	573 1	Tds type 2	"	Jan. 91
50.10	21	576 0	Tps	"	Jan. 91
50.11	21	577 6	Tis	Lukket vogn m/skyvbare vegger og tak	Jan. 91
60.01	42	601 8	Fb	Flisvogn	Jan. 91
60.02	42	601 8	Fb - x	"	Jan. 91
60.03	42	601 8	Fb 600 - 643	"	Jan. 91
60.04	42	607 2	Fbs	"	Jan. 91
60.05	42	607 5	Fbs - u	"	Jan. 91
70.01	42	700 0	Zk	Tankvogn	Jan. 91
70.02	42	700 1	Zk type 1	"	Jan. 91
70.03	42	700 1	Zk type 2	"	Jan. 91
70.04	42	700 3	Zk type 1	"	Jan. 91
70.05	42	700 3	Zk type 2	"	Jan. 91



**Gjeldende blad**  
Litrabetegnelser, - kode og benevning

Side	Org.	Kode	Bokstav	Benevning	Dato
70.06	20	700 8	Uh	Tankvogn	Jan. 91
70.07	42	705 0	Z	"	Jan. 91
70.08	42	715 0	Z	"	Jan. 91
70.09	42	715 1	Z	"	Jan. 91
70.10	42	724 0	Zekk	Tankvogn	Jan. 91
70.11	31	785 0	Zas	"	Jan. 91
70.12	31	788 0	Zaes	"	Jan. 91
70.13	31	798 0	Zaes	"	Jan. 91
80.01	42	805 3	lblps (012-017, 020 -026, -030, -032, -036, -038)	Isolert vogn	Jan. 91
80.02	42	805 3	lblps (019, 027, 033)	"	Jan. 91
80.03	42	805 3	lblps (044, 045)	Isolert vogn	Jan. 91
80.04	21	805 3	lblps type 1	"	Jan. 91
80.05	42	805 3	lblps type 2	"	Jan. 91
80.06	21	805 3	lblps type 3	"	Jan. 91
80.07	42	805 3	lblps type 4	"	Jan. 91
80.08	21	813 1	lmos	Isolert vogn	Jan. 91
80.09	21	822 4	lbbdhps	"	Jan. 91
80.10	21	825 6	lbbpls type 1	"	Jan. 91
80.11	21	825 6	lbbpls type 2	"	Jan. 91
80.12	21	825 6	lbbpls type 3	"	Jan. 91
80.13	21	825 6	lbbpls type 4	"	Jan. 91
90.01	42	900 5	Uc	Bulkvogn	Jan. 91
90.02	21	902 1	Uce	"	Jan. 91
90.03	42	902 1	Uc	"	Jan. 91
90.04	42	902 9	Udg	Bulkvogn	Jan. 91
90.05	42	907 9	Udgk	"	Jan. 91
90.06	21	910 5	Ucs type 1	"	Jan. 91
90.07	21	910 5	Ucs type 2	"	Jan. 91
90.08	21	910 6	Ucs	"	Jan. 91

**Gjeldende blad**  
Litrabetegnelse, - kode og benevning

Side	Org.	Kode	Bokstav	Benevning	Dato
90.09	21	919 6	Uis	Dyplastevogn	Jan. 91
90.10	21	990 9	Uis	"	Jan. 91
90.11	82	991 3	Uiks	"	Jan. 91
90.12	82	991 5	Uai	"	Jan. 91
90.13	31	993 0	Uaai (001)	"	Jan. 91
90.14	82	993 0	Uaai (002)	"	Jan. 91
90.15	82	993 0	Uaai (003)	"	Jan. 91
90.16	31	993 5	Uaais	"	Jan. 91
90.17	82	995 0	Uaai	"	Jan. 91
Koder for vognutstyr		Side 1			Jan. 90
Koder for vognutstyr		Side 2			Jan. 90

Vognnummerlister er unummerert

Vognnummerlister for privatvogner er unummerert

Gammel litra	Gjeldende litra	Litra-kode	Byggeår											Sum	
			T.o.m 1939	- 40 - 44	- 45 - 49	- 50 - 54	- 55 - 59	- 60 - 64	- 65 - 69	- 70 - 74	- 75 - 79	- 80 - 84	- 85 - 89		- 90 - 94
									Lukkede vogner						
	Gbkl	118 4													
Gbkls	Gklos	142 8													
Gbkls	Gklos	142 9	7	12	21	45	7								92
	Gbkls	158 5													
	Gbkls	158 6													
	Gbs	150 0						220	54						274
	Gbs	150 1						42							42
	Gklms	138 8		3											3
	Glm	103 0				3									3
	Gs	120 1					7	133							140
	Gs	120 2													
	Hbbis - tt	226 8										273			273
	Hbbis - tt	226 9													
	Hbikks- tt	237 6										103	129		232
	Hbikks	237 6													
	Hcks	218 0						2							2
	His	210 2													
	His	210 6						91	598						689
	Tbis	571 5						3							3
	Tis	577 6													
Tis	Tims	577 6						20							20
<b>Sum</b>			<b>7</b>	<b>15</b>	<b>21</b>	<b>48</b>	<b>14</b>	<b>511</b>	<b>652</b>			<b>103</b>	<b>402</b>		<b>1773</b>

Antall og aldersfordeling

Gammel litra	Gjeldende litra	Litra-kode	Byggear											Sum	
			T.o.m 1939	- 40 - 44	- 45 - 49	- 50 - 54	- 55 - 59	- 60 - 64	- 65 - 69	- 70 - 74	- 75 - 79	- 80 - 84	- 85 - 89		- 90 - 94
			Åpne vogner												
	Elo	511 0			4	1									5
	Elos	513 3									1				1
	Kbmp	312 7													
Kbmp	Kbkkmp	322 0	16	8	22	43		1							90
	Kbps	335 3						2	59	611	49				721
	Kbps	335 4								55					55
	Om	361 0													
Om	Okkm	364 4	3		4	17		7							31
	Os	370 0						1	495	180	118				794
	Os	370 1													
			Åpne vogner ( boggivogner med lastgrense over 40 tonn)												
	Eaos	535 0								15					15
	Rgps	392 1								10	1				11
	Rps	391 4							2	334	176	21			533
	Rps	393 3													
<b>Sum</b>			<b>19</b>	<b>8</b>	<b>30</b>	<b>61</b>		<b>11</b>	<b>556</b>	<b>1205</b>	<b>345</b>	<b>21</b>			<b>2256</b>
			Kjøle - og varmevogner												
	lbbdhps	822 4						5							5
	lbbtps	825 6						1	21		1	38			61
	lblps	805 3	1	1	18	39			23						82
	lmos	813 1			2										2
<b>Sum</b>			<b>1</b>	<b>1</b>	<b>20</b>	<b>39</b>		<b>6</b>	<b>44</b>		<b>1</b>	<b>38</b>			<b>150</b>

Antall og aldersfordeling



Gammel litra	Gjeldende litra	Litra- kode	Byggear											Sum	
			T.o.m 1939	- 40 - 44	- 45 - 49	- 50 - 54	- 55 - 59	- 60 - 64	- 65 - 69	- 70 - 74	- 75 - 79	- 80 - 84	- 85 - 89		- 90 - 94
			Spesialvogner												
	Fb	601 8	2	5	3			44							54
	Fb - x	601 8						56							56
	Fbs	607 2						2							2
	Fbs - u	607 5										2			2
	Ls	410 0										1			1
	Lbs	411 3						12	1	6					19
	Lbgs	441 2									71	29			100
	Lbgjs	440 7									1	110			111
	Lds	412 2									11				11
	Ldgs	442 2									36				36
	Ldm	402 4							21						21
	Lgs	442 5							19		48				67
	Lgjs	440 4									118	290			408
	Lgms	445 3							10	8					18
	Lis	410 2											20		20
	Lps	412 8						258	118	22		1			399
	Sds	471 5								1					1
	Sdops	455 6												1	1
	Sdps	455 7												1	1
	TaooS	569 4								12					12
	TaooS	569 3								11					11
	Tds	573 1									50	30			80
	Tps	576 0								12					12
	Uai	991 5		1											1
	Uaai	993 0				1	1	1							3
Sum overføres neste side			2	6	3	1	1	373	169	72	335	461	22	2	1447

Antall og aldersfordeling

Trykk 752  
Side 5.03

Januar 1991

Gammel litra	Gjeldende litra	Litra- kode	Byggeår											Sum	
			T.o.m 1939	- 40 - 44	- 45 - 49	- 50 - 54	- 55 - 59	- 60 - 64	- 65 - 69	- 70 - 74	- 75 - 79	- 80 - 84	- 85 - 89		- 90 - 94
Overført fra foregående side			2	6	3	1	1	373	169	72	335	461	22	2	1447
	Uaai	995 0					1	1							2
	Uaais	993 5								2					2
	Uc	900 5									30	10	10		50
	Uc	902 1	1		2										3
	Ucs	910 5						2	13	10					25
	Ucs	910 6									10				10
	Uce	902 1						3							3
	Udg	902 9		17											17
	Udgk	907 9		15											15
	Uis	919 6						1							1
	Uis	990 9						1							1
	Uiks	991 3										4			4
	Zas	785 0								5					5
	Zaes	788 0								11					11
	Zaes	798 0								3					3
	Uhk	700 0													
	Zk	700 0													
	Zk	700 1													
	Uhk	700 3	15	12	1	2	11								41
	Zk	700 3													
	Uh	700 8													
	Z	715 0													
	Z	715 1													
<b>Sum</b>			<b>18</b>	<b>50</b>	<b>6</b>	<b>3</b>	<b>15</b>	<b>379</b>	<b>182</b>	<b>103</b>	<b>375</b>	<b>471</b>	<b>36</b>	<b>2</b>	<b>1640</b>

Antall og aldersfordeling

Trykk 752  
Side 5.04

Antall vogner i alt 5819

Januar 1991

## Litrabetydning

---

### Hovedlitra:

**S**

Plattformvogner.  
Spesialtype.  
Boggier.  
4 aksler, 18 m eller mer. 50 - 60 tonn.  
6 aksler eller mer, 22 m eller mer. 60 -75 tonn.

---

### Underlitra:

- a 6 aksler ( 2 treakslede boggier )
- aa 8 aksler eller mer.
- b Transport av storbeholdere.
- c Svingbolster.
- d Transport av biler uten ekstra etasje.
- e Etasje for personbiler.
- f Godkjent for trafikk på ferje til England.
- g Utstyrt for transport av containere inntil 60 fot.
- gg Utstyrt for transport av containere inntil 80 fot.
- h Transport av ruller av valseblikk, opplastet liggende.
- hh Transport av ruller av valseblikk, opplastet stående.
- i Bevegelig overbygg og faste endevegger.
- j Støtdemperinnretning.
- k 4 aksler, under 40 tonn.  
6 aksler eller mer, under 50 tonn.
- kk 4 aksler, 40 - 50 tonn.  
6 aksler eller mer, 50 - 60 tonn.
- l Uten staker.
- m 4 aksler, 15 - 18 m.  
6 aksler eller mer, 18 - 22 m.
- mm 4 aksler, under 15 m.  
6 aksler eller mer, under 18 m.
- n 4 aksler, 60 tonn eller mer.  
6 aksler eller mer, 75 tonn eller mer.
- o Leddvogn med 3 stk. 2 - akslede boggier.
- p Uten lemmer.

## Boggioversikt for godsvogner

Litra	Litra- kode	Tegning- fortegnelse	Boggl- fortegnelse	Boggl hovedtegnng	Type
Rgps Rps Rps Rps	392 1 393 3 393 3 393 3	810 749 770 810	801 733 753 801	M 26860 20571 21700 M 26860	Talbot Minden Siegen Talbot Talbot
Sds	471 5	749	733	20571	Minden Siegen
Taoos Taoos	569 4 569 3	748 764	753 755	21700 21470	Talbot Minden Siegen
Uai Uai Uai Uai Uai Uais Uiks	991 5 993 0 995 0 993 0 993 0 993 5 991 3	Ukjent 588 625 631 779 771 887	Ikke oppsatt Ikke oppsatt Ikke oppsatt Ikke oppsatt Ikke oppsatt Ikke oppsatt 888	MD skisse 955 6360 Skisse 1198 7360 15070 M 22375 M 34598	Minden Siegen      Talbot
Zas Zaes Zaes	785 0 798 0 788 0	799 798 800	753 753 753	21700 21700 21700	Talbot Talbot Talbot
X abf X abfs	Intern Intern	751 835	753 836	21700 M 28650	Talbot Talbot



# Lukket vogn

Glm, Iltrakode 103 0

Vg.nr.serie  
21 76 103 0 001 - 003

Tegn.fortegn.  
649

Hovedtegn.  
8180

Byggeår  
1951

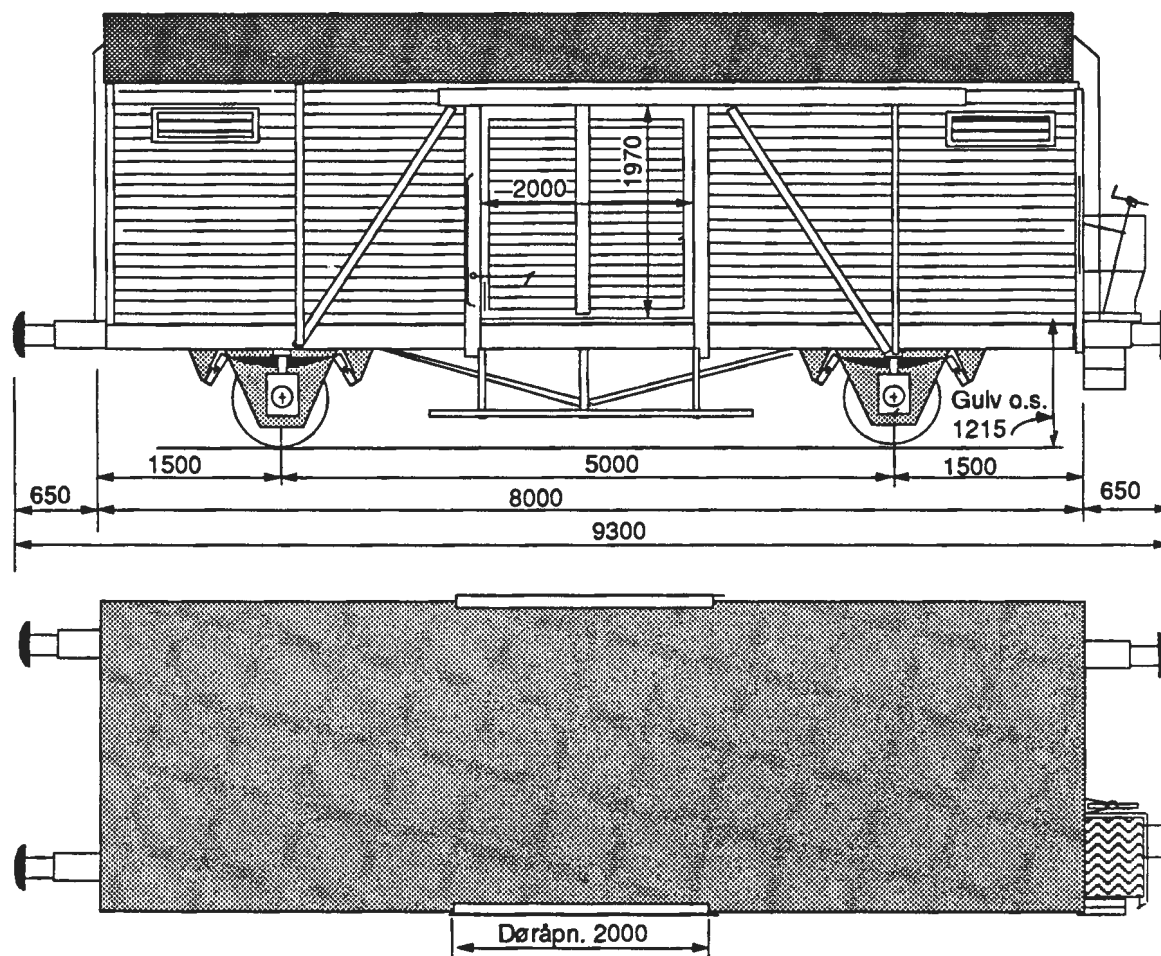

## Lastgrenser

A	B	C
20,0 t	20,0 t	20,0 t

A = baner med 16 tonns akseltrykk  
B = baner med 18 tonns akseltrykk  
C = baner med 20 tonns akseltrykk  
S = for hastighet 80 - 100 km/h  
t = tonn

Lengde over buffere	9,30 m
Utvendig lengde av vognkasse	8,00 m
Utvendig bredde av vognkasse	2,85 m
Innvendig lengde	7,93 m
Innvendig bredde	2,80 m
Innvendig høyde	2,06 - 2,70 m
Vogn gulvets høyde over skinnetopp	1,22 m
Døråpning bredde x høyde	2,00 x 1,97 m
Hjuldiameter	1,00 m
Gulvflate	22,2 m <sup>2</sup>
Rominnhold	54,0 m <sup>3</sup>
Vognvekt	9,5 t
Største tillatte hjultrykk for kjøretøy på vogn gulv	1,0 t
Største tillatte hastighet	80 km/h
Hik - G bremse og skrubremse	

## **Alminnelig beskrivelse**

### **Generelt**

Vognen er en 2-akslet lukket vogn som egner seg til alle slag stykkgoods, og spesielt for gods som ikke kan utsettes for fuktighet.

### **Understilling, vognkasse og tak**

Understilling, vognkasse og tak er en sveiset konstruksjon av standard valseprofiler i kvalitet St 37. Vegg - og takkledningen er av gran eller furu. Utvendig tak er belagt med papp.

### **Ventilasjon**

Vognen er utstyrt med 4 ventilasjonsluker.

### **Vognutstyr for øvrig**

Se vognnummerliste.

# Lukket vogn

Gbkl, litrakode 118 4

Vg.nr.serie  
20 76 118 4 084,113,  
150, 184

Tegn.fortegn.  
484

Hovedtegn.  
3735 + 4081

Byggeår  
1936 - 42

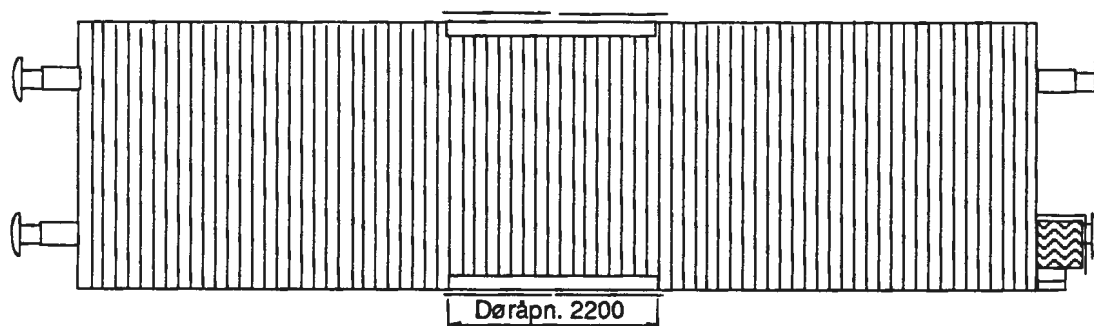
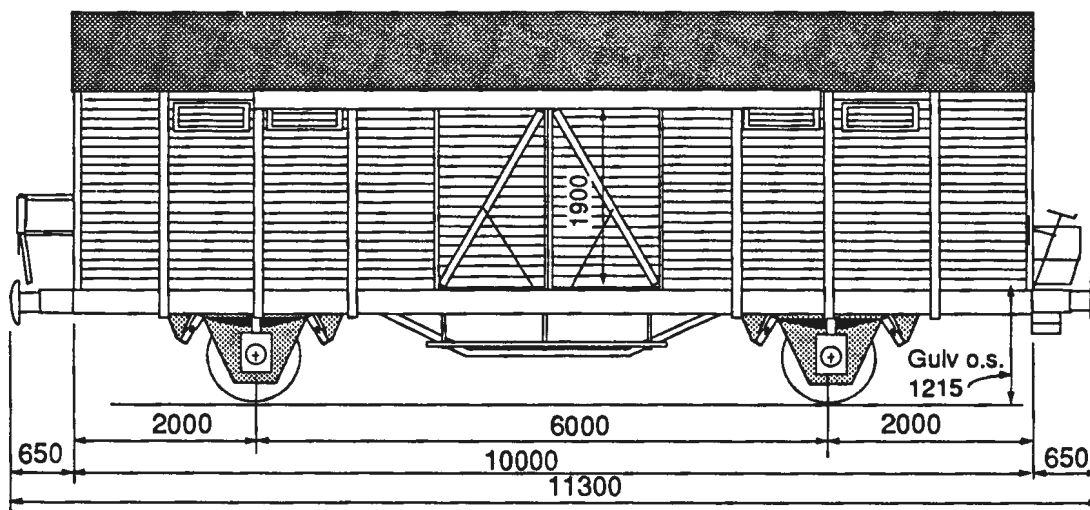

## Lastgrenser

A	B	C
18,5 t	18,5 t	18,5 t

A = baner med 16 tonns akseltrykk  
B = baner med 18 tonns akseltrykk  
C = baner med 20 tonns akseltrykk  
S = for hastighet 80 - 100 km/h  
t = tonn

Lengde over buffere	11,30 m
Utvendig lengde av vognkasse	10,00 m
Utvendig bredde av vognkasse	2,85 m
Innvendig lengde	9,90 m
Innvendig bredde	2,80 m
Innvendig høyde	2,00 - 2,90 m
Vogngulvets høyde over skinnetopp	1,22 m
Døråpning, bredde x høyde	2,20 x 1,90 m
Hjuldiameter	1,00 m
Gulvflate	27,7 m <sup>2</sup>
Rominnhold	74,0 m <sup>3</sup>
Vognvekt	11,0 t
Største tillatte hjultrykk for kjøretøy på vogngulv	1,0 t
Største tillatte hastighet	80 km/h
Hik - G bremse og skrubremse	

## **Alminnelig beskrivelse**

### **Generelt**

Vognen er en 2-akslet lukket vogn som egner seg til alle slag stykkgoods, og spesielt for gods som ikke kan utsettes for fuktighet.

### **Understilling, vognkasse og tak**

Understilling, vognkasse og tak er en sveiset konstruksjon av standard valseprofiler i kvalitet St 37. Vegg - og takkledningen er av gran eller furu. Utvendig tak er belagt med papp. Noen vogner har stålplate til takkledning.

### **Ventilasjon**

Vognen er utstyrt med 4 ventilasjonsluker.

### **Vognutstyr for øvrig**

Se vognnummerliste.



# Lukket vogn

Gs, litrakode 120 1

Vg.nr.serie  
21 76 120 1 006 - 371

Tegn.fortegn.  
643 og 668

Hovedtegn.  
8123

Byggeår  
1958 - 62

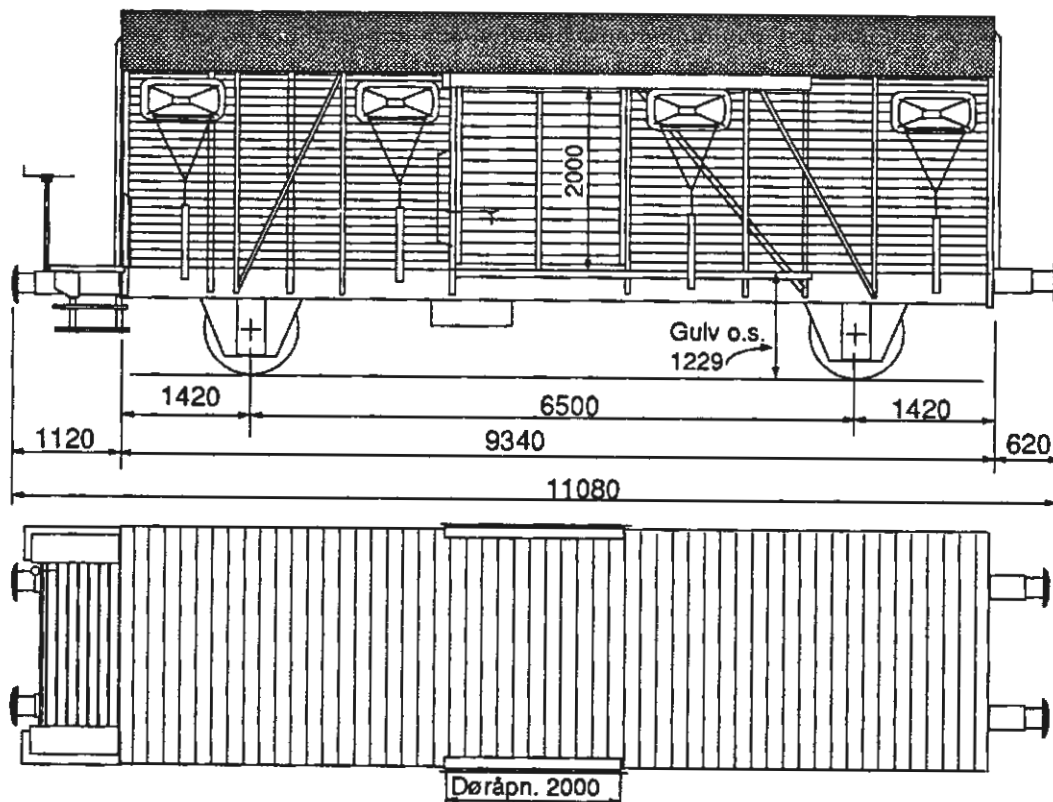

### Lastgrenser

	A	B	C
	19,5 t	23,5 t	27,5 t
S	19,5 t	23,5 t	

A = baner med 16 tonns akseltrykk  
B = baner med 18 tonns akseltrykk  
C = baner med 20 tonns akseltrykk  
S = for hastighet 80 - 100 km/h  
t = tonn

Lengde over buffere	11,08 m
Utvendig lengde av vognkasse	9,84 m
Utvendig bredde av vognkasse	2,78 m
Innvendig lengde	9,27 m
Innvendig bredde	2,73 m
Innvendig høyde	2,10 - 2,67 m
Vogngulvets høyde over skinnetopp	1,23 m
Døråpning, bredde x høyde	2,00 x 2,00 m
Hjuldiameter	1,00 m
Gulvflate	25,3 m <sup>2</sup>
Rømningshold	64,0 m
Vognvekt	12,0 t
Største tillatte hjultrykk for kjøretøy på vognpulv	2,2 t
Største tillatte hastighet	100 km/h
KE - GP bremse og skrubremse	

## **Alminnelig beskrivelse**

### **Generelt**

Vognen er en 2-akslet lukket vogn som egner seg til alle slag stykkgoods, og spesielt for gods som ikke kan utsettes for fuktighet.

### **Understilling, vognkasse og tak**

Understilling, vognkasse og tak er en sveiset konstruksjon av standard valseprofiler i kvalitet St 37. Vegg - og takledning er av gran eller furu. Utvendig tak er belagt med papp.

### **Ventilasjon**

Vognen er utstyrt med 8 store stillbare ventilasjonsluker.

### **Vognutstyr for øvrig**

Se vognnummerliste.

# Lukket vogn

Gs, Itrakode 120 2

Vg.nr.serie  
21 76 120 2 001 - 198

Tegn.fortegn.  
692

Hovedtegn.  
12994

Byggeår  
1963 - 64

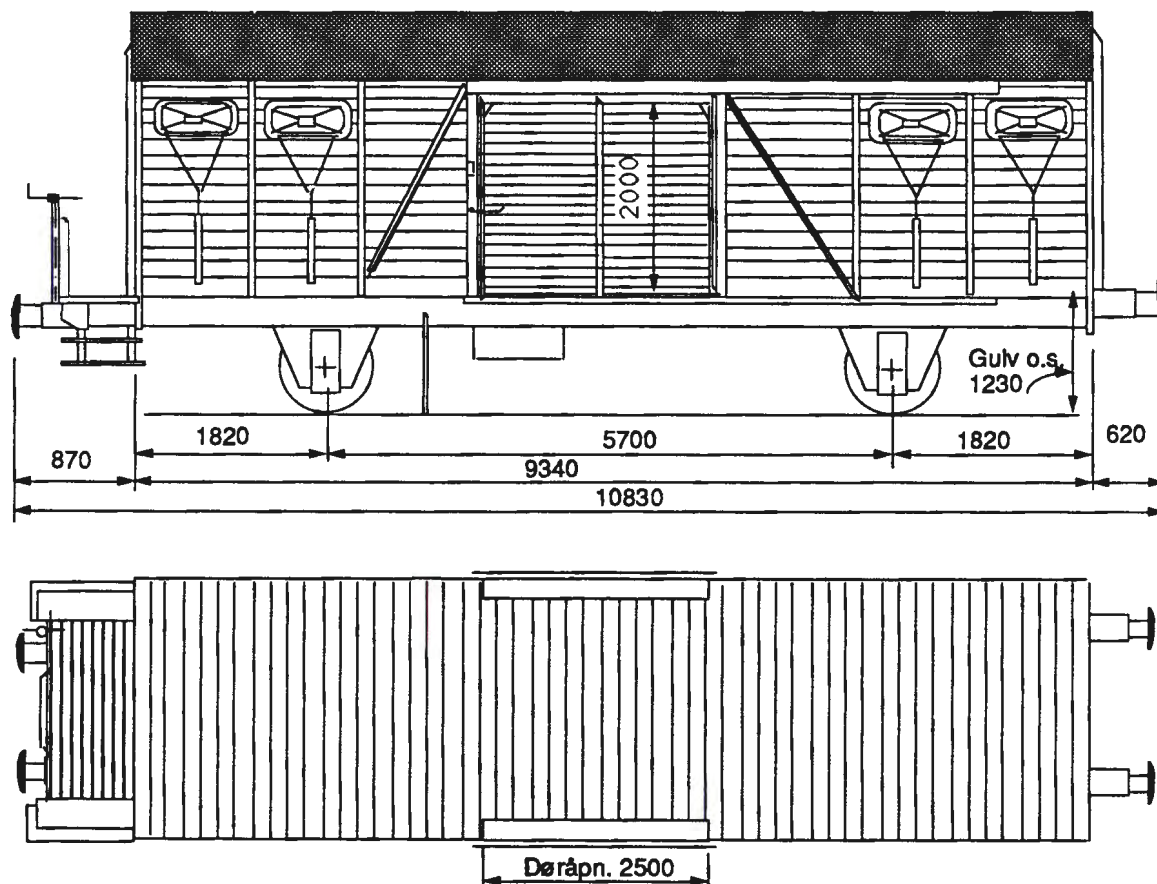

### Lastgrenser

	A	B	C
	19,5 t	23,5 t	27,5 t
S	19,5 t	23,5 t	

A = baner med 16 tonns aksestrykk  
B = baner med 18 tonns aksestrykk  
C = baner med 20 tonns aksestrykk  
S = for hastighet 80 - 100 km/h  
t = tonn

Lengde over buffere	10,83 m
Utvendig lengde av vognkasse	9,34 m
Utvendig bredde av vognkasse	2,78 m
Innvendig lengde	9,27 m
Innvendig bredde	2,73 m
Innvendig høyde	2,10 - 2,67 m
Vogngulvets høyde over skinnetopp	1,23 m
Døråpning, bredde x høyde	2,50 x 2,00 m
Hjuldiameter	1,00 m
Gulvflate	25,3 m <sup>3</sup>
Rominnhold	64,0 m
Vognvekt	12,0 t
Største tillatte hjultrykk for kjøretøy på vogn gulv	2,2 t
Største tillatte hastighet	100 km/h
KE - GP bremse og skrubremse	

## **Alminnelig beskrivelse**

### **Generelt**

Vognen er en 2-akslet lukket vogn som egner seg til alle slag stykkgoods, og spesielt for gods som ikke kan utsettes for fuktighet.

### **Understilling, vognkasse og tak**

Understilling, vognkasse og tak er en sveiset konstruksjon av standard valseprofiler i kvalitet St 37. Vegg - og takkledningen er av gran eller furu. Utvendig tak er belagt med papp.

### **Ventilasjon**

Vognen er utstyrt med 8 store stillbare ventilasjonsluker.

### **Vognutstyr for øvrig**

Se vognnummerliste.



# Lukket vogn

Gklms, litrakode 138 8

Vg.nr.serie  
20 76 138 8 016, 018

Tegn.fortegn.  
Ukjent

Hovedtegn.  
Ukjent

Byggeår  
1940

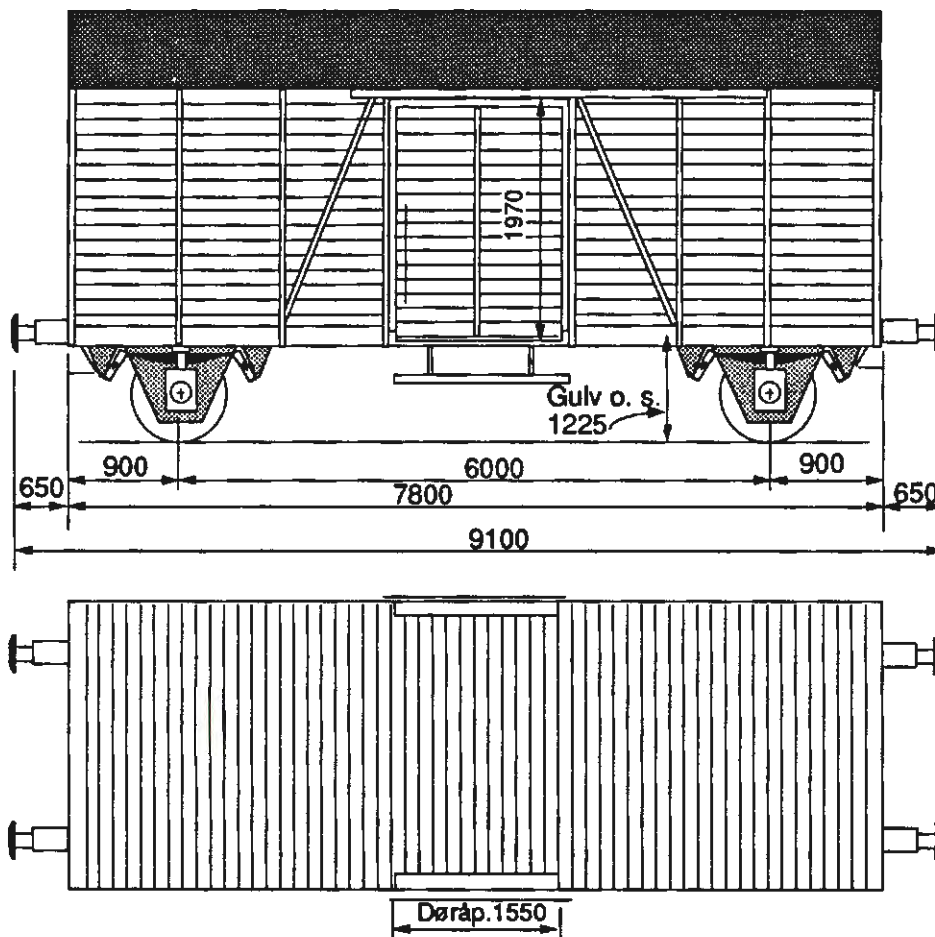

Lastgrenser uten ballast

	A	B	C
	16,0 t	16,0 t	16,0 t
S	12,0 t	12,0 t	

A = baner med 16 tonns aksetrykk  
 B = baner med 18 tonns aksetrykk  
 C = baner med 20 tonns aksetrykk  
 S = for hastighet 80 - 100 km/h  
 t = tonn

Lengde over buffere	9,10 m
Utvendig lengde av vognkasse	7,80 m
Utvendig bredde av vognkasse	2,80 m
Innvendig lengde	7,70 m
Innvendig bredde	2,70 m
Innvendig høyde	2,25 - 2,75 m
Vogn gulvets høyde over skinnetopp	1,23 m
Døråpning, bredde x høyde	1,55 x 1,97 m
Hjuldiameter	1,00 m
Gulvflate	21,2 m <sup>3</sup>
Rominnhold	45,0 m
Vognvekt	11,5 t
Største tillatte hjultrykk for kjøretøy på vogn gulv	1,0 t
Største tillatte hastighet	100 km/h
Hik - GP bremse	

## **Alminnelig beskrivelse**

### **Generelt**

Vognen er en 2-akslet lukket vogn som egner seg til alle slag stykkgoods, og spesielt for gods som ikke kan utsettes for fuktighet.

### **Understilling, vognkasse og tak**

Understilling, vognkasse og tak er en sveiset konstruksjon av standard valseprofiler i kvalitet St 37. Vegg - og takkledningen er av gran eller furu. Utvendig tak er belagt med papp.

### **Vognutstyr for øvrig**

Se vognnummerliste.

# Lukket vogn

Gklms, litrakode 138 8

Vg.nr.serie  
21 76 138 8 053 \*)

Tegn.fortegn.  
Ukjent

Hovedtegn.  
Ukjent

Byggeår  
1940

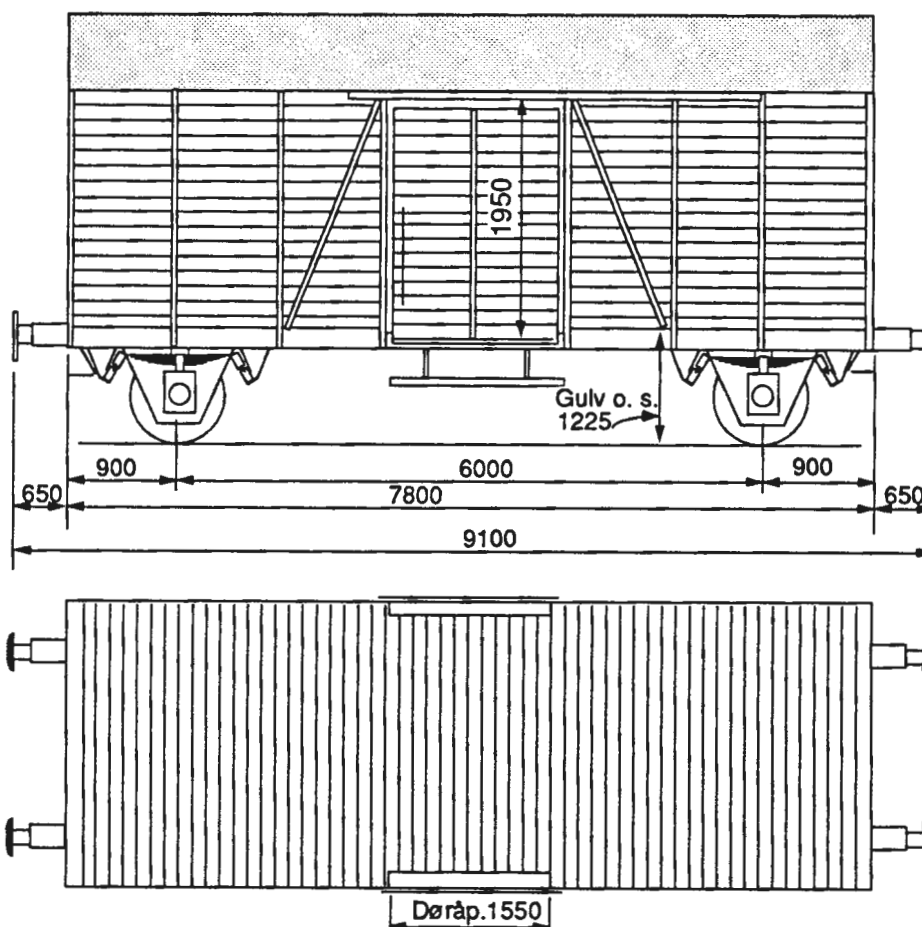

Lastgrenser med ballast

	A	B	C
	15,0 t	15,0 t	15,0 t
S	10,0 t	10,0 t	

A = baner med 16 tonns aksestrykk  
B = baner med 18 tonns aksestrykk  
C = baner med 20 tonns aksestrykk  
S = for hastighet 80 - 100 km/h  
t = tonn

Lengde over buffere	9,10 m
Utvendig lengde av vognkasse	7,80 m
Utvendig bredde av vognkasse	2,80 m
Innvendig lengde	7,70 m
Innvendig bredde	2,70 m
Innvendig høyde	2,25 - 2,75 m
Vognulvets høyde over skinnnetopp	1,23 m
Døråpning, bredde x høyde	1,55 x 1,97 m
Hjuldiameter	1,00 m
Gulvflate	21,2 m <sup>2</sup>
Rominnhold	45,0 m <sup>3</sup>
Vognvekt	15,0 t
Største tillatte hjultrykk for kjøretøy på vognulv	1,0 t
Største tillatte hastighet	100 km/h
Hik - GP bremse	

\*) Organisasjonstallet forandres til 42 når vognen blir ommerket.

## **Alminnelig beskrivelse**

### **Generelt**

Vognen er en 2-akslet lukket vogn som egner seg til alle slag stykkgoods, og spesielt for gods som ikke kan utsettes for fuktighet.

### **Understilling, vognkasse og tak**

Understilling, vognkasse og tak er en sveiset konstruksjon av standard valseprofiler i kvalitet St 37. Vegg - og takkledningen er av gran eller furu. Utvendig tak er belagt med papp.

### **Vognutstyr for øvrig**

Se vognnummerliste.

# Lukket vogn

Gklos, ltrakode 142 8

Vg.nr.serie  
42 76 142 8 002 - 331

Tegn.fortegn.  
612

Hovedtegn.  
6882

Byggeår  
1953 - 56

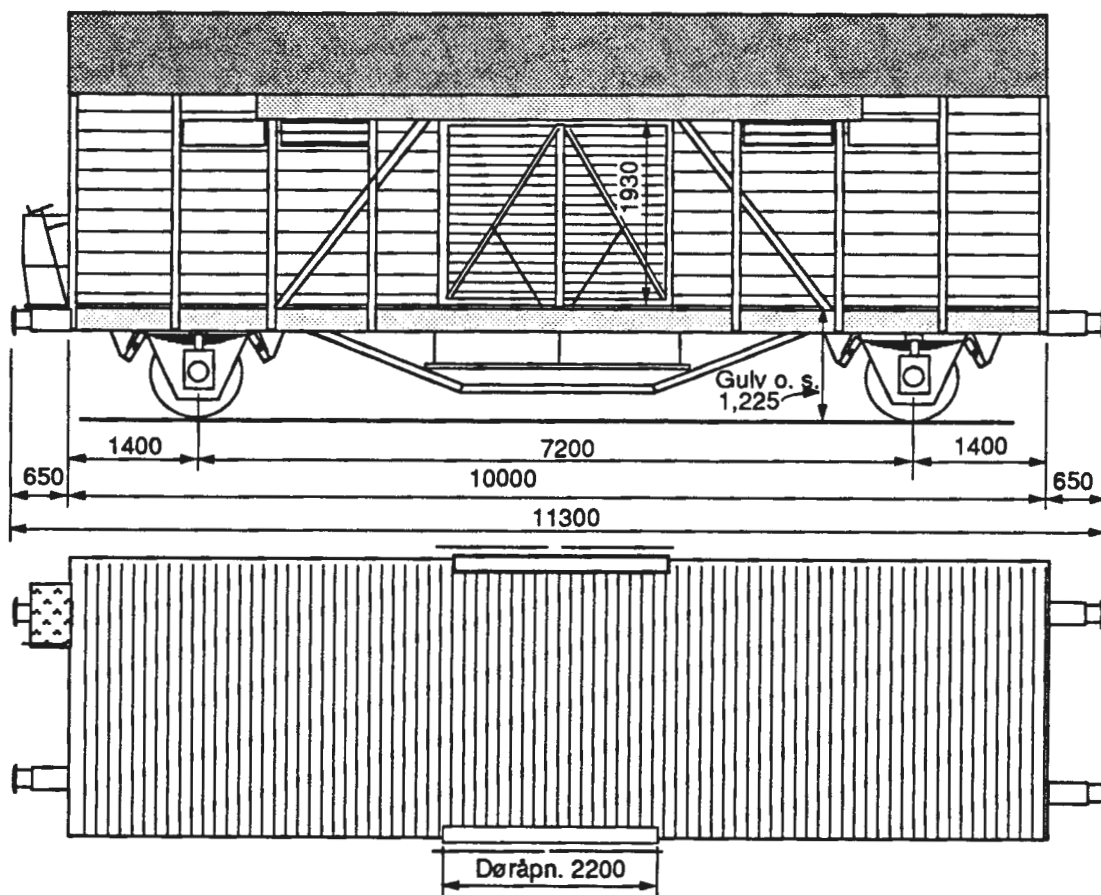

### Lastgrenser

	A	B	C
	18,5 t	18,5 t	18,5 t
S	12,0 t	12,0 t	

A = baner med 16 tonns aksetrykk  
 B = baner med 18 tonns aksetrykk  
 C = baner med 20 tonns aksetrykk  
 S = for hastighet 80 - 100 km/h  
 t = tonn

Lengde over buffere	11,30 m
Utvendig lengde av vognkasse	10,00 m
Utvendig bredde av vognkasse	2,80 m
Innvendig lengde	9,90 m
Innvendig bredde	2,75 m
Innvendig høyde	2,10 - 2,80 m
Vogn gulvets høyde over skinnetopp	1,23 m
Døråpning, bredde x høyde	2,20 x 1,93 m
Gulvflate	27,2 m <sup>2</sup>
Rominnhold	74,0 m <sup>3</sup>
Vognvekt	11,5 t
Største tillatte hjultrykk for kjøretøy på vogn gulv	1,0 t
Største tillatte hastighet	100 km/h
Hik - GP bremse og skrubremse	

## **Alminnelig beskrivelse**

### **Generelt**

Vognen er en 2-akslet lukket vogn som egner seg til alle slag stykkgoods, og spesielt for gods som ikke kan utsettes for fuktighet.

### **Understilling, vognkasse og tak**

Understilling, vognkasse og tak er en sveiset stålkonstruksjon av standard valseprofiler i kvalitet St 37. Vegg - og takkledningen er av gran eller furu. Utvendig tak er belagt med papp.

### **Ventilasjon**

Vognen er utstyrt med 4 ventilasjonsluker.

### **Vognutstyr for øvrig**

Se vognnummerliste.

## Lukket vogn

Gklos ltrakode 142 9

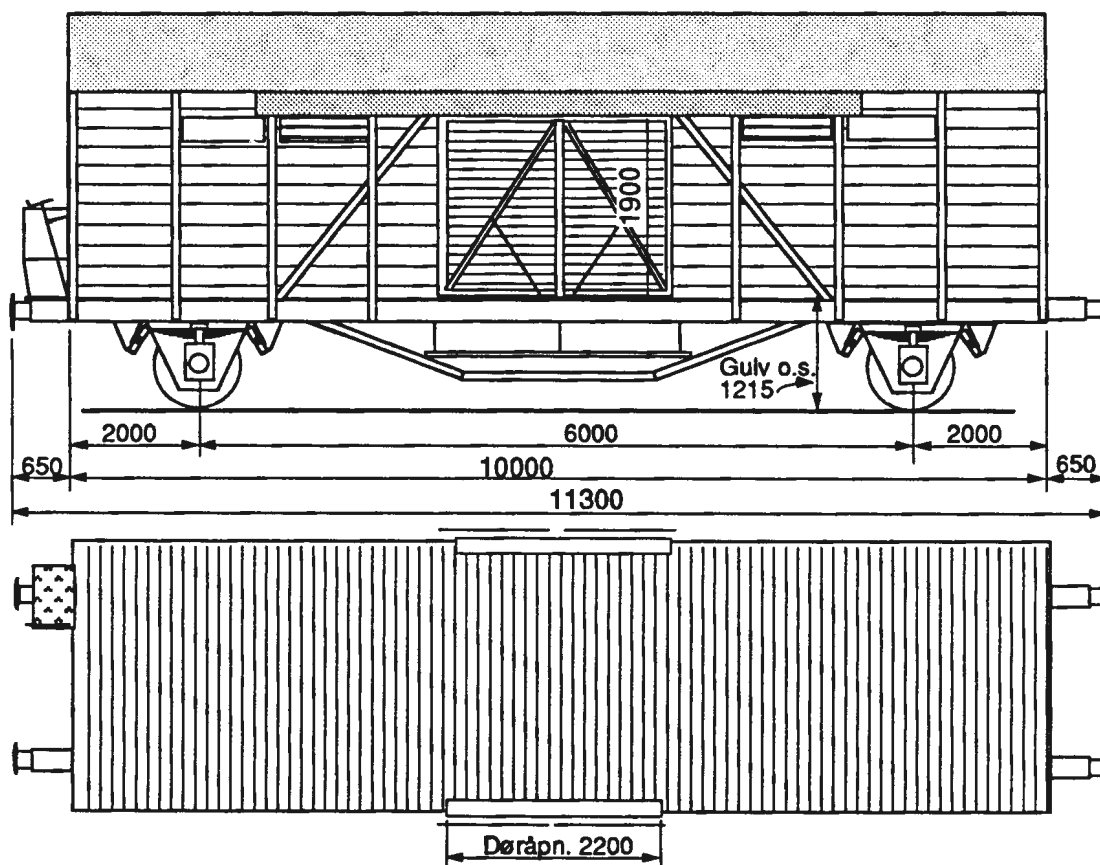
Vg.nr.serie  
42 76 142 9 479 - 936\*)Tegn.fortegn.  
484, 513, 539,  
564, 568Hovedtegn.  
3735 + 4081,  
6283Byggeår  
1943 - 51

## Lastgrenser

	A	B	C
	18,5 t	18,5 t	18,5 t
S	12,0 t	12,0 :	

A = baner med 16 tonns aksetrykk  
 B = baner med 18 tonns aksetrykk  
 C = baner med 20 tonns aksetrykk  
 S = for hastighet 80 - 100 km/h  
 t = tonn

Lengde over buffere	11,30 m
Utvendig lengde av vognkasse	10,00 m
Utvendig bredde av vognkasse	2,85 m
Innvendig lengde	9,90 m
Innvendig bredde	2,80 m
Innvendig høyde	2,00 - 2,80 m
Vogn gulvets høyde over skinnetopp	1,22 m
Døråpning, bredde x høyde	2,20 x 1,90 m
Gulvflate	27,7 m <sup>2</sup>
Rominnhold	74,0 m <sup>3</sup>
Vognvekt	11,5 t
Største tillatte hjultrykk for kjøretøy på vogn gulv	1,0 t
Største tillatte hastighet	100 km/h
Hik - GP bremse og skrubremse	

\*) Antall vogner pr. 01.01.91 er 14



## **Alminnelig beskrivelse**

### **Generelt**

Vognen er en 2-akslet lukket vogn som egner seg til alle slag stykkgoods, og spesielt for gods som ikke kan utsettes for fuktighet.

### **Understilling, vognkasse og tak**

Understilling, vognkasse og tak er en sveiset konstruksjon av standard valseprofiler i kvalitet St 37. Vegg - og takkledningen er av gran eller furu. Utvendig tak er belagt med papp (en del vogner har stålplate til takkledning).

### **Ventilasjon**

Vognen er utstyrt med 4 stk. ventilasjonsluker.

### **Vognutstyr for øvrig**

Se vognnummerliste.

## Lukket vogn

Gklos, litrakode 142 9

Vg.nr.serie

42 76 142 9 015, 024, 974,  
980, 985

Tegn.fortegn.

585

Hovedtegn.

6475

Byggeår

1952 - 53

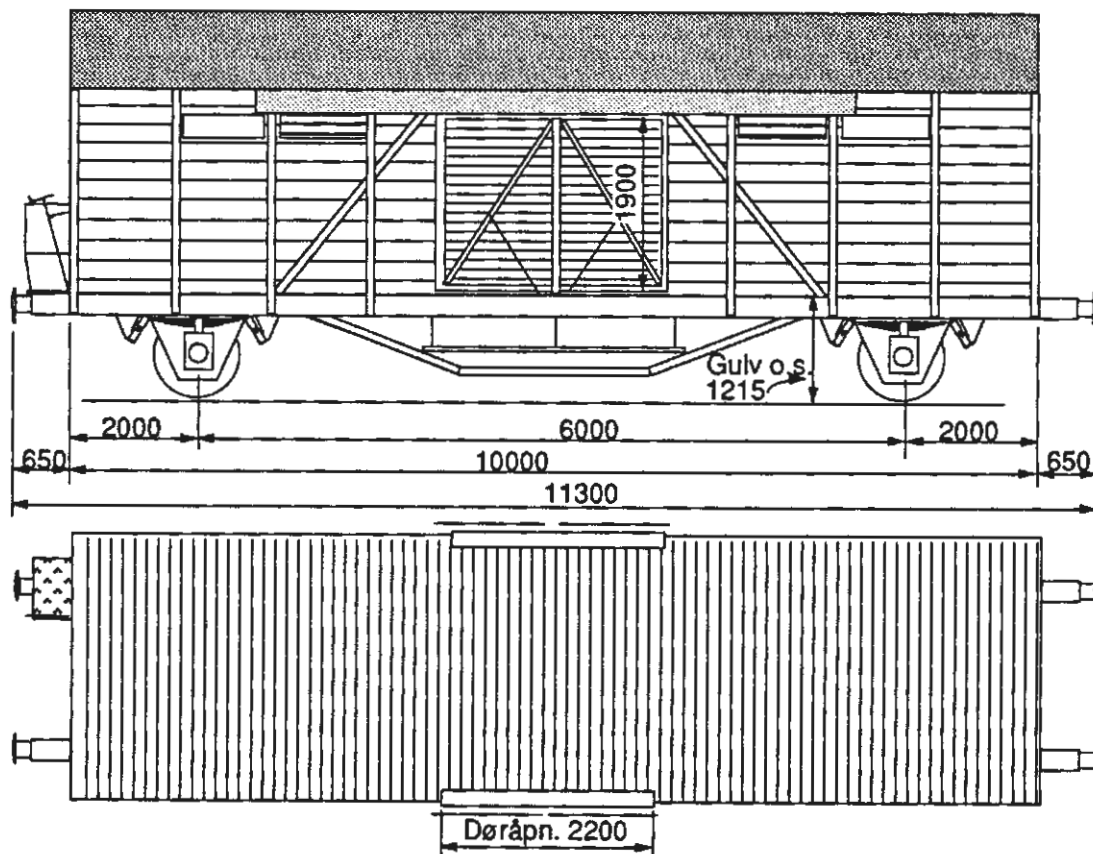

## Lastgrenser

	A	B	C
	18,5 t	18,5 t	18,5 t
S	12,0 t	12,0 t	

A = baner med 16 tonns akseltrykk  
 B = baner med 18 tonns akseltrykk  
 C = baner med 20 tonns akseltrykk  
 S = for hastighet 80 - 100 km/h  
 t = tonn

Lengde over buffere	11,30 m
Utvendig lengde av vognkasse	10,00 m
Utvendig bredde av vognkasse	2,80 m
Innvendig lengde	9,90 m
Innvendig bredde	2,80 m
Innvendig høyde	2,00 - 2,80 m
Vogngulvets høyde over skinnetopp	1,22 m
Døråpning, bredde x høyde	2,20 x 1,90 m
Hjuldiameter	1,00 m
Gulvflate	27,7 m <sup>2</sup>
Rommehold	74,0 m <sup>3</sup>
Vognvekt	12,0 t
Største tillatte hjultrykk for kjøretøy på vogn gulv	1,0 t
Største tillatte hastighet	100 km/h
Hik - GP bremsse og skrubremse	

Januar 1991

## **Alminnelig beskrivelse**

### **Generelt**

Vognen er en 2-akslet lukket vogn som egner seg til alle slag stykkgoods, og spesielt for gods som ikke kan utsettes for fuktighet.

### **Understilling, vognkasse og tak**

Understilling, vognkasse og tak er en sveiset konstruksjon av standard valseprofiler i kvalitet St 37. Vegg - og takkledningen er av gran eller furu. Utvendig tak er belagt med papp (en del vogner har stålplate til takkledning).

### **Ventilasjon**

Vognen er utstyrt med 4 stk. ventilasjonsluker.

### **Vognutstyr for øvrig**

Se vognnummerliste.

# Lukket vogn

Gbs, IITrakode 150 0

Vg.nr.serie  
21 76 150 0 000 - 279

Tegn.fortegn.  
696

Hovedtegn.  
13500

Byggeår  
1963 - 65

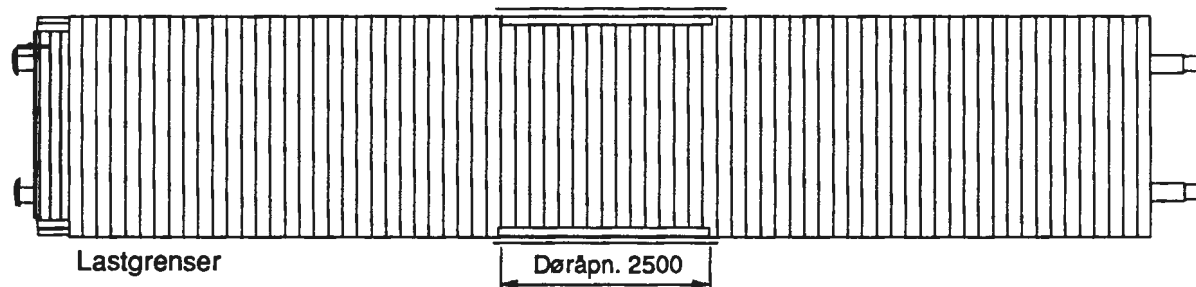
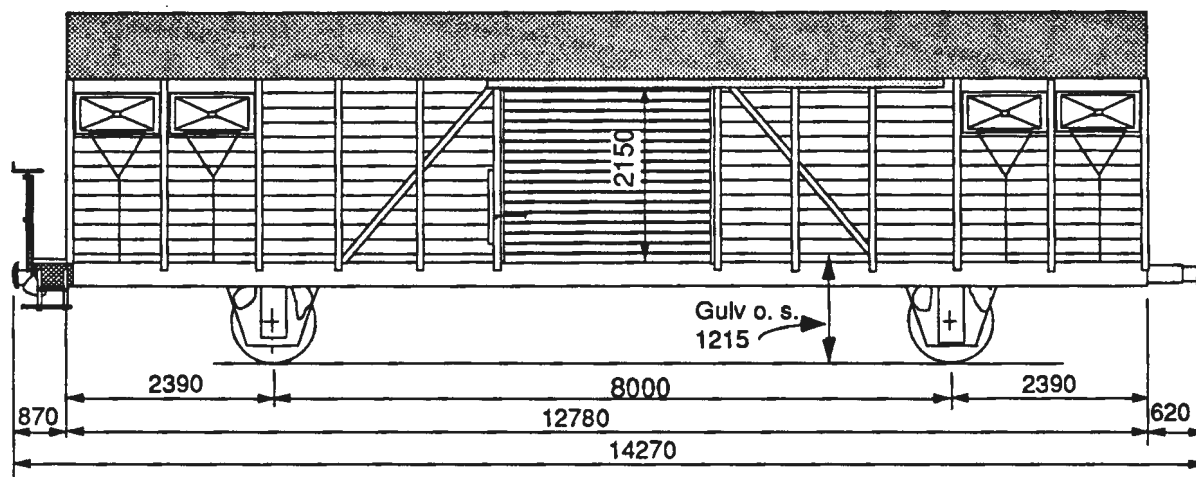

	A	B	C
90 km/h	18,0 t	22,0 t	26,0 t
S	18,0 t	22,0 t	

Lastgrenser (Vogn med ballast)

	A	B	C
90 km/h	17,0 t	21,0 t	25,0 t
S	17,0 t	21,0 t	

A = baner med 16 tonns akseltrykk  
B = baner med 18 tonns akseltrykk  
C = baner med 20 tonns akseltrykk  
S = for hastighet 80 - 100 km/h  
t = tonn

Lengde over buffere	14,27 m
Utvendig lengde av vognkasse	12,78m
Utvendig bredde av vognkasse	2,65 m
Innvendig lengde	12,71 m
Innvendig bredde	2,60 m
Innvendig høyde	2,20 - 2,85 m
Vogngulvets høyde over skinnetopp	1,22 m
Døråpning, bredde x høyde	2,50 x 2,15 m
Hjuldiameter	1,00 m
Gulvflate	33,0 m <sup>2</sup>
Rominnhold	83,0 m <sup>3</sup>
Vognvekt	14,0 t
Vognvekt med ballast	15,0 t
Største tillatte hjultrykk for kjøretøy på vogn gulv	2,2 t
Største tillatte hastighet	100 km/h
KE - GP bremse og skrubremse	

150 0

## **Alminnelig beskrivelse**

### **Generelt**

Vognen er en 2-akslet lukket vogn som egner seg til alle slag stykkgoods, og spesielt for gods som ikke kan utsettes for fuktighet.

### **Understilling, vognkasse og tak**

Understilling, vognkasse og tak er en sveiset konstruksjon av standard valseprofiler i kvalitet St 37. Vegg - og takkledningen er av gran eller furu. Utvendig tak er belagt med papp.

### **Ventilasjon**

Vognen er utstyrt med 8 stillbare ventilasjonsluker. Lukene kan sikres ved innvendig stengsel.

### **Vognutstyr for øvrig**

Se vognnummerliste.

# Lukket vogn

Gbs ltrakode 150 1

Vg.nr.serie  
21 76 150 1 000 - 041  
Se også bakside

Tegn.fortegn.  
900

Hovedtegn.  
St. 301156

Byggeår  
1963 - 65  
Ombygd 1987 - 88

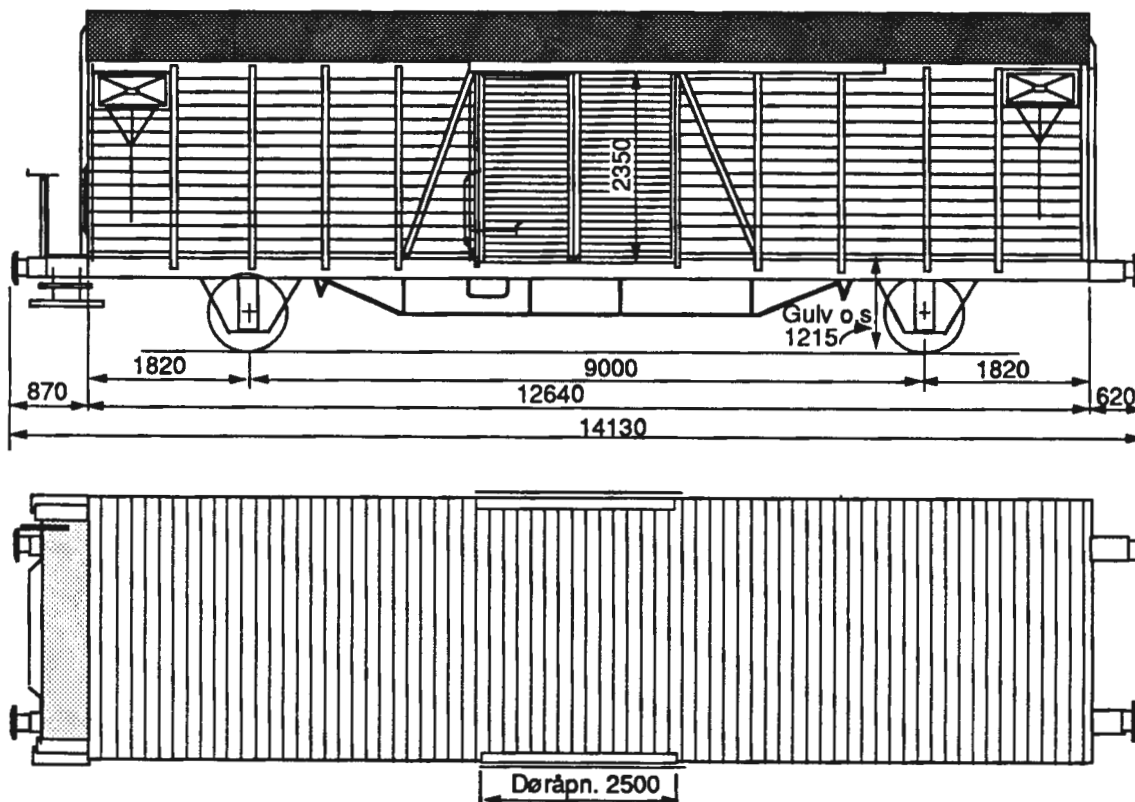

Lastgrenser: Se bakside

A = baner med 16 tonns aksetrykk  
B = baner med 18 tonns aksetrykk  
C = baner med 20 tonns aksetrykk  
S = for hastighet 80 - 100 km/h  
t = tonn

De ombgde vogner har forskjellige plasseringer av luftelukene.

Lengde over buffere	14,13 m
Utvendig lengde av vognkasse	12,64 m
Utvendig bredde av vognkasse	2,78 m
Innvendig lengde	12,57 m
Innvendig bredde	2,73 m
Innvendig høyde	2,35- 3,00 m
Vogn gulvets høyde over skinnetopp	1,22 m
Dørpning, bredde x høyde	2,50 x 2,35 m
Hjuldiameter	1,00 m
Gulvflate	34,3 m <sup>2</sup>
Rominnhold	Se bakside
Vognvekt	Se bakside
Største tillatte hjultrykk for kjøretøy på vogn gulv	2,20 t
Største tillatte hastighet	100 km/h
KE - GP bremse og skrubremse	

150 1

## Alminnelig beskrivelse

### Generelt

Vognen er en 2-akslet lukket vogn som egner seg til alle slag stykkgoods, og spesielt for gods som ikke kan utsettes for fuktighet.

Gs - vogn med litrakode 120 2 er ombygd til Gbs med litrakode 150 1.

Vogner nr. 150 1 000 - 001 er ombygd ved Chr. Olsson Gøteborg i 1987 og vogner nr. 150 1 002 - 041 ved EB Strømmens Verksted A/S i 1988.

### Understilling, vognkasse og tak

Understilling, vognkasse og tak er en sveiset konstruksjon av standard valseprofiler i kvalitet St 37. Vegg - og takkledningen er av gran eller furu. Utvendig tak er belagt med papp.

### Ventilasjon

Vognen er utstyrt med 4 stk. stillbare ventilasjonsluker.

### Vognutstyr for øvrig

Se vognnummerliste.

#### Lastgrense:

For vogner 000 - 001

Vognvekt 16,8 t

Rominnhold 97,0 m<sup>3</sup>

#### Lastgrense:

For vogner 002 - 041

Vognvekt 14,2 t

Rominnhold 98,0 m<sup>3</sup>

Lastgrenser			
	A	B	C
90	15,2 t	19,2 t	23,2 t
S	15,2 t	19,2 t	23,2 t

Lastgrenser			
	A	B	C
90	17,8 t	21,8 t	25,8 t
S	17,8 t	21,8 t	21,8 t



## Lukket vogn

Gbkls, ltrakode 158 5

Vg.nr.serie  
20 76 158 5 001 - 977 \*)

Tegn.fortegn.  
Se bakside

Hovedtegn.  
Se bakside

Byggeår  
1934 - 52

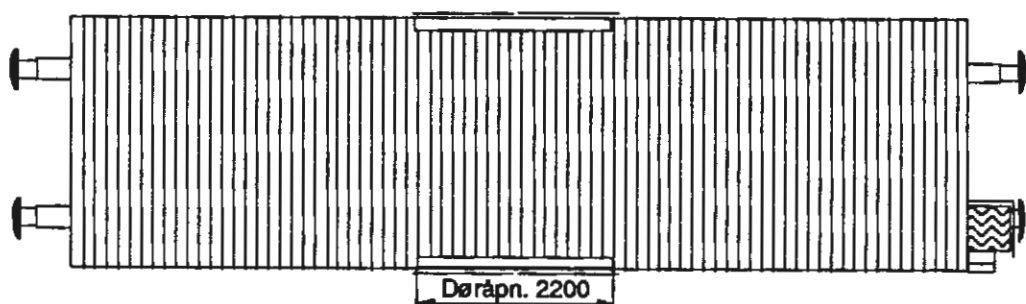
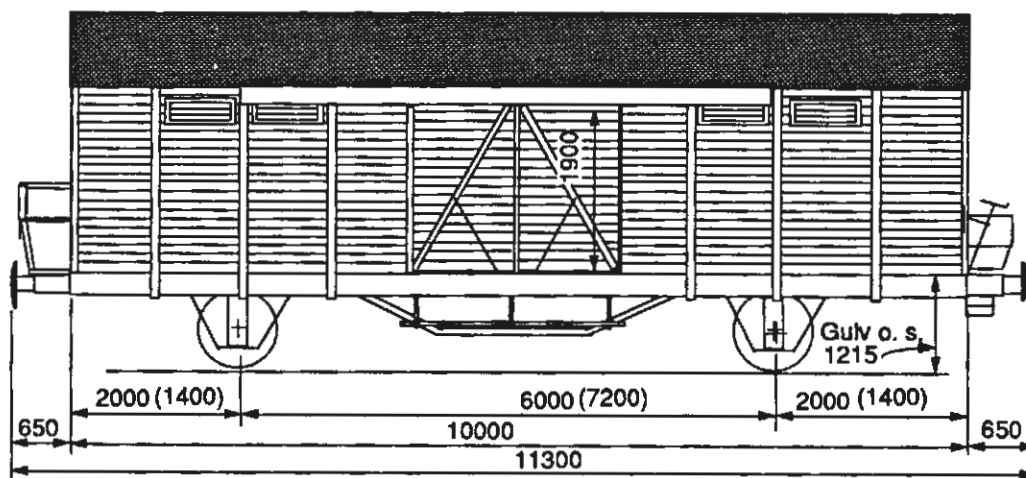

### Lastgrenser

	A	B	C
	18,5 t	18,5 t	18,5 t
S	12,0 t	12,0 t	

A = baner med 16 tons akseltrykk  
B = baner med 18 tons akseltrykk  
C = baner med 20 tons akseltrykk  
S = for hastighet 80 - 100 km/h  
t = tonn

Lengde over buffere	11,30 m
Utvendig lengde av vognkasse	10,00 m
Utvendig bredde av vognkasse	2,85 m
Innvendig lengde	9,90 m
Innvendig bredde	2,80 m
Innvendig høyde	2,00 - 2,80 m
Vogngulvets høyde over skinnetopp	1,22 m
Døråpning, bredde x høyde	2,20 x 1,90 m
Hjuldiameter	1,00 m
Gulvflate	27,2 m <sup>2</sup>
Rominnhold	74,0 m <sup>3</sup>
Vognvekt	11,5 t
Største tillatte hjultrykk for kjøretøy på vogngulv	1,0 t
Største tillatte hastighet	100 km/h
Hik - GP bremse og skrubremse	

\*) Vogn nr. 032 har org. tall 21

Mål i ( ) er for vogn nr. 977 med hovedtegn. 6475

Antall vogner pr. 01.01 91 er 33.

## **Alminnelig beskrivelse**

### **Generelt**

Vognen er en 2-akslet lukket vogn som egner seg til alle slag stykkgoods, og spesielt for gods som ikke kan utsettes for fuktighet.

### **Understilling, vognkasse og tak**

Understilling, vognkasse og tak er en sveiset konstruksjon av standard valseprofiler i kvalitet St 37. Vegg - og takkledningen er av gran eller furu. Utvendig tak er belagt med papp (en del vogner har stålplate til takkledning).

### **Ventilasjon**

Vognen er utstyrt med 4 stillbare ventilasjonsluker.

### **Vognutstyr for øvrig**

Se vognnummerliste.

Tegningsfortegnelser: 416, 429, 455, 484, 513, 524 539, 564, 568 og 585.

Hovedtegninger: 3300, 3735 + 3570, 3735 + 4081, 6283 og 6475.

# Lukket vogn

Gbkls ltrakode 158 6

Vg.nr.serie 21 76 158 6 - Se bakside      Tegn.fortegn. 612      Hovedtegn. 6882      Byggeår 1953 - 56

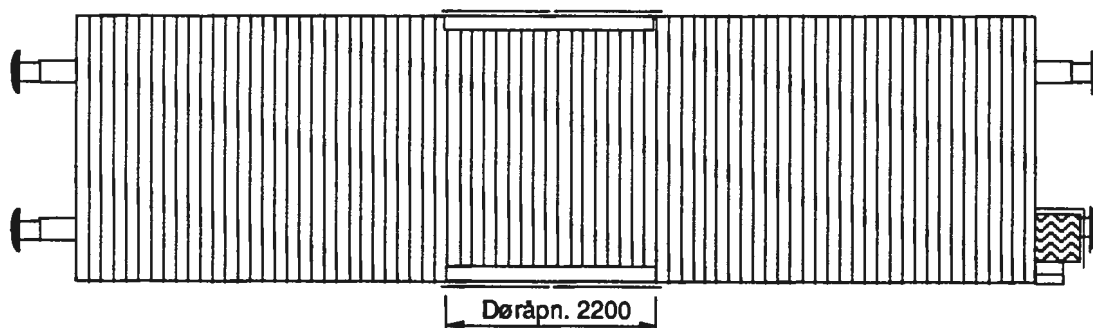
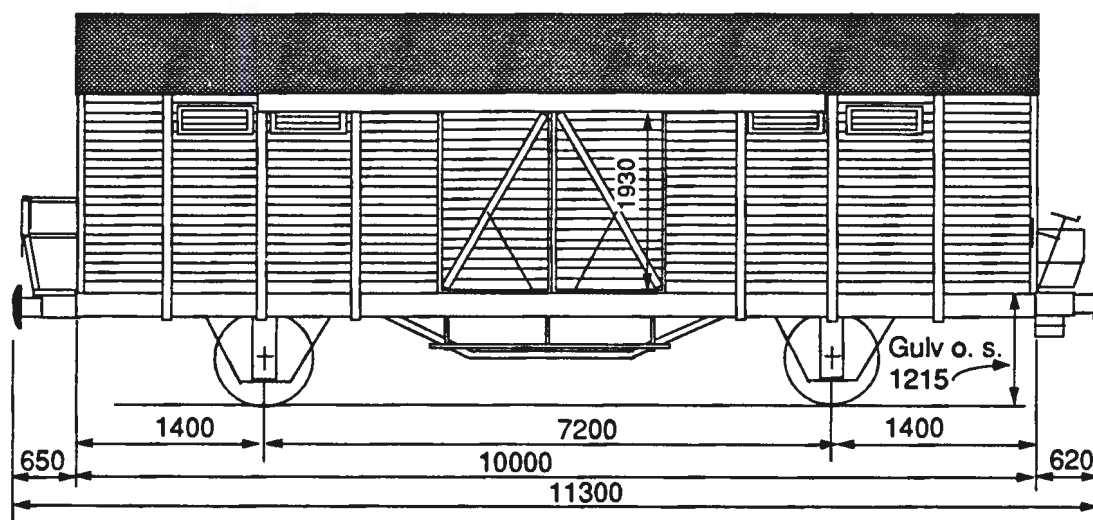

### Lastgrenser

	A	B	C
	18,0 t	18,0 t	18,0 t
S	12,0 t	12,0 t	

A = baner med 16 tonns aksetrykk  
B = baner med 18 tonns aksetrykk  
C = baner med 20 tonns aksetrykk  
S = for hastighet 80 - 100 km/h  
t = tonn

Lengde over buffere	11,30 m
Utvendig lengde av vognkasse	10,00 m
Utvendig bredde av vognkasse	2,80 m
Innvendig lengde	9,90 m
Innvendig bredde	2,75 m
Innvendig høyde	2,00 - 2,80 m
Vogn gulvets høyde over skinnestopp	1,22 m
Døråpning, bredde x høyde	2,20 x 1,93 m
Hjuldiameter	1,00 m
Gulvflate	27,2 m <sup>2</sup>
Rominnhold	74,0 m <sup>3</sup>
Vognvekt	12,0 t
Største tillatte hjultrykk for kjøretøy på vogn gulv	1,0 t
Største tillatte hastighet	100 km/h
Hik - GP bremse og skrubremse	

158 6

## **Alminnelig beskrivelse**

### **Generelt**

Vognen er en 2-akslet lukket vogn som egner seg til alle slag stykkgoods, og spesielt for gods som ikke kan utsettes for fuktighet.

### **Understilling, vognkasse og tak**

Understilling, vognkasse og tak er en sveiset konstruksjon av standard valseprofiler i kvalitet St 37. Vegg - og takkledningen er av gran eller furu. Utvendig tak er belagt med papp.

### **Ventilasjon**

Vognen er utstyrt med 4 stillbare ventilasjonsluker.

### **Vognutstyr for øvrig**

Se vognnummerliste.

### **Vogn nr. serie:**

21 76 158 6 024, 112, 125, 165, 184, 294, 295

# Lukket vogn

His, ltrakode 210 2

Vg.nr.serie  
21 76 210 2 001 - 501

Tegn.fortegn  
707

Hovedtegn  
14511

Byggeår  
1962 - 66

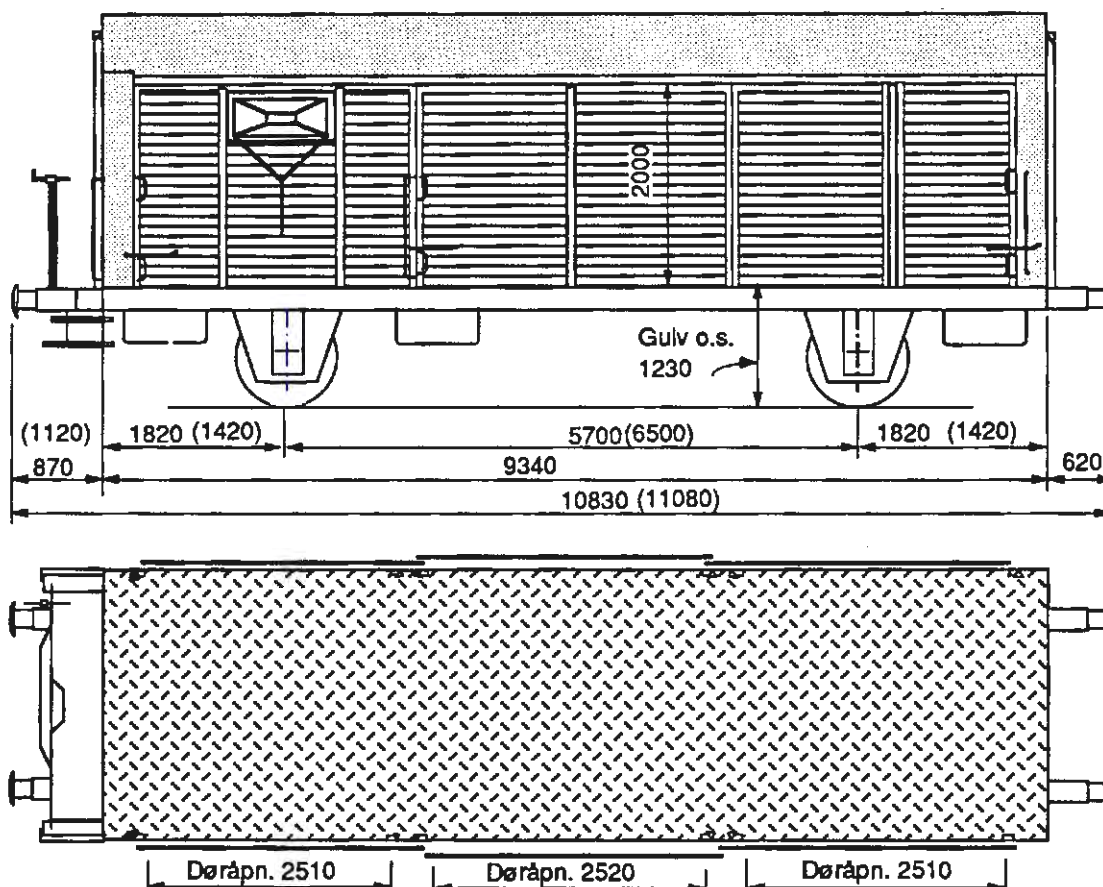

### Lastgrenser

	A	B	C
90	20,0 t	23,5 t	27,5 t
S	20,0 t	23,5 t	

A = baner med 16 tonns akseltrykk  
B = baner med 18 tonns akseltrykk  
C = baner med 20 tonns akseltrykk  
S = for hastighet 80 - 100 km/h  
t = tonn

Lengde over buffere	(11,08 m) 10,83 m
Utvendig lengde av vognkasse	9,34 m
Utvendig bredde av vognkasse	2,72 m
Innvendig lengde	9,27 m
Innvendig bredde	2,62 m
Innvendig høyde	2,10 - 2,65 m
Vogn gulvets høyde over skinnetopp	1,23 m
Døråpning, bredde x høyde ( 6 lasteåpninger)	2,00 x 2,50 m
Hjuldiameter	1,0 m
Gulvflate	25,2 m <sup>2</sup>
Rominnhold	64,0 m <sup>3</sup>
Vognvekt	12,5 t
Største tillatte hjultrykk for kjøretøy på vogn gulv	2,2 t
Største tillatte hastighet	100 km/h
KE - GP bremse og skrubremse	

Mål i ( ) er for vognen 001

210 2 001 - 501

## **Alminnelig beskrivelse**

### **Generelt**

Vognen er en 2-akslet lukket vogn hvor langveggene er delt i 3 seksjoner som er forskyvbare i vognens lengderetning.

### **Understilling, vognkasse og tak**

Understilling og vognkasse er en sveiset konstruksjon av standard valseprofiler og en del spesielle knekkede profiler i kvalitet St 37. Endeveggene og dørkledningen er av gran eller furu.

### **Ventilasjon**

Vognen er utstyrt med 2 stillbare ventilasjonsluker.

### **Lasteteknisk utstyr**

Vognen er utstyrt med 12 bjelker for avstøtning av gods.

### **Vognutstyr for øvrig**

Se vognnummerliste.

# Lukket vogn

His, litrakode 210 2

Vg.nr.serie  
21 76 210 2 502 - 701,  
802 - 951

Tegn.fortegn  
726,732

Hovedtegn  
14511,18890

Byggeår  
1966 - 68

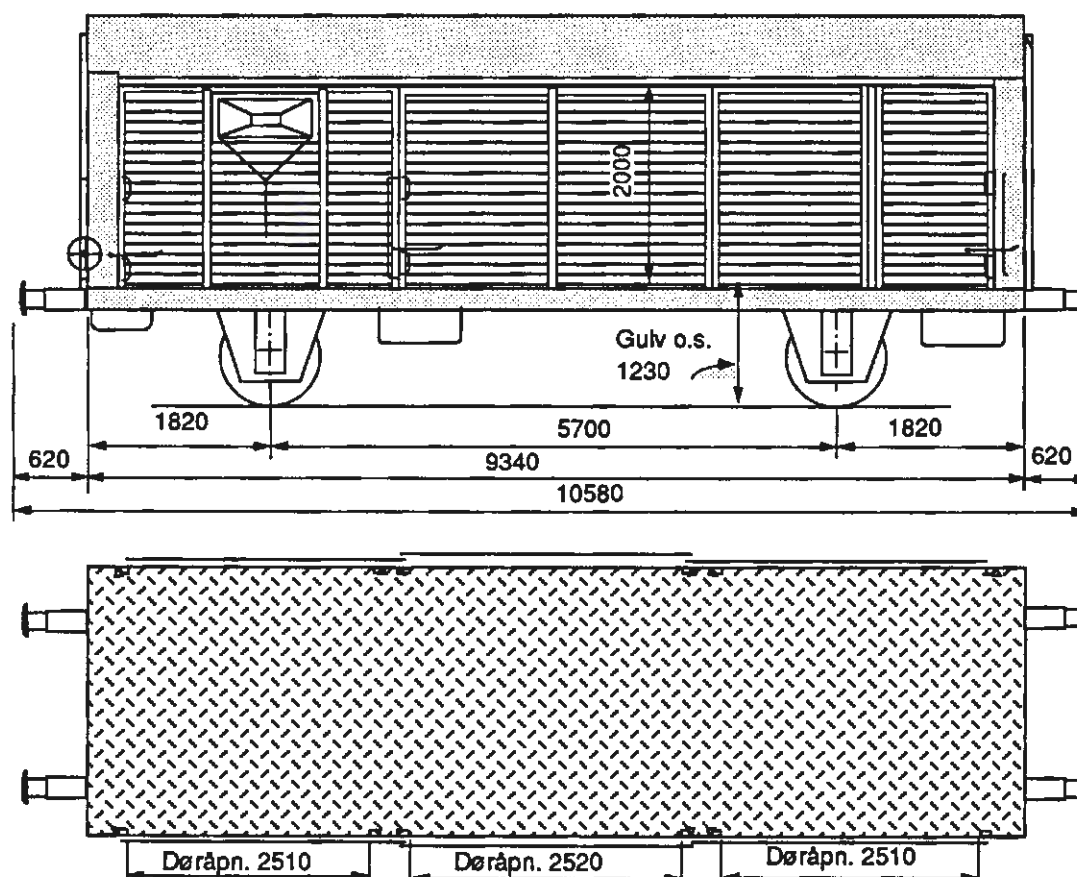

### Lastgrenser

	A	B	C
90	20,0 t	23,5 t	27,5 t
S	20,0 t	23,5 t	

A = baner med 16 tonns aksetrykk  
B = baner med 18 tonns aksetrykk  
C = baner med 20 tonns aksetrykk  
S = for hastighet 80 - 100 km/h  
t = tonn

Lengde over buffere	10,58m
Utvendig lengde av vognkasse	9,34m
Utvendig bredde av vognkasse	2,72 m
Innvendig lengde	9,27 m
Innvendig bredde	2,62 m
Innvendig høyde	2,10 - 2,65 m
Vogn gulvets høyde over skinnetopp	1,23 m
Døråpning, bredde x høyde ( 6 lasteåpninger)	2,00 x 2,50 m
Hjuldiameter	1,0 m
Gulvflate	25,2 m <sup>2</sup>
Rominnhold	64,0 m <sup>3</sup>
Vognvekt	12,5 t
Største tillatte hjultrykk for kjøretøy på vogn gulv	2,2 t
Største tillatte hastighet	100 km/h
KE - GP bremse og parkeringsbremse	



210 2 502 - 702,  
802 - 951

## **Alminnelig beskrivelse**

### **Generelt**

Vognen er en 2-akslet lukket vogn hvor langveggene er delt i 2 seksjoner som er forskyvbare i vognens lengderetning.

### **Understilling, vognkasse og tak**

Understilling og vognkasse er en sveiset konstruksjon av standard valseprofiler og en del spesielle knekkede profiler i kvalitet St 37. Endeveggene og dørkledningen er av gran eller furu. Vognene nr. 502 - 701 har glassfiberarmert polyester tak, de andre vognene har tretak belagt med takpapp.

### **Ventilasjon**

Vognen har 2 stillbare ventilasjonsluker.

### **Lasteteknisk utstyr**

Vognen er utstyrt med 12 bjelker for avstøtning av gods.

### **Vognutstyr for øvrig**

Se vognnummerliste.

# Lukket vogn

His, ltrakode 210 2

Vg.nr.serie  
21 76 210 2 702 - 801,  
952 - 999

Tegn.fortegn  
731

Hovedtegn  
19478

Byggeår  
1968 - 69

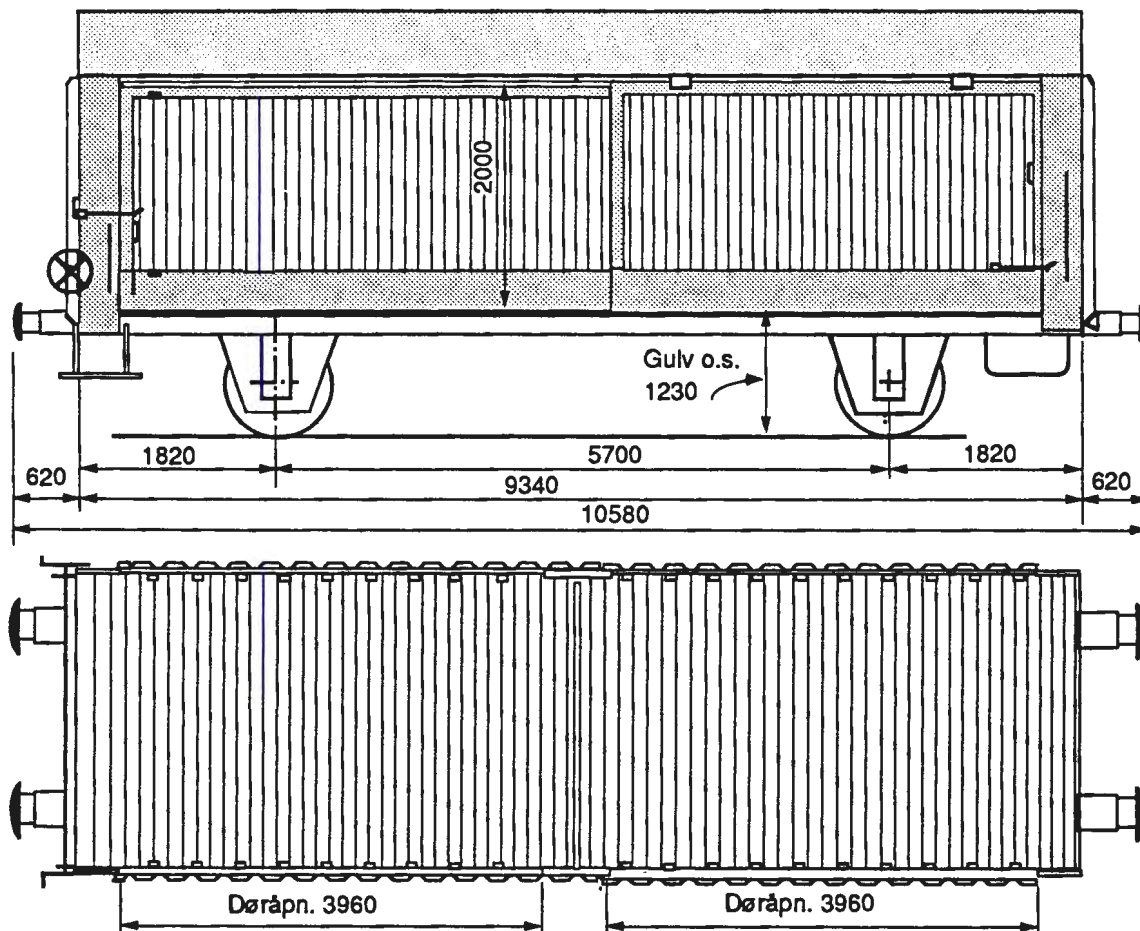

### Lastgrenser

	A	B	C
90	20,0 t	23,5 t	27,5 t
S	20,0 t	23,5 t	

A = baner med 16 tonns akseltrykk  
B = baner med 18 tonns akseltrykk  
C = baner med 20 tonns akseltrykk  
S = for hastighet 80 - 100 km/h  
t = tonn

Lengde over buffere	10,58 m
Utvendig lengde av vognkasse	9,34 m
Utvendig bredde av vognkasse	3,0 m
Innvendig lengde	9,29 m
Innvendig bredde	2,64 m
Innvendig h�vde	2,10 - 2,65 m
Vogngulvets h�vde over skinnetopp	1,23 m
D�r�pning, bredde x h�vde	3,96 x 2,00 m
Hjuldiameter	1,00 m
Gulvflate	25,2 m <sup>2</sup>
Rominnhold	64,0 m <sup>3</sup>
Vognvekt	12,0 t
St�rste tillatte hjultrykk for kj�ret�y p� vogn gulv	2,2 t
St�rste tillatte hastighet	100 km/h
KE - GP bremse og parkeringsbremse	

210 2 702 - 801  
952 -999

## **Alminnelig beskrivelse**

### **Generelt**

Vognen er en 2-akslet lukket vogn hvor langveggene er delt i 2 seksjoner som er forskyvbare i vognens lengderetning.

### **Understilling, vognkasse og tak**

Understilling og vognkasse er en sveiset konstruksjon av standard valseprofiler og en del spesielle knekkede profiler i kvalitet St 37. Endeveggene er kledd med trefiberplate, og langveggene er av korrugert stålplate. Taket er av glassfiberarmert polyester.

### **Lasteteknisk utstyr**

Vognen er utstyrt med 19 bjelker for avstøtning av gods.

### **Vognutstyr for øvrig**

Se vognnummerliste.

# Lukket vogn

His, ltrakode 210 6

Vg.nr.serie  
21 76 210 6 000 - 001

Tegn.fortegn  
731

Hovedtegn  
19478

Byggeår  
1968

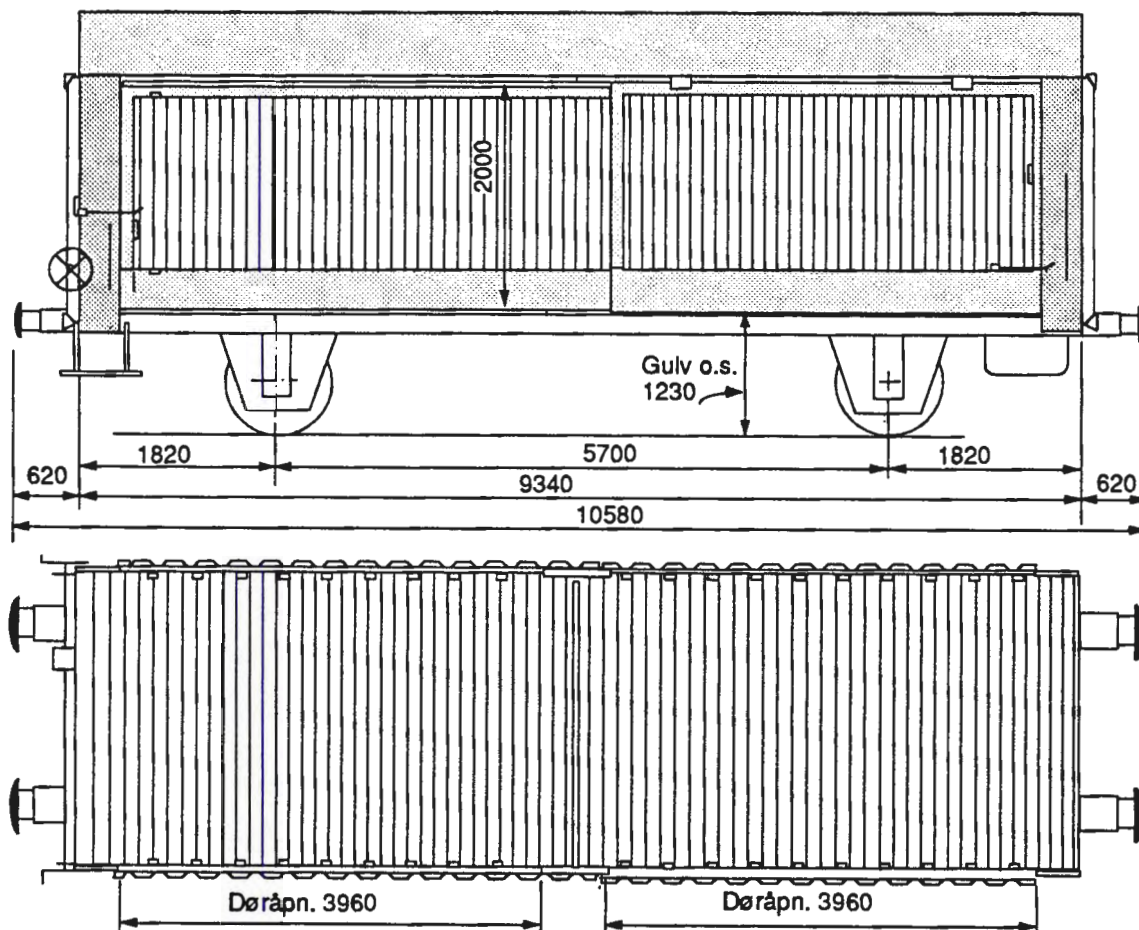

### Lastgrenser

	A	B	C
90	20,0 t	23,0 t	27,5 t
S	20,0 t	23,5 t	

A = baner med 16 tonns akseltrykk  
B = baner med 18 tonns akseltrykk  
C = baner med 20 tonns akseltrykk  
S = for hastighet 80 - 100 km/h  
t = tonn

Lengde over buffere	10,58 m
Utvendig lengde av vognkasse	9,34 m
Utvendig bredde av vognkasse	3,00 m
Innvendig lengde	9,29 m
Innvendig bredde	2,64 m
Innvendig høyde	2,10 - 2,65 m
Vogn gulvets høyde over skinnetopp	1,23 m
Døråpning bredde x høyde	3,96 x 2,00 m
Hjuldiameter	1,00 m
Gulvflate	25,2 m <sup>2</sup>
Rominnhold	64,0 m <sup>3</sup>
Vognvekt	12,0 t
Største tillatte hjultrykk for kjøretøy på vogn gulv	2,2 t
Største tillatte hastighet	100 km/h
KE - GP bremse og parkeringsbremse	

Januar 1991

## **Alminnelig beskrivelse**

### **Generelt**

Vognen er en 2-akslet lukket vogn hvor langveggene er delt i 2 seksjoner som er forskyvbare i vognens lengderetning.

### **Understilling, vognkasse og tak**

Understilling og vognkasse er en sveiset konstruksjon av standard valsede profiler og en del spesielle knekkede profiler i kvalitet St 37. Endeveggene er kledd med trefiberplater, og langveggene er av korrugerte stålplater. Taket er av glassfiberarmert polyester.

### **Lasteteknisk utstyr**

Vognen er utstyrt med 19 bjelker for avstøtning av gods.

### **Vognutstyr for øvrig**

Se vognnummerliste.

# Lukket vogn

For hestetransport

Hcks, ltrakode 218 0

Vg.nr.serie  
42 76 218 0 050 - 051

Tegn.fortegn.  
692

Hovedtegn.  
Grd 11263

Byggeår  
1964  
Ombygd 1989

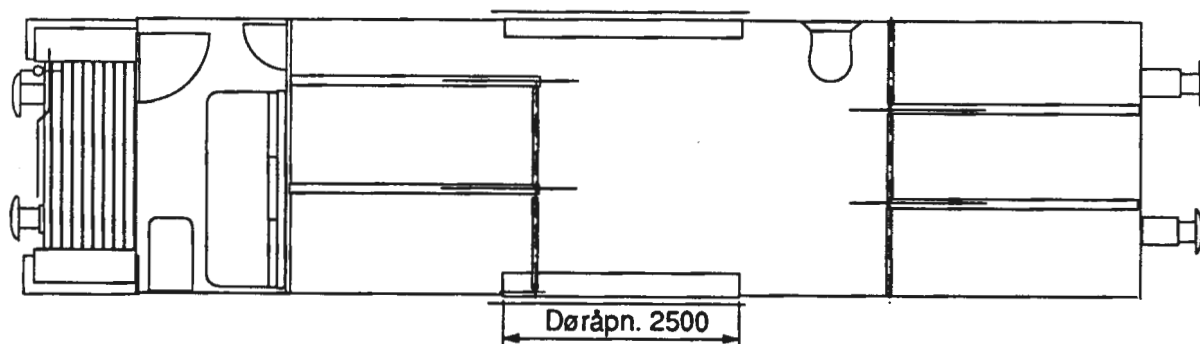
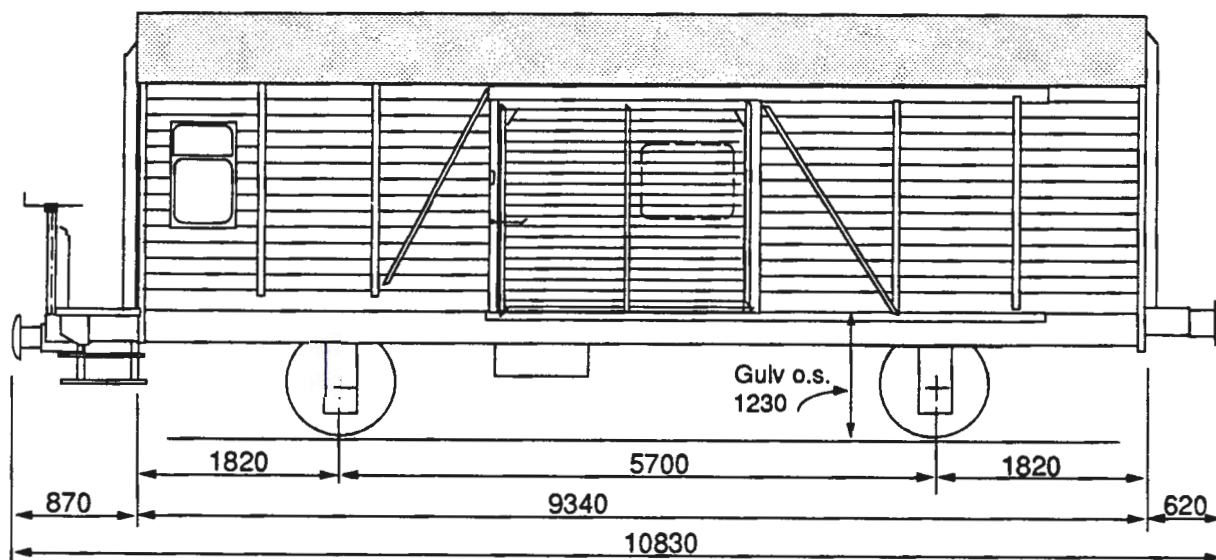

Lastgrenser

	A	B	C
90	18,0 t	22,0 t	26,0 t
S	18,0 t	22,0 t	

A = baner med 16 tonns aksetrykk  
B = baner med 18 tonns aksetrykk  
C = baner med 20 tonns aksetrykk  
S = for hastighet 80 - 100 km/h  
t = tonn

Lengde over buffere	10,83 m
Utvendig lengde av vognkasse	9,34 m
Utvendig bredde av vognkasse	2,78 m
Innvendig lengde	9,27 m
Innvendig bredde	2,73 m
Innvendig høyde	2,10 - 2,67 m
Vogngulvets høyde over skinnetopp	1,23 m
Døråpning, bredde x høyde	2,50 x 2,00 m
Hjuldiameter	1,00 m
Gulvflate	25,3 m <sup>2</sup>
Rominnhold	64,0 m <sup>3</sup>
Vognvekt	14,0 t
Største tillatte hjultrykk for kjøretøy på vogn gulv	2,2 t
Største tillatte hastighet	100 km/h
KE - GP bremse og skrubremse	

218 0

## **Alminnelig beskrivelse**

### **Generelt**

Vognen er en 2-akslet lukket vogn som er beregnet for hestetransport

### **Understilling, vognkasse og tak**

Understilling, vognkasse og tak er en sveiset konstruksjon av standard valseprofiler i kvalitet St 37. Vegg - og takkledningen er av gran eller furu. Utvendig tak er belagt med papp. Vognen er etterisolert. I vognen er det plass til 5 hester. Det er også innredet et rom for hestepassere med 2 køyer, klaffebord, kaffetrakter, bagasjehylle og vindu. Vognen har også WC.

### **Ventilasjon**

Vognen er utstyrt med 1 stort vindu med luftemuligheter. Vinduet er plassert i den ene skyvedøren.

### **Vognutstyr for øvrig**

Se vognnummerliste.



# Lukket vogn

Hbbis - tt, litrakode 226 8

Vg.nr.serie  
42 76 226 8 000 - 254

Tegn.fortegn  
877

Hovedtegn  
M 35336

Byggeår  
1985 - 88

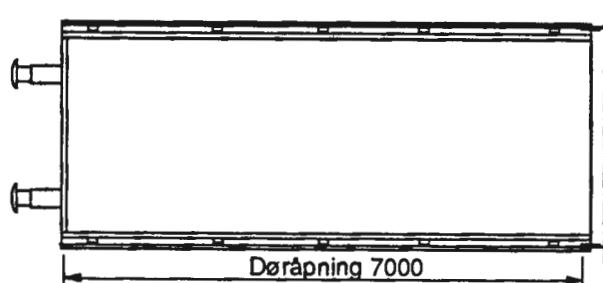
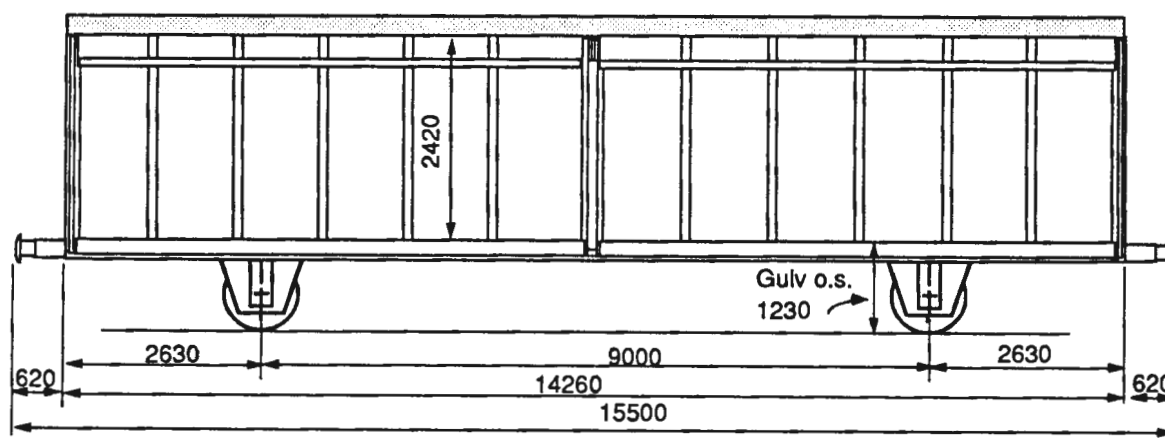

## Lastgrenser

	A	B	C	D
90	17,5 t	21,5 t	25,5 t	29,5 t
S	17,5 t	21,5 t	25,5 t	

A = baner med 16 tonns aksestrykk  
 B = baner med 18 tonns aksestrykk  
 C = baner med 20 tonns aksestrykk  
 D = baner med 22,5 tonns aksestrykk  
 S = for hastighet 80 - 100 km/h  
 t = tonn

Lengde over buffere	15,50 m
Utvendig lengde av vognkasse	14,26 m
Utvendig bredde av vognkasse	3,02 m
Innvendig lengde	14,24 m
Innvendig bredde	2,90 m
Innvendig høyde	2,10 - 2,65 m
Vogn gulvets høyde over skinnetopp	1,23 m
Døråpning, bredde x høyde ( 4 døråpninger)	7,00 x 2,42 m
Hjuldiameter	0,92 m
Gulvflate	41,3 m <sup>2</sup>
Rominnhold	110,0 m <sup>3</sup>
Vognvekt	15,0 t
Største tillatte hjultrykk for kjøretøy på vogn gulv	5,0 t
Største tillatte hastighet	100 km/h
KE - GP bremse og parkeringsbremse	

## **Alminnelig beskrivelse**

### **Generelt**

Vognen har et større konstruksjonsprofil enn det internasjonale RIV-profilet, og den kan brukes på det norske og svenske jernbanenettet.

Det er en 2-akslet lukket vogn hvor sideveggene, som er delt i to, er forskyvbare i vognens lengderetning. Vognen egner seg godt for lasting/lossing med gaffeltruck og delvis med kran.

### **Understilling og tak**

Understillingens og vognkassens stålskjelett er en sveiset konstruksjon av standardprofiler i kvalitet St.52.

Sideveggene er av lettmetallprofiler. Gulvet er av 30 mm impregnerte plywoodplater. I gulvets ytterkant er det nedfelt vridbare ringer for nedbinding. Noen av vognene er utstyrt med 2 flyttbare skillevegger.

### **Betjeningsforskrifter:**

Ved åpning av sideveggene må først rattet på endeveggen (ett ratt for hver skyvevegg) dreies mot åpen stilling, og sideveggen kan deretter skyves i vognens lengderetning. Lukking foretas i motsatt rekkefølge.

**Påse at låsemekanismen er i inngrep i både lukket og helt åpen stilling!**

**Når vognen flyttes skal sideveggene være i lukket låst stilling.**

### **Vognutstyr for øvrig**

Se vognnummerliste.

# Lukket vogn

Hbbis - tt, litrakode 226 9

Vg.nr.serie  
42 76 226 9 001 - 020

Tegn.fortegn  
879

Hovedtegn  
M 34730

Byggeår  
1986

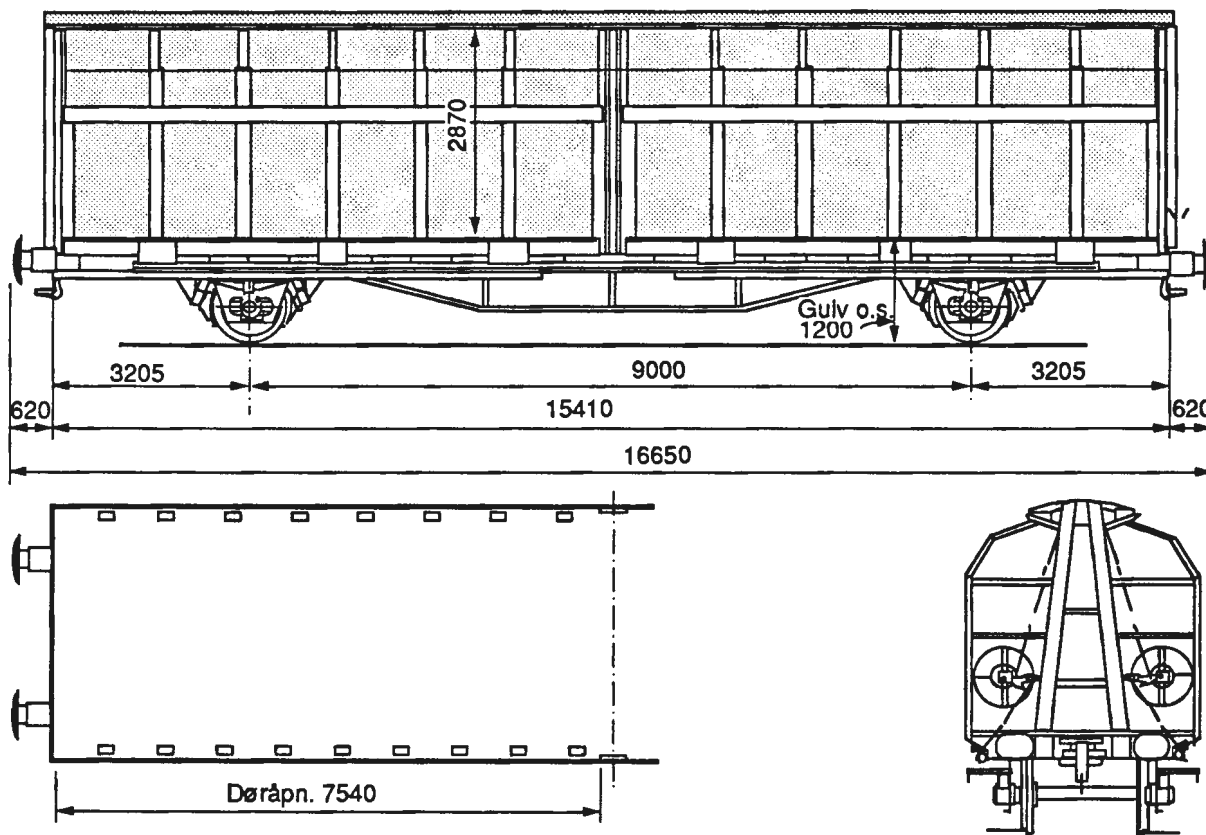

## Lastgrenser

	A	B	C	D
90	16,0 t	20,0 t	24,0 t	29,0 t
S	16,0 t	20,0 t	24,0 t	

A = baner med 16 tonns akseltrykk  
B = baner med 18 tonns akseltrykk  
C = baner med 20 tonns akseltrykk  
S = for hastighet 80 - 100 km/h  
t = tonn

Lengde over buffere	16,65 m
Utvendig lengde av vognkasse	15,41 m
Utvendig bredde av vognkasse	3,10 m
Innvendig lengde	15,39 m
Innvendig bredde	3,03 m
Innvendig høyde	2,42 - 2,87 m
Vogngulvets høyde over skinnetopp	1,20 m
Døråpning, bredde x høyde ( 4 døråpninger)	7,54 x 2,87 m
Hjuldiameter	0,92 m
Gulvflate	46,6 m <sup>2</sup>
Rominnhold	127,0 m <sup>3</sup>
Vognvekt	16,0 t
Største tillatte hjultrykk for kjøretøy på vogn gulv	5,0 t
Største tillatte hastighet	100 km/h
Minste kurveradius for vogn alene	35,0 m
Minste kurveradius for vogn i tog	100 m
KE - GP bremse og parkeringsbremse	

## **Alminnelig beskrivelse**

### **Generelt**

Vognen har et større konstruksjonsprofil enn det internasjonale RIV-profilen, men den er godkjent for transport på svenske og norske jernbaner.

Den er en 2 - akslet lukket vogn, hvor sideveggene, som er delt i to, er forskyvbare i vognens lengderetning. Vognen egner seg godt for lasting og lossing med gaffeltruck og delevis med kran.

Tillatt hjultrykk på gulvet er 5000 kg.

### **Understilling og tak**

Understillingens og vognkassens stålskjelett er en sveiset konstruksjon av standardprofiler. Sideveggene er av aluminiumsprofiler og plater. Gulvet er av 30 mm impregnerte plywoodplater. I gulvets ytterkant er det nedfelt vridbare ringer for nedbinding av lasten. Vognene er utstyrt med 2 flyttbare skillevegger.

### **Betjeningsforskrifter**

For åpning av sideveggene må først rattet på endeveggen (ett ratt for hver skyvevegg) dreies mot åpen stilling, og sideveggen kan deretter skyves i åpen stilling. Lukking foretas i motsatt rekkefølge.

### **Merk**

**Påse at låsemekanismen er i inngrep i både lukket og helt åpen stilling.**

**Når vognen flyttes skal sideveggene være i lukket og låst stilling.**

**Det er ikke tillatt å spikre i gulvet.**

### **Vognutstyr for øvrig**

Se vognnummerliste

# Lukket vogn

Hbikks - tt, litrakode 237 6

Vg.nr.serie  
21 76 237 6 230 - 231

Tegn.fortegn  
872

Hovedtegn  
M 33891

Byggeår  
1982

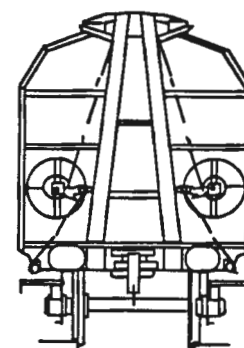
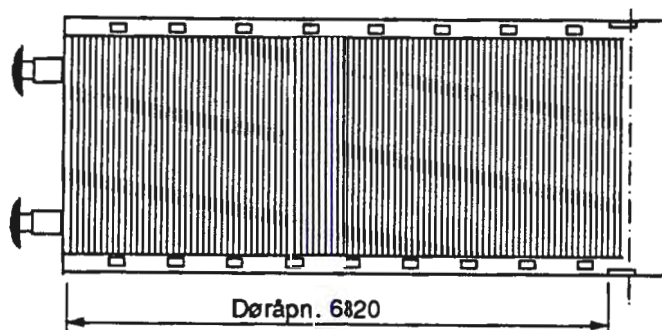
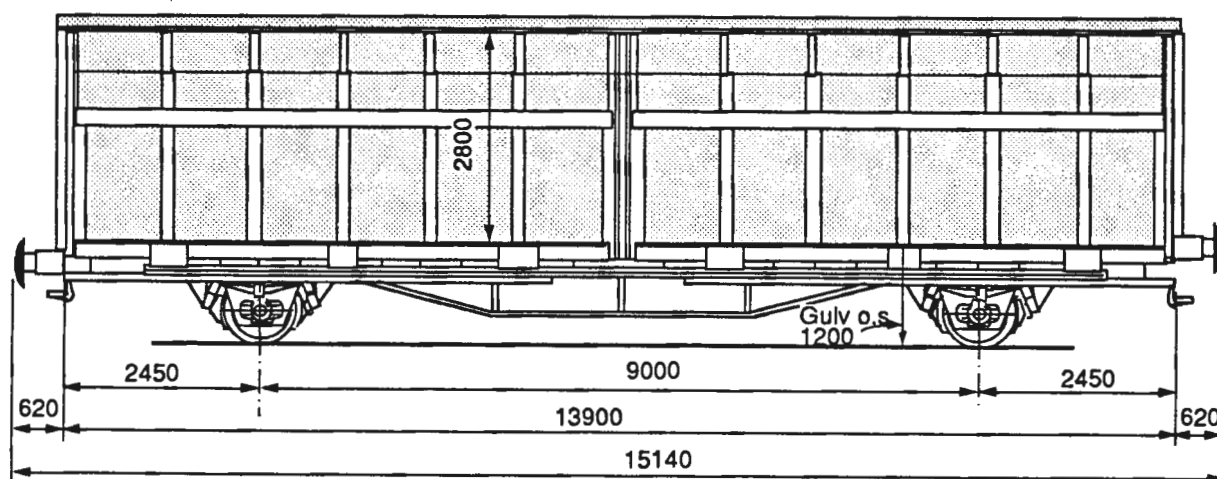

### Lastgrenser

	A	B	C
S	15,0 t	19,0 t	23,0 t

A = baner med 16 tonns akseltrykk  
B = baner med 18 tonns akseltrykk  
C = baner med 20 tonns akseltrykk  
S = for hastighet 80 - 100 km/h  
t = tonn

Lengde over buffere	15,14 m
Utvendig lengde av vognkasse	13,90 m
Utvendig bredde av vognkasse	2,98 m
Innvendig lengde	13,87 m
Innvendig bredde	
Innvendig høyde	2,10 - 2,80 m
Vogngulvets høyde over skinnetopp	1,20 m
Døråpning bredde x høyde ( 4 lasteåpninger)	6,82 x 2,80 m
Hjuldiameter	0,92 m
Gulvflate	39,5 m <sup>2</sup>
Rominnhold	104,5 m <sup>3</sup>
Vognvekt	17,0 t
Største tillatte hjultrykk for kjøretøy på vognpulv	3,0 t
Største tillatte hastighet	100 km/h
KE - GP bremse og parkeringsbremse	

## **Alminnelig beskrivelse**

### **Generelt**

Vognen er en 2-akslet lukket vogn hvor sideveggene, som er delt i to, er forskyvbare i vognens lengderetning. Vognen egner seg spesielt godt for lasting/lossing med gaffeltruck og delvis med kran. Gods som passer for transport i disse vogner, er: bygningsplater, papp, papir, trelast i standardbunter, maskingods m.m.

### **Understilling og vognkasse**

Understillingens og vognkassens stålskjelett er en sveiset konstruksjon av standard valseprofiler og pressede profiler i kvalitet St 52. Sideveggene (skyveveggene) er av lettmetallprofiler og plater. Gulvet er av gran eller furu.

### **Lasteteknisk utstyr**

Vognen har flyttbare skillevegger.

### **Betjeningsforskrift**

Ved åpning av sideveggene må først rattet på endeveggen (ett ratt for hver sidevegg) dreies mot åpen stilling. (Veggen flytter seg da ut til siden.) Deretter kan veggen (sidedøren) skyves i vognens lengderetning til åpen stilling. Ved lukking foretas de nevnte trinn i motsatt rekkefølge.

### **Vognutstyr for øvrig**

Se vognnummerliste



# Lukket vogn

Hblkks litrakode 237 6 \*)

Vg.nr.serie  
21 76 237 6 000 - 229

Tegn.fortegn  
872

Hovedtegn  
M 33857

Byggeår  
1983 -86

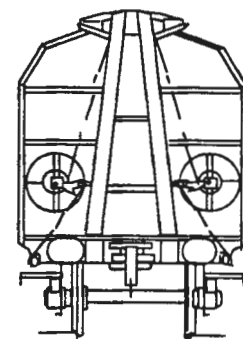
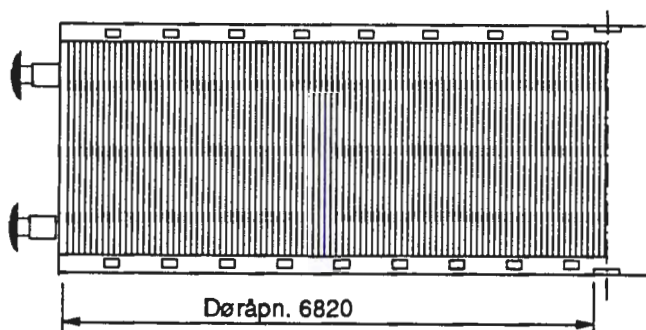
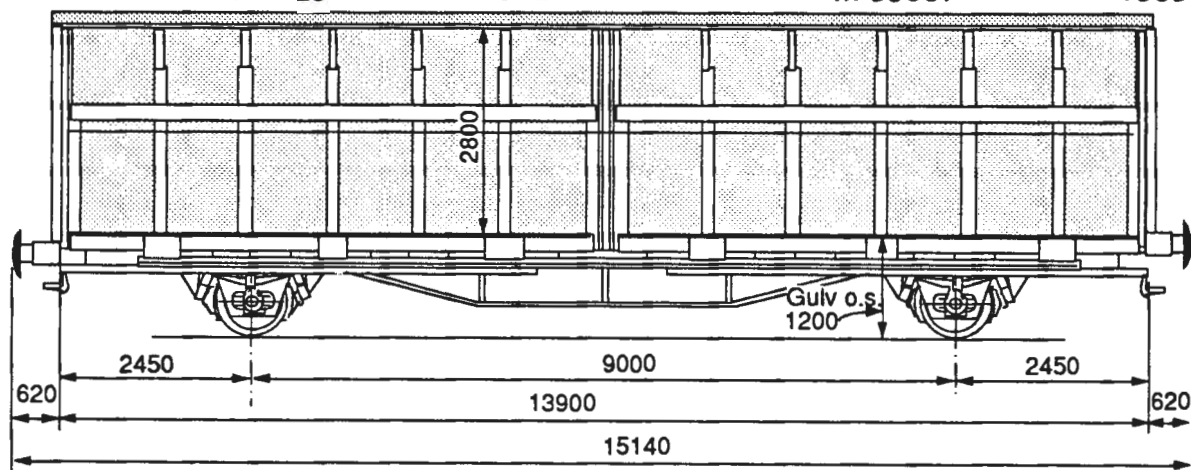

Lastgrenser for vogner nr. 000 - 149

	A	B	C
S	17,0 t	21,0 t	25,0 t

Lastgrenser for vogner nr. 150 - 229

	A	B	C	D
90	17,0 t	21,0 t	25,0 t	30,0 t
S	17,0 t	21,0 t	25,0 t	

A = baner med 16 tonns akseltrykk  
B = baner med 18 tonns akseltrykk  
C = baner med 20 tonns akseltrykk  
D = baner med 22,5 tons akseltrykk  
S = for hastighet 80 - 100 km/h  
t = tonn

Lengde over buffere	15,14 m
Utvendig lengde av vognkasse	13,90 m
Utvendig bredde av vognkasse	2,99 m
Innvendig lengde	13,87 m
Innvendig bredde	2,89 m
Innvendig høyde	2,10 - 2,80 m
Vognulvets høyde over skinnestopp	,20 m
Døråpning, bredde x høyde ( 4 døråpninger)	6,28 x 2,80 m
Hjuldiameter	0,92 m
Gulvflate	39,5 m <sup>2</sup>
Rominnhold	104,0 m <sup>3</sup>
Vognvekt	15,8 t
Største tillatte hjultrykk for kjøretøy på vognulv	3,0 t
Største tillatte hastighet	100 km/h
KE - GP brems og parkeringsbrems	

\*) Se bakside

## **Alminnelig beskrivelse**

### **Generelt**

Vognen er en 2-akslet lukket vogn hvor sideveggene, som er delt i to, er forskyvbare i vognens lengderetning. Vognen egner seg spesielt godt for lasting/lossing med gaffeltruck og delvis med kran. Gods som passer for transport i disse vogner, er: Bygningsplater, papp, papir, trelast i standard bunter, maskingods m.m.

### **Understilling og vognkasse**

Understillingens og vognkassens stålskjelett er en sveiset konstruksjon av standard valsede profiler og pressede profiler i kvalitet St 52. Sideveggene (skyveveggene) er av lettmetall profiler og plater. Gulvet er av gran eller furu.

### **Lasteteknisk utstyr**

\*) Vogner med flyttbare skillevegger har fått tilføyd - tt i litraen, gjelder vogne 000 - 019 og 063 - 095.

### **Betjeningsforskrift**

Ved åpning av sideveggene må først rattet på endeveggen(ett ratt for hver sidevegg) dreies i ønsket retning.(Veggen flytter seg da ut til siden.) Deretter kan veggen (sidedøren) skyves i vognens lengderetning til ønsket åpning. Ved lukking foretas de nevnte trinn i motsatt rekkefølge.

### **Vognutstyr for øvrig**

Se vognnummerliste.



# Plattformvogn

Kbmp\* ), litrakode 312 7

Vg.nr.serie 20 76 312 7 046 - 751 **)	Tegn.fortegn 401, 402, 427, 449	Hovedtegn 3250, 3770	Byggeår 1932 - 62
--	------------------------------------	-------------------------	----------------------

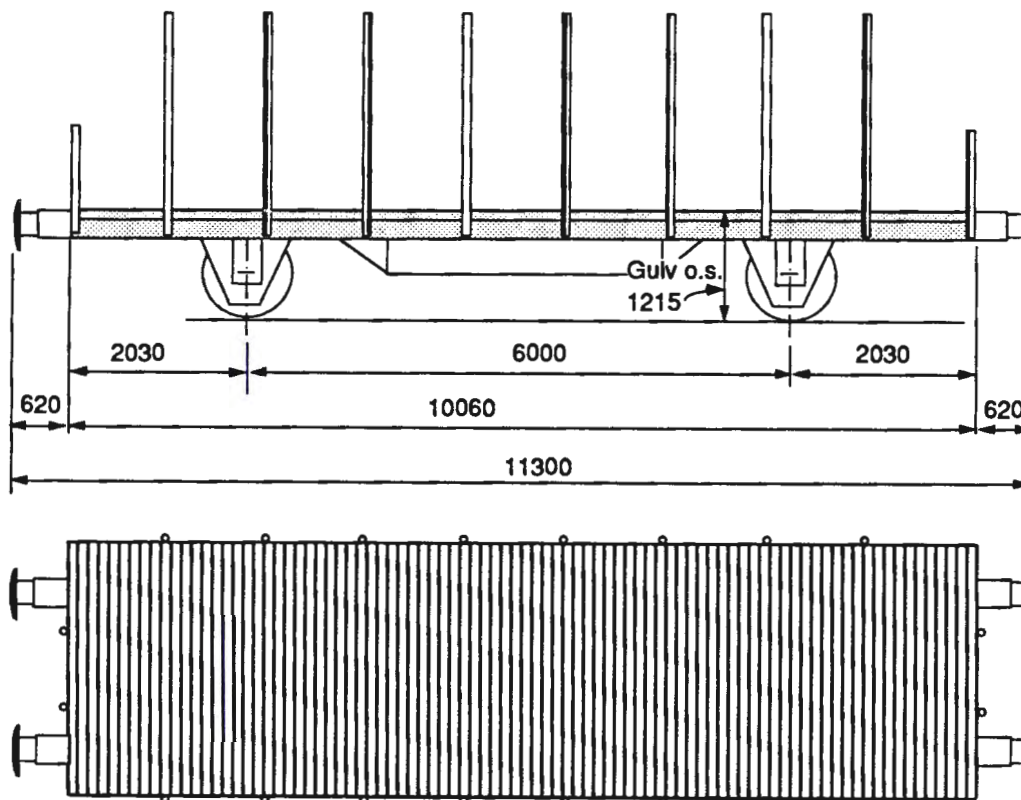

### Lastgrenser

A	B	C
21,0 t	21,0 t	21,0 t

A = baner med 16 tonns aksetrykk  
B = baner med 18 tonns aksetrykk  
C = baner med 20 tonns aksetrykk  
S = for hastighet 80 - 100 km/h  
t = tonn

### Konsentrerte belastninger

	m	t	
a-a	0,50	10	10
b-b	5,00	10	11
c-c	6,00	12	21
d-d	7,00	14	20
e-e	8,00	18	10
f-f	10,00	21	6

Lengde over buffere	11,30 m
Vogngulvets lengde	10,00 m
Vogngulvets bredde	2,87 m
Vogngulvets høyde over skinnetopp	1,22 m
Vognstakenes høyde fra gulv	1,90 m
Hjuldiameter	1,00 m
Gulvflate	28,7 m <sup>2</sup>
Rominnhold	
Vognvekt	9,0 t
Største tillatte hjultrykk for kjøretøy på vogngulv	1,0 t
Største tillatte hastighet	80 km/h
Hik - G bremsse og hevarembremsse	

\*) Se bakside

\*\* ) Antall vogner pr. 01.01. 91 er 14

## Alminnelig beskrivelse

### Generelt

Vognen er en 2-akslet åpen vogn som egner seg til alle godsslag som ikke krever lukkede vogner.

### Understilling

Understillingen med enkelt sprengverk er en sveiset konstruksjon av standard valsede profiler i kvalitet St 37.

### Lasteteknisk utstyr

Vognen er utstyrt med staker.

Vognen er opprinnelig bygd for tømmertransport og kan innenfor en lastelengde på 5 m ikke belastes med mer enn 10 tonn.

Ved jevnt fordelt last, hvor lasten i seg selv ikke er bred nok til å rekke ut til langbjelkene, eller ikke har så stor anleggsflate mot gulvet at dette tåler trykket, er det alltid en forutsetning at vekten av lasten overføres til de bærende langbjelker ved hjelp av tilstrekkelig solid underlag.

Ved opplasting på to tverrliggende underlag må disse være både lange og sterke nok til å overføre vekten av lasten til langbjelkene.

### Eksempel på opplasting

- a) 16 tonn last jevnt fordelt må fordeles på en lengde av minst 7,5 m.
- b) Hvis en 16 tonns last er så stiv at den kan opplagres på to tverrliggende underlag, er det tilstrekkelig med en avstand mellom underlagene på vel 5,5 m, nøyaktig utregnet:

$$5 \text{ m} + \frac{(6 - 5) \text{ m} \times (16 - 11) \text{ t}}{(21 - 11) \text{ t}} = 5 \text{ m} + \frac{(1 \times 5) \text{ m}}{10} = (5 + 0,5) \text{ m} = \underline{\underline{5,5 \text{ m}}}$$

\*)Vogner som har tilføyd en **y** i litraen (Kbmp-y), er utstyrt med skoringspigger for transport av en Eurocontainer eller en 20' ISO container.

Vogner som har tilføyd en **t** i litraen (Kbmp-t), benyttes for transport av Moelven seksjonshus på transportbrønner.

### Vognutstyr for øvrig

Se vognnummerliste.

# Plattformvogn

Kbmp\*), Iltrakode 312 7

Vg.nr.serie 21 76 312 7 019 - 839**)	Tegn.fortegn 401, 402, 427, 449, 605	Hovedtegn 3250, 3770	Byggeår 1932 - 54
---	---	-------------------------	----------------------

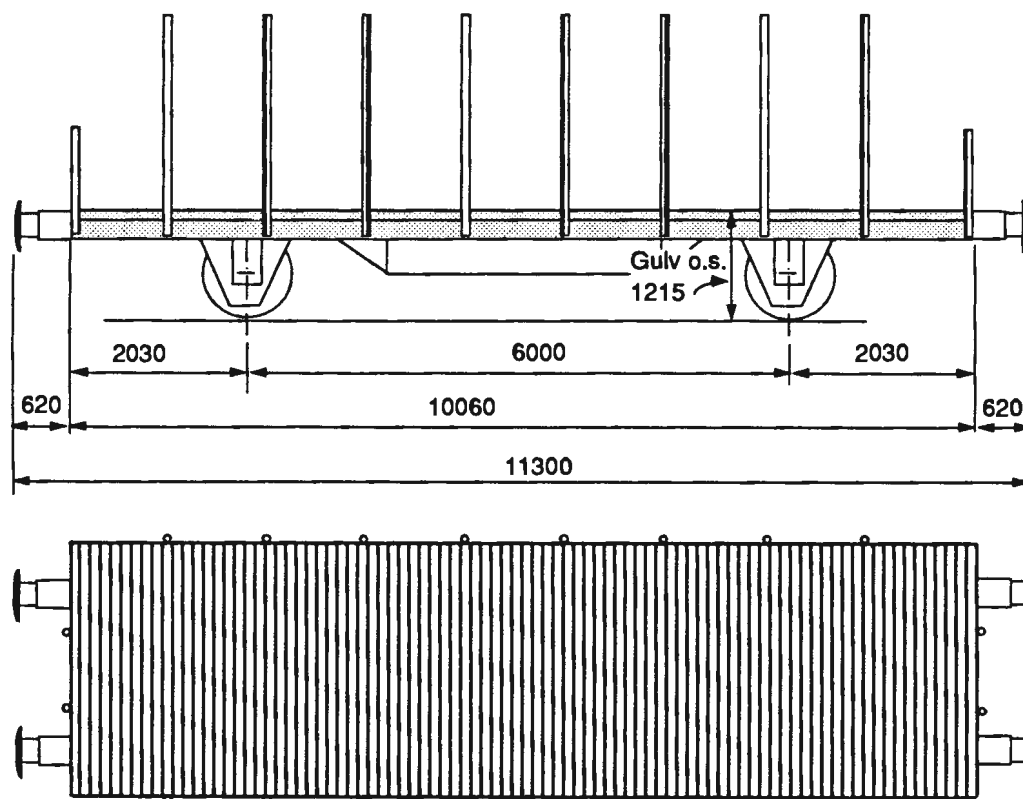

### Lastgrenser

A	B	C
21,0 t	21,0 t	21,0 t

A = baner med 16 tonns aksestrykk  
B = baner med 18 tonns aksestrykk  
C = baner med 20 tonns aksestrykk  
S = for hastighet 80 - 100 km/h  
t = tonn

### Konsentrerte belastninger i tonn

	m	t	
a-a	0,50	10	10
b-b	5,00	10	11
c-c	6,00	12	21
d-d	7,00	14	20
e-e	8,00	18	11
f-f	10,00	21	6

Lengde over buffere	11,30 m
Vogn gulvets lengde	10,00 m
Vogn gulvets bredde	2,87 m
Vogn gulvets høyde over skinnetopp	1,22 m
Vognstakenes høyde fra gulv	1,90 m
Hjuldiameter	1,00 m
Gulvflate	28,7 m <sup>2</sup>
Rominnhold	
Vognvekt	9,0 t
Største tillatte hjultrykk for kjøretøy på vogn gulv	1,0 t
Største tillatte hastighet	80 km/h
Hik - G bremse og hevarmbremse	

\*) Se bakside

\*\*\*) Antall vogner pr. 01.01. 91 er 39

## Alminnelig beskrivelse

### Generelt

Vognen er en 2-akslet åpen vogn som egner seg til alle godsslag som ikke krever lukkede vogner.

### Understilling

Understillingen med enkelt sprengverk er en sveiset konstruksjon av standard valsede profiler i kvalitet St 37.

### Lasteteknisk utstyr

Vognen er utstyrt med staker.

Vognen er opprinnelig bygd for tømmertransport og kan innenfor en lastelengde på 5 m ikke belastes med mer enn 10 tonn.

Ved jevnt fordelt last, hvor lasten i seg selv ikke er bred nok til å rekke ut til langbjelkene, eller ikke har så stor anleggsflate mot gulvet at dette tåler trykket, er det alltid en forutsetning at vekten av lasten overføres til de bærende langbjelker ved hjelp av tilstrekkelig solid underlag.

Ved opplasting på to tverrliggende underlag må disse være både lange og sterke nok til å overføre vekten av lasten til langbjelkene.

### Eksempel på opplasting

- a) 16 tonn last jevnt fordelt må fordeles på en lengde av minst 7,5 m.
- b) Hvis en 16 tonns last er så stiv at den kan opplagres på to tverrliggende underlag, er det tilstrekkelig med en avstand mellom underlagene på vel 5,5 m, nøyaktig utregnet:

$$5 \text{ m} + \frac{(6 - 5) \text{ m} \times (16 - 11) \text{ t}}{(21 - 11) \text{ t}} = 5 \text{ m} + \frac{(1 \times 5) \text{ m}}{10} = (5 + 0,5) \text{ m} \underline{\underline{5,5 \text{ m}}}$$

\*) Vogner som har tilføyd en *y* i litraen (Kbmp-y), er utstyrt med skoringspigger for transport av en Eurocontainer eller en 20' ISO container.

Vogner som har tilføyd en *t* i litraen (Kbmp-t), benyttes for transport av Moelven seksjonshus på transportbrønner.

### Vognutstyr for øvrig

Se vognnummerliste.

# Plattformvogn

Kbkkmp \*), litrakode 322 0

Vg.nr.serie 42 76 322 0 090 - 843\*\*)    Tegn.fortegn 401, 402, 427, 449, 605    Hovedtegn 3250, 3770    Byggeår 1932 - 54

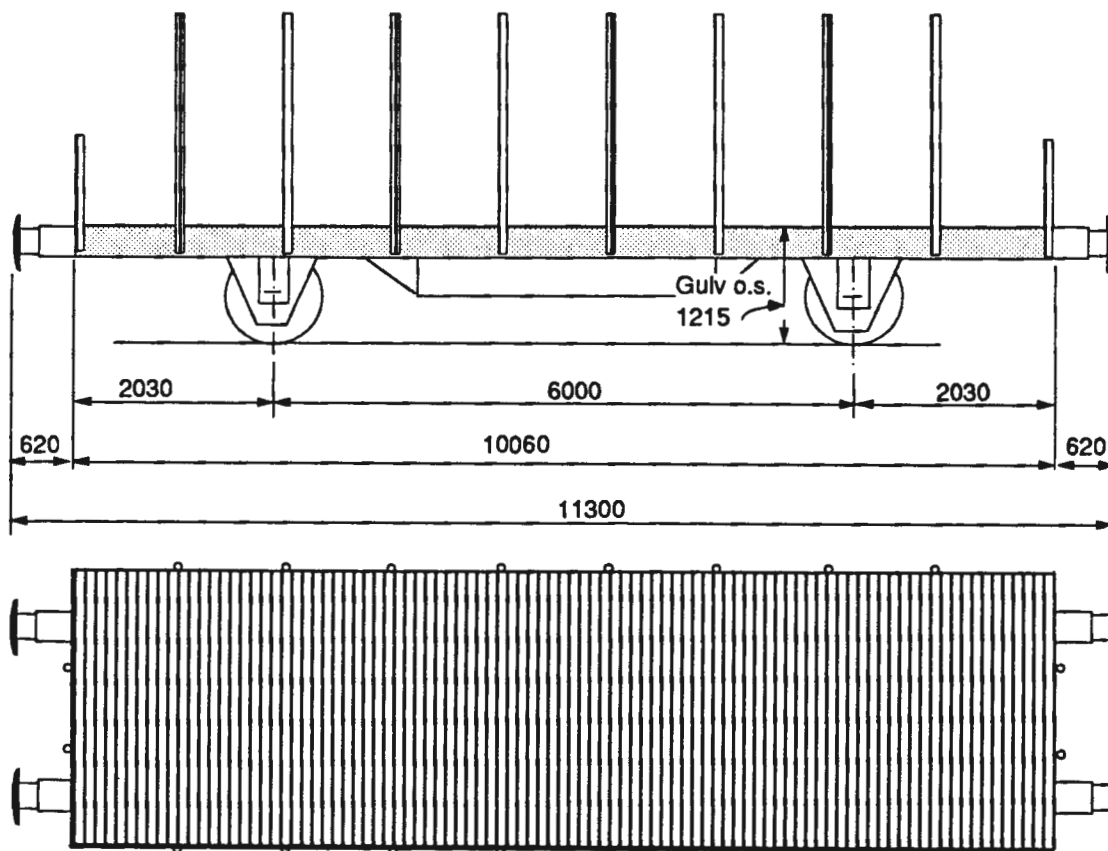

### Lastgrenser

A	B	C
21,0 t	21,0 t	21,0 t

A = baner med 16 tonns akseltrykk  
B = baner med 18 tonns akseltrykk  
C = baner med 20 tonns akseltrykk  
S = for hastighet 80 - 100 km/h  
t = tonn

### Konsentrerte belastninger i tonn

	m	t ▲▲	
a-a	0,50	10	10
b-b	5,00	10	11
c-c	6,00	12	21
d-d	7,00	14	20
e-e	8,00	18	11
f-f	10,00	21	6

Lengde over buffere	11,30 m
Vogn gulvets lengde	10,00 m
Vogn gulvets bredde	2,87 m
Vogn gulvets høyde over skinnetopp	1,22 m
Vognstakenes høyde fra gulv	1,90 m
Hjuldiameter	1,00 m
Gulvflate	28,7 m <sup>2</sup>
Vognvekt	9,0 t
Største tillatte hjultrykk for kjøretøy på vogn gulv	1,0 t
Største tillatte hastighet	80 km/h
Hik - G bremse og hevarmbremse	

\*) Se bakside

\*\*) Antall vogner pr. 01.01. 91 er 37

## Alminnelig beskrivelse

### Generelt

Vognen er en 2-akslet åpen vogn som egner seg til alle godsslag som ikke krever lukkede vogner.

### Understilling

Understillingen med enkelt sprengverk er en sveiset konstruksjon av standard valsede profiler i kvalitet St 37.

### Lasteteknisk utstyr

Vognen er utstyrt med staker.

Vognen er opprinnelig bygd for tømmertransport og kan innenfor en lastelengde på 5 m ikke belastes med mer enn 10 tonn.

Ved jevnt fordelt last hvor lasten i seg selv ikke er bred nok til å rekke ut til langbjelkene, eller ikke har så stor anleggsflate mot gulvet at dette tåler trykket, er det alltid en forutsetning at vekten av lasten overføres til de bærende langbjelker ved hjelp av tilstrekkelig solid underlag.

Ved opplasting på to tverrliggende underlag må disse være både lange og sterke nok til å overføre vekten av lasten til langbjelkene.

### Eksempel på opplasting

a) 16 tonn last jevnt fordelt må fordeles på en lengde av minst 7,5 m.

b) Hvis en 16 tonns last er så stiv at den kan opplagres på to tverrliggende underlag, er det tilstrekkelig med en avstand mellom underlagene på vel 5,5 m, nøyaktig utregnet:

$$5 \text{ m} + \frac{(6 - 5) \text{ m} \times (16 - 11) \text{ t}}{(21 - 11) \text{ t}} = 5 \text{ m} + \frac{(1 \times 5) \text{ m}}{10} = (5 + 0,5) \text{ m} = \underline{\underline{5,5 \text{ m}}}$$

\*) Vogner som har tilføyd en **y** i litraen (Kbkkmp-y), er utstyrt med skoringspigger for transport av en Eurocontainer eller en 20' ISO container.

Vogner som har tilføyd en **t** i litraen (Kbkkmp-t), benyttes for transport av Moelven seksjonshus på transportbrønner.

### Vognutstyr for øvrig

Se vognnummerliste.

# Plattformvogn

Kbps \*), Iltrakode 335 3

Vg.nr.serie  
2176 335 3 000 - 879

Tegn.fortegn  
684, 705, 759,  
763, 782,

Hovedtegn  
Se bakside

Byggeår  
1963 - 75

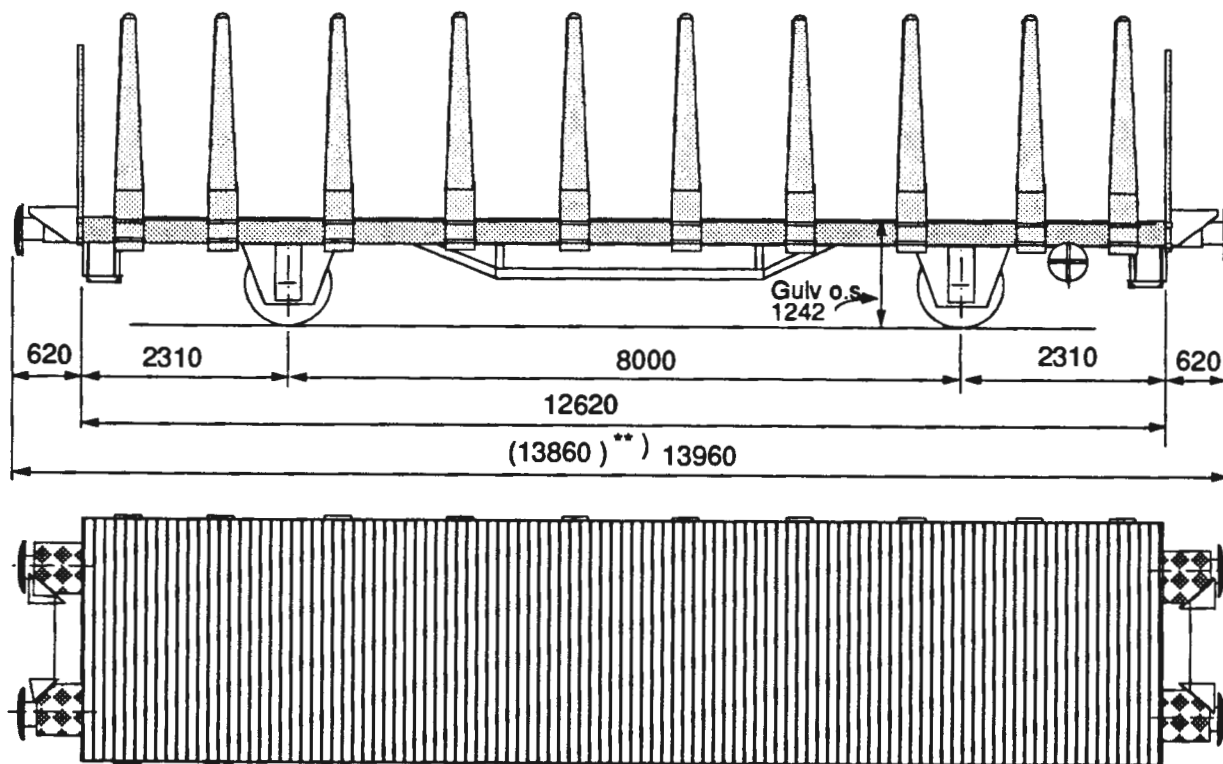

### Lastgrenser

	A	B	C
S	20,0 t	24,0 t	28,0 t

A = baner med 16 tonns akseltrykk  
B = baner med 18 tonns akseltrykk  
C = baner med 20 tonns akseltrykk  
S = for hastighet 80 - 100 km/h  
t = tonn

### Konsentrerte belastninger i tonn

	m	t	
a-a	2,00	16	18
b-b	3,00	17	18
c-c	6,00	20	24
d-d	9,00	26	28
e-e	12,00	28	13

Lengde over buffere	13,86 **)	13,96 m
Vogngulvets lengde		12,62 m
Vogngulvets bredde		2,87 m
Vogngulvets høyde over skinnetopp		1,24 m
Vognstakenes høyde fra gulv		2,00 m
Hjuldiameter		0,92 m
Gulvflate		36,0 m <sup>2</sup>
Rominnhold		
Vognvekt		12,0 t
Største tillatte hjultrykk for kjøretøy på vogngulv		2,2 t
Største tillatte hjultrykk for veikjøretøy på vogngulv		5,0 t
Største tillatte hastighet		100 km/h
KE - GP bremse og parkeringsbremse		

\*) Se bakside

\*\* ) Gjelder for vognene 000 - 039, 060 - 809, 860 - 879

## Alminnelig beskrivelse

### Generelt

Vognen er en 2-akslet åpen vogn. Den egner seg til transport av tømmer, armeringsstål m.v.

### Understilling

Understillingen med enkelt sprengverk er en sveiset konstruksjon av standard valsede profiler og en del spesielle knekkede profiler i kvalitet St 37. Stakene er utført i kvalitet St 52. Understillingen er bygd for senere montering av automatisk kobling.

### Lasteteknisk utstyr

Vognen har spesielt utstyr for fastholding av tømmer. Spesialstaker for bred last. Se Had sirk. nr. 98/73.

\*) Følgende vogner er utstyrt med skoringspigger for transport av to 20' ISO containere eller en Euro-container:

Vg. nr. 335 3 000-029, 850-879.

Disse vogner har tilføyd en y i litraen (Kbps-y).

<b>Hovedteg.</b>	14450: vg. nr.	335 3 000 - 039, 860 - 879.
"	17095 " "	335 3 060 - 809
"	10165 " "	335 3 810 - 859

### Vognutstyr for øvrig

Se vognnummerliste.



# Plattformvogn

Kbps, litrakode 335 4

Vg.nr.serie  
2176 335 4 000 - 054

Tegn.fortegn  
763

Hovedtegn  
17095

Byggeår  
1973  
Ombygd 1989

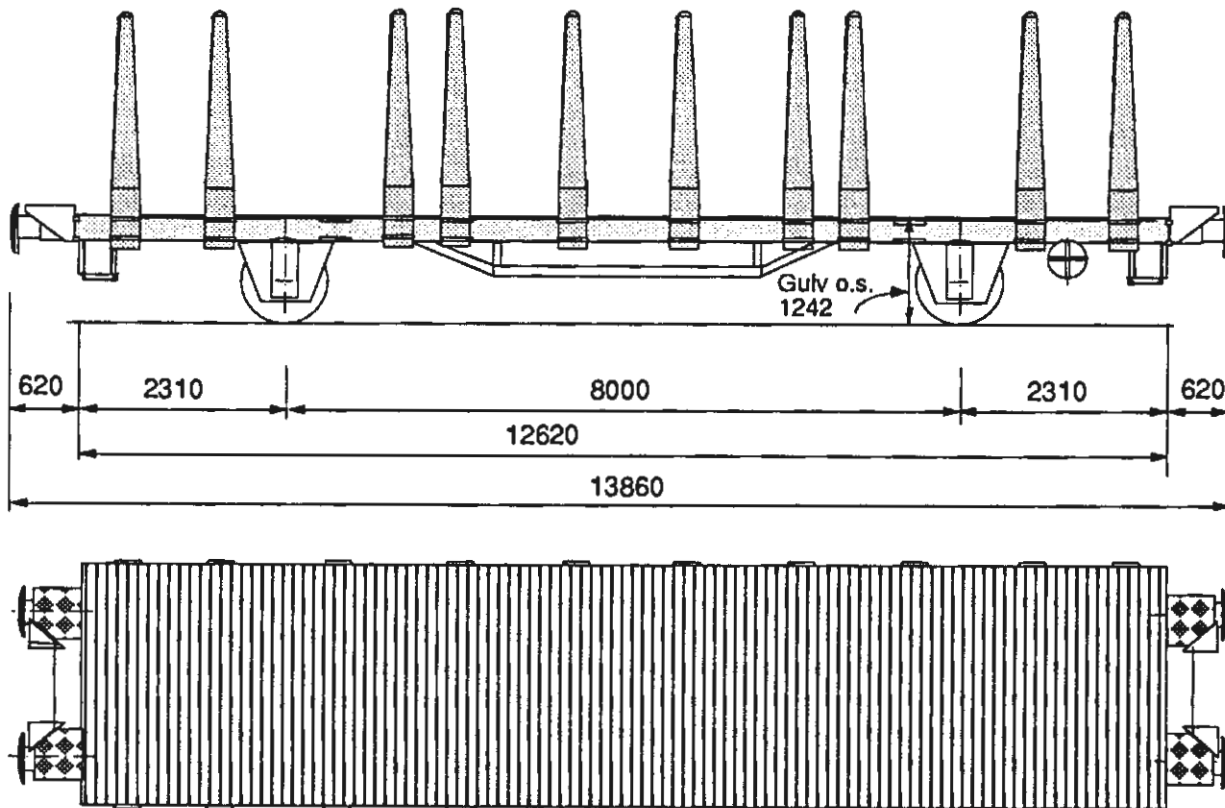

### Lastgrenser

	A	B	C
S	20,0 t	24,0 t	28,0 t

A = baner med 16 tonns akseltrykk  
B = baner med 18 tonns akseltrykk  
C = baner med 20 tonns akseltrykk  
S = for hastighet 80 - 100 km/h  
t = tonn

### Konsentrerte belastninger

	m	t	
a-a	2,00	16	18
b-b	3,00	17	18
c-c	6,00	20	24
d-d	9,00	26	28
e-e	12,00	28	13

Lengde over buffere	13,86 m
Vogn gulvets lengde	12,62 m
Vogn gulvets bredde	2,87 m
Vogn gulvets høyde over skinnetopp	1,24 m
Vognstakenes høyde fra gulv	2,00 m
Hjuldiameter	0,92 m
Gulvflate	36,0 m <sup>2</sup>
Rominnhold	
Vognvekt	12,0 t
Største tillatte hjultrykk for laste og lossekjøretøyer på vogn gulv	2,2 t
Største tillatte hastighet	100 km/h
KE - GP bremse og parkeringsbremse	

## **Alminnelig beskrivelse**

### **Generelt**

Vognen er en 2-akslet åpen vogn. Den egner seg til transport av tømmer, armeringsstål m.v.

### **Understilling**

Understillingen med enkelt sprengverk er en sveiset konstruksjon av standard valsede profiler og en del spesielle knekkede profiler i kvalitet St 37. Stakene er utført i kvalitet St 52. Understillingen er bygd for senere montering av automatisk kobling.

### **Lasteteknisk utstyr**

Vognen har spesielt utstyr for fastholding av tømmer, spesialstaker for bred last. Se Had sirk. nr. 98/73.

### **Vognutstyr for øvrig**

Se vognnummerliste.

# Plattformvogn

Med nedleggbare jernlemmer

Om, Ilttrakode 361 0

Vg.nr.serie  
20 76 361 0 024 og 035

Tegn.fortegn  
436

Hovedtegn  
3770 + 4066

Byggeår  
1937

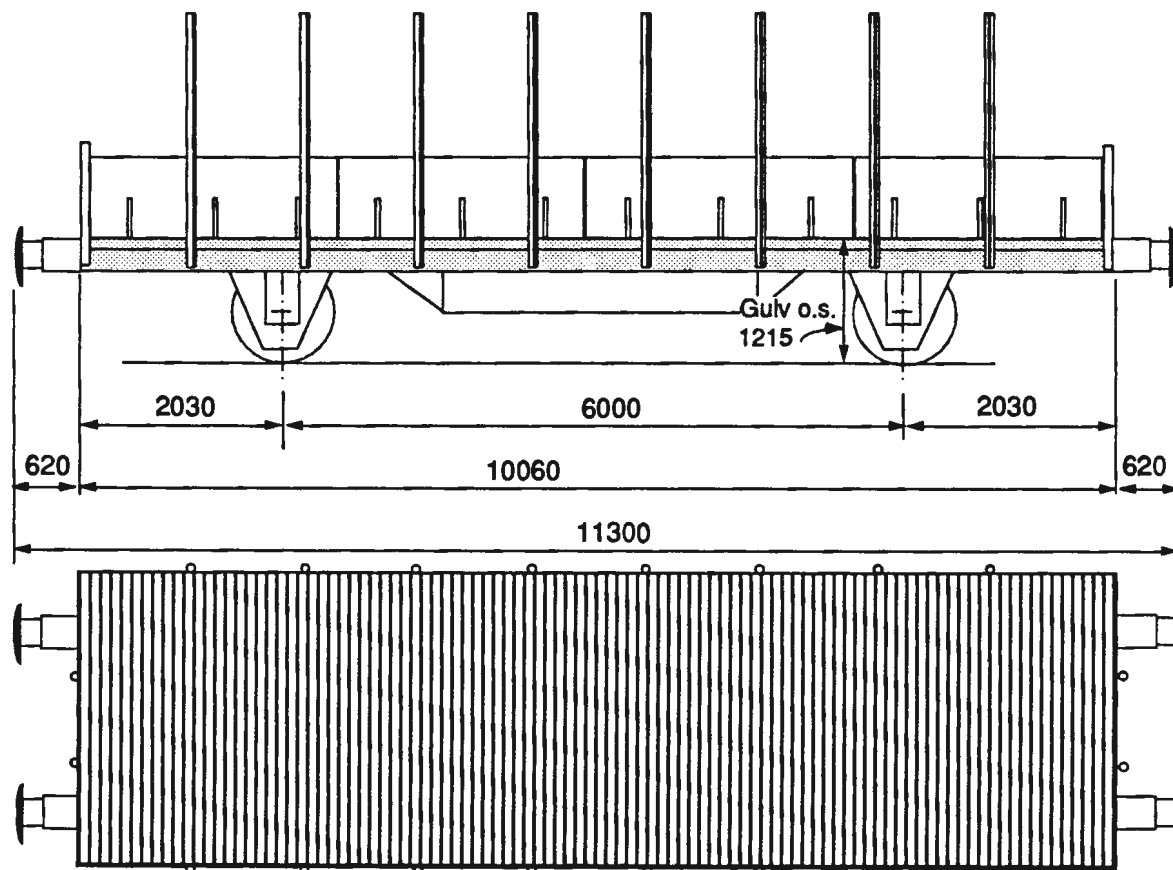

**Lastgrenser**

A	B	C
20,5 t	20,5 t	20,5 t

A = baner med 16 tonns aksestrykk  
B = baner med 18 tonns aksestrykk  
C = baner med 20 tonns aksestrykk  
S = for hastighet 80 - 100 km/h  
t = tonn

**Konsentrerte belastninger i tonn**

	m	t	
a-a	0,50	10	10
b-b	5,00	10	11
c-c	6,00	12	20
d-d	7,00	14	20
e-e	8,00	18	11
f-f	10,00	20	6

Lengde over buffere	11,30 m
Vogngulvets lengde	10,00 m
Vogngulvets bredde	2,87 m
Vogngulvets høyde over skinnetopp	1,22 m
Vognstakenes høyde fra gulv	1,90 m
Side- og endelemmenes høyde	0,80 m
Hjuldiameter	1,00 m
Gulvflate	28,7 m <sup>2</sup>
Rominnhold	23,0 m <sup>3</sup>
Vognvekt	10,0 t
Største tillatte hjultrykk for kjøretøy på vogngulv	1,0 t
Største tillatte hastighet	80 km/h
Hik - G bremse og hevarembremse	

## Alminnelig beskrivelse

### Generelt

Vognen er en 2-akslet åpen vogn med nedleggbare side- og endelemmer. Vognen egner seg til alle godsslag som ikke krever lukkede vogner.

### Understilling

Understillingen med enkelt sprengverk er en sveiset konstruksjon av standard valsede profiler i kvalitet St 37. Sidelemmer, endelemmer og staker er utført i kvalitet St 37.

### Lasteteknisk utstyr

Foruten staker har vognen side- og endelemmer som kan slås utover og innover.

Lemmene kan brukes som kjørebri for kjøretøyer med inntil 5 tonns hjultrykk.

Vognen som opprinnelig er bygd for tømmertransport, kan innenfor en lastelengde på 5 m ikke belastes med mer enn 10 tonn.

Ved jevnt fordelt last, hvor lasten i seg selv ikke er bred nok til å rekke ut til langbjelkene, eller ikke har så stor anleggsflate mot gulvet at dette tåler trykket, er det alltid en forutsetning at vekten av lasten overføres til de bærende langbjelker ved hjelp av tilstrekkelig solid underlag.

Ved opplasting på to tverrliggende underlag må disse være både lange og sterke nok til å overføre vekten av lasten til langbjelkene.

### Eksempel på opplasting

- a) 16 tonn last jevnt fordelt må fordeles på en lengde av minst 7,5 m.
- b) Hvis en 16 tonns last er så stiv at den kan opplagres på to tverrliggende underlag, er det tilstrekkelig med en avstand mellom underlagene på vel 5,5 m, nøyaktig utregnet:

$$5 \text{ m} + \frac{(6 - 5) \text{ m} \times (16 - 11) \text{ t}}{(20 - 11) \text{ t}} = 5 \text{ m} + \frac{(1 \times 5) \text{ m}}{9} = (5 + 0,6) \text{ m} = \underline{\underline{5,6 \text{ m}}}$$

### Vognutstyr for øvrig

Se vognnummerliste.

## Plattformvogn

Med nedleggbare jernlemmer

Om, Iltrakode 361 0

Vg.nr.serie  
21 76 361 0 018 -966\*)

Tegn.fortegn  
436, 483, 515,  
540, 605, 648

Hovedtegn  
3770 + 4066,  
3770+4350, 8141

Byggeår  
1937 - 61

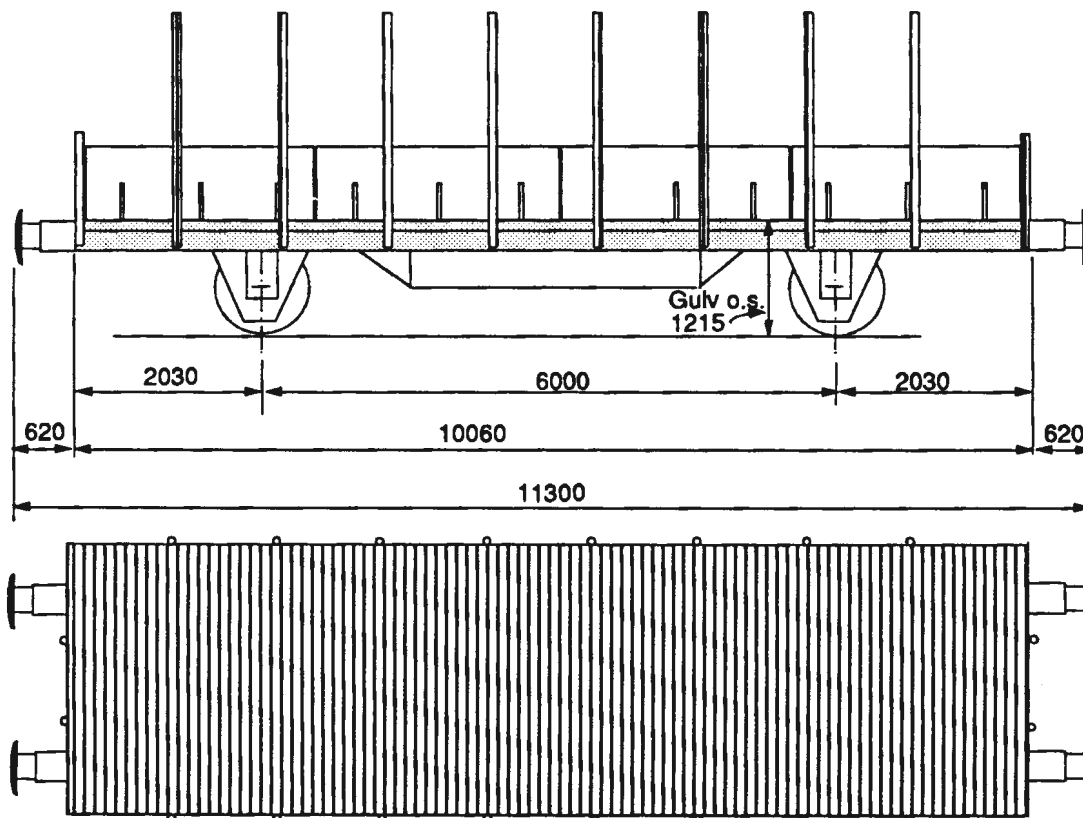

### Lastgrenser

A	B	C
20,0 t	20,0 t	20,0 t

A = baner med 16 tonns akseltrykk  
B = baner med 18 tonns akseltrykk  
C = baner med 20 tonns akseltrykk  
S = for hastighet 80 - 100 km/h  
t = tonn

### Konsentrerte belastninger i tonn

	m	t	
a-a	0,50	10	10
b-b	5,00	10	11
c-c	6,00	12	20
d-d	7,00	14	20
e-e	8,00	18	11
f-f	10,00	20	6

Lengde over buffere	11,30 m
Vogngulvets lengde	10,00 m
Vogngulvets bredde	2,87 m
Vogngulvets høyde over skinnetopp	1,22 m
Vognstakenes høyde fra gulv	1,90 m
Side- og endelemmenes høyde	0,80 m
Hjuldiameter	0,92 m
Gulvflate	28,7 m <sup>2</sup>
Rominnhold	23,0 m <sup>3</sup>
Vognvekt	10,0 t
Største tillatte hjultrykk for kjøretøy på vognpulv	1,0 t
Største tillatte hastighet	80 km/h
Hik - G, KE - G bremse og hevarembremse **)	

\*) Antall vogner pr. 01. 01. 91. er 16.

\*\*\*) 3 vogner har ikke hevarembremse.

## Alminnelig beskrivelse

### Generelt

Vognen er en 2-akslet åpen vogn med nedleggbare side- og endelemmer. Vognen egner seg til alle godsslag som ikke krever lukkede vogner.

### Understilling

Understillingen med enkelt sprengverk er en sveiset konstruksjon av standard valsede profiler i kvalitet St 37. Sidelemmer, endelemmer og staker er utført i kvalitet St 37.

### Lasteteknisk utstyr

Foruten staker har vognen side- og endelemmer som kan slås utover og innover.

Lemmene kan brukes som kjørebros for kjøretøyer med inntil 5 tonns hjultrykk.

Vognen som opprinnelig er bygd for tømmertransport, kan innenfor en lastelengde på 5 m ikke belastes med mer enn 10 tonn.

Ved jevnt fordelt last, hvor lasten i seg selv ikke er bred nok til å rekke ut til langbjelkene, eller ikke har så stor anleggsflate mot gulvet at dette tåler trykket, så er det alltid en forutsetning at vekten av lasten overføres til de bærende langbjelker ved hjelp av tilstrekkelig solid underlag.

Ved opplasting på to tverrliggende underlag må disse være både lange og sterke nok til å overføre vekten av lasten til langbjelkene.

### Eksempel på opplasting

- a) 16 tonn last jevnt fordelt må fordeles på en lengde av minst 7,5 m.
- b) Hvis en 16 tonns last er så stiv at den kan opplagres på to tverrliggende underlag, er det tilstrekkelig med en avstand mellom underlagene på vel 5,5 m, nøyaktig utregnet:

$$5 \text{ m} + \frac{(6 - 5) \text{ m} \times (16 - 11) \text{ t}}{(20 - 11) \text{ t}} = 5 \text{ m} + \frac{(1 \times 5) \text{ m}}{9} = (5 + 0,6) \text{ m} = \underline{\underline{5,6 \text{ m}}}$$

### Vognutstyr for øvrig

Se vognnummerliste.

# Plattformvogn

Med nedleggbare jernlemmer

Okkm litrakode 364 4

Vg.nr.serie  
42 76 364 4 447 - 997\*)

Tegn.fortegn  
515, 522, 540,  
648

Hovedtegn  
3770 + 4350,  
8141

Byggeår  
1948 - 62

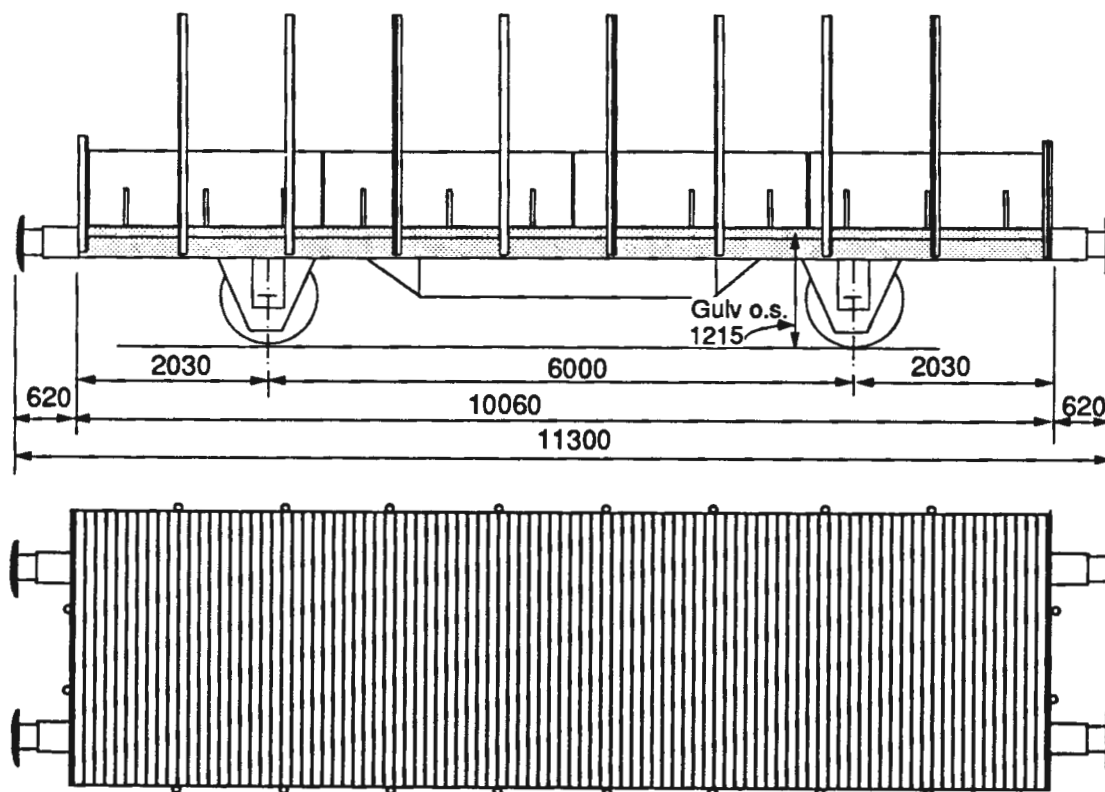

### Lastgrenser

A	B	C
20,0 t	20,0 t	20,0 t

A = baner med 16 tonns akseltrykk  
B = baner med 18 tonns akseltrykk  
C = baner med 20 tonns akseltrykk  
S = for hastighet 80 - 100 km/h  
t = tonn

### Konsentrerte belastninger i tonn

	m	t	
a-a	0,50	10	10
b-b	5,00	10	11
c-c	6,00	12	20
d-d	7,00	14	20
e-e	8,00	18	11
f-f	10,00	20	6

Lengde over buffere	11,30 m
Vogngulvets lengde	10,00 m
Vogngulvets bredde	2,87 m
Vogngulvets høyde over skinnetopp	1,24 m
Vognstakenes høyde fra gulv	1,90 m
Side- og endelemmenes høyde	0,80 m
Hjuldiameter	0,92 m
Gulvflate	28,7 m <sup>2</sup>
Rominnhold	23,0 m <sup>3</sup>
Vognvekt	10,0 t
Største tillatte hjultrykk for kjøretøy på vognpulv	1,0 t
Største tillatte hastighet	80 km/h
Hik - G, KE - G bremse og hevarembremse **)	

\*) Antall vogner pr. 01.01. 91 er 13.

\*\*\*) 3 vogner har ikke hevarembremse

## Alminnelig beskrivelse

### Generelt

Vognen er en 2-akslet åpen vogn med nedleggbare side- og endelemmer. Vognen egner seg til alle godsslag som ikke krever lukkede vogner.

### Understilling

Understillingen med enkelt sprengverk er en sveiset konstruksjon av standard valsede profiler i kvalitet St 37. Sidelemmer, endelemmer og staker er utført i kvalitet St 37.

### Lasteteknisk utstyr

Foruten staker har vognen side- og endelemmer som kan slås utover og innover.

Lemmene kan brukes som kjørebros for kjøretøyer med inntil 5 tonns hjultrykk.

Vognen som opprinnelig er bygd for tømmertransport, kan innenfor en lastelengde på 5 m ikke belastes med mer enn 10 tonn.

Ved jevnt fordelt last, hvor lasten i seg selv ikke er bred nok til å rekke ut til langbjelkene, eller ikke har så stor anleggsflate mot gulvet at dette tåler trykket, er det alltid en forutsetning at vekten av lasten overføres til de bærende langbjelker ved hjelp av tilstrekkelig solid underlag.

Ved opplasting på to tverrliggende underlag må disse være både lange og sterke nok til å overføre vekten av lasten til langbjelkene.

### Eksempel på opplasting

a) 16 tonn last jevnt fordelt må fordeles på en lengde av minst 7,5 m.

b) Hvis en 16 tonns last er så stiv at den kan opplagres på to tverrliggende underlag, er det tilstrekkelig med en avstand mellom underlagene på vel 5,5 m, nøyaktig utregnet:

$$5 \text{ m} + \frac{(6 - 5) \text{ m} \times (16 - 11) \text{ t}}{(20 - 11) \text{ t}} = 5 \text{ m} + \frac{(1 \times 5) \text{ m}}{9} = (5 + 0,6) \text{ m} = \underline{\underline{5,6 \text{ m}}}$$

### Vognutstyr for øvrig

Se vognnummerliste.



# Plattformvogn

Med nedleggbare jernlemmer

Os, litrakode 370 0

Vg.nr.serie  
21 76 370 0 128, -180, - 193

Tegn.fortegn  
684

Hovedtegn  
10165

Byggeår  
1964

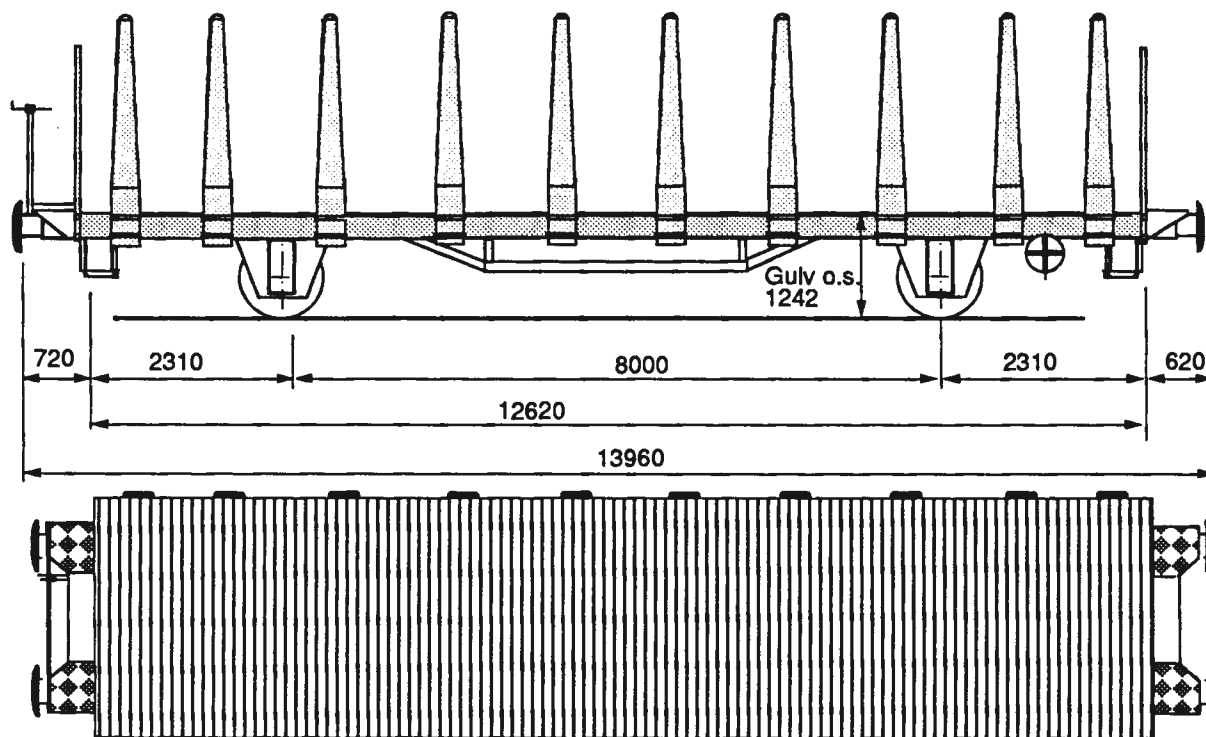

### Lastgrenser

	A	B	C
S	19,0 t	23,0 t	27,0 t

A = baner med 16 tonns akseltrykk  
B = baner med 18 tonns akseltrykk  
C = baner med 20 tonns akseltrykk  
S = for hastighet 80 - 100 km/h  
t = tonn

### Konsentrerte belastninger i tonn

	m	t	
		▲	▲
a-a	2,00	16	18
b-b	3,00	17	18
c-c	6,00	20	24
d-d	9,00	26	27
e-e	12,00	27	13

Lengde over buffere	13,96 m
Vogngulvets lengde	12,62 m
Vogngulvets bredde	2,87 m
Vogngulvets høyde over skinnetopp	1,24 m
Vognstakenes høyde fra gulv	2,00 m
Side- og endelemmenes høyde	0,80 / 1,20 m
Hjuldiameter	1,00 m
Gulvflate	36,0 m <sup>2</sup>
Rominnhold	29,0 m <sup>3</sup>
Vognvekt	13,0 t
Største tillatte hjultrykk for laste/ lossekjøretøy på vogngulv	2,2 t
Største tillatte hjultrykk for veikjøretøyer på vogngulv	5,0 t
Største tillatte hastighet	100 km/h
KE - GP bremse og skru- eller parkeringsbremse	

370 0 128, -180, -193

## **Alminnelig beskrivelse**

### **Generelt**

Vognen er en 2-akslet åpen vogn med nedleggbare side- og endelemmer. Vognen egner seg til alle godsslag som ikke krever lukkede vogner.

### **Understilling**

Understilling med enkelt sprengverk er en sveiset konstruksjon av standard valsede profiler og en del spesielle knøkkede profiler i kvalitet St 37. Sidelemmer, endelemmer og staker er utført i kvalitet St 52. Understillingen er bygd for senere montering av automatisk kobling for vogn nr. 370 0 128 og - 228

### **Lasteteknisk utstyr**

Foruten staker har vognen side- og endelemmer som kan slås utover og innover.

Lemmene kan brukes som kjørebros for kjøretøyer med inntil 5 tonns hjultrykk.

Spesialstaker for bred last. Se Had.sirk. nr. 98/73.

### **Vognutstyr for øvrig**

Se vognnummerliste.

# Plattformvogn

Med nedleggbare jernlemmer

Os, litrakode 370 0

Vg.nr.serie  
21 76 370 0 401 - 999

Tegn.fortegn  
705

Hovedtegn  
14450

Byggeår  
1965 - 70

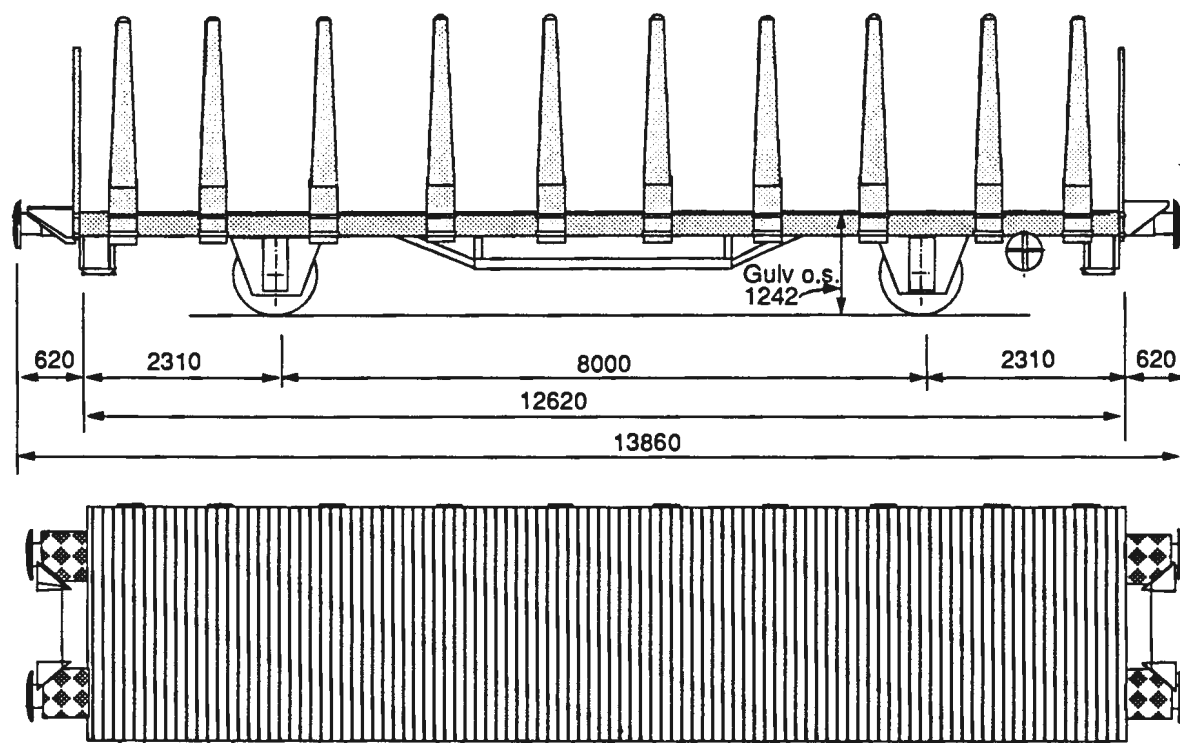

## Lastgrenser

	A	B	C
S	19,0 t	23,0 t	27,0 t

A = baner med 16 tonns akseltrykk  
 B = baner med 18 tonns akseltrykk  
 C = baner med 20 tonns akseltrykk  
 S = for hastighet 80 - 100 km/h  
 t = tonn

## Konsentrerte belastninger i tonn

	m	t	
		▲	▲
a-a	2,00	16	18
b-b	3,00	17	18
c-c	6,00	20	24
d-d	9,00	26	27
e-e	12,00	27	13

Lengde over buffere	13,86m
Vogn gulvets lengde	12,62 m
Vogn gulvets bredde	2,87 m
Vogn gulvets høyde over skinnetopp	1,24 m
Vognstakenes høyde fra gulv	2,00 m
Side- og endelemmenes høyde	0,80 / 1,20 m
Hjuldiameter	1,00 m
Gulvflate	36,0 m <sup>2</sup>
Røminnhold	29,0 m <sup>3</sup>
Vognvekt	13,0 t
Største tillatte hjultrykk for laste/ lossekjøretøy på vogn gulv	2,2 t
Største tillatte hjultrykk for veikjøretøyer på vogn gulv	5,0 t
Største tillatte hastighet	100 km/h
KE - GP bremse og parkeringsbremse	

## **Alminnelig beskrivelse**

### **Generelt**

Vognen er en 2-akslet åpen vogn med nedleggbare side- og endelemmer. Vognen egner seg til alle godsslag som ikke krever lukkede vogner.

### **Understilling**

Understilling med enkelt sprengverk er en sveiset konstruksjon av standard valseprofiler og en del spesielle knekkede profiler i kvalitet St 37. Side-,endelemmer og staker er utført i kvalitet St 52. Understillingen er bygd for senere montering av automatisk kobling.

### **Lasteteknisk Utstyr**

Foruten staker har vognen side- og endelemmer som kan slås utover og innover.

Lemmene kan brukes som kjørebri for kjøretøyer med inntil 5 tonns hjultrykk. En del vogner har strammeanordning for last.

Spesialstaker for bred last. Se Had.sikr. nr. 98/73.

### **Vognutstyr for øvrig**

Se vognnummerliste.

# Plattformvogn

Med nedleggbare jernlemmer

Os, litrakode 370 1

Vg.nr.serie  
21 76 370 1 000 - 299

Tegn.fortegn  
782

Hovedtegn  
17095

Byggeår  
1974 - 75

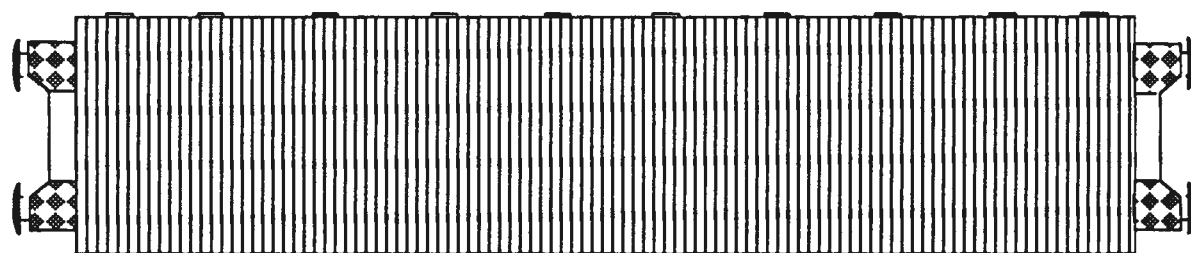
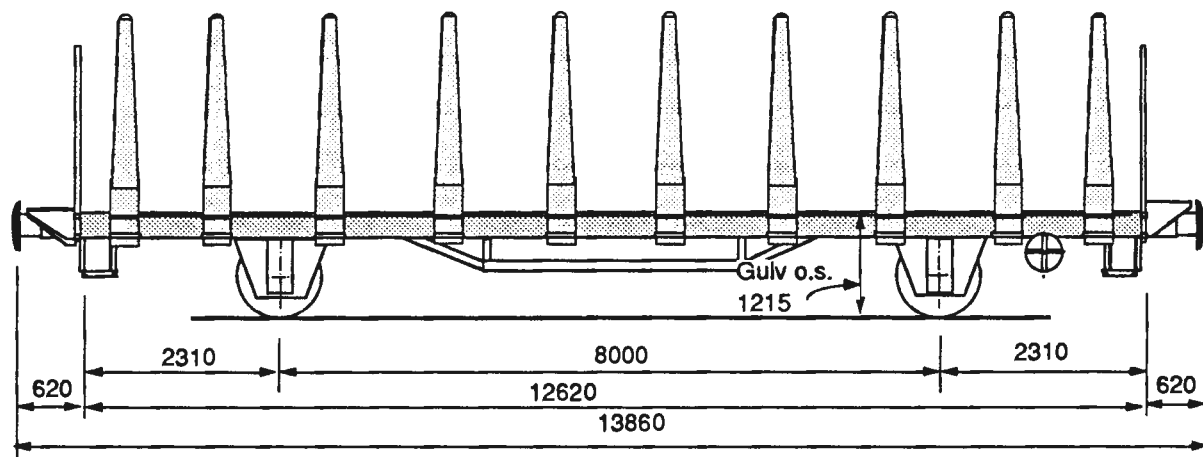

### Lastgrenser

	A	B	C
S	19,0 t	23,0 t	27,0 t

A = baner med 16 tonns akseltrykk  
B = baner med 18 tonns akseltrykk  
C = baner med 20 tonns akseltrykk  
S = for hastighet 80 - 100 km/h  
t = tonn

### Konsentrerte belastninger i tonn

	m	t	
a-a	2,00	16	18
b-b	3,00	17	18
c-c	6,00	20	24
d-d	9,00	26	27
e-e	12,00	27	13

Lengde over buffere	13,86 m
Vogn gulvets lengde	12,62 m
Vogn gulvets bredde	2,87 m
Vogn gulvets høyde over skinnetopp	1,24 m
Vognstakenes høyde fra gulv	2,00 m
Side- og endelemmenes høyde	0,80 / 1,20 m
Hjuldiameter	1,00 m
Gulvflate	36,0 m <sup>2</sup>
Rominnhold	29,0 m <sup>3</sup>
Vognvekt	13,0 t
Største tillatte hjultrykk for laste/ lossekjøretøy på vogn gulv	2,2 t
Største tillatte hjultrykk for veikjøretøyer på vogn gulv	5,0 t
Største tillatte hastighet	100 km/h
KE - GP bremse og parkeringsbremse	

## **Alminnelig beskrivelse**

### **Generelt**

Vognen er en 2-akslet åpen vogn med nedleggbare side- og endelemmer. Vognen egner seg til alle godsslag som ikke krever lukkede vogner.

### **Understilling**

Understilling med enkelt sprengverk er en sveiset konstruksjon av standard valseprofiler og en del spesielle knekkede profiler i kvalitet St 37. Side-, endelemmer og staker er utført i kvalitet St 52. Understillingen er bygd for senere montering av automatisk kobling.

### **Lasteteknisk utstyr**

Foruten staker har vognen side- og endelemmer som kan slås utover og innover.

Lemmene kan brukes som kjørebros for kjøretøyer med inntil 5 tonns hjultrykk. Vognen har strammeanordning for last.

Spesialstaker for bred last. Se Had.sirk. nr. 98/73.

### **Vognutstyr for øvrig**

Se vognnummerliste.

# Plattformvogn

## Boggi

Rps\*), IITrakode 391 4

Vg.nr.serie  
31 76 391 4 005 - 550

Tegn.fortegn  
749, 770, 810

Hovedtegn  
21090, M 24865,  
M 25672 \*)

Byggeår  
1970 - 80

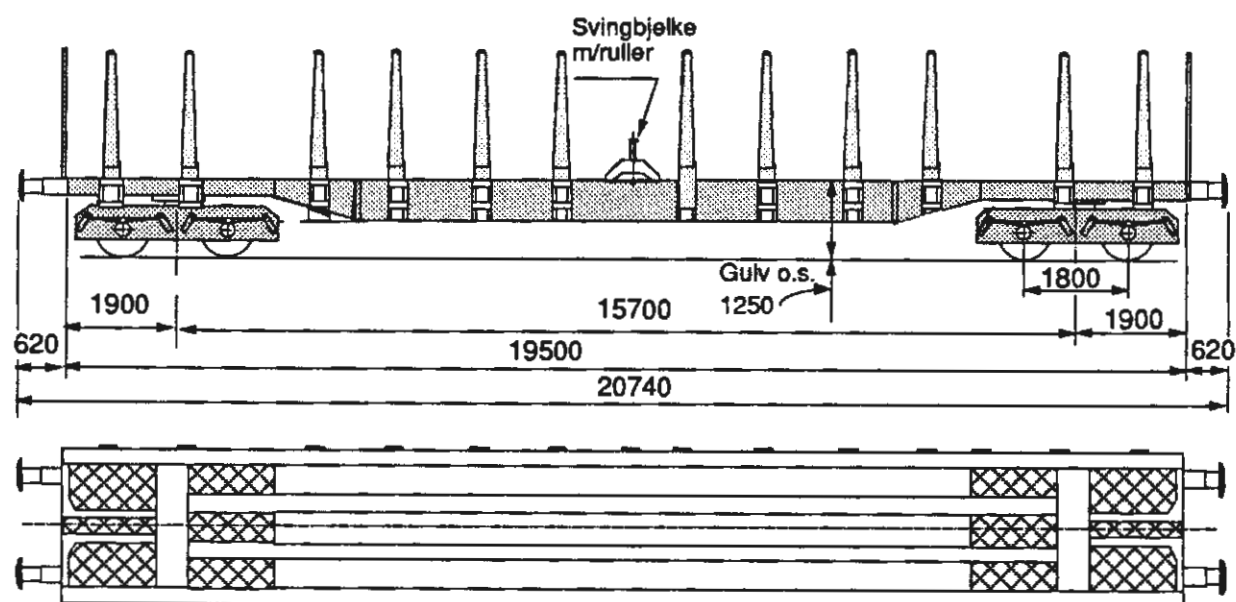

### Lastgrenser

	A	B	C
S	41,0 t	49,0 t	57,0 t

A = baner med 16 tonns aksetrykk  
B = baner med 18 tonns aksetrykk  
C = baner med 20 tonns aksetrykk  
S = for hastighet 80 - 100 km/h  
t = tonn

### Konsentrerte belastninger i tonn

	m	t	
a-a	2,00	32	33
b-b	5,00	35	38
c-c	9,00	36	44
d-d	15,00	44	57
e-e	17,50	50	57
f-f	18,50	54	35
g-g	19,50	57	25

Lengde over buffere	20,74 m
Vogn gulvets lengde	19,50 m
Vogn gulvets bredde	2,70 m
Vogn gulvets høyde over skinnetopp	1,25 m
Vognstakenes høyde fra gulv	2,00 m
Endelemmenes største høyde	2,75 m
Hjuldiameter	0,92 m
Gulvflate	52,6 m <sup>2</sup>
Rominnhold	
Vognvekt	23,0 t
Største tillatte hjultrykk for laste/ lossekjøretøy på vogn gulv	2,2 t
Største tillatte hjultrykk for veikjøretøyer på vogn gulv	5,0 t
Største tillatte hastighet	100 km/h
Boggi etter tegning 26860	
KE - GP bremse og parkeringsbremse	

\*) Se bakside

## **Alminnelig beskrivelse**

### **Generelt**

Vognen er en 4-akslet åpen vogn spesielt beregnet for transport av tømmer, containere, og dessuten for alle godsslag som ikke krever lukkede vogner.

### **Understilling**

Understilling er en sveiset konstruksjon med 4 kraftige gjennomgående bærebjelker. Endepartiet er bygd for senere montering av automatisk kobling.

"Fjærpatroner med dragkrok" av typen Ringfeder er montert på  
vg. nr. 391 4 000 -139 og 391 4 352-551.

### **Lasteteknisk utstyr**

Alle vogner er utstyrt med:

1. 24 side- og 8 endestaker.
2. 12 hull i hver langbjelke beregnet for montering av skoringspigger ved transport av containere. Depoter for skoringspigger finnes ved alle containerterminaler.
3. Fastspenningsanordninger for tømmer og trelast.
4. Endeveggsholdere for montering av høye endelemmer beregnet for transport av kubb.
5. Labanker for tømmerunderlag (rekvireres fra faste depoter) kan påsettes.

### **For vognummer 391 4 527-541 med litra Rps-u**

Disse vogner som er beregnet for militære kjøretøyer, har større bredde enn vanlig. Vognene har tilføyd en **u** i litraen.

### **For vognnummer 391 4 527-551 med litra Rps-t**

Disse vogner kan utstyres med senterpannebolster for frakting av gods som på grunn av lengden må opplagres på 2 vogner. Vognene har tilføyd en **t** i litraen.

Senterpannebolsteret (tilleggsutstyret) som veier 1,3 tonn, monteres midt på vognen.

Bruk av tilleggsutstyret må skje etter særskilte forskrifter: Se instruks for svingbolstertransporter, trykk 420.1.

### **Lastgrenser**

Største vekt av gods: 70 tonn.

Størstelengde av gods: 50 m avhengig av lastens bredde.

**Merk:** Da disse vogner har forsterket midtparti kan de på avstanden a - a lastes med henholdsvis 34 t og 36 t.

Senterpannebolster oppbevares på Moss st.

### **Vognutstyr for øvrig**

Se vognummerliste.



# Plattformvogn

## Boggi

Rgps, litrakode 392 1

Vg.nr.serie  
31 76 392 1 201 - 211\*).

Tegn.fortegn  
749, 770, 810

Hovedtegn  
21090, M 24794  
M 24865

Byggeår  
Oppr. 1971- 77  
Ombygd 1983 - 90

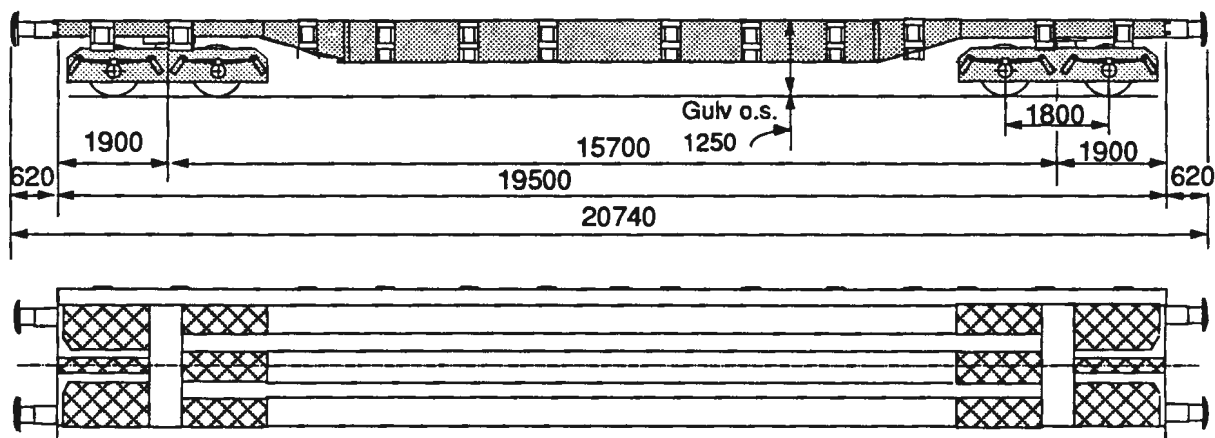

Lastgrenser			
	A	B	C
S	42,0 t	50,0 t	58,0 t

A = baner med 16 tonns aksetrykk  
B = baner med 18 tonns aksetrykk  
C = baner med 20 tonns aksetrykk  
S = for hastighet 80 - 100 km/h  
t = tonn

Konsentrerte belastninger i tonn

	m	t	
a-a	2,00	32	33
b-b	5,00	35	38
c-c	9,00	36	44
d-d	15,00	44	57
e-e	17,50	50	57
f-f	18,50	54	35
g-g	19,50	57	25

Lengde over buffere	20,74 m
Vogngulvets lengde	19,50 m
Vogngulvets bredde	2,70 m
Vogngulvets høyde over skinnetopp	1,25 m
Hjuldiameter	0,92 m
Gulvflate	52,6 m <sup>2</sup>
Rominnhold	
Vognvekt	22,0 t
Største tillatte hjultrykk for laste/ lossekjøretøy på vogngulv	2,2 t
Største tillatte hjultrykk for veikjøretøyer på vogngulv	5,0 t
Største tillatte hastighet	100 km/h
Boggi etter tegning 20571	
KE - GP bremse og parkeringsbremse	

\*) Vogner nr. 201 - 208 uten gulv  
Vogner nr. 209 - med gulv

## **Alminnelig beskrivelse**

### **Generelt**

Vognen er en 4-akslet åpen vogn spesielt beregnet for transport av tre 20' ISO containere. Ved montering av staker kan den også brukes til tømmertransport og gods som ikke krever lukkede vogner.

### **Understilling**

Understillingen er en sveiset konstruksjon med 4 kraftige gjennomgående bærebjelker. Endepartiet er bygd for senere montering av automatisk kobling.

### **Lasteteknisk utstyr**

1. 12 containerpigger.
2. Fastspenningsanordninger for tømmer og trelast.
3. Endeveggsholdere for montering av høye endelemmer beregnet for transport av kubb.
4. Labanker for tømmerunderlag kan påsettes. (Rekvireres fra faste depoter.)

### **Vognutstyr for øvrig**

Se vognnummerliste.

# Plattformvogn

## Boggi

Rps\*), litrakode 393 3

Vg.nr.serie  
31 76 393 3 000 - 551

Tegn.fortegn  
749, 770, 810

Hovedtegn  
21090, M 24865  
M 25672\*)

Byggeår  
1970 - 80

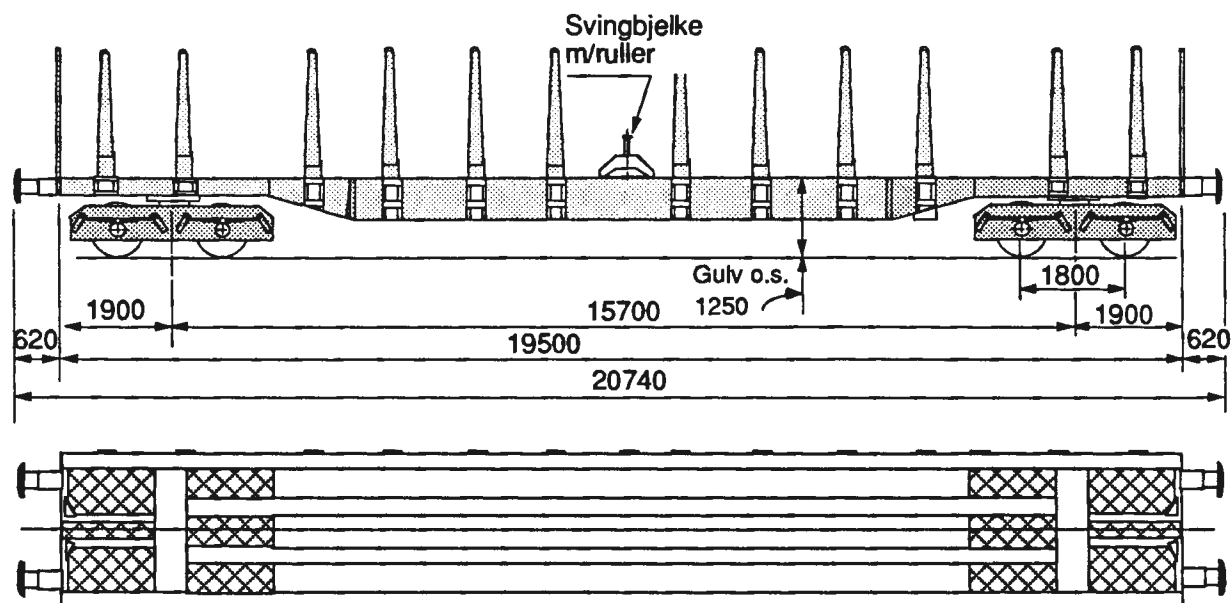

### Lastgrenser

	A	B	C
S	41,0 t	49,0 t	57,0 t

A = baner med 16 tonns aksestrykk  
B = baner med 18 tonns aksestrykk  
C = baner med 20 tonns aksestrykk  
S = for hastighet 80 - 100 km/h  
t = tonn

### Konsentrerte belastninger i tonn

	m	t	
a-a	2,00	32	33
b-b	5,00	35	38
c-c	9,00	36	44
d-d	15,00	44	57
e-e	17,50	50	57
f-f	18,50	54	35
g-g	19,50	57	25

Lengde over buffere	20,74 m
Vognulvets lengde	19,50 m
Vognulvets bredde	2,70 m
Vognulvets høyde over skinnetopp	1,25 m
Vognstakenes høyde fra gulv	2,00 m
Endelemmenes største høyde	2,75 m
Hjuldiameter	0,92 m
Gulvflate	52,6 m <sup>2</sup>
Rominnhold	
Vognvekt	23,0 t
Største tillatte hjultrykk for laste/ lossekjøretøy på vognulv	2,2 t
Største tillatte hjultrykk for veikjøretøyer på vognulv	5,0 t
Største tillatte hastighet	100 km/h
Boggi etter tegning 20571	
KE - GP bremse og parkeringsbremse	

\*) Se bakside

## Alminnelig beskrivelse

### Generelt

Vognen er en 4-akslet åpen vogn spesielt beregnet for transport av tømmer, containere, og dessuten for gods som ikke krever lukkede vogner.

### Understilling

Understilling er en sveiset konstruksjon med 4 kraftige gjennomgående bærebjelker. Endepartiet er bygd for senere montering av automatisk kobling. "Fjærpatroner med dragkrok" av typen Ringfeder er montert på vg. nr. 393 3 000-139 og 393 3 352 -551.

### Lasteteknisk utstyr

Alle vogner er utstyrt med:

1. 24 side- og 8 endestaker.
2. 12 hull i hver langbjelke beregnet for montering av skoringspigger ved transport av containere. Depoter for skoringspigger finnes ved alle containerterminaler.
3. Fastspenningsanordninger for tømmer og trelast.
4. Endeveggsholdere for montering av høye endelemmer beregnet for transport av kubb.
5. Labanker for tømmerunderlag (rekvireres fra faste depoter) kan påsettes.
6. Vognserie 393 3 352 - 551 er utstyrt med festenokke for tungt gods

For vognnummer 393 3 527-541 med litra Rps-u  
Disse vogner som er beregnet for militære kjøretøyer, har større bredde enn vanlig. Vognene har tilføyd en u i litraen.

For vognnummer 391 4 527-551 med litra Rps-t  
Disse vogner kan utstyres med senterpannebolster for frakting av gods som på grunn av lengden må opplagres på 2 vogner. Vognene har tilføyd en t i litraen.

Senterpannebolsteret (tilleggsutstyret) som veier 1,3 tonn, monteres midt på vognen.

Bruk av tilleggsutstyret må skje etter særskilte forskrifter: Se instruks for svingbolstertransporter, trykk 420.1.

### Lastgrenser

Største vekt av gods: 70 tonn.

Største lengde av gods: 50 m avhengig av lastens bredde.

**Merk:** Da disse vogner har forsterket midtparti kan de på avstanden a - a lastes med henholdsvis 34 t og 36 t.

Senterpannebolster (tilleggsutstyret) oppbevares på Moss st.

### Vognutstyr for øvrig

Se vognnummerliste.

# Spesialvogn

## Dyplastevogn

Ldm, litrakode 402 4

Vg.nr.serie  
42 76 402 4 000 - 021

Tegn.fortegn  
744

Hovedtegn  
21042

Byggeår  
1967 - 68

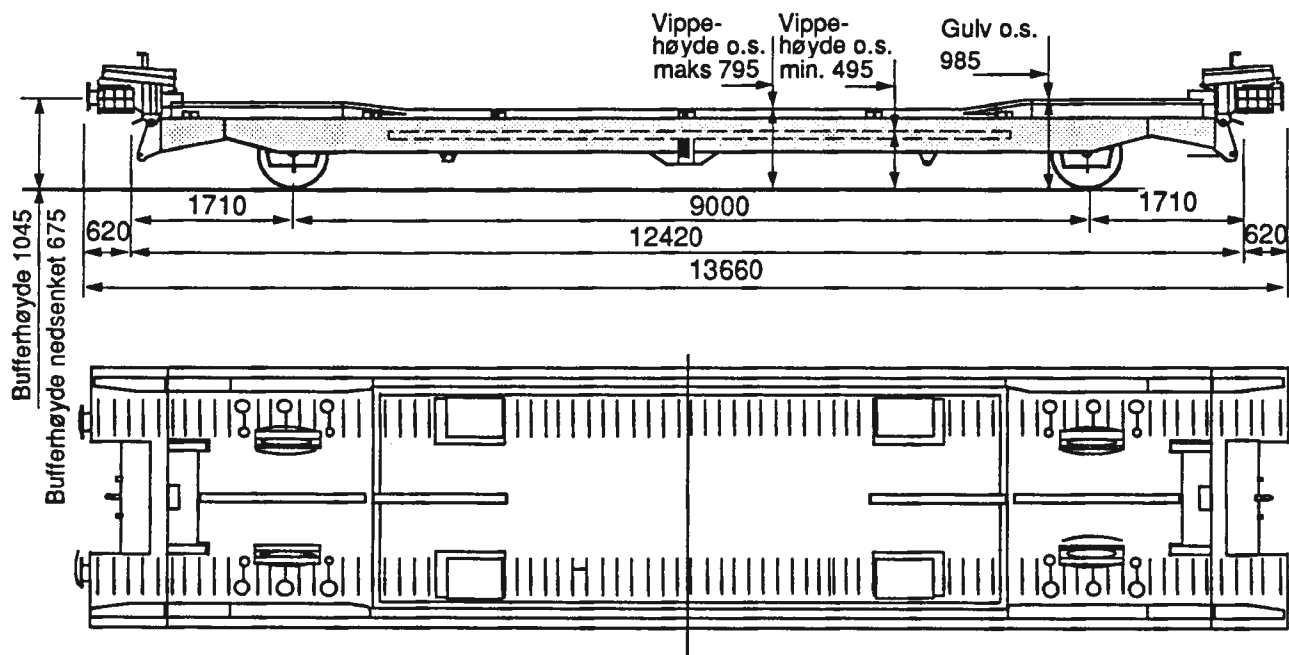

### Lastgrenser

A	B	C
19,5 t	23,5 t	23,5 t

A = baner med 16 tonns aksestrykk  
B = baner med 18 tonns aksestrykk  
C = baner med 20 tonns aksestrykk  
S = for hastighet 80 - 100 km/h  
t = tonn

Lengde over buffere	13,66 m
Vogngulvets lengde	11,50 m
Vogngulvets bredde	2,35 - 2,40 m
Vogngulvets høyde over skinnetopp	0,98 m
Vippelengde	7,20 m
Vippe-høyde over skinnetopp ( maks )	0,70 m
Vippe-høyde over skinnetopp ( min )	0,42 m
Hjuldiameter	0,72 m
Vognvekt	12,5 t
Største tillatte hastighet	80 km/h
KE - G bremse og skrubremse	

## **Alminnelig beskrivelse**

### **Generelt**

Vognen er en 2-akslet åpen vogn spesielt egnet for transport av semitrailere, store lastebiler, 4-hjuls tilhengere og seksjonshus.

### **Understilling**

Understillingen er en sveiset konstruksjon av stålprofiler. Endepartiet med dragstell og buffere er innstillbare i to høyder.

### **Lasteteknisk utstyr**

Alle vogner er utstyrt med støttebukker for transport av semitrailere. Dessuten er det ved en del større stasjoner lager av ekstra skoringsutstyr som brukes ved transport av lastebiler og 4-hjuls tilhengere.

### **Vognutstyr for øvrig**

Se vognnummerliste.

# Spesialvogn

For tømmertransport

Ls, litrakode 410 0

Vg.nr.serie  
42 76 410 0 000

Tegn.fortegn  
Ikke oppsatt

Hovedtegn  
3 - 75478

Byggeår  
1981

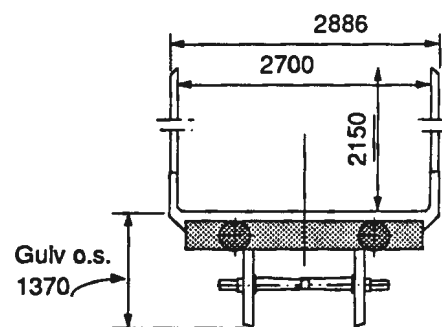
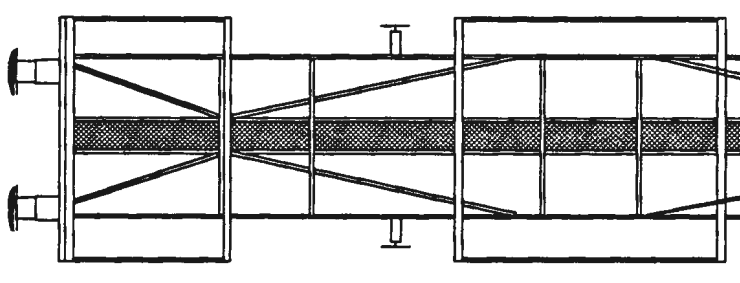
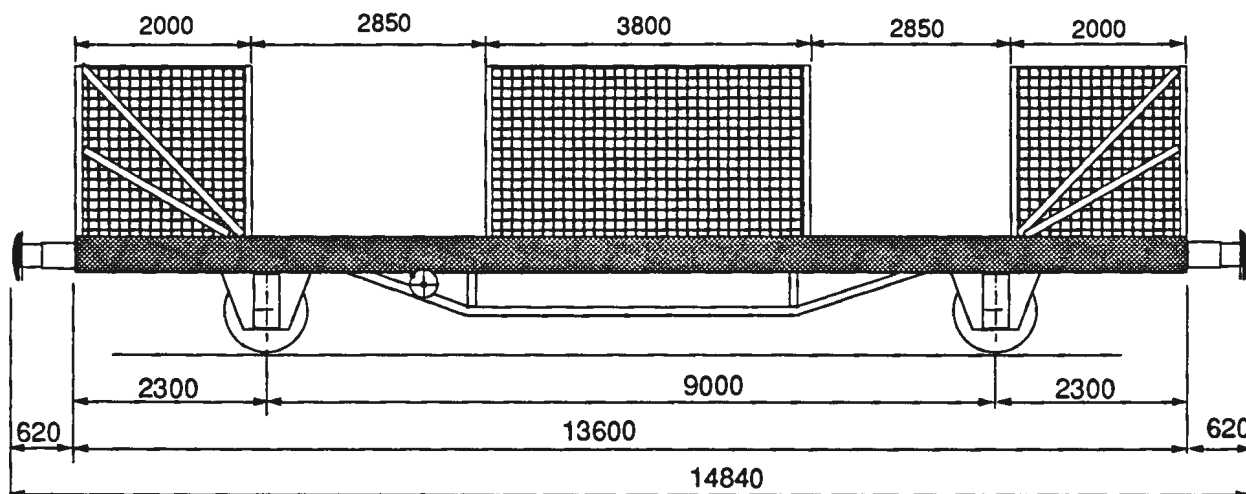

### Lastgrenser

	A	B	C
S	21,0 t	25,0 t	29,0 t

A = baner med 16 tonns akseltrykk  
B = baner med 18 tonns akseltrykk  
C = baner med 20 tonns akseltrykk  
S = for hastighet 80 - 100 km/h  
t = tonn

Lengde over buffere	14,84 m
Lastelengde	13,60 m
Lastebredde	2,70 m
Vogngulvets høyde over skinnetopp	1,370 m
Lastehøyde	2,13 m
Vognstakenes høyde fra gulv	1,90 m
Hjuldiameter	0,92 m
Vognvekt	11,0 t
Største tillatte hastighet	100 km/h
KE - GP bremse og parkeringsbremse	

## **Alminnelig beskrivelse**

### **Generelt**

Vognen er en 2-akslet åpen spesialvogn for transport av tømmer.

### **Understilling**

Understillingen med enkelt sprengverk er en sveiset konstruksjon av standard valsede profiler i kvalitet St 37. Den er bygd for senere montering av automatisk kobling.

### **Lasteteknisk utstyr**

Vognen er uten gulv, men utstyrt med tømmerklaver og gittersikring for transport av tømmer.

### **Vognutstyr for øvrig**

Se vognnummerliste.



# Spesialvogn

## Hettevogn

Lis, litrakode 410 2

Vg.nr.serie  
42 76 410 2 000 - 019

Tegn.fortegn  
878

Hovedtegn  
M 34847

Byggeår  
1985

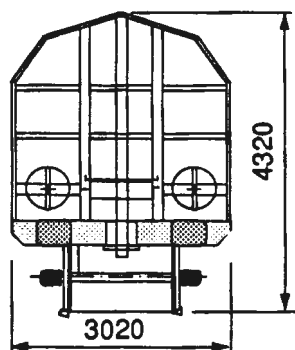
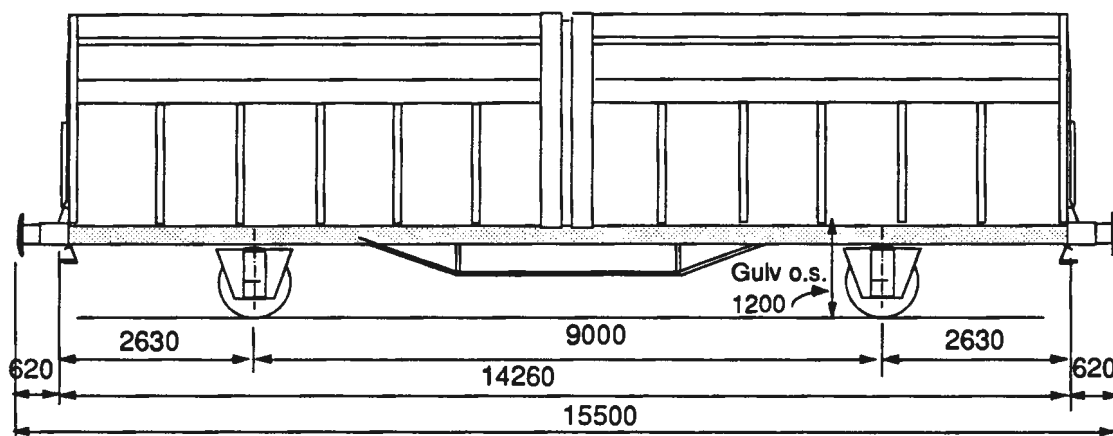

Lastgrenser

	A	B	C	D
90 km/h	18,5 t	22,5 t	26,5 t	30,5 t
S	18,5 t	20,5 t	26,5 t	

A = baner med 16 tonns akseltrykk  
B = baner med 18 tonns akseltrykk  
C = baner med 20 tonns akseltrykk  
S = for hastighet 80 - 100 km/h  
t = tonn

Lengde over buffere	15,50 m
Innvendig lengde	14,26 m
Innvendig bredde	2,90 m
Innvendig høyde	3,04 m
Vogn gulvets høyde over skinnetopp	1,20 m
Hjuldiameter	0,92 m
Gulvflate	41,20 m <sup>2</sup>
Rominnhold	115,0 m <sup>3</sup>
Vognvekt	15,0 t
Største tillatte hastighet	100 km/h
KE - GP bremse og parkeringsbremse	

## **Alminnelig beskrivelse**

### **Generelt**

Vognen har et større konstruksjonsprofil enn det internasjonale RIV- profilet, og den kan brukes på det norske og svenske jernbanenettet. Vognen er en 2 - akslet lukket hettevogn, hvor hettene er forskyvbare i vognens lengderetning. Hetten (sidevegger og tak) er sammenhengslet i takets midte. For sikring av last er det i vognens gulv 6 nedfelte fester for nedbinding. Vognen egner seg godt for lasting/lossing med gaffeltruck og kran, og den er konstruert for en aksellast på 22,5 t.

### **Understilling og vognkasse**

Understillingen og endeveggene er en sveiset konstruksjon av standardprofiler i kvalitet St 52. Hettene er av lettmetallprofiler og plater. Gulvet er av 30 mm impregnerte plywoodplater. Det er i gulvets ytterkant nedfelt 6 "Spanset" ned-bindingsbånd med hurtigstrammere. Båndene, som er av kunstfiber og er 50 mm brede, må ikke utsettes for kjemikalier, og de må heller ikke strammes over skarpe kanter. Båndene har en bruddstyrke på 5000 kg. Det er også nedfelt vridbare ringer for nedbinding i gulvets ytterkant.

### **Betjeningsforskrift**

Betjeningsratt og sperrehåndtak er plassert på endeveggene. Ved åpning av hettene presses sperrehåndtaket ned samtidig som rattet dreies i riktig retning. Hettene kan da skyves til åpen stilling. I helt åpen stilling er hettene sikret mot å kunne bevege seg om vognene står i fall.

**Når vognen flyttes skal hettene være lukket og låst.**

### **Vognutstyr for øvrig**

Se vognnummerliste.

# Spesialvogn

For fettbeholdere

Lbs, litrakode 411 3

Vg.nr.serie  
21 76 411 3 000 - 021

Tegn.fortegn  
684, 695,  
705, 759

Hovedtegn  
10165, 12297,  
14450, 17095

Byggeår  
1963 - 72

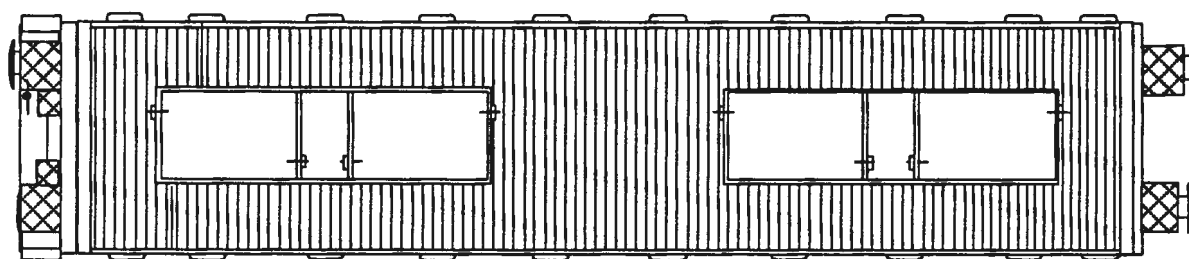
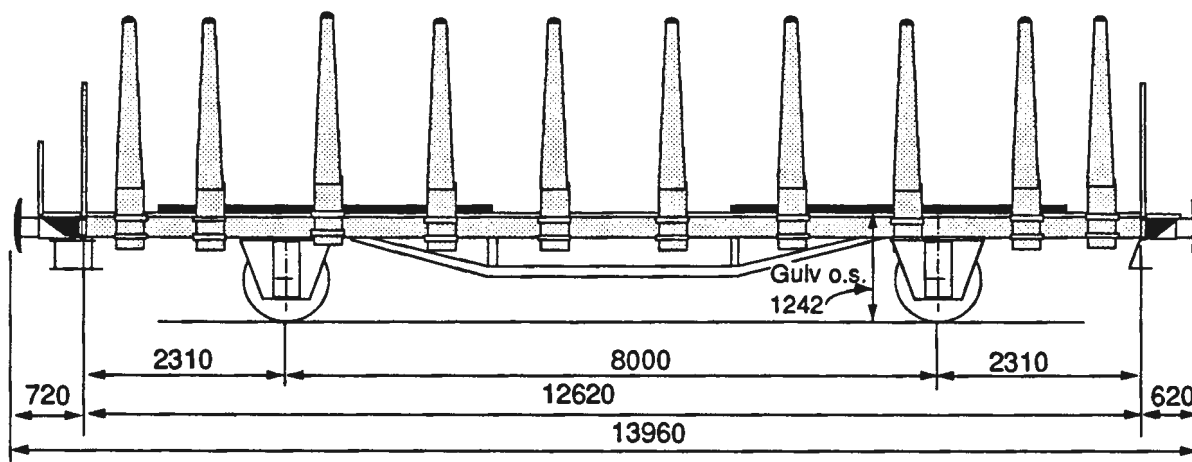

### Lastgrenser

	A	B	C
S	20,0 t	24,0 t	28,0 t

A = baner med 16 tonns akseltrykk  
B = baner med 18 tonns akseltrykk  
C = baner med 20 tonns akseltrykk  
S = for hastighet 80 - 100 km/h  
t = tonn

Lengde over buffere	13,96 m
Lastelengde	12,62 m
Lastebredde	2,87 m
Vognulvets høyde over skinnetopp	1,42 m
Hjuldiameter	0,92 m
Gulvflate	36,0 m <sup>2</sup>
Vognvekt	12,0 t
Største tillatte hastighet	100 km/h
KE - GP bremse og skru- eller parkeringsbremse	

## **Alminnelig beskrivelse**

### **Generelt**

Vognen er en 2 - akslet åpen vogn for transport av fettbeholdere.

### **Understilling**

Understillingen med enkelt sprengverk er en sveiset konstruksjon av standard valsede profiler og en del spesielle knekkede profiler i kvalitet St 37.

### **Lasteteknisk utstye**

Vognen er utstyrt med spesielle rammer på vogngulvet for transport av De-No-Fa<sup>S</sup> fettbeholdere. Tegn. nr. M 25570

### **Vognutstyr for øvrig**

Se vognnummerliste.

# Spesialvogn

## Dyplastevogn

Lds, ltrakode 412 2

Vg.nr.serie 42 76 412 2 000 - 054\*)      Tegn.fortegn 814      Hovedtegn M 27216      Byggeår 1975

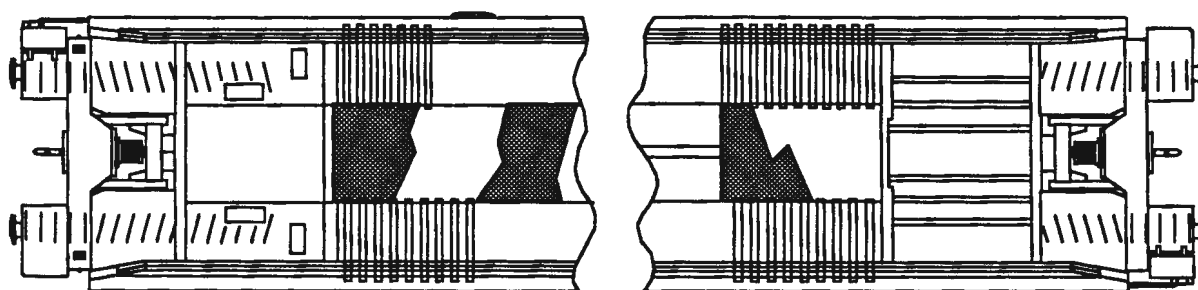
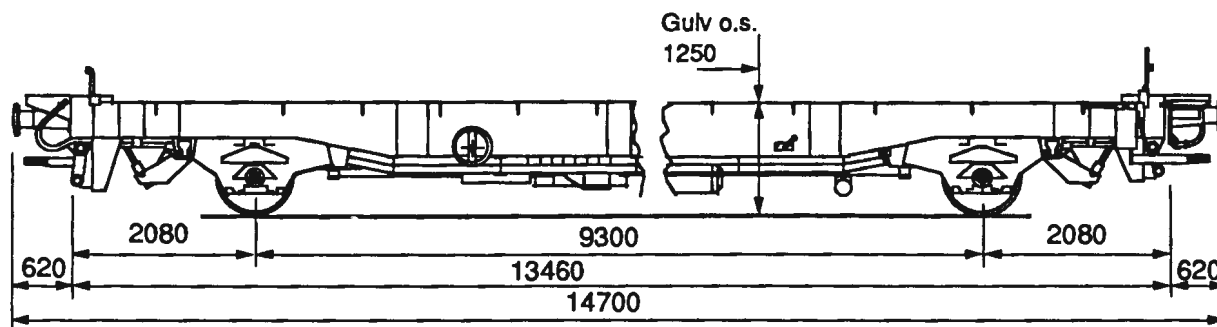

### Lastgrenser

	A	B	C
S	18,5t	22,5t	22,5t

A = baner med 16 tonns akseltrykk  
 B = baner med 18 tonns akseltrykk  
 C = baner med 20 tonns akseltrykk  
 S = for hastighet 80 - 100 km/h  
 t = tonn

Lengde over buffere	14,70 m
Lastelengde	13,46 m
Lastebredde	2,35 - 2,40 m
Vogn gulvets høyde over skinnetopp	1,25 m
Høyde til gulv mellom hjulsatser	0,60 m
Høyde til gulv ved vognende	0,80 m
Hjuldiameter	0,73 m
Vognvekt	13,35 t
Største tillatte hastighet	100 km/h
KE - GP bremsse og parkeringsbremsse	

\*) Antall vogner pr. 01.01.91 er 11.

## **Alminnelig beskrivelse**

### **Generelt**

Vognen er en 2-akslet åpen vogn spesielt egnet for transport av lastebiler, 4-hjuls tilhengere, semitrailere og gods med stor høyde.

### **Understilling**

Understillingen er en sveiset konstruksjon av valsede og pressede stålprofiler og plater. Endepartiene med dragstell og buffere er innstillbare i to høyder og bygd for senere montering av automatisk kobling.

### **Lasteteknisk utstyr**

For transport av kjøretøyer er alle vogner utstyrt med:

- 4 faste sideskoringer
- 2 faste skoringklosser
- 2 regulerbare bokpermskoringer

### **Vognutstyr for øvrig**

Se vognnummerliste.

# Spesialvogn

For tømmertransport

Lps 1p. 2, litrakode 412 8

Vg.nr.serie  
42 76 412 8 020

Tegn.fortegn  
Ikke oppsatt

Hovedtegn  
3 - 75479

Byggeår  
1981

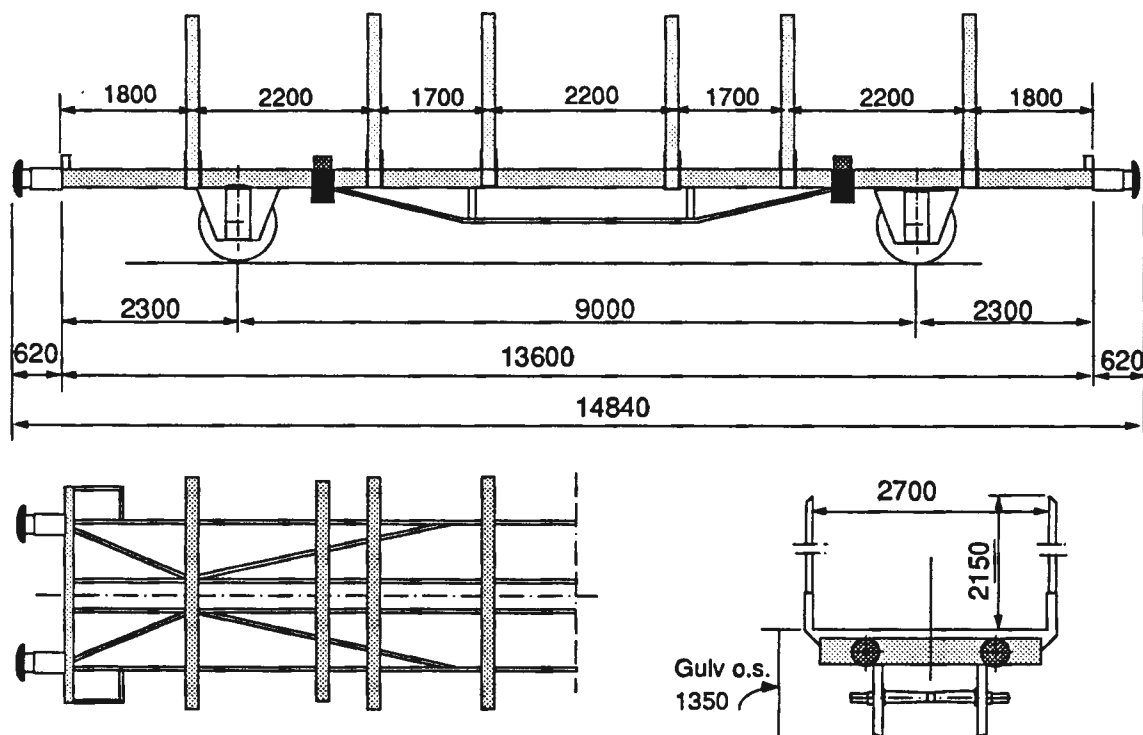

### Lastgrenser

	A	B	C
S	21,5 t	25,5 t	29,5 t

A = baner med 16 tonns akseltrykk  
 B = baner med 18 tonns akseltrykk  
 C = baner med 20 tonns akseltrykk  
 S = for hastighet 80 - 100 km/h  
 t = tonn

Lengde over buffere	14,84 m
Lastelengde	13,60 m
Lastebredde	2,70 m
Vogngulvets høyde over skinnetopp	1,35 m
Vognstakenes høyde fra gulv	2,13 m
Hjuldiameter	0,92 m
Vognvekt	10,5 t
Største tillatte hastighet	100 km/h
KE - GP bremse og parkeringsbremse	

412 8 type 2

## **Alminnelig beskrivelse**

### **Generelt**

Vognen er en 2-akslet åpen spesialvogn for transport av tømmer.

### **Understilling**

Understillingen med enkelt sprengverk er en sveiset konstruksjon av standard valsede profiler i kvalitet St 37. Den er bygd for senere montering av automatisk kobling.

### **Lasteteknisk utstyr**

Vognen er uten gulv, men utstyrt med tømmerklaver og nedbindingsutstyr for transport av tømmer.

### **Vognutstyr for øvrig**

Se vognnummerliste.



# Spesialvogn

For tømmertransport

Lps tp.3, litrakode 412 8

Vg.nr.serie  
42 76 412 8 000 - 388

Tegn.fortegn  
868

Hovedtegn  
M 25935

Byggeår  
Oppr. 1963 - 72  
Omb. 1982 - 87

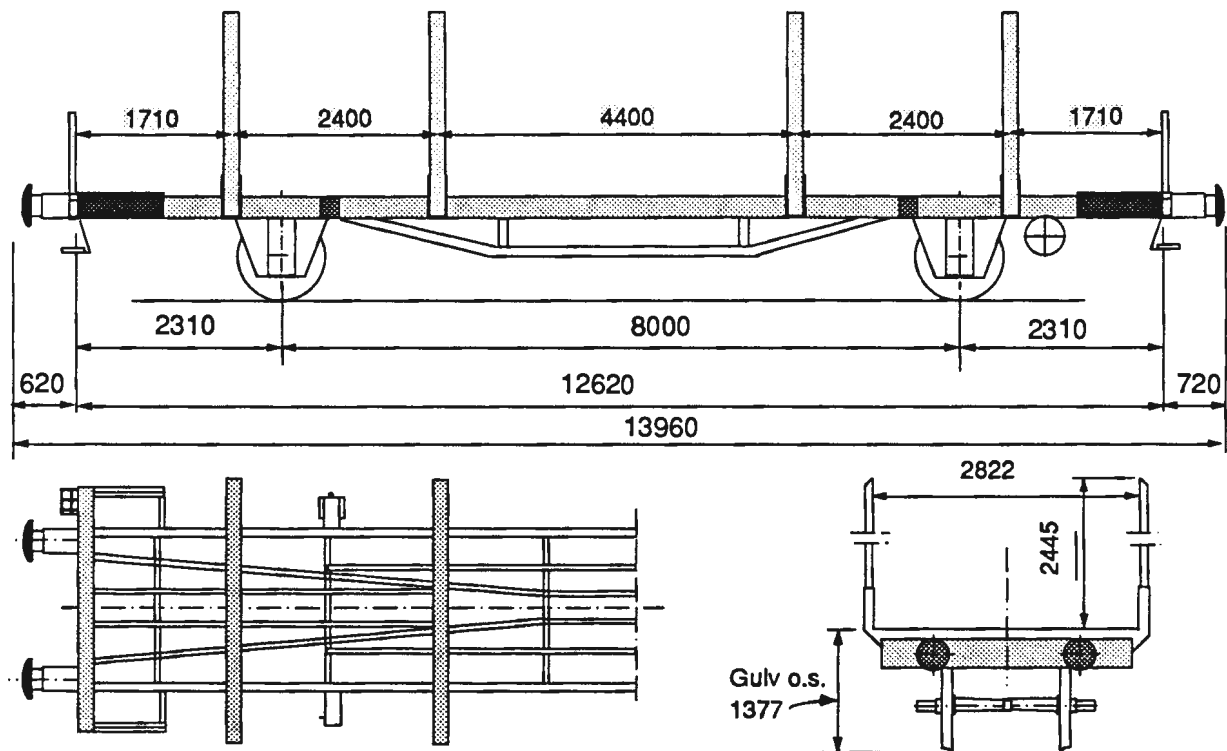

### Lastgrenser

	A	B	C
S	22,0 t	26,0 t	30,0 t

A = baner med 16 tonns akseltrykk  
 B = baner med 18 tonns akseltrykk  
 C = baner med 20 tonns akseltrykk  
 S = for hastighet 80 - 100 km/h  
 t = tonn

Lengde over buffere	13,96 m
Lastelengde	12,60 m
Lastebredde	2,82 m
Vogn gulvets høyde over skinnetopp	1,38 m
Vognstakenes høyde fra gulv	2,44 m
Hjuldiameter	1,00 m
Vognvekt	10,0 t
Største tillatte hastighet	100 km/h
KE - GP bremse og parkeringsbremse	

412 8 type 3

## **Alminnelig beskrivelse**

### **Generelt**

Vognen er en 2-akslet åpen spesialvogn for transport av tømmer.

### **Understilling**

Understillingen med enkelt sprengverk er en sveiset konstruksjon av standard valsede profiler i kvalitet St 37.

### **Lasteteknisk utstyr**

Vognen er uten gulv, men utstyrt med tømmerklaver og nedbindinsutstyr for transport av tømmer.

**NB!** Vognene er ombygd fra Os - og Kbps - vogner.

### **Vognutstyr for øvrig**

Se vognnummerliste.

# Spesialvogn

For tømmertransport

Lps tp. 4, ltrakode 412 8

Vg.nr.serie  
42 76 412 8 389 - 399

Tegn.fortegn  
905

Hovedtegn  
10165, 12297  
M 26261

Byggeår  
1963 - 65  
Ombygd 1990

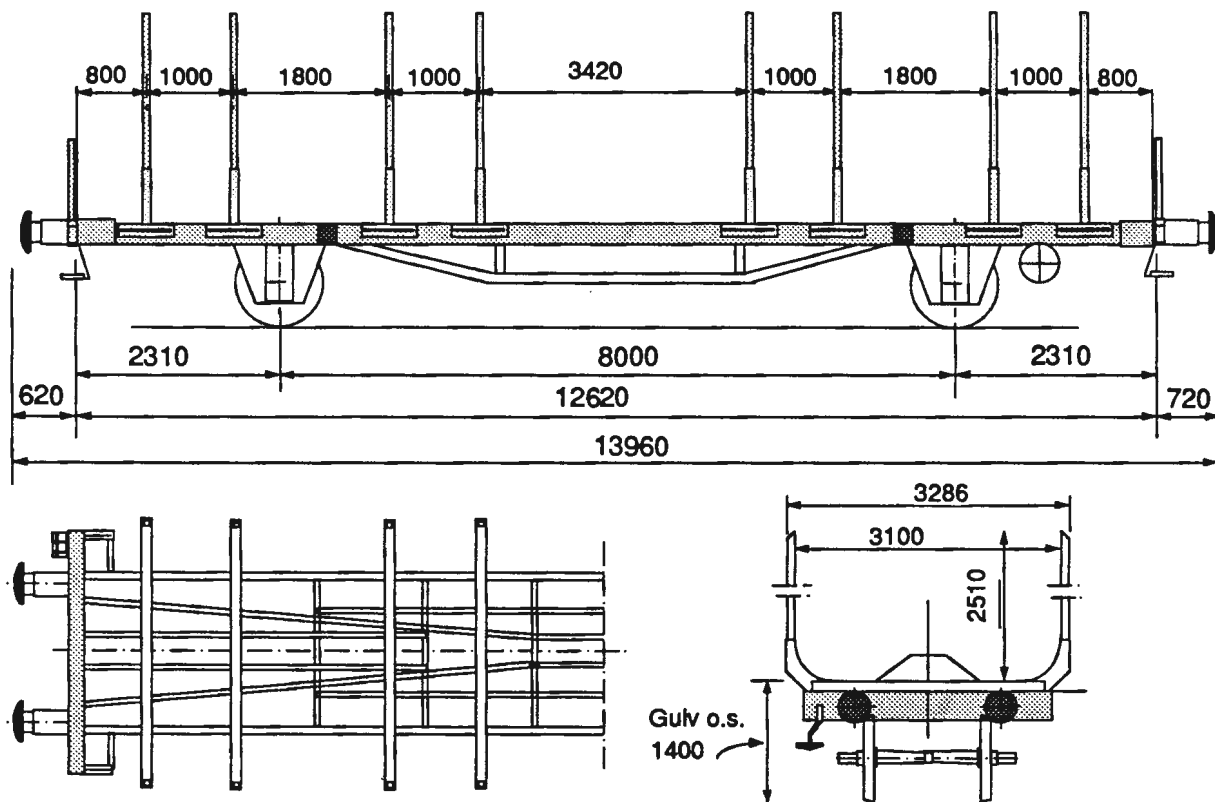

### Lastgrenser

	A	B	C
S	22,0 t	26,0 t	30,0 t

A = baner med 16 tonns akseltrykk  
B = baner med 18 tonns akseltrykk  
C = baner med 20 tonns akseltrykk  
S = for hastighet 80 - 100 km/h  
t = tonn

Lengde over buffere	13,96 m
Lastelengde	12,62 m
Lastebredde	3,10 m
Vogngulvets høyde over skinnetopp	1,40 m
Vognstakenes høyde fra gulv	2,51 m
Hjuldiameter	1,00 m
Vognvekt	10,0 t
Største tillatte hastighet	100 km/h
KE - GP bremse og parkeringsbremse	

412 8 type 4

## **Alminnelig beskrivelse**

### **Generelt**

Vognen er en 2-akslet åpen spesialvogn for transport av tømmer.

### **Understilling**

Understillingen med enkelt sprengverk er en sveiset konstruksjon av standard valsede profiler i kvalitet St 37.

### **Lasteteknisk utstyr**

Vognen er uten gulv, men utstyrt med 8 spesielle tømmerklaver med pukkel.

**NB!** Vognene er ombygd fra Os og Kbps vogner etter tegn. nr. M 26261.

### **Vognutstyr for øvrig**

Se vognnummerliste.

## Spesialvogn For containere

Lgjs, litrakode 440 4

Vg.nr.serie 42 76 440 4 000 - 409	Tegn.fortegn 829, 850 <sup>1)</sup>	Hovedtegn M 28420, M 28423 <sup>1)</sup> M28780 <sup>2)</sup>	Byggeår 1977 -82
--------------------------------------	--	---	---------------------

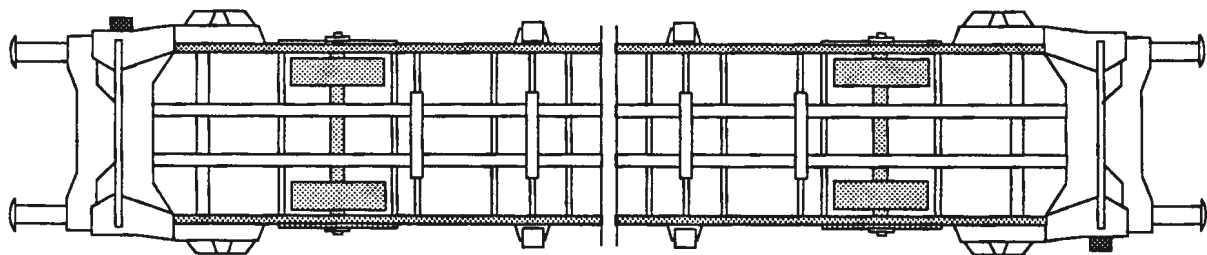
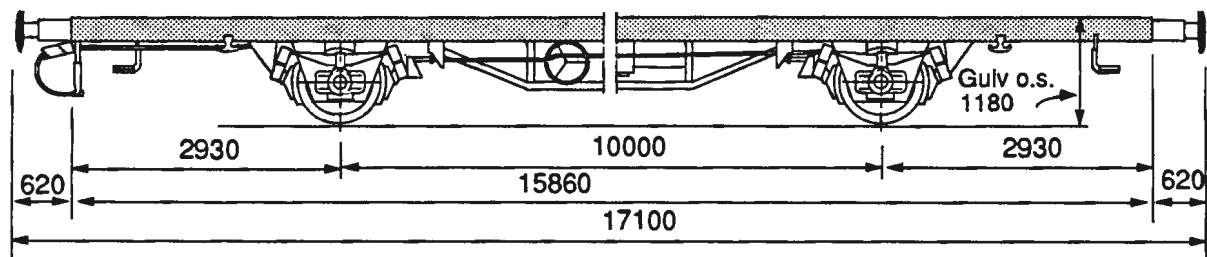

### Lastgrenser

	A	B	C
90	20,0 t	24,0 t	29,0 t
S	20,0 t	24,0 t	28,0 t

A = baner med 16 tonns akseltrykk  
B = baner med 18 tonns akseltrykk  
C = baner med 20 tonns akseltrykk  
S = for hastighet 80 - 100 km/h  
t = tonn

Lengde over buffere	17,10 m
Lastelengde	15,86 m
Lastebredde	2,80 m
Vogn gulvets høyde over skinnetopp	1,18 m
Hjuldiameter	0,92 m
Vognvekt	12,0 t
Største tillatte hastighet	100 km/h
KE - GP bremse og parkeringsbremse	

1) Gjelder for vogner 440 4 120 - 409

2) Gjelder for vogner 440 4 020 - 118

## **Alminnelig beskrivelse**

### **Generelt**

Vognen er en 2 - akslet åpen vogn spesielt beregnet for transport av containere med støtømfintlig last.

### **Understilling**

Understillingen er en sveiset stålkonstruksjon av profiler og plater.

Mellom de to langbjelker ligger en gjennomgående drag - og støtbjelke som i begge ender er utformet som endebjelke med feste for buffere og dragstell. Støtbjelken har en innebygd støtdemper, som kan beveges 760 mm hver vei (i forhold til understillingen for øvrig).

Støtbjelkens endebjelke ( bufferbjelke ) er bygd for senere montering av automatisk kobling.

### **Lasteteknisk utstyr**

Vognen har 6 containerpigger på hver side. Piggene nærmest vognenden er regulerbare i lengderetning slik at vognen kan transportere både Euro - og ISO - containere.

### **Vognutstyr for øvrig**

Se vognnummerliste.

# Spesialvogn

For containere

Lbgjs, Iltrakode 440 7

Vg.nr.serie  
42 76 440 7 000 - 110

Tegn.fortegn  
846

Hovedtegn  
M 25740

Byggeår  
1980 - 82

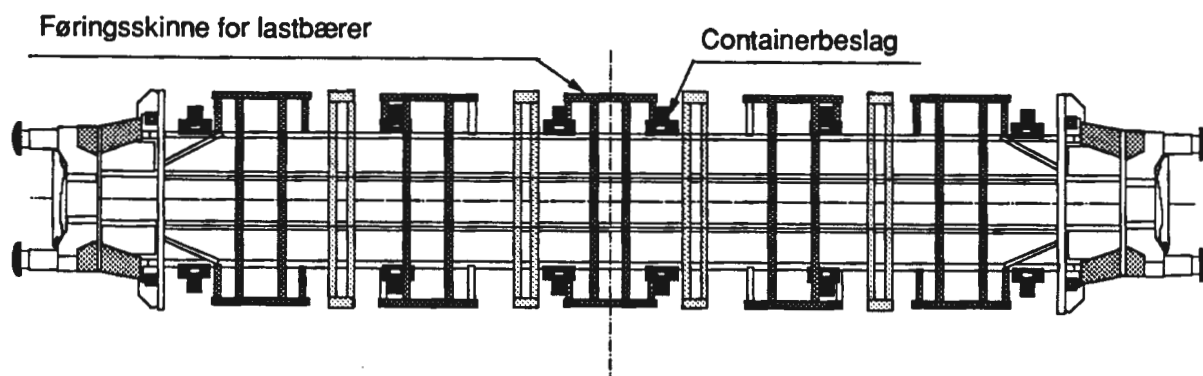
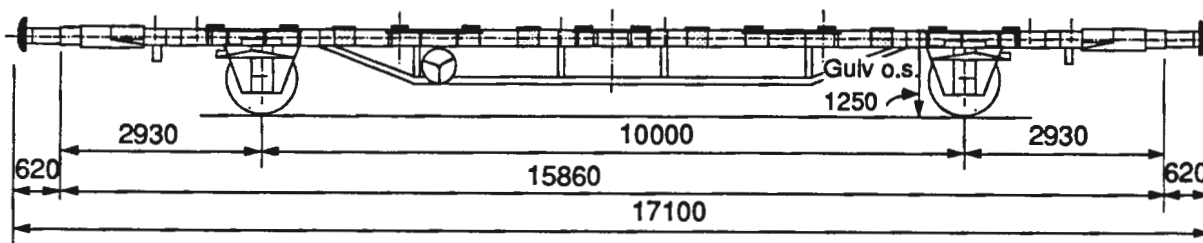

### Lastgrenser

	A	B	C
	19,0 t	23,0 t	27,0 t
S	19,0 t	23,0 t	27,0 t

A = baner med 16 tonns akseltrykk  
 B = baner med 18 tonns akseltrykk  
 C = baner med 20 tonns akseltrykk  
 S = for hastighet 80 - 100 km/h  
 t = tonn

Lengde over buffere	17,10 m
Lengde over endebjelke (støtbjelke)	15,86 m
Lastelengde	14,65 m
Lastebredde	2,50 m
Vognulvets høyde over skinnestopp	1,25 m
Bredde over støtteplater	3,15 m
Hjuldiameter	0,92 m
Vognvekt	13,0 t
Største tillatte hastighet	100 km/h
KE - GP bremse og parkeringsbremse	

## **Alminnelig beskrivelse**

### **Generelt**

Vognen er en 2-akslet åpen vogn spesielt beregnet for transport av Linjegods lastbærere og containere med støtømfintlig last.

### **Understilling**

Understillingen er en sveiset stålkonstruksjon av kvalitet St 52. Mellom de to midtre langbjelker ligger en gjennomgående drag - og støtbejelke som i begge ender er utformet som endebjelke med feste for buffere og dragstell. Støtbejelken som har innebygd en kraftig støtdemper, kan bevege seg 760 mm hver vei i forhold til understillingen for øvrig.

Støtbejelkens endebjelke (bufferbjelke) er bygd for senere montering av automatisk kobling.

### **Lasteteknisk utstyr**

På hver side av vognen er det 6 nedslagbare containerpigger og 10 komplette låseanordninger for lastbærere.

Vognen kan nyttes for følgende kombinasjoner av lastbærere og containere:

- 2 7,15 m Eurocontainer
- 1 7,15 m Eurocontainer (midt på vognen)
- 2 20' ISO container
- 1 20' ISO container
- 1 40' ISO container
- 5 lastbærere
- 1 20' ISO container og 2 stk. lastbærere
- 1 7,15 m Eurocontainer og 2 stk. lastbærere

### **Vognutstyr for øvrig**

Se vognnummerliste.



# Spesialvogn

For containere

Lbgs, ltrakode 441 2

Vg.nr.serie  
42 76 441 2 000 - 099

Tegn.fortegn  
833

Hovedtegn  
M 25310

Byggeår  
1979 - 80

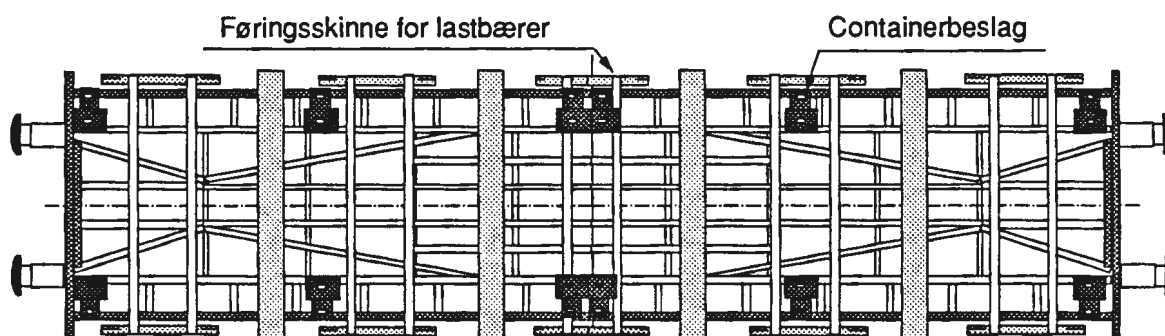
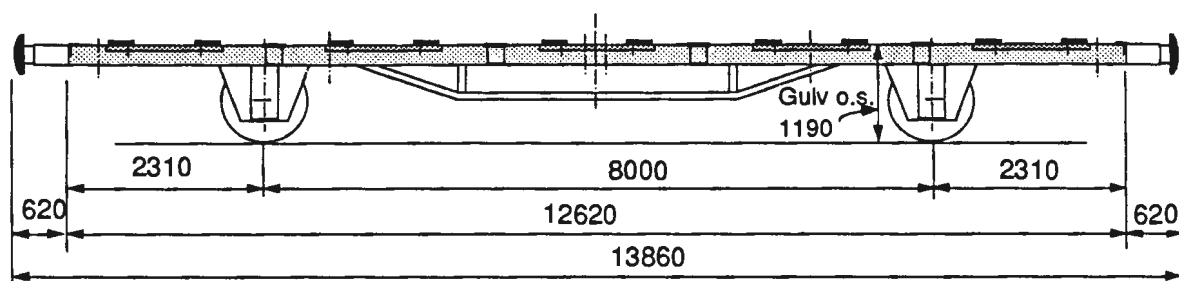

### Lastgrenser

	A	B	C
	21,0 t	25,0 t	29,0 t
S	21,0 t	25,0 t	29,0 t

A = baner med 16 tonns aksetrykk  
 B = baner med 18 tonns aksetrykk  
 C = baner med 20 tonns aksetrykk  
 S = for hastighet 80 - 100 km/h  
 t = tonn

Lengde over buffere	13,86 m
Lengde over endebjelker	12,62 m
Lastelengde	12,86 m
Vognulvets høyde over skinetopp	1,19 m
Bredde over støtteplater	3,22 m
Vognstakenes høyde fra gulv	2,00 m
Hjuldiameter	0,92 m
Vognvekt	11,0 t
Største tillatte hastighet	100 km/h
KE - GP bremsse og parkeringsbremsse	

## **Alminnelig beskrivelse**

### **Generelt**

Vognen er en 2-akslet åpen spesialvogn for transport av lastbærere og containere.

### **Understilling**

Understillingen med enkelt sprengverk er en sveiset konstruksjon av standard valseprofiler og en del spesielle knekkede profiler i kvalitet St 37. Understillingen er bygd for senere montering av automatisk kobling.

### **Lasteteknisk utstyr**

Vognen er uten gulv og staker.

På hver side av vognen er det 6 nedslagbare containerpigger og 5 komplette låseanordninger for Linjegods lastbærere.

Vognene kan nyttes for følgende kombinasjoner av lastbærere og containere:

- 2 20' ISO containere
- 1 ISO eller 1 Eurocontainer
- 1 40' ISO container
- 5 Linjegods lastbærere eller en kombinasjon av lastbærere og containere.

### **Merknad**

Under transport av 2 20' containere/flak må forskjellen i bruttovekten for hver enhet ikke overskride 5 tonn.

Dersom bruttovekten for en enhet overskrider 11, 13 eller 15 tonn på henholdsvis A, B eller C baner, må den plasseres alene og midt på vognen.

### **Vognutstyr for øvrig**

Se vognnummerliste.

# Spesialvogn

## Dyplastevogn

Ldgs, litrakode 442 2

Vg.nr.serie  
42 76 442 2 001 - 059

Tegn.fortegn  
814

Hovedtegn  
M 27216

Byggeår  
1975

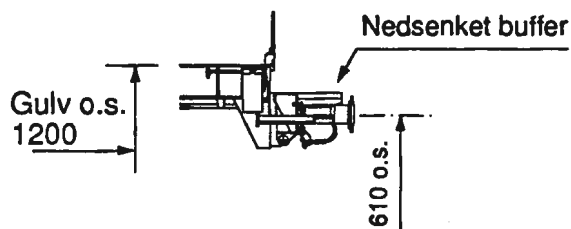
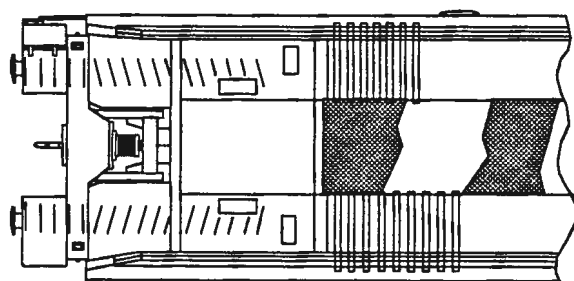
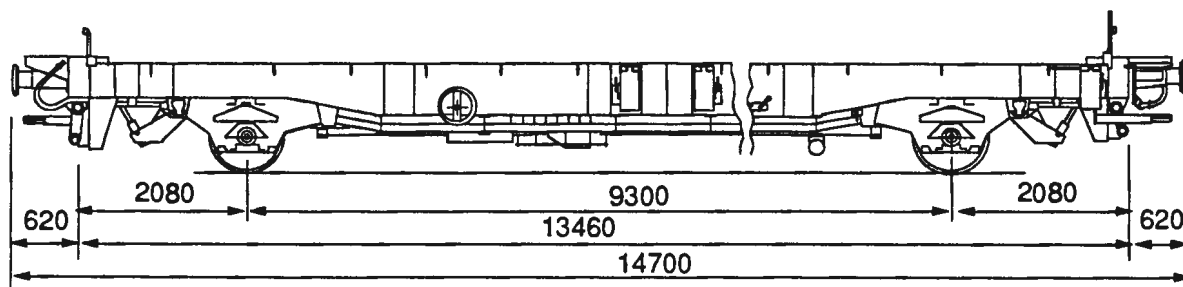

### Lastgrenser

	A	B	C
S	28,5t	22,5t	22,5t

A = baner med 16 tonns akseltrykk  
B = baner med 18 tonns akseltrykk  
C = baner med 20 tonns akseltrykk  
S = for hastighet 80 - 100 km/h  
t = tonn

Lengde over buffere	14,70 m
Lastelengde	13,46 m
Lastebredde	2,35 - 2,40 m
Vognulvets høyde over skinnetopp	1,20 m
Høyde til gulv mellom hjulsatser	0,60 m
Høyde til gulv ved vognende	0,80 m
Hjuldiameter	0,72 m
Vognvekt	13,35 t
Største tillatte hastighet	100 km/h
KE - GP bremse og parkeringsbremse	

## **Alminnelig beskrivelse**

### **Generelt**

Vognen er en 2-akslet åpen vogn spesielt egnet for transport av lastebiler, 4 - hjuls tilhengere og semitrailere.

### **Understilling**

Understillingen er en sveiset stålkonstruksjon av valsede og pressede profiler og plater. Endepartiet med dragstell og buffere har innstilling i to høyder, og er bygd for senere montering av automatisk kobling.

### **Lasteteknisk utstyr**

For transport av kjøretøyer er alle vogner utstyrt med:

- 4 faste sideskoringer
- 2 skorningsklosser
- 2 regulerbare bokpermskoringer
- 2 containerpigger i den ene bufferbjelke
- 6 svingbare containeropplager med pigger på hver side

Vognen kan transportere både Euro- og ISO-containerere.

### **Vognutstyr for øvrig**

Se vognnummerliste.

# Spesialvogn

For containere

Lgs, ltrakode 442 5

Vg.nr.serie  
42 76 442 5 000 - 070

Tegn.fortegn  
705, 782

Hovedtegn  
M 24930

Byggeår  
1969 - 75

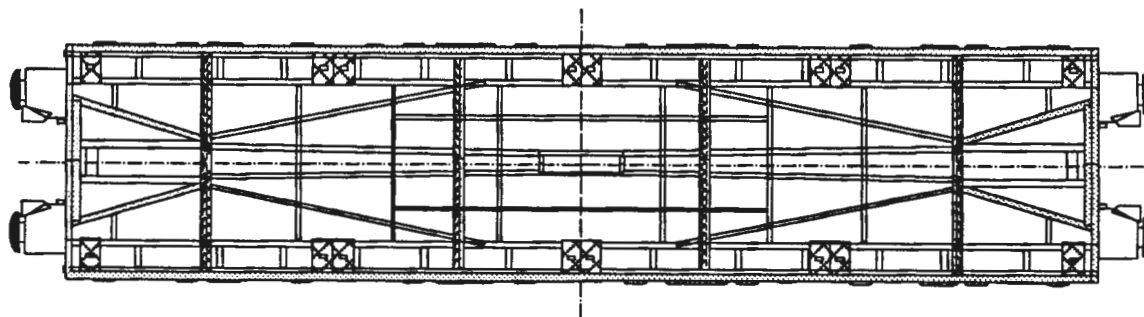
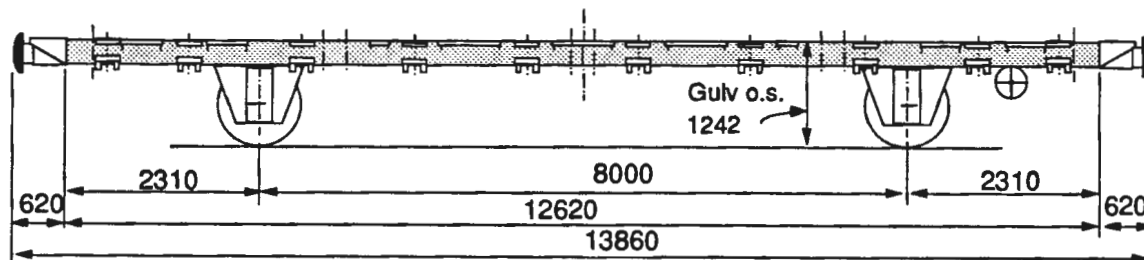

### Lastgrenser

	A	B	C
90	22,0 t	26,0 t	31,0 t
S	22,0 t	26,0 t	30,0 t

A = baner med 16 tonns akseltrykk  
 B = baner med 18 tonns akseltrykk  
 C = baner med 20 tonns akseltrykk  
 S = for hastighet 80 - 100 km/h  
 t = tonn

Lengde over buffere	13,86 m
Lastelengde	12,62 m
Lastebredde	2,87 m
Vogn gulvets høyde over skinnetopp	1,24 m
Hjuldiameter	0,92 m
Vognvekt	10,0 t
Største tillatte hastighet	100 km/h
KE - GP bremse og parkeringsbremse	

## **Alminnelig beskrivelse**

### **Generelt**

Vognen er en 2-akslet åpen spesialvogn for transport av containere.

### **Understilling**

Understillingen med enkelt sprengverk er en sveiset konstruksjon av standard valseprofiler og en del spesielle knøkkede profiler i kvalitet St 37. Understillingen er bygd for senere montering av automatisk kobling.

### **Lasteteknisk utstyr**

Vognen er uten gulv, uten staker og er utstyrt med senkbare, konkave containerpigger for transport av følgende ISO containere/flak:

- 10' containere (4 pr. vogn)
- 20' containere (2 pr. vogn)
- 40' containere (1 pr. vogn)
- Eurocontainer (1 pr. vogn)

### **Merknad:**

Under transport av 2 stk. 20' containere/flak må forskjellen i bruttovekten for hver enhet ikke overskride 5 tonn.

Dersom bruttovekten for en enhet overskrider 11, 13 eller 15 tonn på henholdsvis A, B eller C baner, må den plasseres alene og midt på vognen.

### **Vognutstyr for øvrig**

Se vognnummerliste.

# Spesialvogn

## Dyplastevogn

Lgms tp. 1, litrakode 445 3

Vg.nr.serie  
42 76 445 3 000 - 009

Tegn.fortegn  
734

Hovedtegn  
20815

Byggeår  
1968 -69

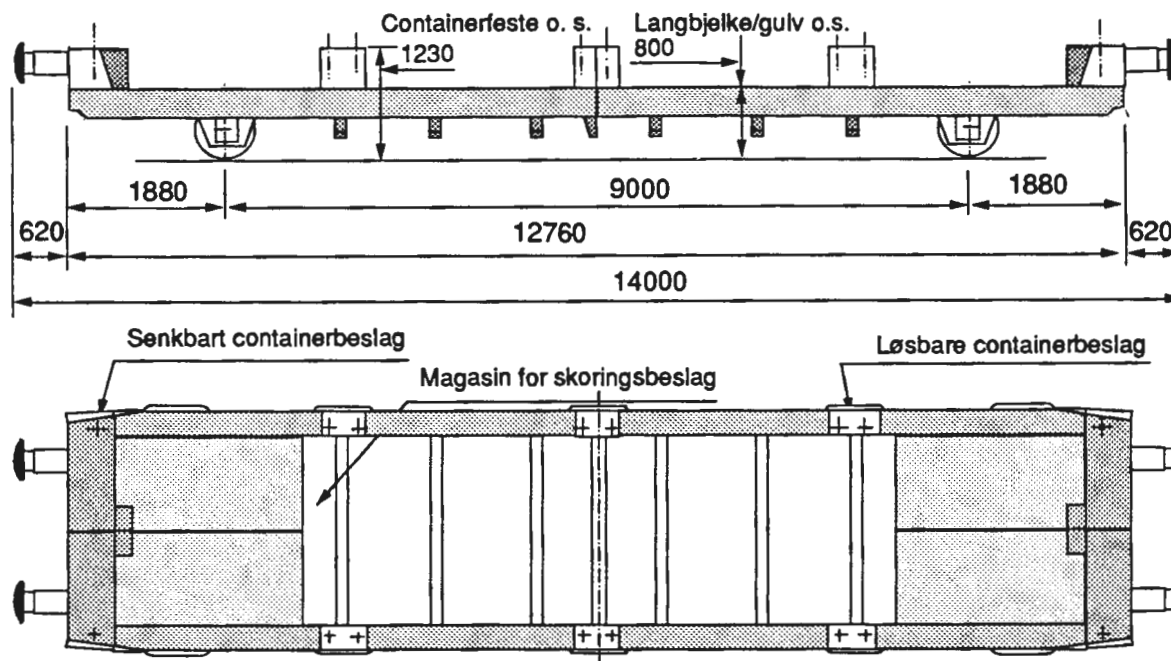

### Lastgrenser

	A	B	C
	20,0 t	24,0 t	28,0 t
S	20,0 t	24,0 t	24,0 t

A = baner med 16 tonn akseltrykk  
B = baner med 18 tonn akseltrykk  
C = baner med 20 tonn akseltrykk  
S = for hastighet 80 - 100 km/h  
t = tonn

### Konsentrerte belastninger

	m	t
a-a	3,00	14
b-b	5,00	22
c-c	9,00	28

Lengde over buffere	14,00
Lastelengde	7,45 - 12,76 m
Lastebredde	2,08 - 3,05 m
Høyde over skinetopp til containerfeste	1,23 m
Høyde over skinetopp til langbjelke	0,80 m
Høyde over skinetopp til nedsenket bjelke	0,37 m
Hjuldiameter	0,72 m
Vognvekt	12,0 t
Største tillatte hastighet	100 km/h
KE - GP bremse	

## **Alminnelig beskrivelse**

### **Generelt**

Vognen er en 2-akslet åpen vogn spesielt beregnet for transport av seksjonshus, containere, godsslag med stor høyde og dessuten for alle godsslag som ikke krever lukkede vogner.

### **Understilling**

Understillingen er en sveiset konstruksjon av standard valsede profiler og en del spesielle knekkede profiler i kvalitet St 52. Endepartiet er bygd for senere montering av automatisk kobling, og "fjærpatroner med dragkrok" av typen Ringfeder er montert. På en lengde av ca. 7 m er tverr-bjelkene svingbare (senkbare) slik at man får en lav lastlomme 0,37 m over skinnetopp

### **Lasteteknisk utstyr**

For opplagring av festeanordninger for transport av seksjonshus er det ved hver vognende boret 6 vertikale huller. Festeanordningene (som har 4 tapper) kan flyttes 80 mm til siden slik at avstanden mellom festeanordningene blir min. 2,90 m og maks. 3,06 m.

Alle vogner er utstyrt med 4 senkbare containerpigger (1 ved hvert vognhjørne) og 6 løsbare containeropplager med 2 senkbare pigger, som, når de ikke er i bruk, oppbevares i en spesiell holder (magasin) på vognen. Alle containerpigger kan reguleres til siden slik at det passer både for ISO og NSB containere.

### **Vognutstyr for øvrig**

Se vognnummerliste.



# Spesialvogn

## Dyplastevogn

Lgms tp. 2, litrakode 445 3

Vg.nr.serie  
42 76 445 3 010 - 017

Tegn.fortegn  
802

Hovedtegn  
M 26894

Byggeår  
1974

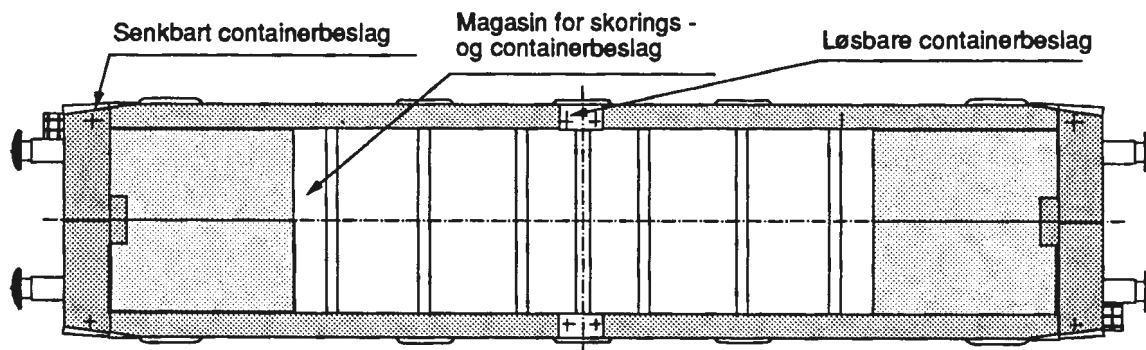
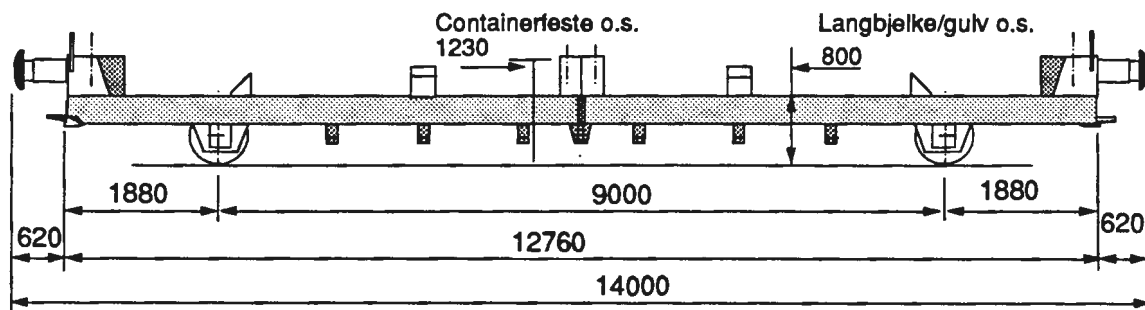

### Lastgrenser

	A	B	C
	20,0 t	24,0 t	28,0 t
S	20,0 t	24,0 t	

A = baner med 16 tonns akseltrykk  
B = baner med 18 tonns akseltrykk  
C = baner med 20 tonns akseltrykk  
S = for hastighet 80 - 100 km/h  
t = tonn

### Konsentrerte belastninger

	m	t
a-a	3,00	14
b-b	5,00	22
c-c	9,00	29

Lengde over buffere	14,00 m
Lastelengde	7,45 - 12,76 m
Bredde over støtteplater	2,08 - 3,10 m
Vognstakenes høyde fra gulv	2,00 m
Høyde over skinnetopp til containerfeste	1,23 m
Høyde overskinnetopp til langbjelke	0,80 m
Høyde over skinnetopp til nedsenket tverrbjelke	0,37 m
Hjuldiameter	0,72 m
Vognvekt	12,0 t
Største tillatte hastighet	100 km/h
KE - GP bremse	

## **Alminnelig beskrivelse**

### **Generelt**

Voggen er en 2-akslet åpen vogn spesielt beregnet for transport av seksjonshus, containere, gods med stor høyde og dessuten for alt gods som ikke krever lukkede vogner.

### **Understilling**

Understillingen er en sveiset konstruksjon av standard valsede profiler og en del spesielle knøkkede profiler i kvalitet St 52. Endepartiet er bygd for senere montering av automatisk kobling, og "fjærpatroner med dragkrok" av typen Ringfeder er montert. På en lengde av ca. 7 m er tverrbeleggene svingbare (senkbare) slik at man får en lav last-lomme 0,37 m over skinnetopp.

### **Lasteteknisk utstyr**

For opplagring av festeanordninger for transport av seksjonshus er det ved hver vognede boret 6 vertikale hull. Festeanordningene (som har 4 tapper) kan flyttes 0,80 m tilside slik at avstanden mellom festeanordningene blir min. 2,90 m og maks. 3,06 m.

Alle vogner er utstyrt med 4 senkbare containerpigger (1 ved hvert vognhjørne) og 6 løsbare containeropplager med 2 senkbare pigger, som, når de ikke er i bruk, oppbevares i en spesiell holder (magasin) på vognen. Alle containerpigger kan reguleres til siden, slik at det passer både for ISO og NSB containere.

### **Vognutstyr for øvrig**

Se vognnummerliste.

## Spesialvogn

For semitrailere

Sds, litrakode 471 5

Vg.nr.serie  
31 76 471 5 001

Tegn.fortegn  
749

Hovedtegn  
21090

Byggeår  
1970

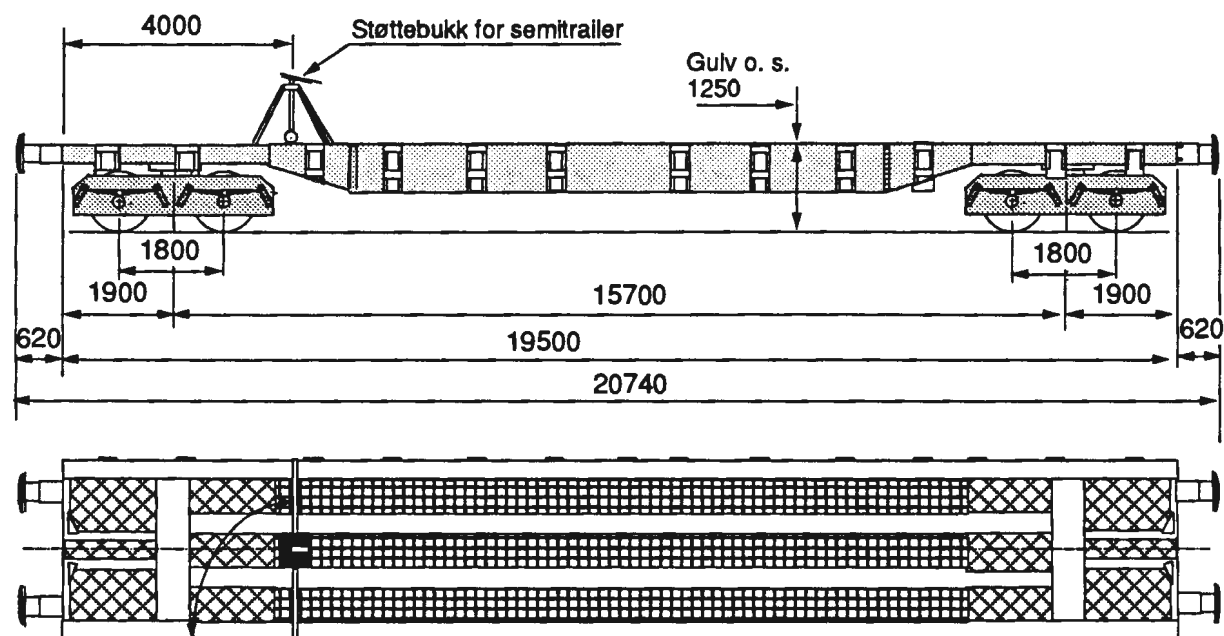

### Lastgrenser

	A	B	C
S	41,0 t	49,0 t	57,0 t

A = baner med 16 tonns aksetrykk  
B = baner med 18 tonns aksetrykk  
C = baner med 20 tonns aksetrykk  
S = for hastighet 80 - 100 km/h  
t = tonn

	m	t	
a-a	2,00	32	33
b-b	5,00	35	38
c-c	9,00	36	44
d-d	15,00	44	57
e-e	17,50	50	57
f-f	18,50	54	35
g-g	19,50	57	25

Lengde over buffere	20,74 m
Lastelengde	19,50 m
Lastebredde	2,70 m
Vogn gulvets høyde over skinnetopp	2,25 m
Bredde over støtteplater	3,22 m
Hjuldiameter	0,92 m
Gulvflate	52,6 m <sup>2</sup>
Vognvekt	23,0 t
Største tillatte hjultrykk for laste- og lossekjøretøyer på vogn gulv	2,2 t
Største tillatte hjultrykk for veikjøretøyer på vogn gulv	5,0 t
Største tillatte hastighet	100 km/h
Boggi etter tegn. 21700	
KE - GP bremse og parkeringsbremse	

## Alminnelig beskrivelse

### Generelt

Vognen er en 4-akslet åpen vogn spesielt beregnet for transport av semitrailere for Nordgas. Se nedenforstående skisse.

### Understilling

Understillingen er en sveiset konstruksjon med 4 kraftige gjennomgående bærebjelker. Endepartiet er bygd for senere montering av automatisk kobling.

Vognen har dragkroker med fjærpatron type "Ringfeder".

### Lasteteknisk utstyr

1. Anordning for anbringelse av containerpigger.
2. Fastspenningsanordninger for tømmer og trelast.
3. Endeveggsholdere for montering av høye endelemmer beregnet for transport av kubb.
4. Labanker for tømmerunderlag (rekvireres fra faste depoter) kan påsettes.
5. Svingbar støttebukk for semitrailer.
6. Hjulstoppere, nedfellbare.
7. Kjørebrem for bilhenger.
8. Innsveisede stålplater med hull for hjulstoppere.

### Vognutstyr for øvrig

Se vognummerliste

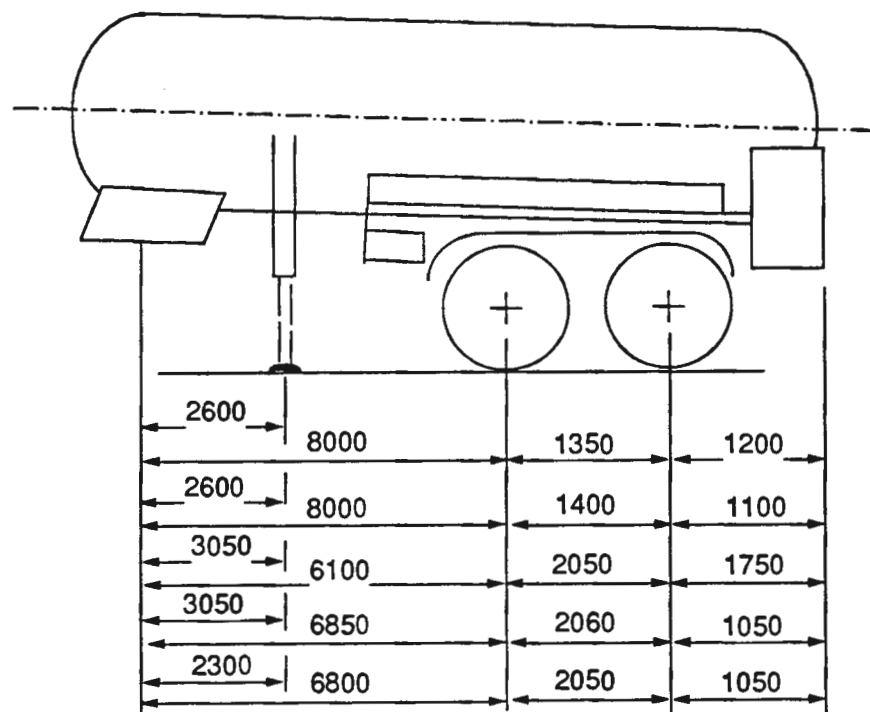

# Kassevogn

Elo tp 1, litrakode 511 0

Vg.nr.serie  
20 76 511 0 100

Tegn.fortegn  
512

Hovedtegn  
3989

Byggeår  
1946

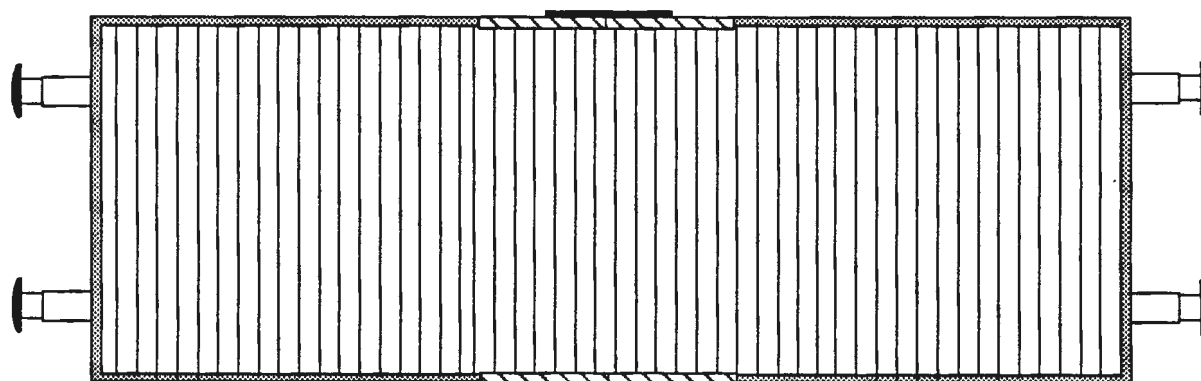
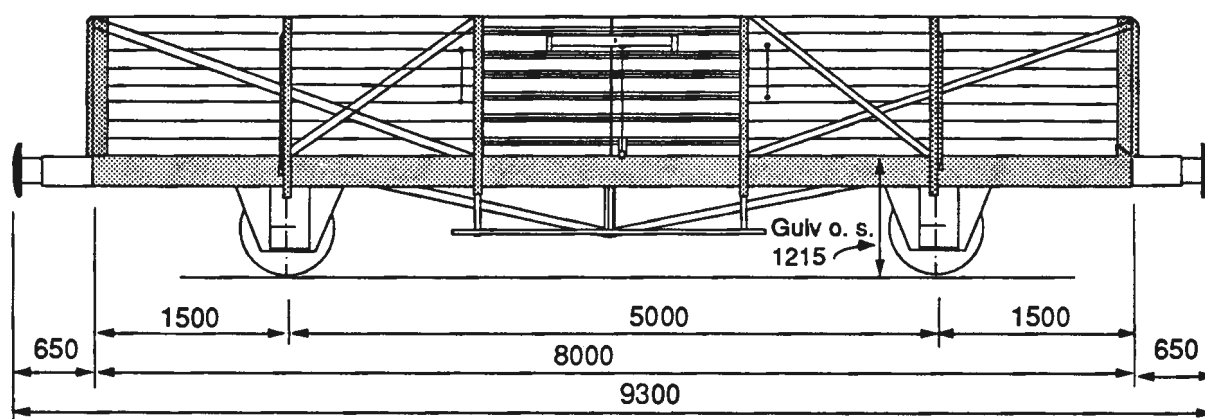

### Lastgrenser

	A	B	C
S	21,0 t	21,0 t	21,0 t

A = baner med 16 tonns akseltrykk  
B = baner med 18 tonns akseltrykk  
C = baner med 20 tonns akseltrykk  
S = for hastighet 80 - 100 km/h  
t = tonn

Lengde over buffere	9,30 m
Vogngulvets lengde	7,91 m
Vogngulvets bredde	2,76 m
Vogngulvets høyde over skinnetopp	
Vognkassens høyde over gulv	1,10 m
Hjuldiameter	0,92 m
Gulvflate	24,0 m <sup>2</sup>
Rominnhold	21,8 m <sup>3</sup>
Vognvekt	8,5 t
Største tillatte hjultrykk for kjøretøy på vogngulv	1,0 t
Største tillatte hastighet	80 km/h
Hik - G bremse	
hevarmbremse	

511 0 type 1

## **Alminnelig beskrivelse**

### **Generelt**

Vognen er en 2-akslet åpen vogn med faste vegger. Vognen egner seg spesielt for transport av sand, jord, kull, koks og malm mm.

### **Understilling**

Understillingen med enkelt sprengverk er en sveiset konstruksjon av standard valsede profiler i kvalitet St 37.

### **Vognutstyr for øvrig**

Se vognnummerliste.

# Kassevogn

Elo tp 1, litrakode 511 0

Vg.nr.serie  
21 76 511 0 117,151,  
195 og 223

Tegn.fortegn  
512, 542

Hovedtegn  
3989

Byggeår  
1946 - 51

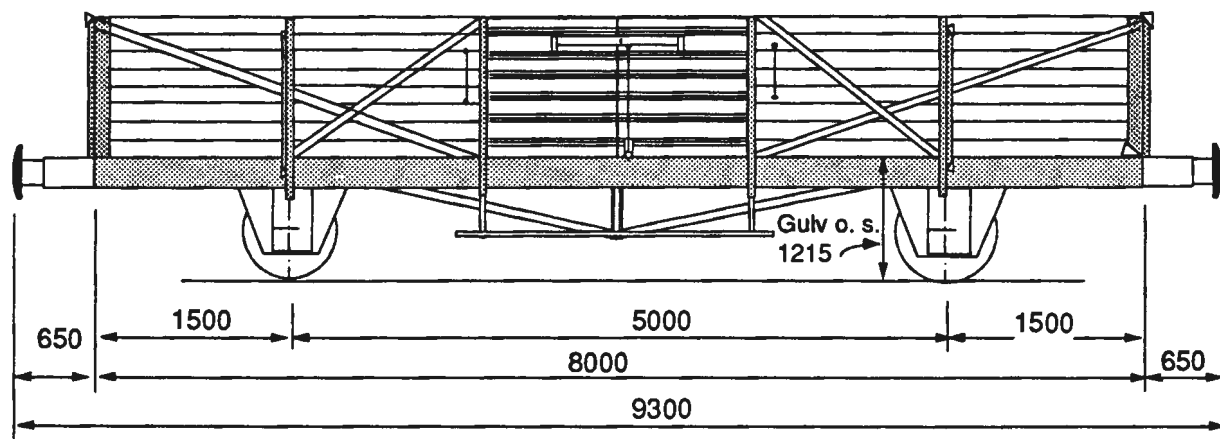

### Lastgrenser

	A	B	C
S	21,0 t	21,0 t	21,0 t

A = baner med 16 tonns akseltrykk  
B = baner med 18 tonns akseltrykk  
C = baner med 20 tonns akseltrykk  
S = for hastighet 80 - 100 km/h  
t = tonn

Lengde over buffere	9,30 m
Vogn gulvets lengde	7,91 m
Vogn gulvets bredde	2,76 m
Vogn gulvets høyde over skinnetopp	1,22 m
Vognkassens høyde over gulv	1,10 m
Hjuldiameter	0,92 m
Gulvflate	21,8 m <sup>2</sup>
Rommehold	24,0 m <sup>3</sup>
Vognvekt	8,5 t
Største tillatte hjultrykk for kjøretøy på vogn gulv	1,0 t
Største tillatte hastighet	80 km/h
Hik - G bremse og skru- eller hevarmbremse	

511 0 type 1

## **Alminnelig beskrivelse**

### **Generelt**

Vognen er en 2-akslet åpen vogn med faste vegger. Vognen egner seg spesielt for transport av sand, jord, kull, koks og malm mm.

### **Understilling**

Understillingen med enkelt sprengverk er en sveiset konstruksjon av standard valsede profiler i kvalitet St 37.

### **Vognutstyr for øvrig**

Se vognnummerliste.



# Kassevogn

Elos, Ilttrakode 513 3

Vg.nr.serie  
42 76 513 3 000

Tegn.fortegn  
782

Hovedtegn  
17095  
MG 12017 A

Byggeår  
1975  
Ombygd 1990

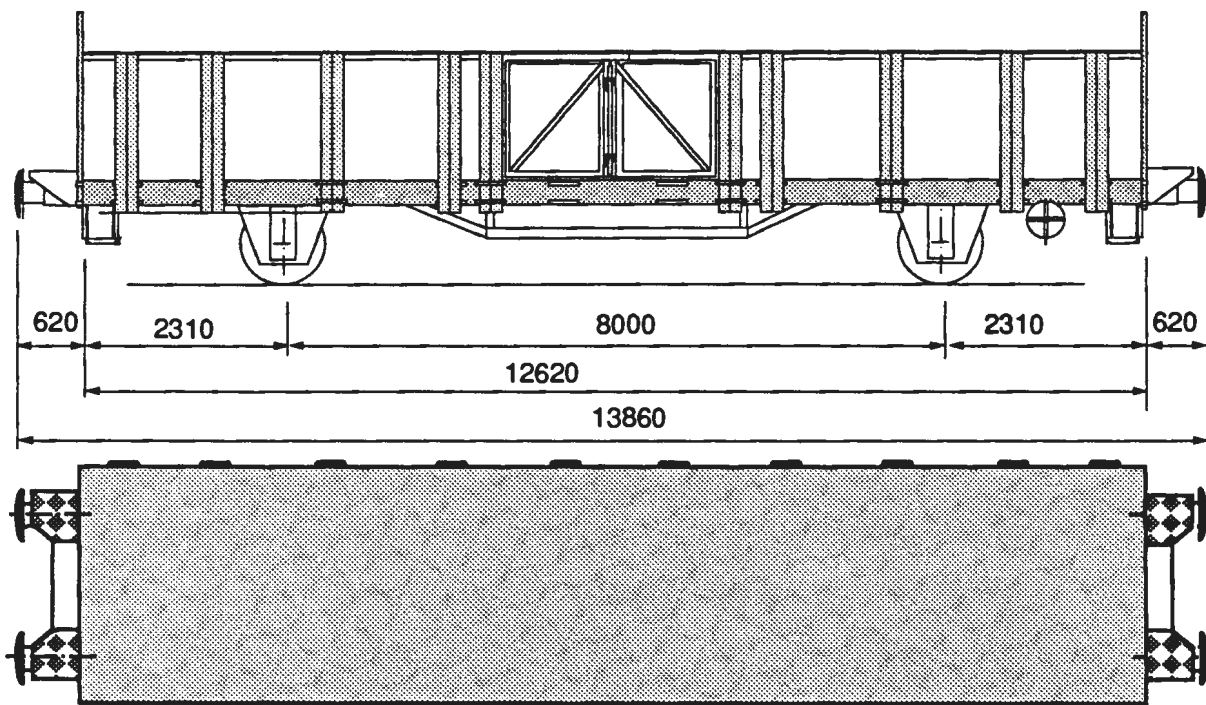

### Lastgrenser

	A	B	C
S	17,5 t	21,5 t	26,5 t

A = baner med 16 tonns akseltrykk  
B = baner med 18 tonns akseltrykk  
C = baner med 20 tonns akseltrykk  
S = for hastighet 80 - 100 km/h  
t = tonn

### Konsentrerte belastninger i tonn

	m	t	
a-a	2,00	16	18
b-b	3,00	17	18
c-c	6,00	20	24
d-d	9,00	26	27
e-e	12,00	27	13

Lengde over buffere	13,86 m
Vogn gulvets lengde	12,62 m
Vogn gulvets bredde	2,87 m
Vogn gulvets høyde over skinnetopp	1,24 m
Vognstakenes høyde fra gulv	2,00 m
Side- og endelemmenes høyde	1,50 m
Hjuldiameter	1,00 m
Gulvflate	50,0 m <sup>2</sup>
Rominnhold	40,0 m <sup>3</sup>
Vognvekt	14,5 t
Største tillatte hastighet	100 km/h
KE - GP bremse og parkeringsbremse	

## **Alminnelig beskrivelse**

### **Generelt**

Vognen er en 2-akslet åpen vogn med faste vegger. Vognen er beregnet for transport av skrapstål / armeringstål.

### **Understilling**

Understilling med enkelt sprengverk er en sveiset konstruksjon av standard valseprofiler og en del spesielle knekkede profiler i kvalitet St 37.

### **Vognutstyr for øvrig**

Se vognnummerliste.

# Kassevogn

Eaos, litrakode 535 0

Vg.nr.serie  
31 76 535 0 000 - 015

Tegn.fortegn

Hovedtegn

Byggeår  
1970 - 72

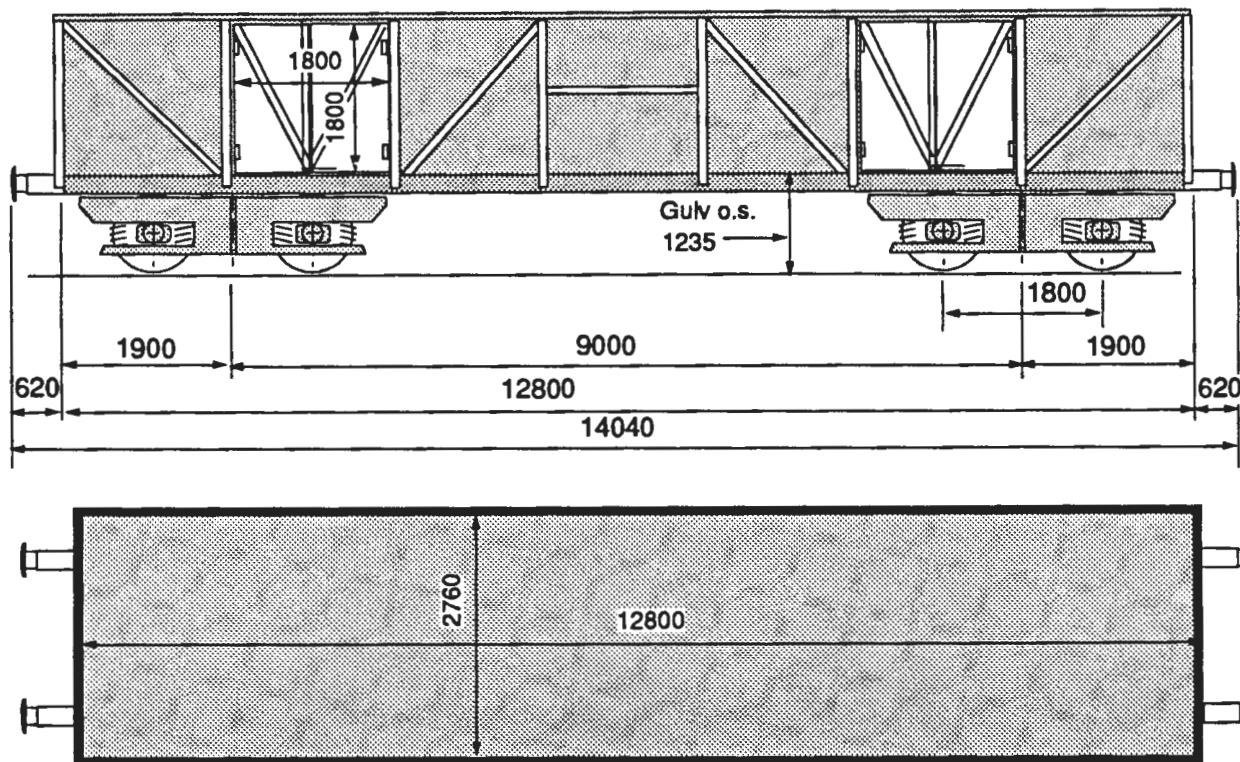

### Lastgrenser

	A	B	C
90	42,5 t	50,5 t	60,5 t
S	42,0 t	50,0 t	58,0 t

### Konsentrerte belastninger

	m	t
a-a	3,00	16
b-b	5,00	23
c-c	9,00	39

A = baner med 16 tonns akseltrykk  
B = baner med 18 tonns akseltrykk  
C = baner med 20 tonns akseltrykk  
S = for hastighet 80 - 100 km/h  
t = tonn

Lengde over buffere	14,04 m
Vogngulvets lengde	12,80 m
Vogngulvets bredde	2,96 m
Vogngulvets høyde over skinnetopp	1,24 m
Vognkassens høyde over gulv	2,10 m
Hjuldiametere	0,92 m
Boggi Y 25	
Gulvflate	35,3 m <sup>2</sup>
Rominhold	74,0 m <sup>3</sup>
Vognvekt	21,5 t
Største tillatte hastighet	100 km/h
O - GP bremse	

Januar 1991

535 0

## **Alminnelig beskrivelse**

### **Generelt**

Vognen er en 4-akslet åpen boggivogn med faste vegger. Vognen er beregnet spesielt for transport av skrapstål / armeringsstål mellom Oslo - Mo i Rana - Oslo.

### **Understilling**

Understillingen er en sveiset stålkonstruksjon av standard valsede profiler.

### **Vognutstyr for øvrig**

Se vognnummerliste.

# Bunntømmingsvogn

Taoos, litrakode 569 3

Vg.nr.serie  
31 76 569 3 000 - 010

Tegn.fortegn  
764

Hovedtegn  
22071

Byggeår  
1970

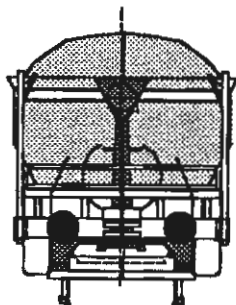
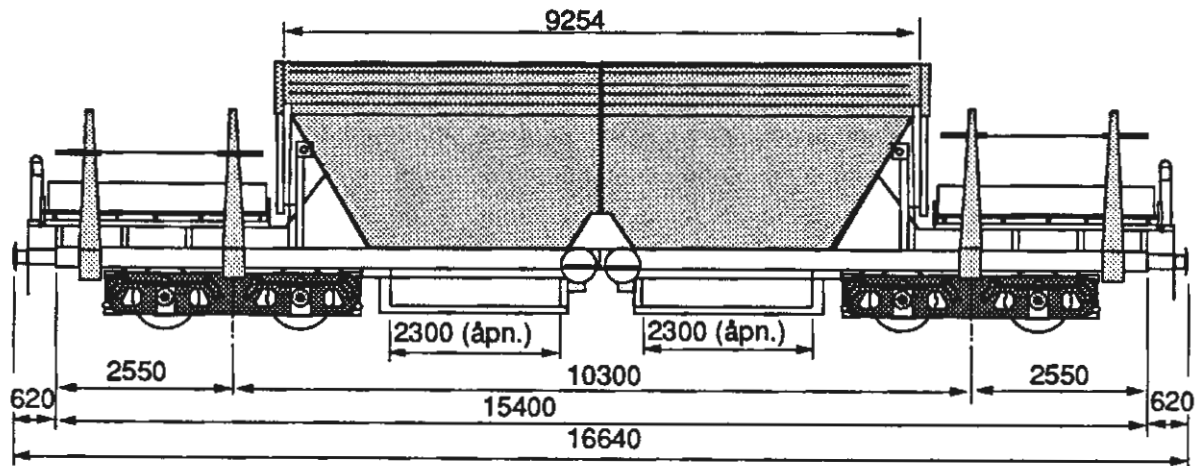

## Lastgrenser

	A	B	C
	37,0 t	45,0 t	53,0 t
S	37,0 t	45,0 t	45,0 t

A = baner med 16 tonns akseltrykk  
B = baner med 18 tonns akseltrykk  
C = baner med 20 tonns akseltrykk  
S = for hastighet 80 - 100 km/h

SS = for hastighet inntil 120 km/h

Lengde over buffere	16,64 m
Vognens lengde	15,40 m
Vognens høyde over skinnetopp	3,87 m
Lastplattformenes lengde	3,13 m
Lastplattformenes bredde	2,74 m
Hjuldiameter	0,92 m
Plattformenes gulvflate	17,1 m <sup>2</sup>
Rominnhold	45,0 m <sup>3</sup>
Vognvekt	27,0 t
Største tillatte last pr. lastplattform	12,5 t
Største tillatte hjultrykk for kjøretøy på plattformgulv	1,0 t
Største tillatte hastighet	120 km/h
KE - GP bremse og parkeringsbremse	
Boggi etter tegn. 21470	

## **Alminnelig beskrivelse**

### **Generelt**

Vognen er en 4 - akslet bunnømmingsvogn med dreietak og lastplattformer. Den er spesielt beregnet for transport av fuktighetsømfintlig gods på strekningen Muruvik - Meråker og returtransport av ferdigprodukter (Siliciumprodukter). Ferdigproduktene lastes opp på plattformene over hver boggi.

### **Understilling og beholder (lastekasse)**

Understilling og beholder er helseveide konstruksjoner av standard stål valsede profiler, en del knekkede profiler og stålplater. Side- og endebjelker er av kvalitet St 37-B, mens senterbjelkene (over boggisentrene) og platene i beholderen er av kvalitet St 52-C. Beholderen på hele det innskrådde parti samt bunnlukene er isolert med polyurethan.

De to bunnlukene beveges ved hjelp av ratt på hver side av vognen. Dreietaket beveges ved hjelp av ratt på den ene ende av beholder.

Endepartiet er bygd for senere montering av automatisk kobling, og "fjærpatron med dragkrok" av typen Ringfeder er montert.

### **Lasteteknisk utstyr**

Lastplattformene har nedleggbare sidelemmer av aluminium. Disse kan brukes som kjørebrem (slås ned til anlegg mot kant på lasterampe). Videre er det 4 staker på hver lastplattform og surrekjetting.

### **Vognutstyr for øvrig**

Se vognnummerliste.

# Bunntømmingsvogn

Taos, litrakode 569 4

Vg.nr.serie  
31 76 569 4 000 - 011

Tegn.fortegn  
748

Hovedtegn  
21501

Byggeår  
1971 - 72

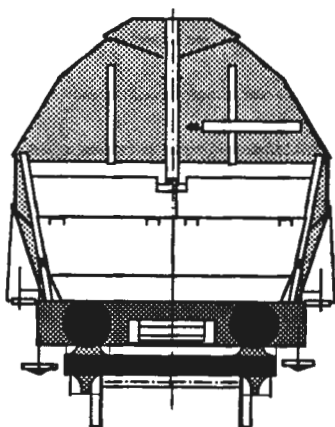
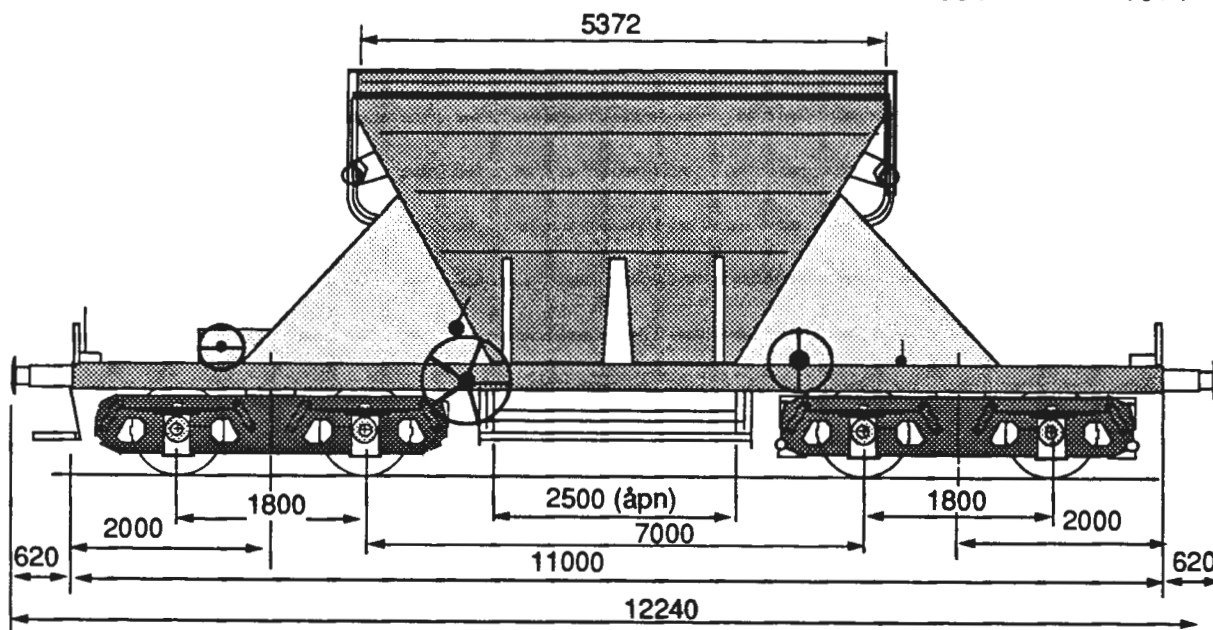

## Lastgrenser

	A	B	C
	41,0 t	49,0 t	57,0 t
S	41,0 t	49,0 t	49,0 t

A = baner med 16 tonns akseltrykk  
B = baner med 18 tonns akseltrykk  
C = baner med 20 tonns akseltrykk  
S = for hastighet 80 - 100 km/h

t = tonn

Lengde over buffere	12,24 m
Vognens lengde	11,00 m
Vognens bredde	3,10 m
Vognens høyde over skinnetopp	4,20 m
Hjuldiameter	0,92 m
Boggi etter tegn. 21700	
Rominnhold	31,0 m <sup>3</sup>
Vognvekt	23,0 t
Største tillatte hastighet	100 km/h
KE - GP bremse og parkeringsbremse	



## **Alminnelig beskrivelse**

### **Generelt**

Vognen er en 4-akslet bunntømmingsvogn med dreietak. Den er bygd spesielt for transport av kis.

### **Understilling og beholdere ( lastekasse)**

Understillingen er en sveiset konstruksjon av standard valsede profiler i kvalitet St 37-B , mens beholderen er en sveiset konstruksjon av stålplater i kvalitet St 52 som med kraftige støtter og støtteplater er sveiset til understillingen.

Endepartiet er bygd for senere montering av automatisk kobling, og "fjærpatrik med dragkrok" av typen Ringfeder er montert.

Bunntømmingen og dreietaket beveges ved hjelp av håndratt på siden av vognen.

### **Vognutstyr for øvrig**

Se vognnummerliste.



## Lukket vogn

Skyvbare vegger og tak

Tbis, ltrakode 571 5

Vg.nr.serie 21 76 571 5 001,- 004,-005      Tegn.fortegn 693      Hovedtegn 21040      Byggeår 1961

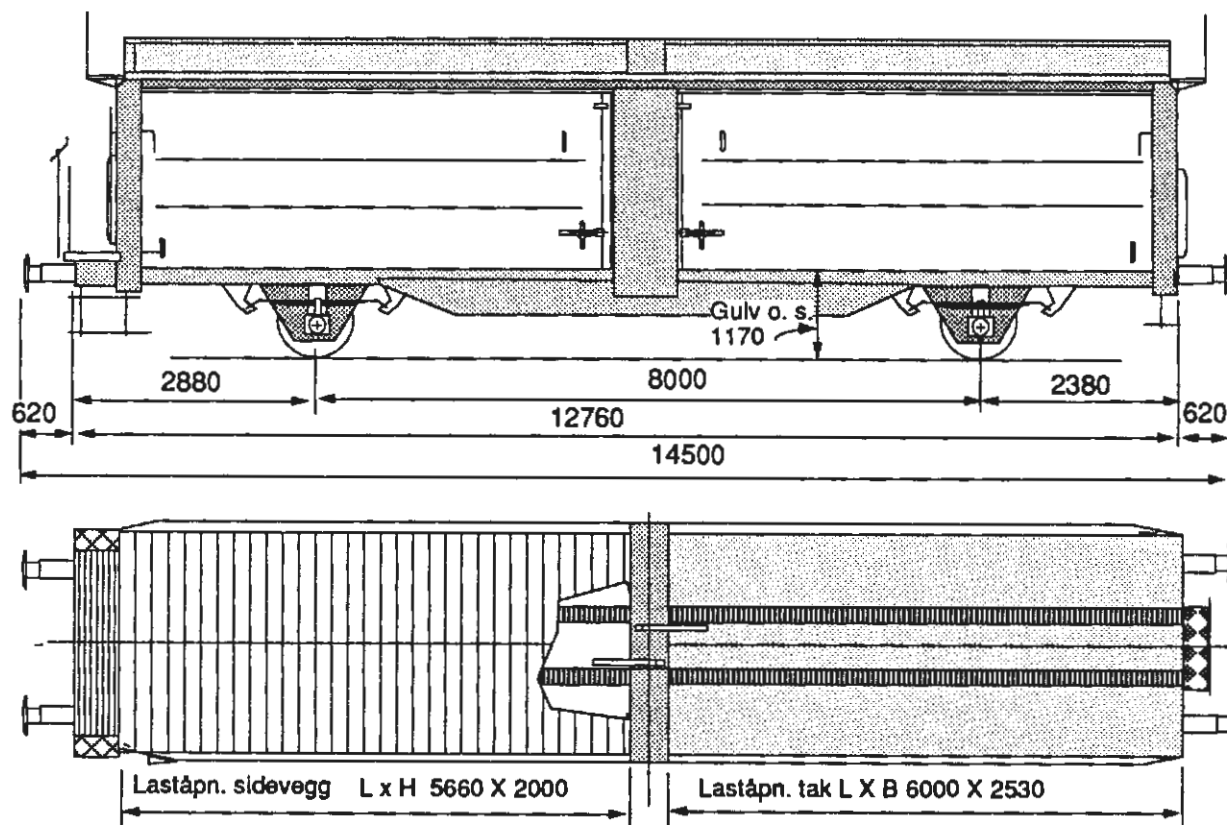

### Lastgrenser

	A	B	C
	17,5 t	21,5 t	25,5 t
S	17,5 t	21,5 t	21,5 t

A = baner med 16 tonns aksestrykk  
B = baner med 18 tonns aksestrykk  
C = baner med 20 tonns aksestrykk  
S = for hastighet 80 - 100 km/h  
t = tonn

Lengde over buffere	14,50 m
Utvendig lengde av vognkasse	12,76 m
Utvendig bredde av vognkasse	3,00 m
Innvendig lengde	12,35 m
Innvendig bredde	2,67 m
Gulvetes høyde over skinnetopp	1,17 m
Lasteåpning i tak lengde x bredde	6,00 x 2,53 m
Lasteåpning i vegg lengde x høyde	5,66 x 2,00 m
Hjuldiameter	0,92 m
Gulvflate	33,0 m <sup>2</sup>
Rominnhold	86,0 m <sup>3</sup>
Vognvekt	14,5 t
Største tillatte hjultrykk for kjøretøy på vogn-gulv	2,2 t
Største tillatte hastighet	100 km/h
KE - GP bremse og skrubremse	

## **Alminnelig beskrivelse**

### **Generelt**

Vognen er en 2 - akslet lukket vogn hvor langvegger og tak er delt i to seksjoner som er forskyvbare i vognens lengderetning. Lasting og lossing kan derved skje med kran(gjennom takåpningen) og med gaffeljekktralle eller gaffel-truck. Vognen egner seg spesielt for transport av plater, papp, papir og maskingods mm.

### **Understilling og vognkasse**

Understillingens og vognkassens stålskjelett er en sveiset konstruksjon av standard valsede profiler og en del spesielle knekkede profiler i kvalitet St 37 og St 52. Tak- og veggplater er av lettmetall. Gulvet er av gran eller furu.

### **Lasteteknisk utstyr:**

Vognen er utstyrt med 8 bjelker for avstøtning av gods.

### **Vognutstyr for øvrig**

Se vognnummerliste.

# Bunntømmingsvogn

Tds tp. 1, litrakode 573 1

Vg.nr.serie  
21 76 573 1 000 - 049

Tegn.fortegn  
823

Hovedtegn  
28094

Byggeår  
1976 - 78

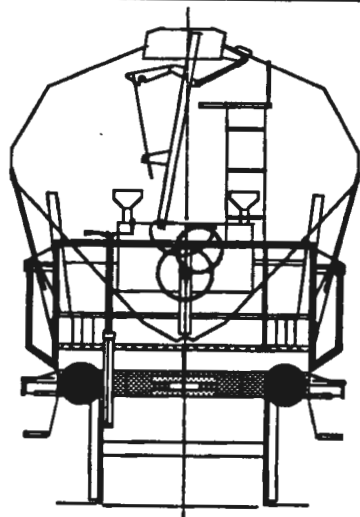
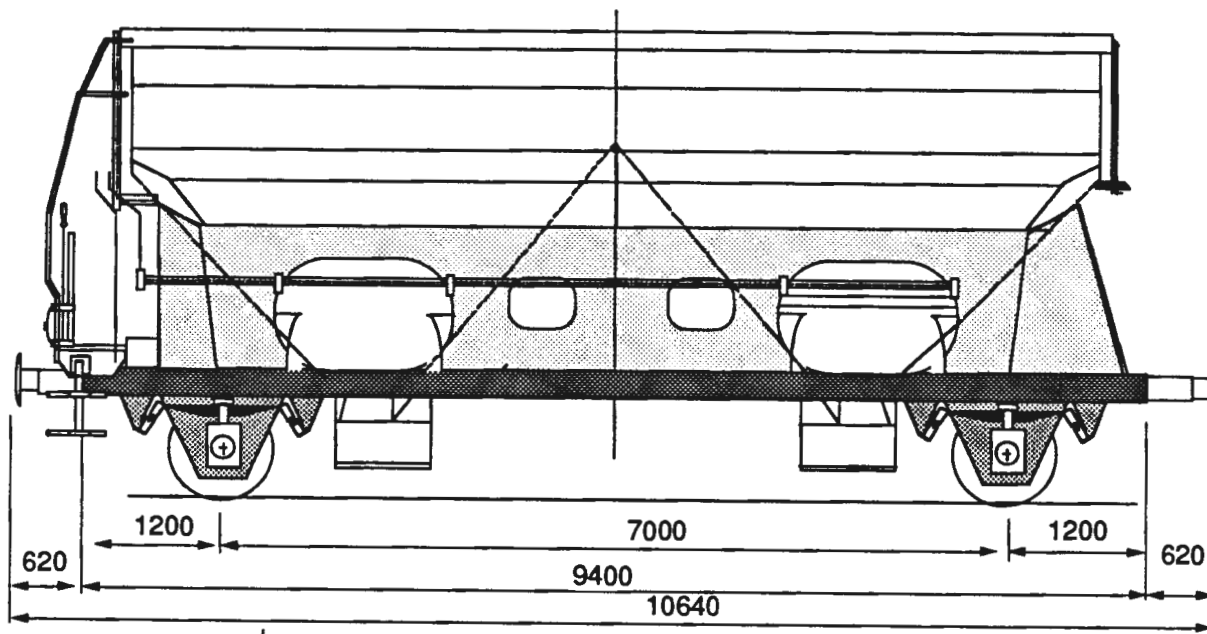

Lastgrenser

	A	B	C
	18,0 t	22,0 t	26,0 t
S	18,0 t	22,0 t	22,0 t

A = baner med 16 tonns akseltrykk  
B = baner med 18 tonns akseltrykk  
C = baner med 20 tonns akseltrykk  
S = for hastighet 80 - 100 km/h  
t = tonn

Lengde over buffere	10,64 m
Vognens lengde	9,40 m
Vognens høyde over skinnetopp	4,26 m
Hjuldiameter	0,92 m
Rominnhold	42,0 m <sup>3</sup>
Vognvekt	14,0 t
Største tillatte hastighet	100 km/h
KE - GP bremse og skrubremse	

573 1 type 1

## **Alminnelig beskrivelse**

### **Generelt**

Vognen er en 2 - akslet bunntømmingsvogn med dreietak (luke) som spesielt egner seg for transport av fuktighetsømfintlig pulvergods.

### **Understilling og beholdere ( lastekasse )**

Understillingen er en helsveiset konstruksjon av standard valsede profiler og knekkede profiler i kvalitet St 37-2 og St 52-3

Endepartiet er bygd for senere montering av automatisk kobling.

Beholderen er en helsveiset konstruksjon av stålplater og profiler i kvalitet St 52.

Betjening av dreietaket (luke) og tømmerlukene skjer fra bremseplattformen. Dreietaket manøvreres ved hjelp av et ratt og tømmerlukene ved hjelp av to håndtak på hver side av vognen.

### **Vognutstyr for øvrig**

Se vognnummerliste.

# Bunntømmingsvogn

Tds tp. 2, litrakode 573 1

Vg.nr.serie  
21 76 573 1 050 - 079

Tegn.fortegn  
823

Hovedtegn  
M 33520

Byggeår  
1982

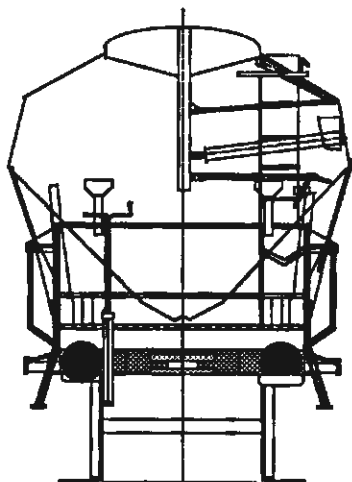
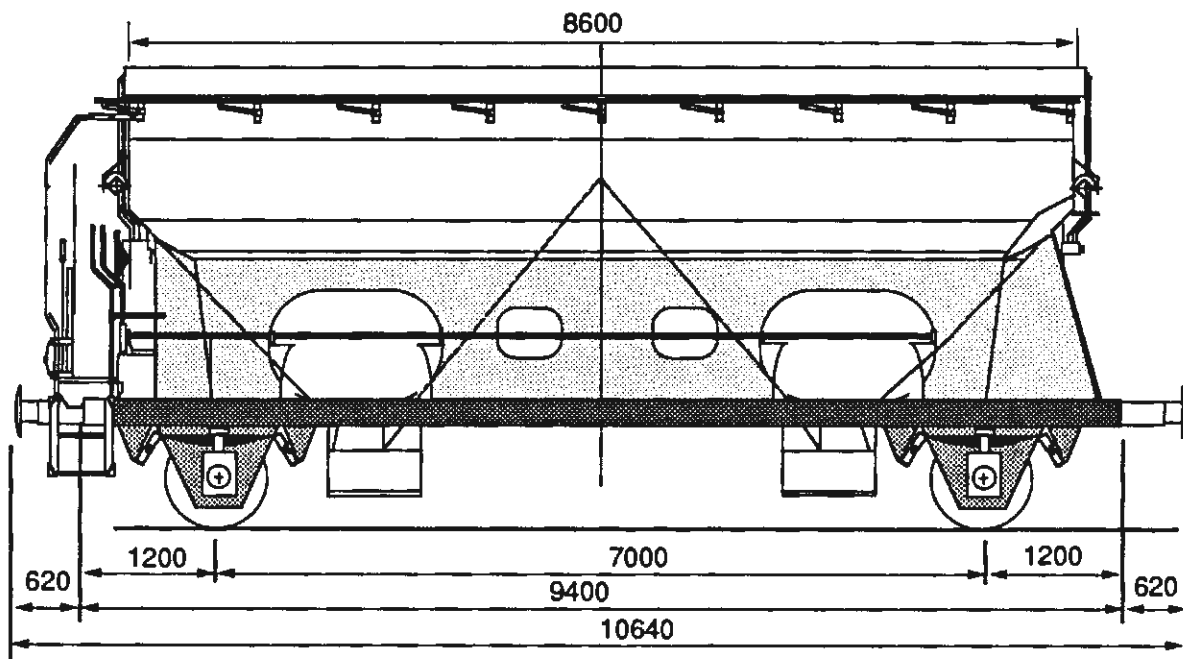

Lastgrenser

	A	B	C
	18,0 t	22,0 t	26,0 t
S	18,0 t	22,0 t	22,0 t

A = baner med 16 tonns aksestrykk  
B = baner med 18 tonns aksestrykk  
C = baner med 20 tonns aksestrykk  
S = for hastighet 80 - 100 km/h  
t = tonn

Lengde over buffere	10,64 m
Vognens lengde	9,40 m
Vognens høyde over skinnetopp	4,08 m
Hjuldiameter	0,92 m
Rominnhold	42,0 m <sup>3</sup>
Vognvekt	14,0 t
Største tillatte hastighet	100 km/h
KE - GP bremse og skrubremse	

573 1 type 2

## **Alminnelig beskrivelse**

### **Generelt**

Vognen er en 2- akslet bunntømmingsvogn med dreietak (luke) som spesielt egner seg for transport av fuktighetsømfintlig pulvergods.

### **Understilling og beholder ( lastekasse )**

Understillingen er en helsveiset konstruksjon av standard valsede profiler og knekkede profiler i kvalitet St 37 og St 52-3.

Endepartiet er bygd for senere montering av automatisk kobling.

Beholderen er en helsveiset konstruksjon av stålplater og profiler i kvalitet St 52.

Betjening av dreietaket (luke) og tømmelukene skjer fra bremseplattformen. Dreietaket manøvreres ved hjelp av et ratt og tømmerlukene ved hjelp av to håndtak på hver side.

### **Vognutstyr for øvrig**

Se vognnummerliste.

# Bunntømmingsvogn

Tps, litrakode 576 0

Vg.nr.serie  
21 76 576 0 000 - 011

Tegn.fortegn  
796

Hovedtegn  
22942

Byggeår  
1972 - 74

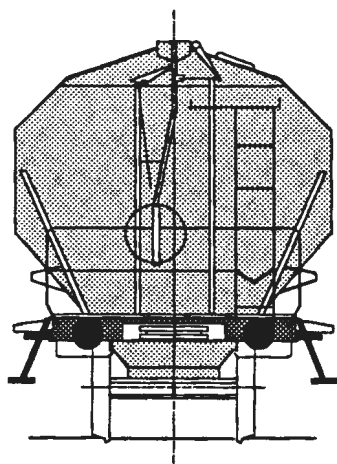
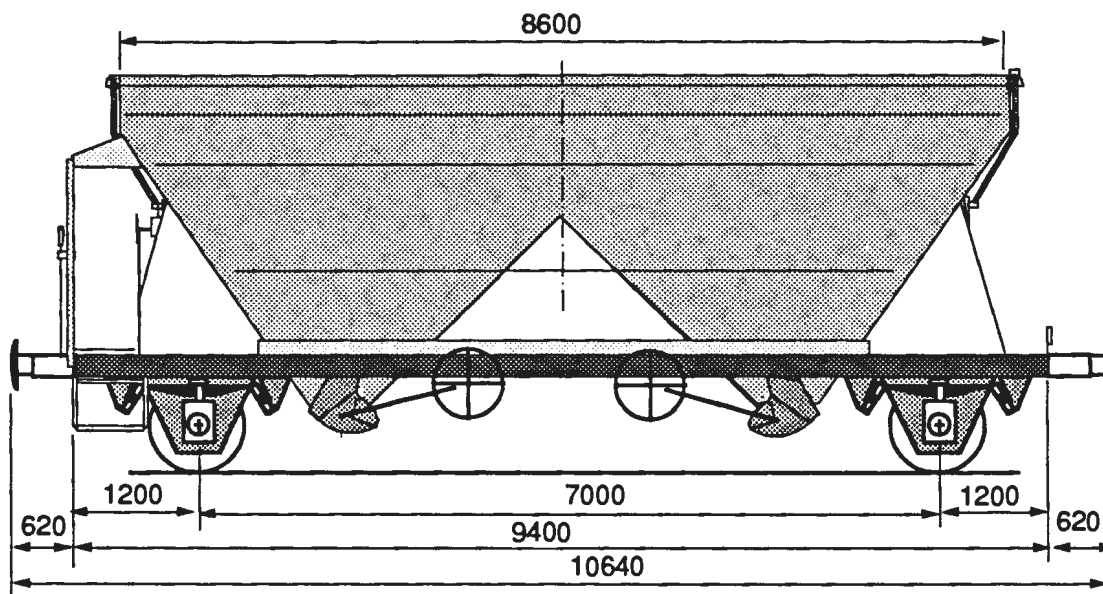

## Lastgrenser

	A	B	C
	18,4 t	22,4 t	26,4 t
S	18,4 t	22,4 t	22,4 t

A = baner med 16 tonns akseltrykk  
B = baner med 18 tonns akseltrykk  
C = baner med 20 tonns akseltrykk  
S = for hastighet 80 - 100 km/h  
t = tonn

Lengde over buffere	10,64 m
Vognens lengde	9,40 m
Vognens høyde over skinnetopp	3,89 m
Hjuldiameter	0,92 m
Rominnhold	44,0 m <sup>3</sup>
Vognvekt	13,6 t
Største tillatte hastighet	100 km/h
KE - GP bremse og skrubremse	

576 0

## **Alminnelig beskrivelse**

### **Generelt**

Vognen er en 2 - akslet bunnlømmingsvogn med dreietak (luke) som spesielt egner seg for transport av fuktighetsømfintlig pulvergods.

### **Understilling og beholder ( lastekasse )**

Understillingen er en helsveiset konstruksjon av standard valsede profiler og knekkede profiler i kvalitet St 37 - 2 og St 52-3

Endepartiet er bygd for senere montering av automatisk kobling.

Beholderen er en helsveiset konstruksjon av stålplater og profiler i kvalitet St 52-3.

Bunnluken beveges ved hjelp av ratt på begge sider av vognen, dreietaket manøvreres ved hjelp av et ratt på den ene enden av beholderen.

### **Vognutstyr for øvrig**

Se vognnummerliste.



## Lukket vogn

Skyvbare vegger og tak

Tis <sup>\*</sup>), litrakode 577 6

Vg.nr.serie  
21 76 577 6 000 - 019

Tegn.fortegn  
694

Hovedtegn  
12424

Byggeår  
1962

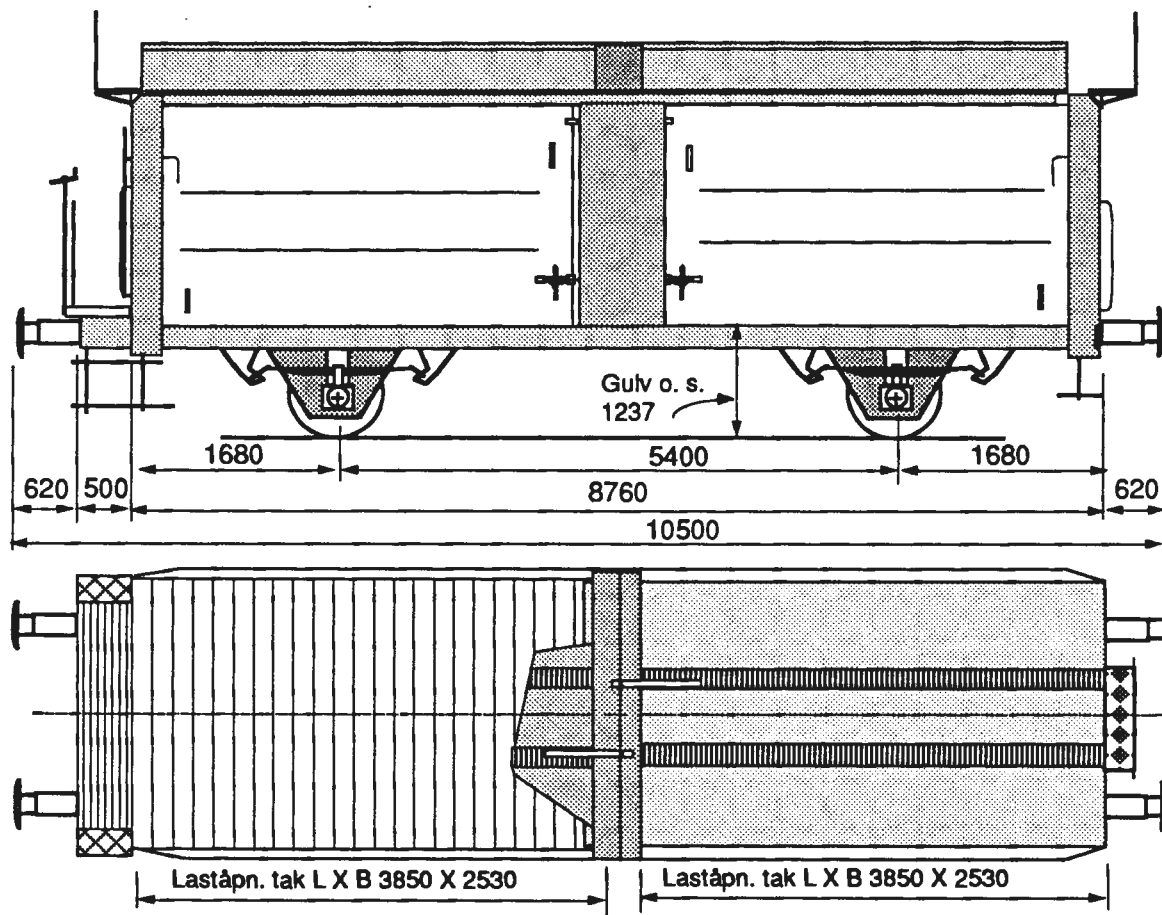

### Lastgrenser

	A	B	C
	18,5 t	22,5 t	26,5 t
S	18,5 t	22,5 t	22,5 t

A = baner med 16 tonns akseltrykk  
B = baner med 18 tonns akseltrykk  
C = baner med 20 tonns akseltrykk  
S = for hastighet 80 - 100 km/h  
t = tonn

Lengde over buffere	10,50 m
Utvendig lengde av vognkasse	8,76 m
Utvendig bredde av vognkasse	2,90 m
Innvendig lengde	8,75 m
Innvendig bredde	2,72 m
Gulvets høyde over skinnetopp	1,24 m
Lasteåpning i tak lengde x bredde	3,99 x 2,71 m
Lasteåpning i vegg lengde x høyde	3,85 x 2,00 m
Hjuldiameter	0,92 m
Gulvflate	23,8 m <sup>2</sup>
Rominnhold	57,0 m <sup>3</sup>
Vognvekt	13,5 t
Største tillatte hjultrykk for kjøretøy på vogngulv	2,2 t
Største tillatte hastighet	100 km/h
KE - GP bremse og skrubremse	

<sup>\*</sup>) Vognene med litra Tis vil få litra Tims

## **Alminnelig beskrivelse**

### **Generelt**

Vognen er en 2 - akslet lukket vogn hvor langvegger og tak er delt i to like seksjoner som er forskyvbare i vognens lengderetning. Lessing og lossing kan derved skje med kran (gjennom takåpning) og med gaffeljecktralle eller gaffel-truck. Vognen egner seg spesielt for transport av plater, papp, papir og maskingods mm.

### **Understilling og vognkasse**

Understillingens og vognkassens stålskjelett er en sveiset konstruksjon av standard valsede profiler og en del spesielle knekkede profiler i kvalitet St 37 og St 52. Tak- og veggplater er av lettmetall. Gulvet er av gran eller furu.

### **Lasteteknisk utstyr**

Vognen er utstyrt med 8 bjelker for avstøtning av gods.

### **Vognutstyr for øvrig**

Se vognnummerliste.

# Flisvogn

Fb, litrakode 601 8

Vg.nr.serie  
42 76 601 8 000 - 292

Tegn.fortegn  
766

Hovedtegn  
16623

Byggeår  
1932 - 47  
Omb. 1969 - 80

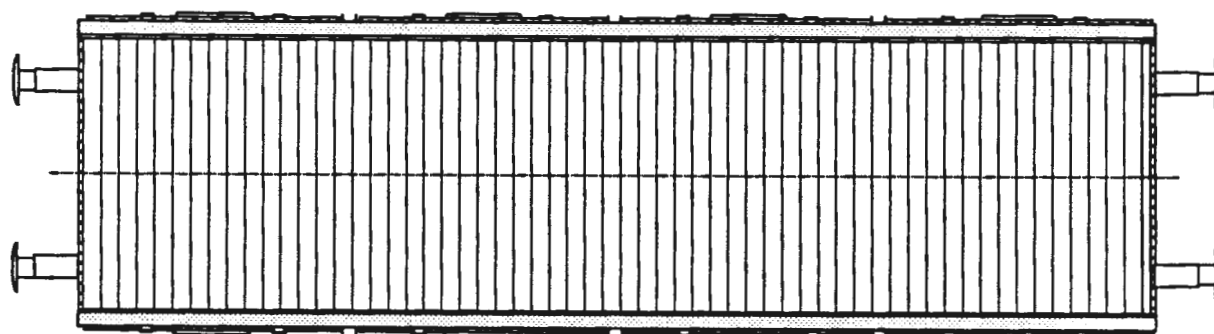
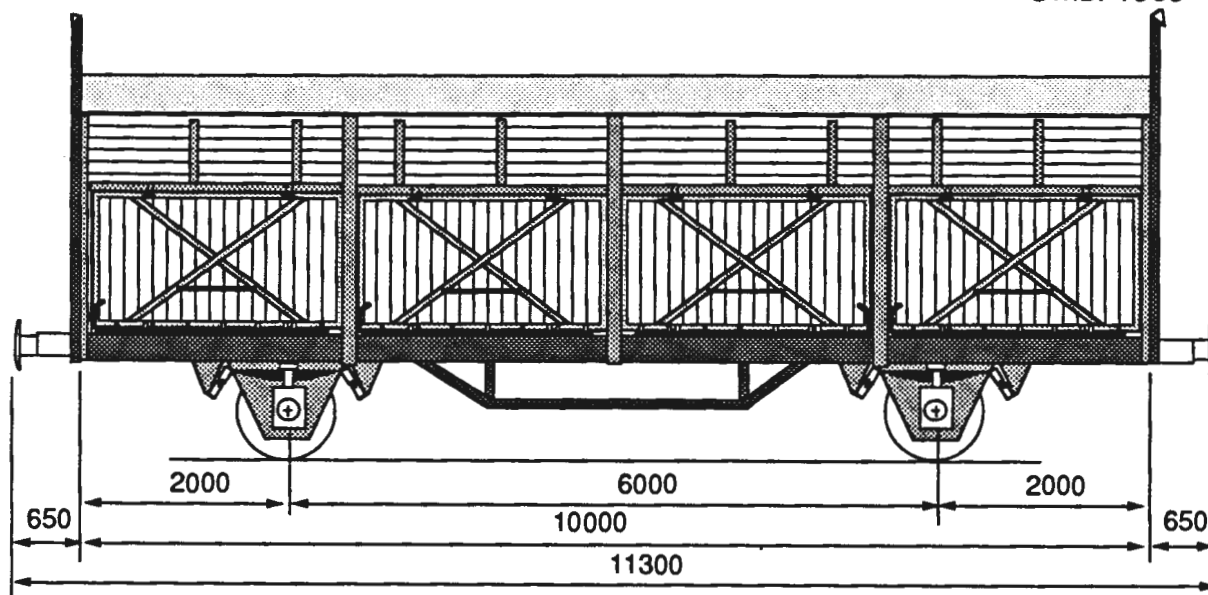

### Lastgrenser

A	B	C
21,0 t	25,0 t	25,0 t

A = baner med 16 tonns akseltrykk  
B = baner med 18 tonns akseltrykk  
C = baner med 20 tonns akseltrykk  
S = for hastighet 80 - 100 km/h  
t = tonn

Lengde over buffere	11,30 m
Utvendig lengde av vognkasse	10,00 m
Utvendig bredde av vognkasse	2,85 m
Innvendig lengde	9,90 m
Innvendig bredde	2,80 m
Hjuldiameter	0,92 m
Lasteåpning i tak lengde x bredde	9,90 x 2,80 m
Lasteåpning i vegg lengde x høyde (4 luker)	2,34 x 1,32 m
Gulvflate	27,7 m <sup>2</sup>
Rominnhold	67,0 m <sup>3</sup>
Vognvekt	11,0 t
Største tillatte hastighet	80 km/h

Antall vogner pr. 01.01. 91 er 10

601 8 000 - 292

## **Alminnelig beskrivelse**

### **Generelt**

Vognen er en 2-akslet vogn spesielt beregnet for transport av flis som fylles i ovenfra og tømmes gjennom 4 luker på hver side av vognen.

### **Understilling og vognkasse**

Understilling og vognkasse er en sveiset konstruksjon av standard valsede profiler i kvalitet St 37. Vegg- og lukekledningen er av gran eller furu.

### **Vognutstyr for øvrig**

Se vognnummerliste.

# Flisvogn

Fb - X , litrakode 601 8

Vg.nr.serie  
42 76 601 8 400 - 455

Tegn.fortegn  
Ikke oppsatt

Hovedtegn  
Ikke oppsatt

Byggeår  
Ca. 1960

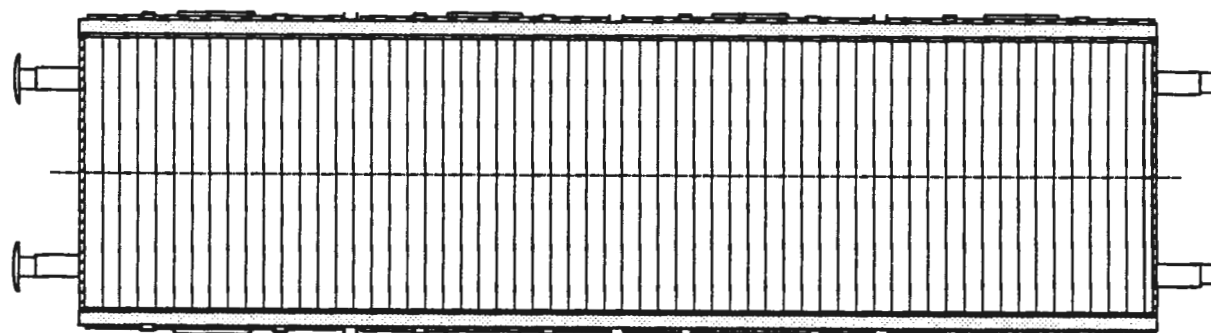
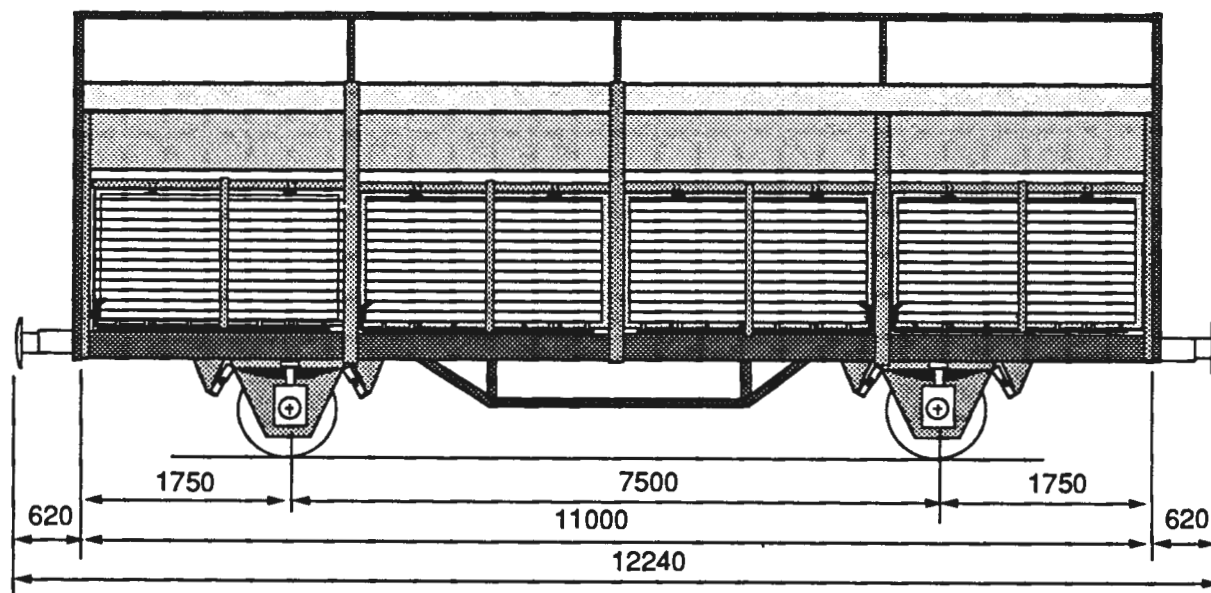

## Lastgrenser

A	B	C
19,0 t	23,0 t	27,0 t

A = baner med 16 tonns aksestrykk  
B = baner med 18 tonns aksestrykk  
C = baner med 20 tonns aksestrykk  
S = for hastighet 80 - 100 km/h  
t = tonn

Lengde over buffere	12,24 m
Innvendig lengde	10,95 m
Innvendig bredde	2,77 m
Hjuldiameter	0,98 m
Lasteåpning i tak lengde x bredde	10,95 x 2,77 m
Lasteåpning i vegg lengde x høyde (4 luker)	2,44 x 1,43 m
Gulvflate	30,3 m <sup>2</sup>
Rominnhold	94,5 m <sup>3</sup>
Vognvekt	12,8 t
Største tillatte hastighet	80 km/h
KE - GP bremse	

601 8 400 - 455

## **Alminnelig beskrivelse**

### **Generelt**

Vognen er en 2-akslet vogn spesielt beregnet for transport av flis som fylles i ovenfra og tømmes gjennom 4 luker på hver side av vognen.

Vognene er innkjøpt fra Sverige.

### **Understilling og vognkasse**

Understilling og vognkasse er en sveiset konstruksjon av standard valsede profiler. Vegg - og lukekledningen er av gran eller furu.

### **Vognutstyr for øvrig**

Se vognnummerliste.

# Flisvogn

Fb, litrakode 601 8

Vg.nr.serie  
42 76 601 8 600 - 643

Tegn.fortegn  
Ikke oppsatt

Hovedtegn  
Ikke oppsatt

Byggeår  
Ca. 1960

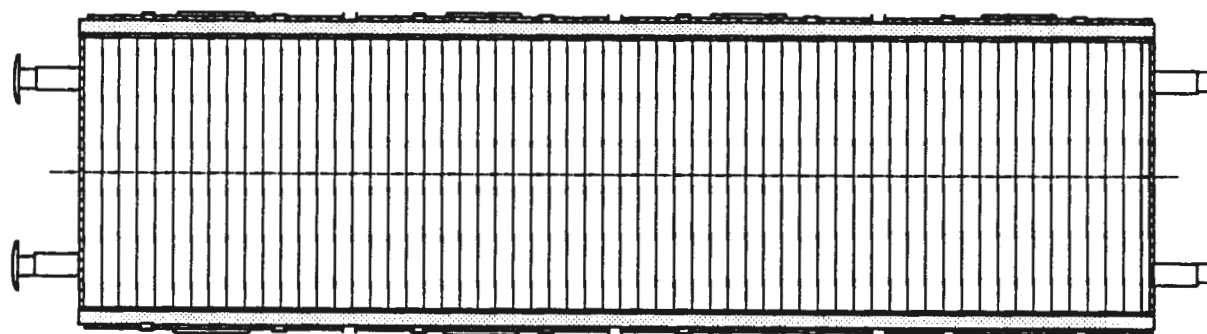
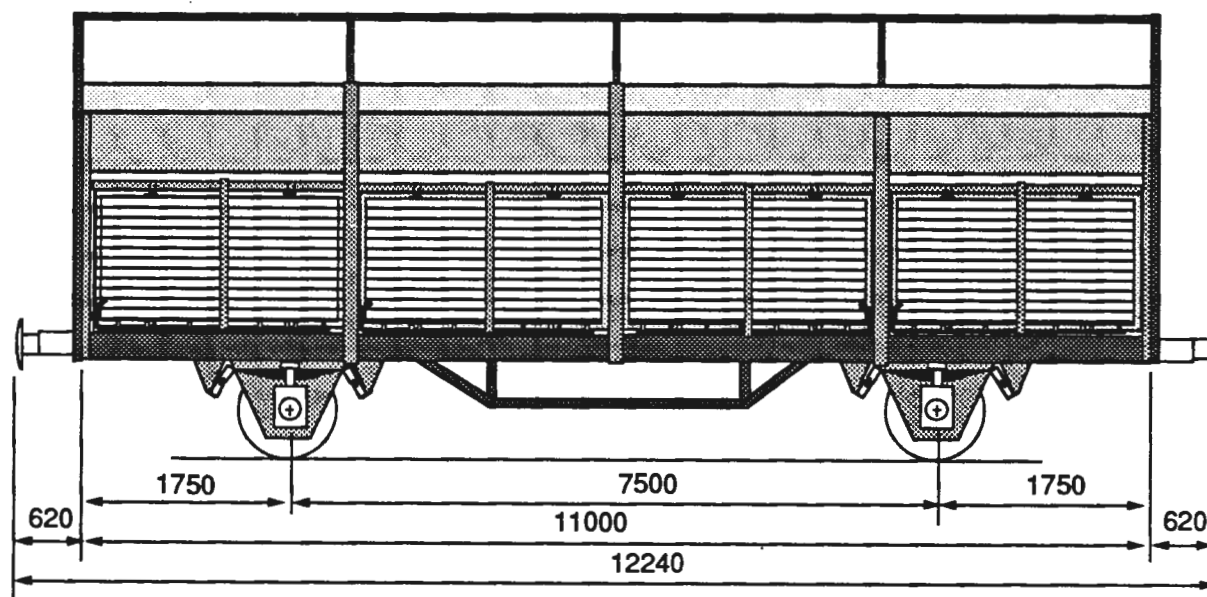

## Lastgrenser

A	B	C
19,0 t	23,0 t	27,0 t

A = baner med 16 tonns akseltrykk  
B = baner med 18 tonns akseltrykk  
C = baner med 20 tonns akseltrykk  
S = for hastighet 80 - 100 km/h  
t = tonn

Lengde over buffere	12,24 m
Innvendig lengde	10,95 m
Innvendig bredde	2,77 m
Hjuldiameter	0,98 m
Lasteåpning i tak lengde x bredde	10,95 x 2,77 m
Lasteåpning i vegg lengde x høyde (4 luker)	2,44 x 1,43 m
Gulvflate	30,3 m <sup>2</sup>
Rommehold	84,0 m <sup>3</sup>
Vognvekt	12,8 t
Største tillatte hastighet	80 km/h
KE - GP bremse	

601 8 600 - 643

## **Alminnelig beskrivelse**

### **Generelt**

Vognen er en 2-akslet vogn spesielt beregnet for transport av flis som fylles i ovenfra og tømmes gjennom 4 luker på hver side av vognen.

Vognene er innkjøpt fra Sverige.

### **Understilling og vognkasse**

Understilling og vognkasse er en sveiset konstruksjon av standard valsede profiler. Vegg - og lukekledningen er av gran eller furu.

### **Vognutstyr for øvrig**

Se vognnummerliste.



# Flisvogn

Fbs, Iltrakode 607 2

Vg.nr.serie  
42 76 607 2 000 - 001

Tegn.fortegn  
766

Hovedtegn  
M 26153

Byggeår  
1963  
Omb. 1986

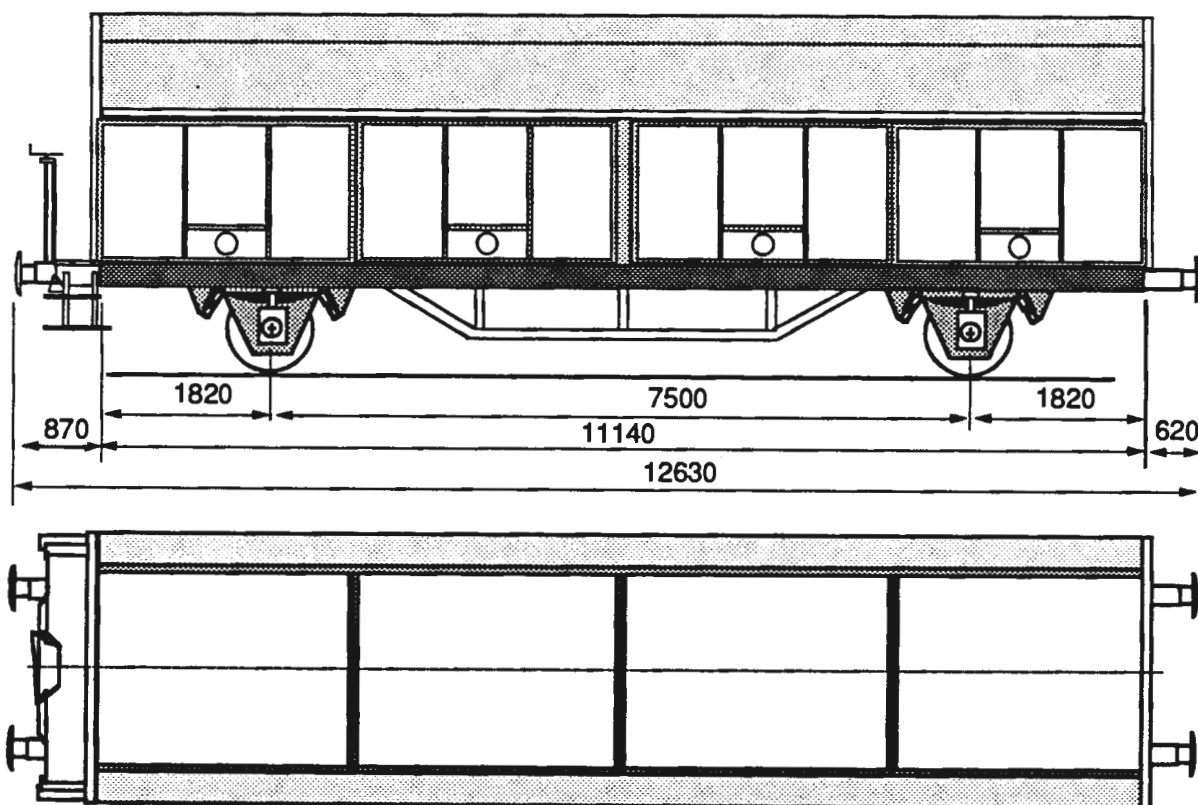

## Lastgrenser

	A	B	C	D
90	18,8 t	22,8 t	26,8 t	27,8 t
S	18,8 t	22,8 t	26,8 t	

A = baner med 16 tonns akseltrykk  
B = baner med 18 tonns akseltrykk  
C = baner med 20 tonns akseltrykk  
S = for hastighet 80 - 100 km/h  
t = tonn

Lengde over buffere	12,63 m
Utvendig lengde av vognkasse	11,14 m
Utvendig bredde av vognkasse	2,85 m
Innvendig lengde	11,00 m
Innvendig bredde	2,75 m
Hjuldiameter	1,00 m
Lasteåpning i tak lengde x bredde	11,00 x 2,75 m
Lasteåpning i vegg lengde x høyde (4 luker)	2,70 x 1,50 m
Gulvflate	30,2 m <sup>2</sup>
Rominnhold	83,0 m <sup>3</sup>
Vognvekt	13,2 t
Største tillatte hastighet	100 km/h
KE - GP bremse og skrubremse	

## **Alminnelig beskrivelse**

### **Generelt**

Vognen er en 2 - akslet vogn spesielt beregnet for transport av flis. Den fylles ovenfra og tømmes gjennom 4 luker på hver side. Vognene er ombygd fra Gs til Fbs i 1986.

### **Understilling**

Understilling og vognkasse er en sveiset stålkonstruksjon av profiler og plater.

Lukene er av containerplywood.

### **Vognutstyr for øvrig**

Se vognnummerliste.

# Flisvogn

Fbs - u, litrakode 607 5

Vg.nr.serie  
42 76 607 5 000 - 001

Tegn.fortegn

Hovedtegn  
M 26259

Byggeår  
1989

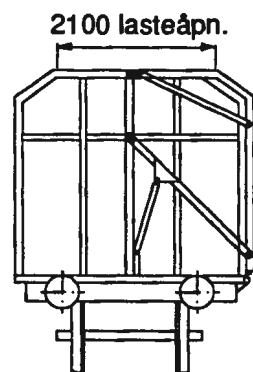
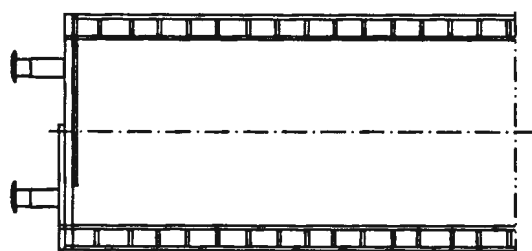
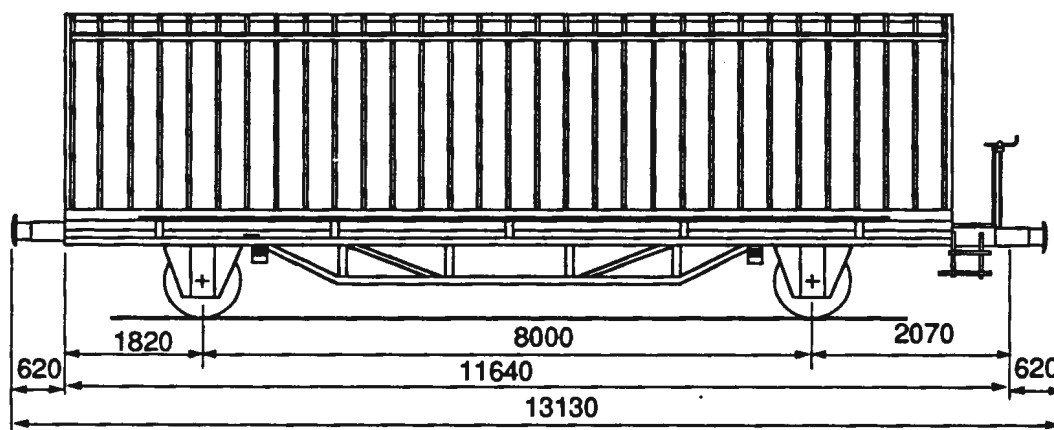

### Lastgrenser

	A	B	C
90	16,4 t	20,4 t	25,4 t
S	16,4 t	20,4 t	24,4 t

A = baner med 16 tonns akseltrykk  
B = baner med 18 tonns akseltrykk  
C = baner med 20 tonns akseltrykk  
S = for hastighet 80 - 100 km/h  
t = tonn

Lengde over buffere	13,13 m
Utvendig lengde av vognkasse	11,64 m
Utvendig bredde av vognkasse	3,15 m
Innvendig lengde	11,44 m
Innvendig bredde	3,00 m
Hjuldiameter	1,00 m
Lasteåpning i tak lengde x bredde	11,44 x 2,10 m
Lasteåpning i vegg lengde x høyde (4 luker)	2,70 x 1,50 m
Gulvflate	34,9 m <sup>2</sup>
Rominnhold	88,0 m <sup>3</sup>
Vognvekt	15,6 t
Største tillatte hastighet	100 km/h
KE - GP bremse og skrubremse	

## **Alminnelig beskrivelse**

### **Generelt**

Vognen er en 2 - akslet selvlossende flisvogn . Den er utstyrt med 2 hydrauliske løftesyndre som er plassert under vogngulvet, og 1 hydraulisk sylindere som låser sideporten. På vognenden er det plassert 2 hurtigkoplinger for tilkopling av det elektrisk drevne hydrauliske aggregatet som er plassert på lossestedet

På vognenden er det 2 betjeningsspaker, den ene benyttes når sideporten skal åpnes, og den andre benyttes når vognen skal losses. Under lossing vil vogngulvet som er hengslet i forkant og sammenhengslet med bakveggen, danne et skråplan på 54°.

### **Understilling og vognkasse**

Understilling og vognkasse er en sveiset stålkonstruksjon av profiler og plater.

Innvendig er vognkassen kledd med 18 mm fenolbelagt plywood.

### **Vognutstyr for øvrig**

Se vognnummerliste.

# Tankvogn

Zk, ltrakode 700 0

Vg.nr.serie  
42 76 700 0 002, 003\*)

Tegn.fortegn  
479

Hovedtegn  
4660

Byggeår  
1940

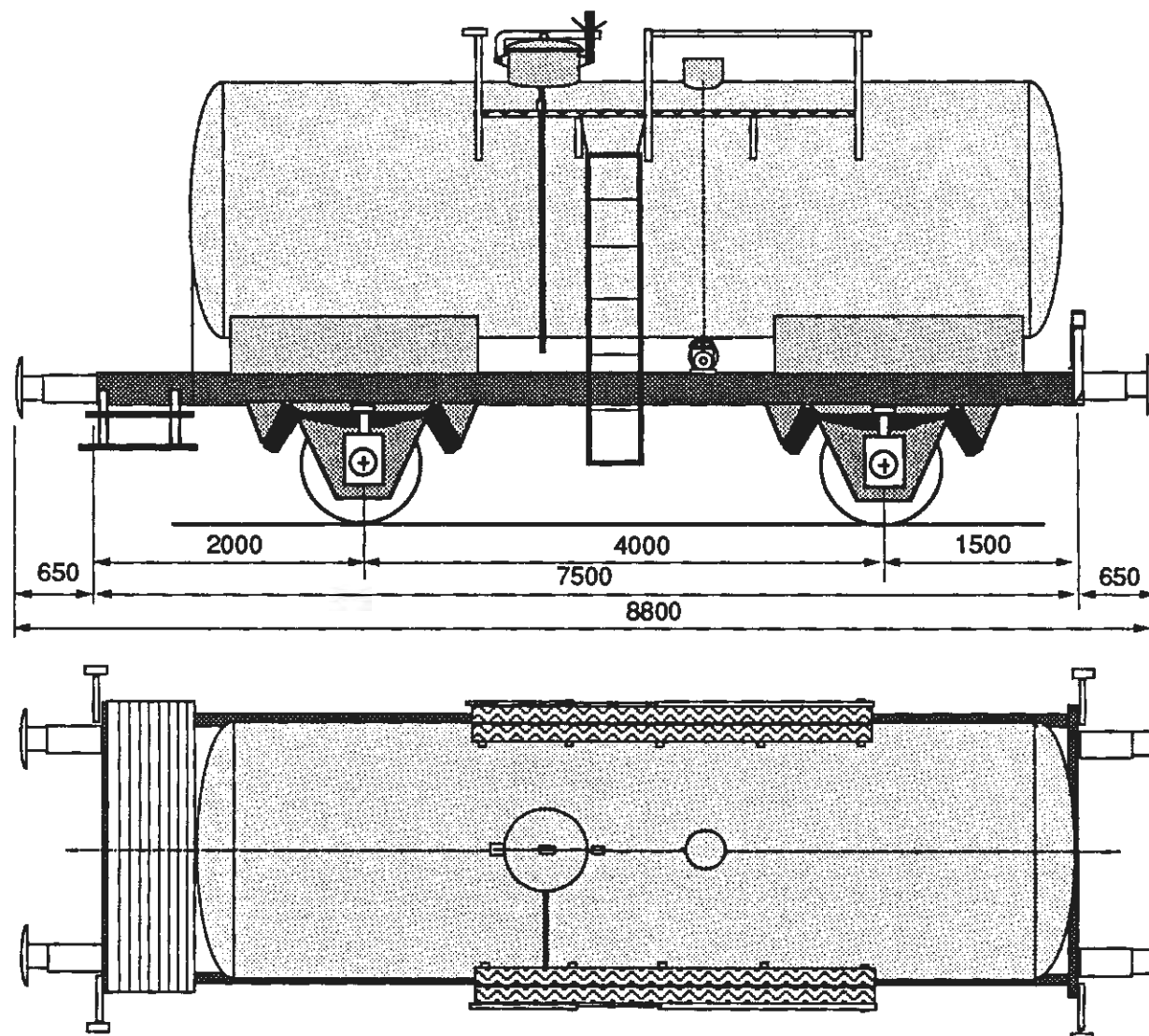

### Lastgrenser

A	B	C
18,0t	18,0t	18,0t

A = baner med 16 tonns akseltrykk  
B = baner med 18 tonns akseltrykk  
C = baner med 20 tonns akseltrykk  
S = for hastighet 80 - 100 km/h  
t = tonn

Lengde over buffere	8,80 m
Lengde av vogn	7,50 m
Utvendig bredde av vogn	2,40 m
Hjuldiameter	1,00 m
Rominnhold	19,0 m <sup>3</sup>
Vognvekt	11,0 t
Største tillatte hastighet	80 km/h
Hik - G bremse og skrubremse	

\*) Vogn 003 har foreløpig litra Uhk.

700 0

## **Alminnelig beskrivelse**

### **Generelt**

Vognen brukes til transport av bensin og fyttingsolje.

### **Vognutstyr for øvrig**

Se vognnummerliste.

# Tankvogn

Zk tp1, litrakode 700 1

Vg.nr.serie  
42 76 700 1 002, 004

Tegn.fortegn  
665

Hovedtegn  
8271

Byggeår  
1919  
Omb. 1958

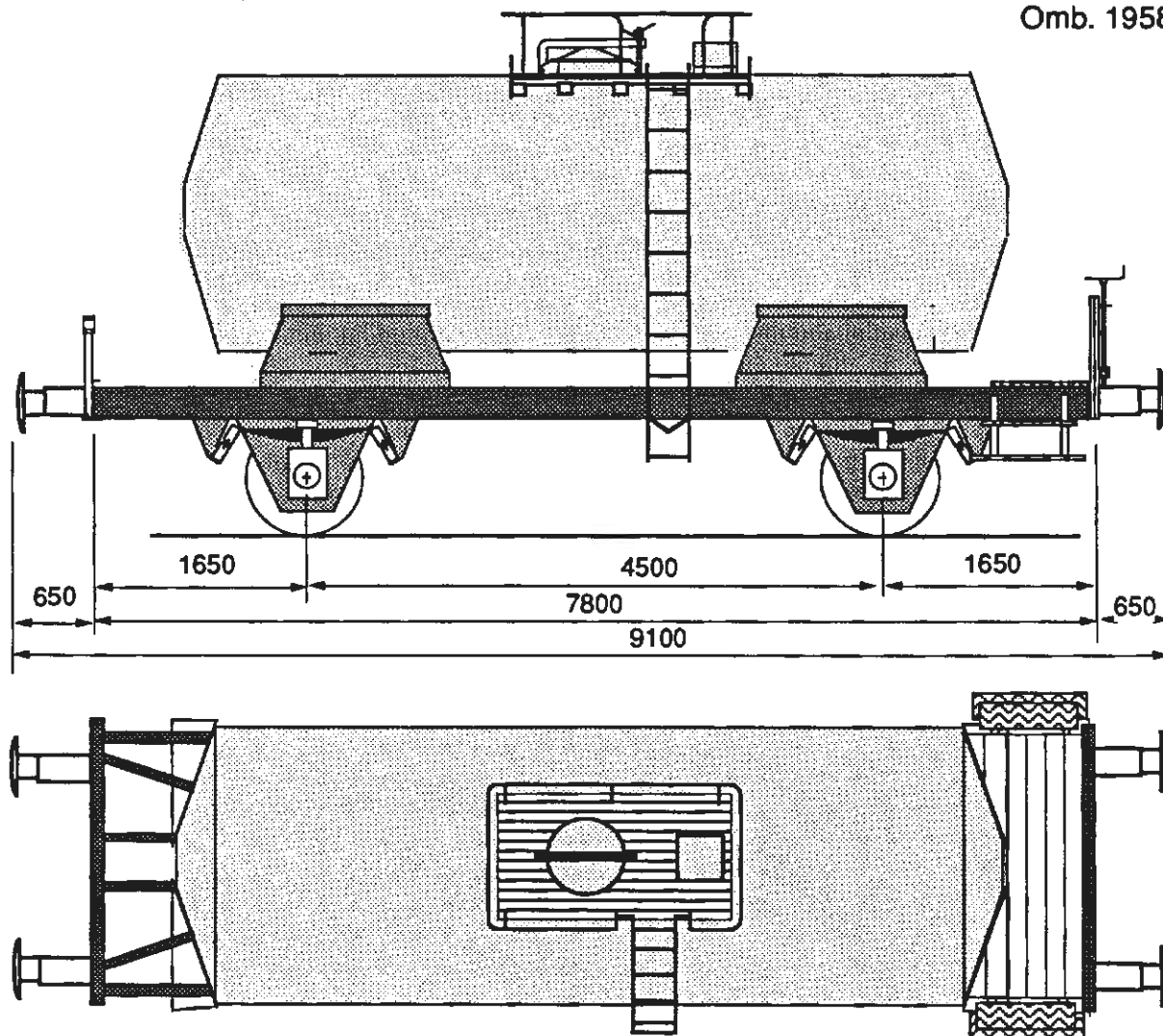

### Lastgrenser

A	B	C
18,0 t	18,0 t	18,0 t

A = baner med 16 tonns aksetrykk  
B = baner med 18 tonns aksetrykk  
C = baner med 20 tonns aksetrykk  
S = for hastighet 80 - 100 km/h  
t = tonn

Lengde over buffere	9,10 m
Lengde av vogn	7,80 m
Bredde av vogn	2,25 m
Hjuldiameter	1,00 m
Rominnhold	22,0 m <sup>3</sup>
Vognvekt	12,0 t
Største tillatte hastighet	80 km/h
Ledning for trykkluft - og skrubremse	

700 1 tp.1

## **Alminnelig beskrivelse**

### **Generelt**

Vognen brukes til transport av bensin og fyttingsolje.

### **Vognutstyr for øvrig**

Se vognnummerliste.



# Tankvogn

Zk tp. 2, litrakode 700 1

Vg.nr.serie

42 76 700 1 011, 012, 016,  
019, 022, 023

Tegn.fortegn  
Ingen

Hovedtegn  
Ingen

Byggeår  
Se bakside

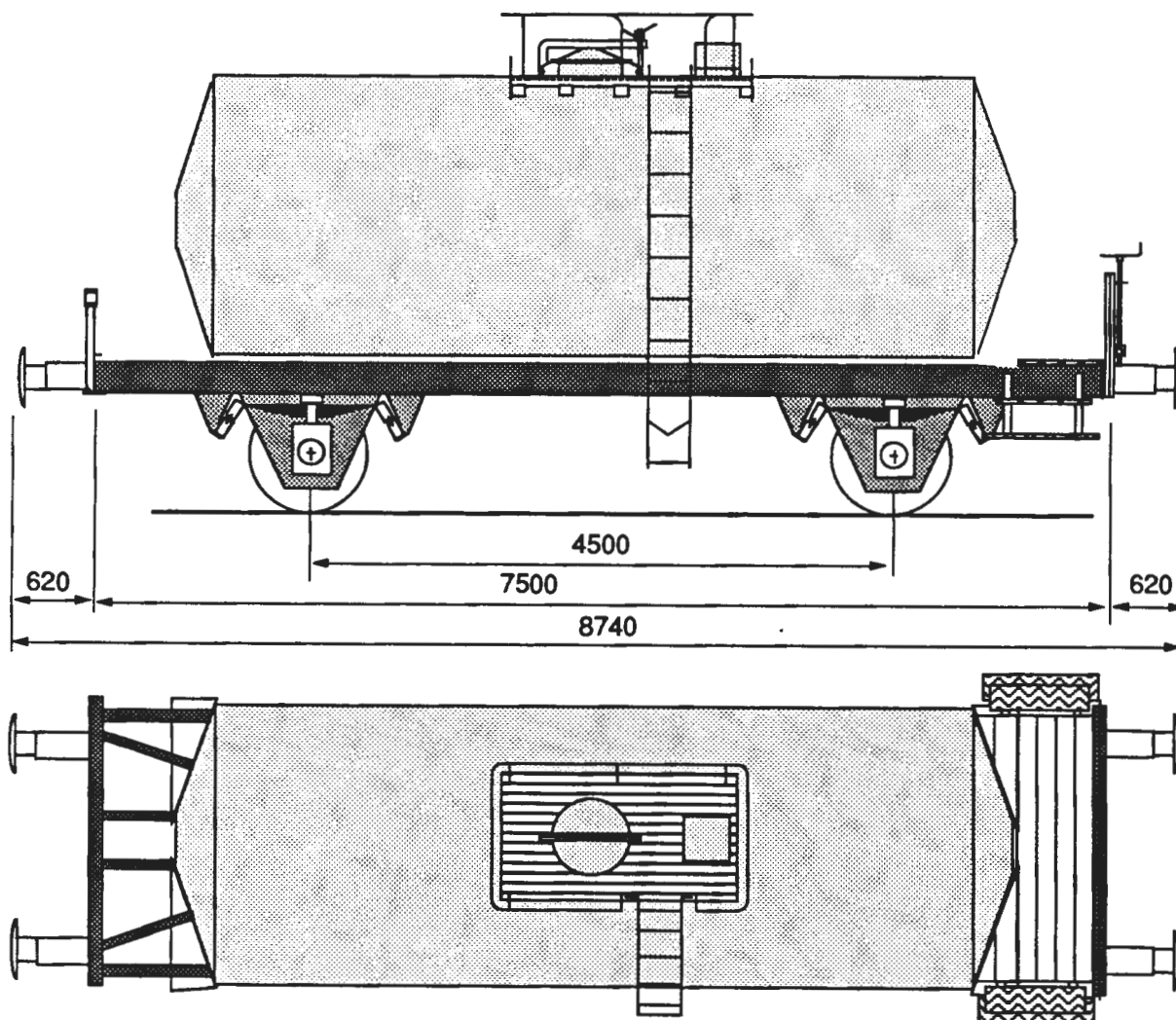

Lastgrenser

A	B	C
Se bakside		

A = baner med 16 tonns aksetrykk  
B = baner med 18 tonns aksetrykk  
C = baner med 20 tonns aksetrykk  
S = for hastighet 80 - 100 km/h  
t = tonn

Lengde over buffere

8,74 m

Lengde av vogn

7,50 m

Bredde av vogn

2,25 m

Hjuldiameter

1,00 m

Rominnhold

Se bakside

Vognvekt

Se bakside

Største tillatte hastighet

80 km/h

Hik - G bremsse og skrubremse

Vg. 016 har bare ledn.for trykkluftbremse

700 1 tp.2

## Alminnelig beskrivelse

### Generelt

Vognen brukes til transport av bensin og fyttingsolje.

### Vognutstyr for øvrig

Se vognnummerliste.

	Vognvekt	Rominnh	Lastgrenser			Byggeår
			A	B	C	
42 76 700 1 011	12,0 t	24,0 m <sup>3</sup>	18,0 t	18,0 t	18,0 t	1939
42 76 700 1 012	12,0 t	20,3 m <sup>3</sup>	17,5 t	17,5 t	17,5 t	1935
42 76 700 1 016	12,1 t	26,5 m <sup>3</sup>	18,0 t	18,0 t	18,0 t	1941
42 76 700 1 019	12,2 t	26,5 m <sup>3</sup>	18,0 t	18,0 t	18,0 t	1940
42 76 700 1 022	13,0 t	24,2 m <sup>3</sup>	17,0 t	17,0 t	17,0 t	1916 antatt
42 76 700 1 023	12,4 t	20,0 m <sup>3</sup>	18,0 t	18,0 t	18,0 t	1939

# Tankvogn

Zk tp. 1, litrakode 700 3

Vg.nr.serie  
42 76 700 3 000, 006,  
008, 019

Tegn.fortegn  
Ukjent

Hovedtegn  
Ukjent

Byggeår  
Se bakside

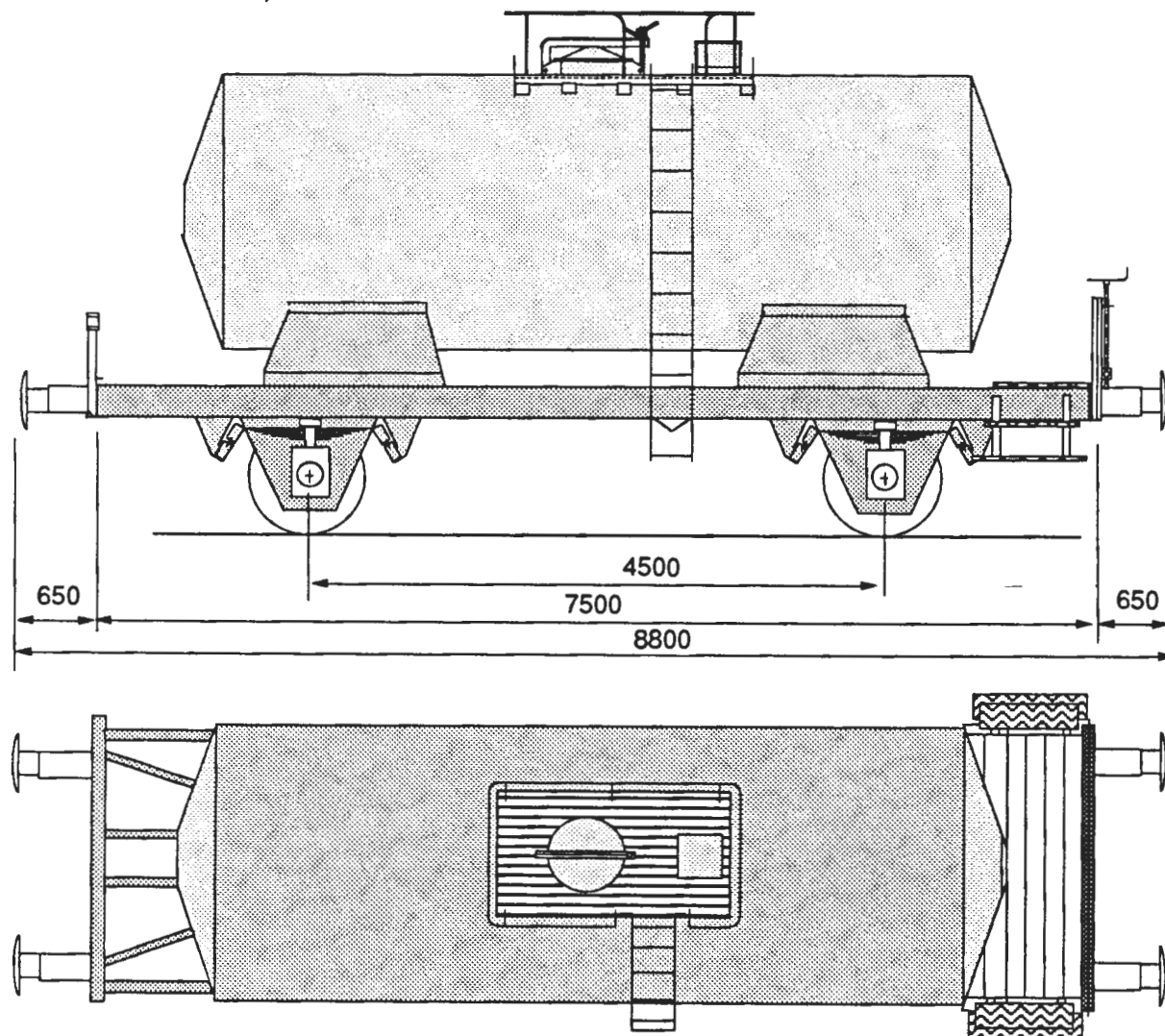

## Lastgrenser

A	B	C
Se bakside		

A = baner med 16 tons akseltrykk  
B = baner med 18 tons akseltrykk  
C = baner med 20 tons akseltrykk  
S = for hastighet 80 - 100 km/h  
t = tonn

Lengde over buffere  
Lengde av vogn  
Utvendig bredde av vogn  
Hjuldiameter  
Rominnhold  
Vognvekt  
Største tillatte hastighet  
Hik - G bremse og skrubremse

8,74 m  
7,50 m  
2,25 m  
1,00 m  
Se bakside  
Se bakside  
80 km/h

700 3 tp.1.

## Alminnelig beskrivelse

### Generelt

Vognen brukes til transport av bensin og fyringsolje.

### Vognutstyr for øvrig

Se vognnummerliste.

	Vognvekt	Rominnh	Lastgrenser			Byggeår
			A	B	C	
42 76 700 3 000	12,8 t	26,7 m <sup>3</sup>	17,5 t	17,5 t	17,5 t	1924
42 76 700 3 006	13,6 t	26,5 m <sup>3</sup>	16,0 t	16,0 t	16,0 t	1942
42 76 700 3 008	13,2 t	26,5 m <sup>3</sup>	16,5 t	16,5 t	16,5 t	1942
42 76 700 3 019	13,2 t	24,2 m <sup>3</sup>	16,5 t	16,5 t	16,5 t	1941

# Tankvogn

Zk tp. 2, litrakode 700 3

Vg.nr.serie  
42 76 700 3 013 - 018

Tegn.fortegn  
665

Hovedtegn  
8271

Byggeår  
1915 - 21

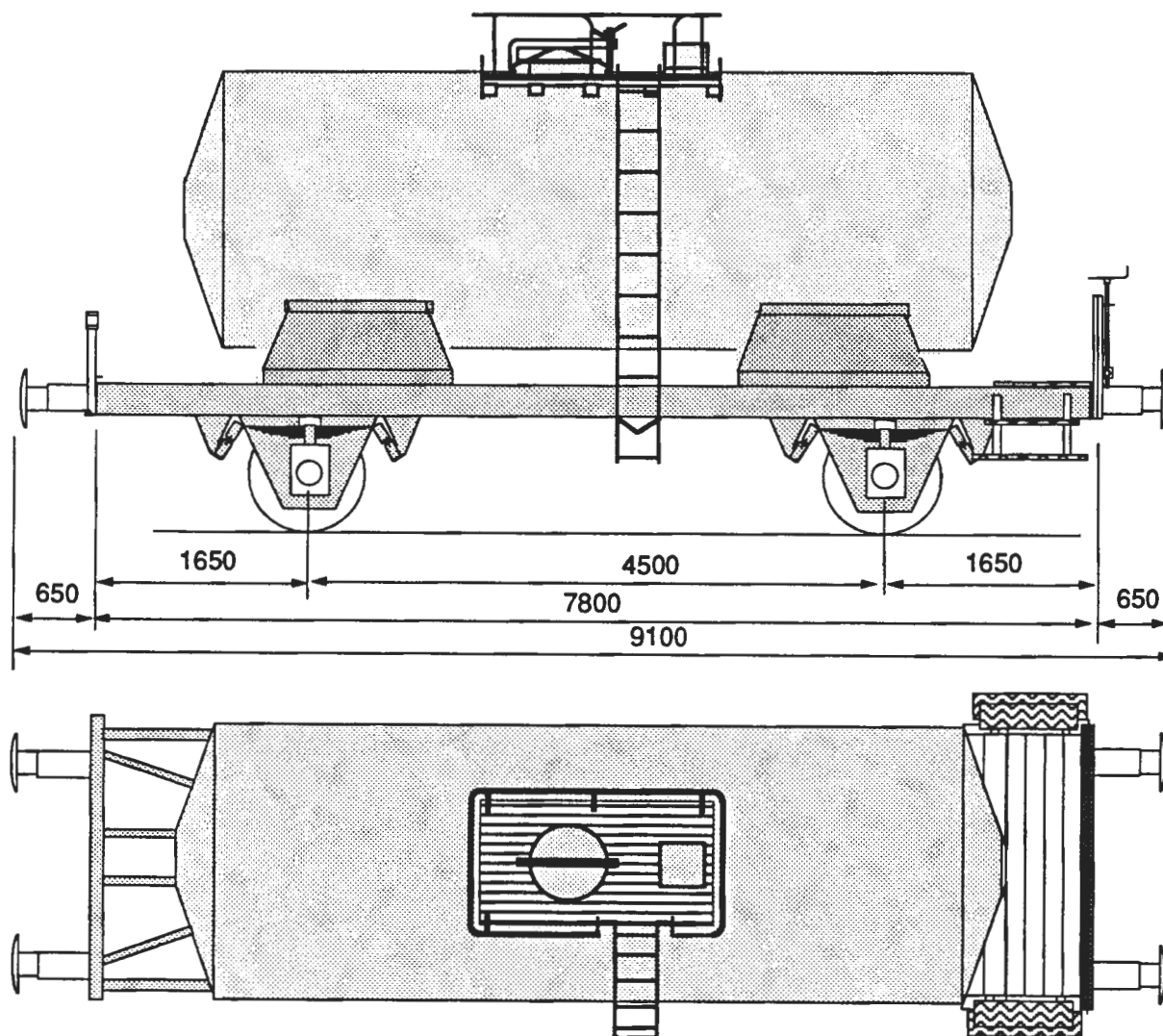

## Lastgrenser

A	B	C
18,0 t	18,0 t	18,0 t

A = baner med 16 tonns akseltrykk  
 B = baner med 18 tonns akseltrykk  
 C = baner med 20 tonns akseltrykk  
 S = for hastighet 80 - 100 km/h  
 t = tonn

Lengde over buffere	9,10 m
Lengde av vogn	7,80 m
Utvendig bredde av vogn	2,25 m
Hjuldiameter	1,00 m
Rominnhold	22,0 m <sup>3</sup>
Vognvekt	12,1 t
Største tillatte hastighet KK - G og skrubremse*)	80 km/h

\*) Vogn -014 - 018 har bare ledning for trykkluftbremse

700 3 tp.2.

## **Alminnelig beskrivelse**

### **Generelt**

Vognen brukes til transport av bensin og fyringsolje.

### **Vognutstyr for øvrig**

Se vognnummerliste.

# Tankvogn

Uh, Iltrakode 700 8

Vg.nr.serie  
20 76 700 8 011

Tegn.fortegn  
Ukjent

Hovedtegn  
Ukjent

Byggeår  
1940

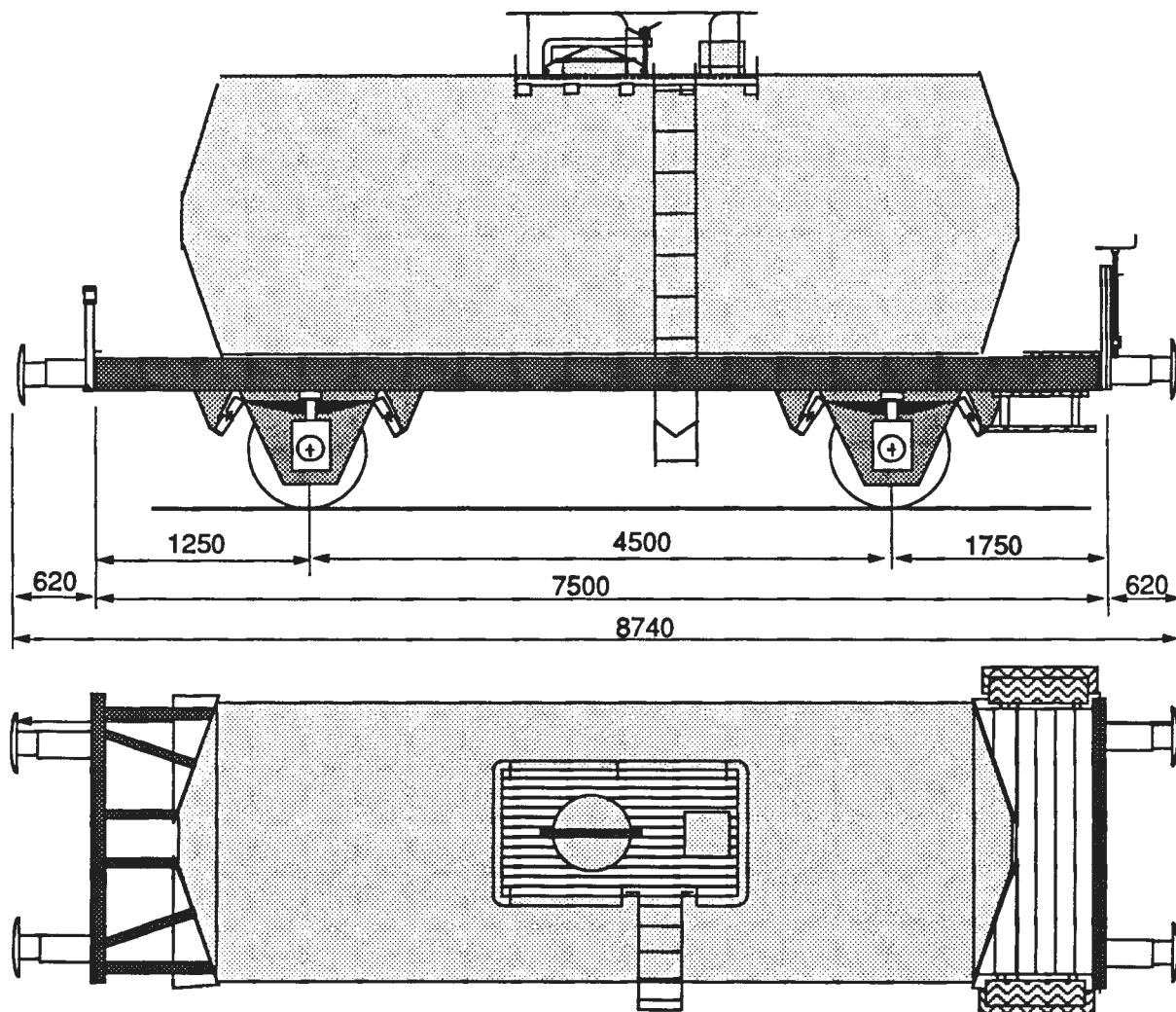

## Lastgrenser

A	B	C
18,0 t	18,0 t	18,0 t

A = baner med 16 tonns akseltrykk  
 B = baner med 18 tonns akseltrykk  
 C = baner med 20 tonns akseltrykk  
 S = for hastighet 80 - 100 km/h  
 t = tonn

Lengde over buffere	8,74 m
Lengde av vogn	7,50 m
Utvendig bredde av vogn	2,40 m
Hjuldiameter	1,00 m
Rominnhold	19,5 m <sup>3</sup>
Vognvekt	12,0 t
Største tillatte hastighet	80 km/h
Hik - G bremse og skrubremse	

700 8

## **Alminnelig beskrivelse**

### **Generelt**

Vognen brukes til transport av bensin og fyringsolje.

### **Vognutstyr for øvrig**

Se vognnummerliste.



# Tankvogn

Z, litrakode 705 0

Vg.nr.serie  
42 76 705 0 000

Tegn.fortegn  
Ukjent

Hovedtegn  
Ukjent

Byggeår  
1941

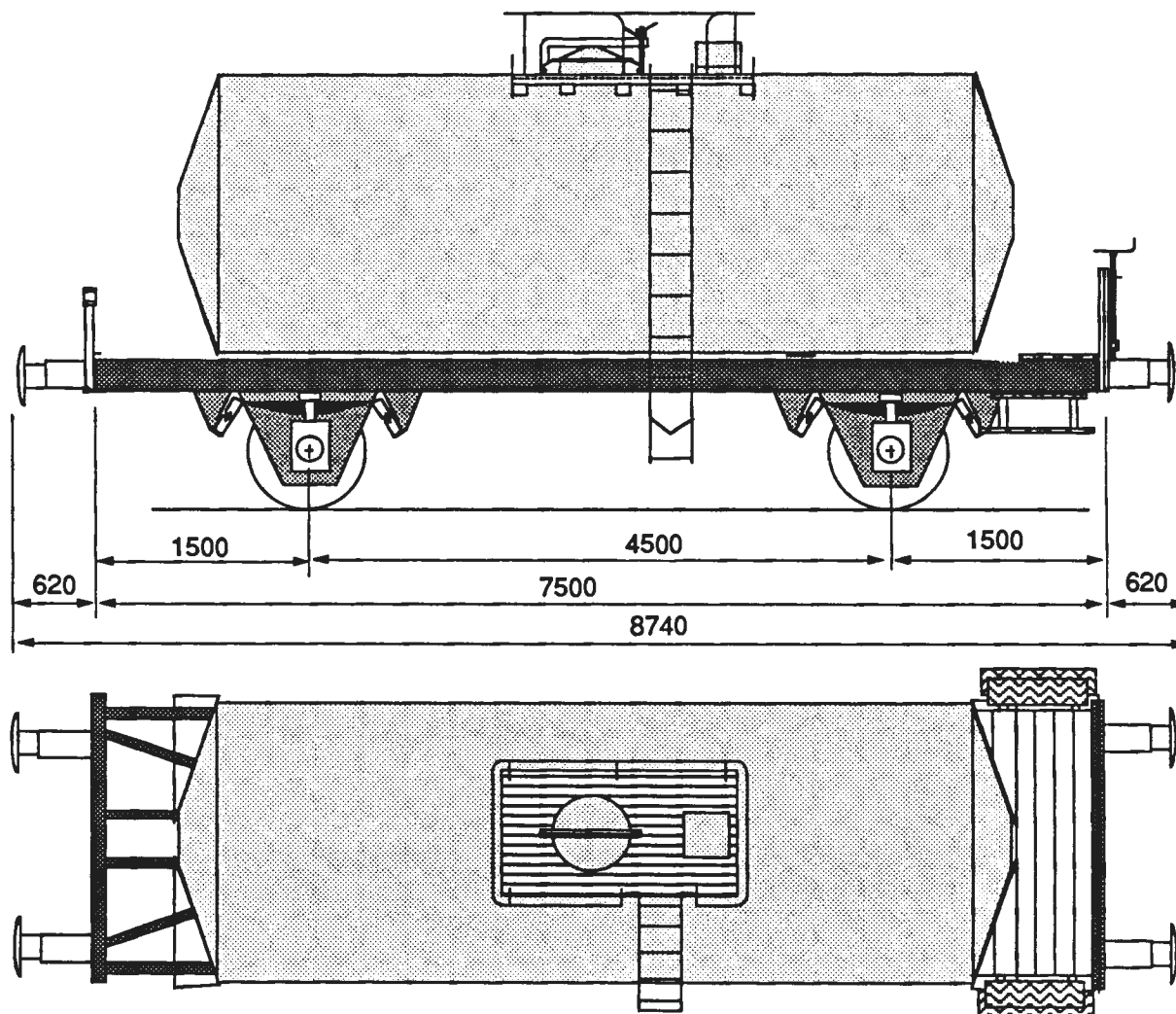

## Lastgrenser

A	B	C
22,0 t	26,0 t	26,0 t

A = baner med 16 tonns aksestrykk  
B = baner med 18 tonns aksestrykk  
C = baner med 20 tonns aksestrykk  
S = for hastighet 80 - 100 km/h  
t = tonn

Lengde over buffere	8,74 m
Lengde av vogn	7,50 m
Utvendig bredde av vogn	2,40 m
Hjuldiameter	1,00 m
Rominnhold	30,0 m <sup>3</sup>
Vognvekt	10,0 t
Største tillatte hastighet	80 km/h
Hik - G bremse og skrubremse	

705 0

## **Alminnelig beskrivelse**

### **Generelt**

Vognen brukes til transport av bensin og fyringsolje.

### **Vognutstyr for øvrig**

Se vognnummerliste.

# Tankvogn

Z, Iltrakode 715 0

Vg.nr.serie  
42 76 715 0 003 - 004

Tegn.fortegn  
Ukjent

Hovedtegn  
8/32

Byggeår  
1938

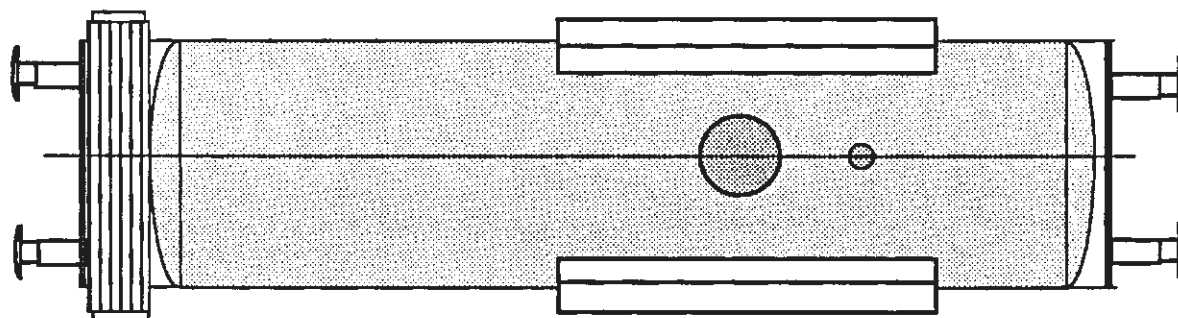
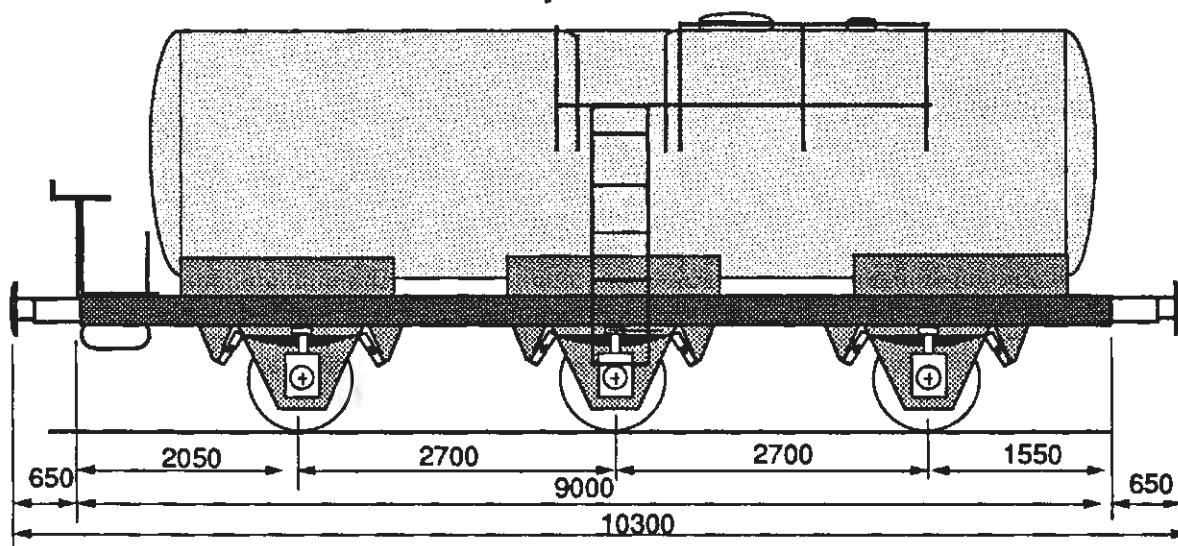

### Lastgrenser

A	B	C
28,0 t	28,0 t	28,0 t

A = baner med 16 tonns akseltrykk  
B = baner med 18 tonns akseltrykk  
C = baner med 20 tonns akseltrykk  
S = for hastighet 80 - 100 km/h  
t = tonn

Lengde over buffere	10,30 m
Lengde av vogn	9,00 m
Bredde av vogn	2,40 m
Hjuldiameter	1,00 m
Rominnhold	30,0 m <sup>3</sup>
Vognvekt	15,0 t
Største tillatte hastighet	80 km/h
Hik - G bremse og skrubremse	
Vogn -003 harbare ledning for trykkluftbremse	

715 0

## **Alminnelig beskrivelse**

### **Generelt**

Vognen brukes til transport av bensin og fyringsolje.

### **Vognutstyr for øvrig**

Se vognnummerliste.

# Tankvogn

Z, ltrakode 715 1

Vg.nr.serie  
42 76 715 1 001, 005, 010

Tegn.fortegn  
Ukjent

Hovedtegn  
Ukjent

Byggeår  
Se bakside

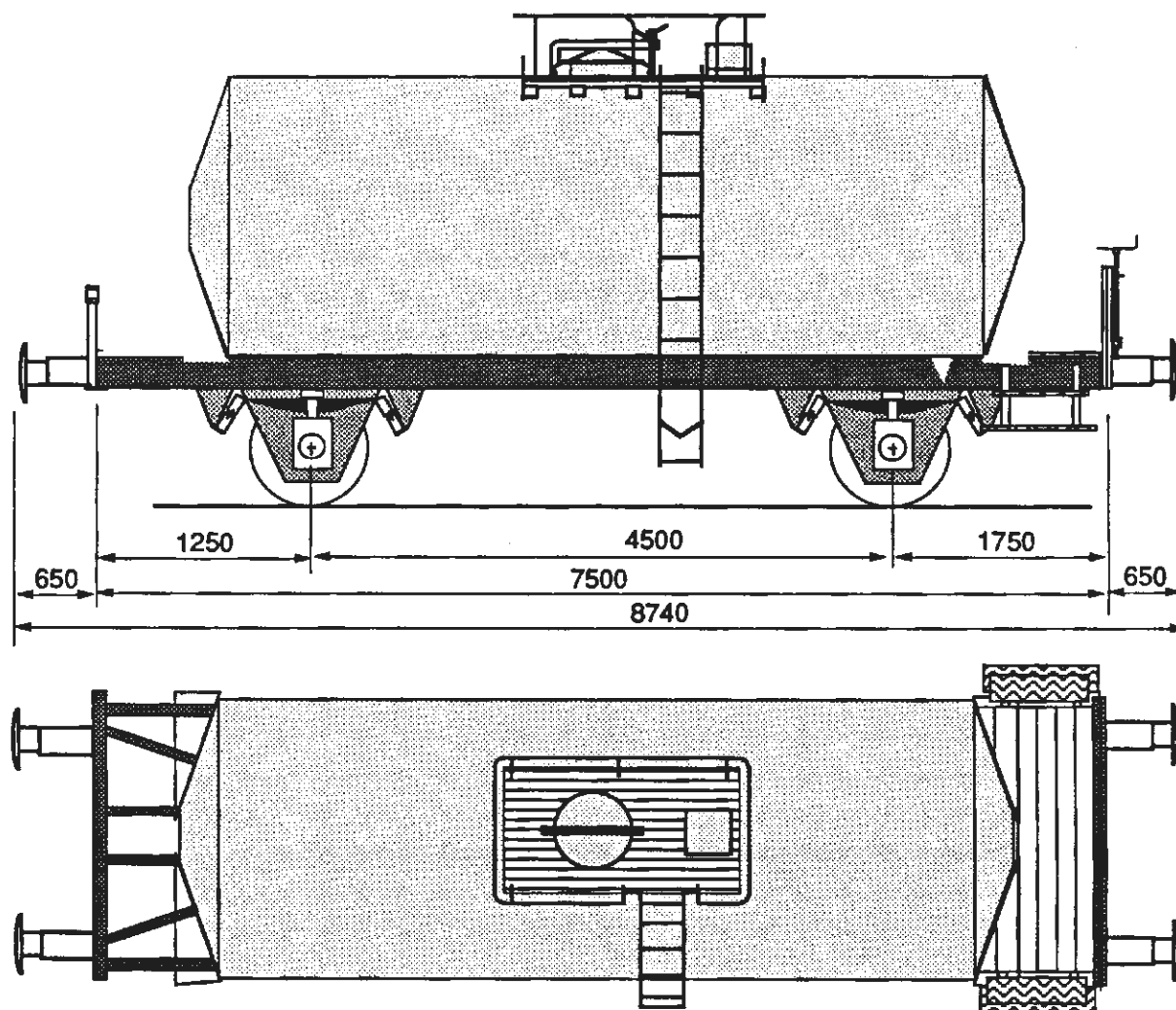

### Lastgrenser

A	B	C
Se bakside		

A = baner med 16 tonns akseltrykk  
B = baner med 18 tonns akseltrykk  
C = baner med 20 tonns akseltrykk  
S = for hastighet 80 - 100 km/h  
t = tonn

Lengde over buffere	8,74 m
Lengde av vogn	7,50 m
Bredde av vogn	2,40 m
Hjuldiameter	1,00 m
Rominnhold	Se bakside
Vognvekt	Se bakside
Største tillatte hastighet	80 km/h
Hik - G bremse og skrubremse	
001 har bare ledn. for trykkluftbremse	

715 1

## Alminnelig beskrivelse

### Generelt

Vognen brukes til transport av bensin og fyringsolje.

### Vognutstyr for øvrig

Se vognnummerliste.

	Vognvekt	Rominnh	Lastgrenser			Byggeår
			A	B	C	
42 76 715 1 001	13,0 t	26,5 m <sup>3</sup>	19,0 t	23,0 t	23,0 t	1941
42 76 715 1 005	13,0 t	26,5 m <sup>3</sup>	19,0 t	23,0 t	23,0 t	1941
42 76 715 1 010	13,5 t	26,5 m <sup>3</sup>	18,5 t	22,5 t	22,5 t	1916 antatt

# Tankvogn

Zekk, ltrakode 724 0

Vg.nr.serie  
42 76 724 0 000 - 014

Tegn.fortegn  
Ukjent

Hovedtegn  
Ukjent

Byggeår  
Se bakside

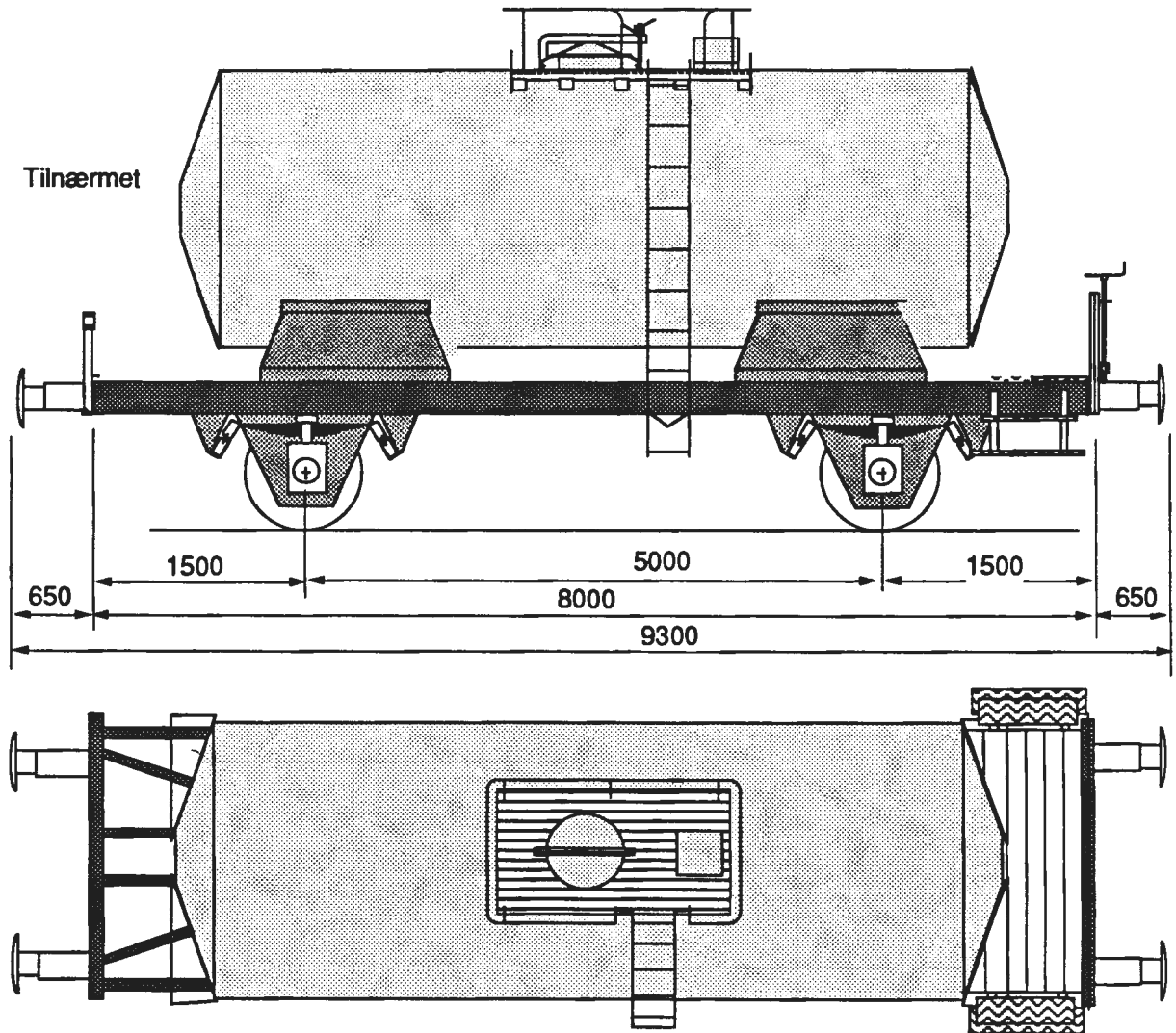

### Lastgrenser

A	B	C
Se bakside		

A = baner med 16 tonns aksetrykk  
B = baner med 18 tonns aksetrykk  
C = baner med 20 tonns aksetrykk  
S = for hastighet 80 - 100 km/h  
t = tonn

Lengde over buffere	9,30 m
Lengde av vogn	8,00 m
Bredde av vogn	2,50 m
Hjuldiameter	1,00 m
Rominnhold	Se bakside
Vognvekt	Se bakside
Største tillatte hastighet	80 km/h
Hik - G og KE - G bremse og skrubremse	

724 0

## Alminnelig beskrivelse

### Generelt

Vognen brukes til transport av spillolje og lignende

### Vognutstyr for øvrig

Se vognnummerliste.

	Vg.vekt	Rominnh.	Lastgrenser			Byggeår
			A	B	C	
42 76 724 0 000	12,5 t	28,4 m <sup>3</sup>	19,5 t	23,5 t	23,5 t	1952
42 76 724 0 001	12,5 t	28,4 m <sup>3</sup>	19,5 t	23,5 t	23,5 t	1948
42 76 724 0 002	12,5 t	28,4 m <sup>3</sup>	19,5 t	23,5 t	23,5 t	1952
42 76 724 0 003	14,0 t	23,0 m <sup>3</sup>	16,5 t	21,5 t	21,5 t	1957
42 76 724 0 004	13,0 t	26,5 m <sup>3</sup>	19,0 t	23,0 t	23,0 t	1941
42 76 724 0 005	14,0 t	22,3 m <sup>3</sup>	16,5 t	22,0 t	22,0 t	1958
42 76 724 0 006	14,5 t	23,0 m <sup>3</sup>	16,5 t	21,5 t	21,5 t	1957
42 76 724 0 007	14,5 t	23,0 m <sup>3</sup>	16,5 t	21,5 t	21,5 t	1957
42 76 724 0 008	14,0 t	23,0 m <sup>3</sup>	16,5 t	21,5 t	21,5 t	1957
42 76 724 0 009	14,0 t	23,0 m <sup>3</sup>	16,5 t	21,5 t	21,5 t	1957
42 76 724 0 010	14,0 t	23,3 m <sup>3</sup>	16,5 t	22,0 t	22,0 t	1958
42 76 724 0 011	14,0 t	23,0 m <sup>3</sup>	16,5 t	21,5 t	21,5 t	1957
42 76 724 0 012	14,0 t	23,3 m <sup>3</sup>	16,5 t	22,0 t	22,0 t	1958
42 76 724 0 013	14,0 t	23,3 m <sup>3</sup>	16,5 t	22,0 t	22,0 t	1958
42 76 724 0 014	14,0 t	23,3 m <sup>3</sup>	16,5 t	22,0 t	22,0 t	1958



# Tankvogn

Zas, litrakode 785 0

Vg.nr.serie  
31 76 785 0 003 - 007

Tegn.fortegn  
799

Hovedtegn  
24070

Byggeår  
1973

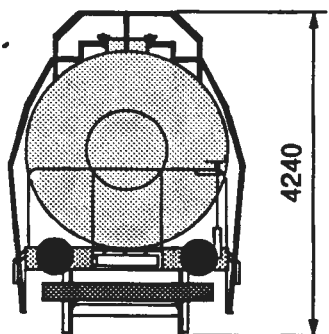
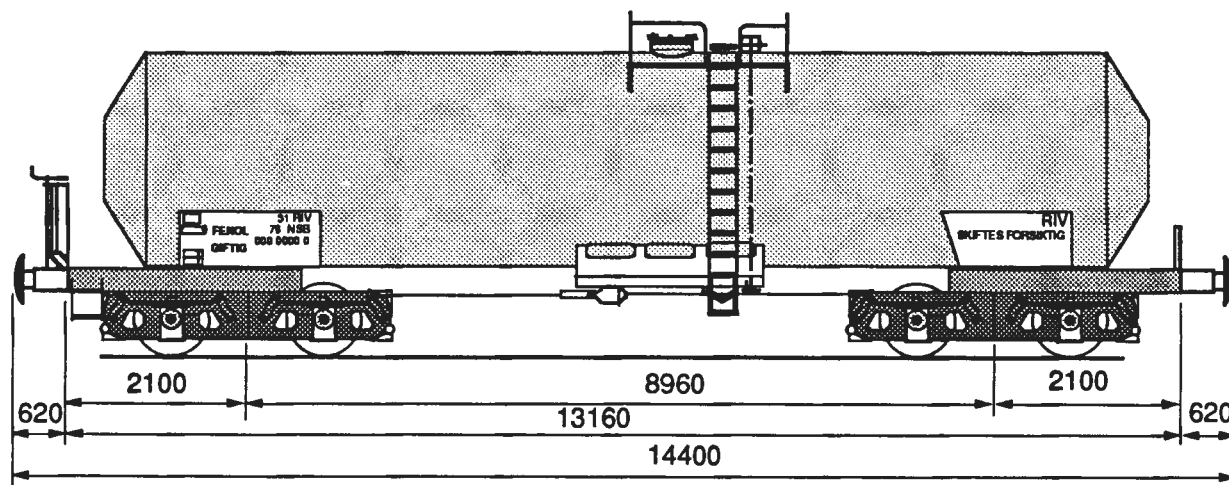

### Lastgrenser

	A	B	C
	42,5 t	50,5 t	58,5 t
S	42,5 t	50,5 t	

A = baner med 16 tonns akseltrykk  
B = baner med 18 tonns akseltrykk  
C = baner med 20 tonns akseltrykk  
S = for hastighet 80 - 100 km/h  
t = tonn

Lengde over buffere	14,40 m
Lengde av vogn	13,16 m
Bredde av vogn	2,50 m
Høyde over skinnetopp	4,24 m
Hjuldiameter	0,92 m
Boggi etter tegn. 21700	
Rominnhold	48,3 m <sup>3</sup>
Vognvekt	21,5 t
Største tillatte hastighet	100 km/h
KE - GP bremse og skrubremse	

785 0

## **Alminnelig beskrivelse**

### **Generelt**

Vognen er en 4 - akslet tankvogn. Den er bygd spesielt for transport av lim og er godt isolert.

Vognene. nr.785 0 003, - 005,- 006,- 007 er forandret for oljetransport.

### **Tank**

Tanken er en selvbærende sveiset konstruksjon av stålplater i kvalitet SIS 1430. De påsveisede endepartier og ramme for bremsestell er av standard valsede profiler, pressede profiler og plater i kvalitet St 37-2. Endepartiet (for opplagring på boggiene), er konstruert for senere montering av automatisk kobling.

### **Boggi**

Boggiene som er en forkortet UIC-type med 1,80 m akselavstand, er en sveiset konstruksjon av plater og valsede profiler i kvalitet St 37-2.

### **Tømmeinnretning**

Tømmeinnretningen består av bunnventil og en avtappingsventil på hver side.

### **Vognutstyr for øvrig**

Se vognnummerliste.

# Tankvogn

Zaes, litrakode 788 0

Vg.nr.serie  
31 76 788 0 000 - 011

Tegn.fortegn  
800

Hovedtegn  
24269

Byggeår  
1973

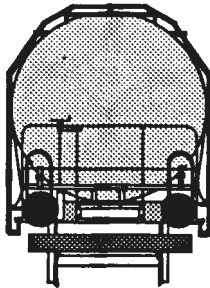
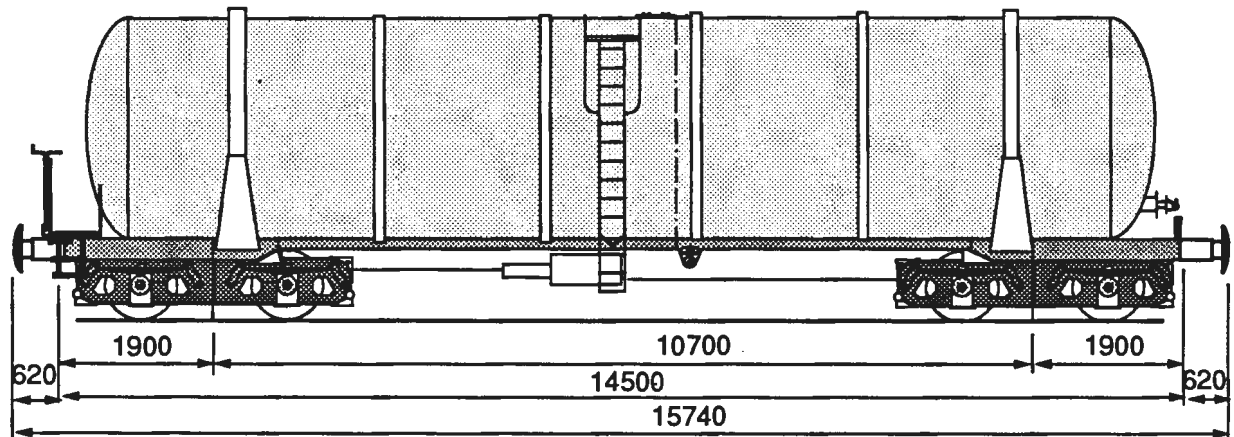

### Lastgrenser

	A	B	C
	40,5 t	48,5 t	56,5 t
S	40,5 t	48,5 t	

A = baner med 16 tonns akseltrykk  
B = baner med 18 tonns akseltrykk  
C = baner med 20 tonns akseltrykk  
S = for hastighet 80 - 100 km/h  
t = tonn

Lengde over buffere	15,74 m
Lengde av vogn	14,50 m
Bredde av vogn	2,90 m
Høyde over skinnetopp	4,26 m
Hjuldiameter	0,92 m
Boggi etter tegn. 21700	
Rominnhold	88,0 m <sup>3</sup>
Vognvekt	23,5 t
Største tillatte hastighet	100 km/h
KE - GP bremse og skrubremse	

788 0

## **Alminnelig beskrivelse**

### **Generelt**

Vognen er en 4 - akslet tankvogn. Den er bygd spesielt for transport av olje, bensin og methanol og har innbygd varmeslynge.

### **Understilling**

Understillingen er en lettbygd sveiset konstruksjon av standard valsede profiler og pressede profiler i kvalitet St 37-2 og St 52-3. Understillingens endepartier er utformet for senere montering av automatisk kobling.

### **Tank**

Tanken er en sveiset konstruksjon av stålplater i kvalitet St 37-2 for den midtre del og i kvalitet St 52-3 for endebunner og den første seksjon fra endene.

### **Boggi**

Boggiene som er en forkortet UIC-type med 1,80 m akselav-stand, er en sveiset konstruksjon av plater og profiler i kvalitet R St 37-2.

### **Tømmeinnretning**

Tømmeinnretningen består av bunnventil og en avtappingsventil på hver side.

### **Vognutstyr for øvrig**

Se vognnummerliste.

# Tankvogn

Zaes, Iltrakode 798 0

Vg.nr.serie  
31 76 798 0 000 - 002

Tegn.fortegn  
798

Hovedtegn  
24171

Byggeår  
1973

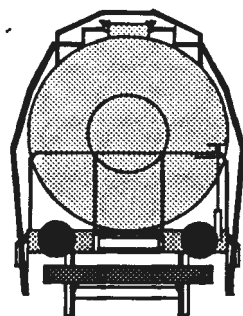
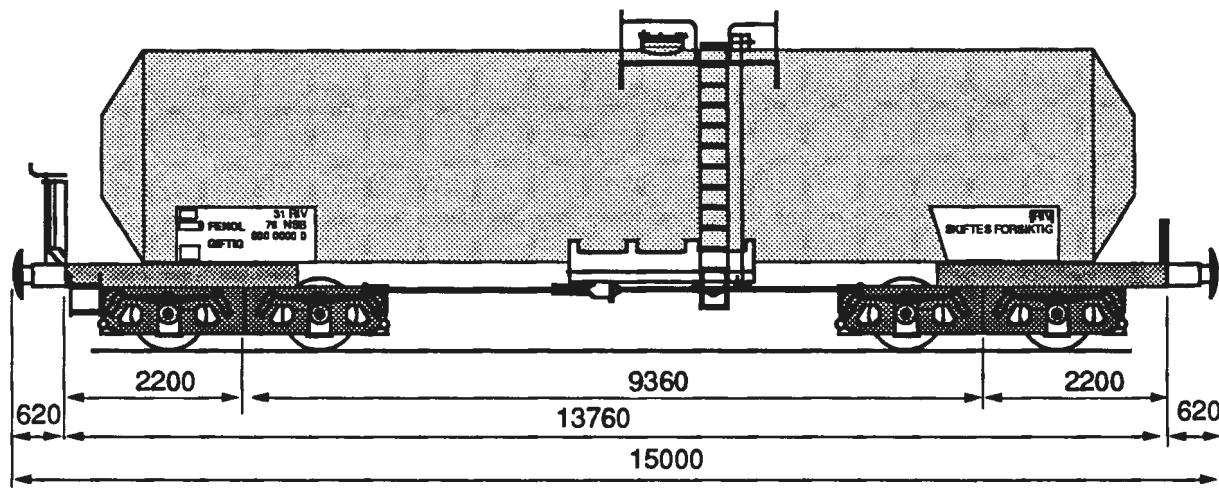

### Lastgrenser

	A	B	C
	46,0 t	54,0 t	62,0 t
S	46,0 t	54,0 t	

A = baner med 16 tonns akseltrykk  
B = baner med 18 tonns akseltrykk  
C = baner med 20 tonns akseltrykk  
S = for hastighet 80 - 100 km/h  
t = tonn

Lengde over buffere	15,00 m
Lengde av vogn	13,76 m
Bredde av vogn	2,90 m
Høyde over skinnetopp	4,24 m
Hjuldiameter	0,92 m
Boggi etter tegn. 21700	
Rommehold	59,5 m <sup>3</sup>
Vognvekt	18,0 t
Største tillatte hastighet	100 km/h
KE - GP bremse og skrubremse	

798 0

## **Alminnelig beskrivelse**

### **Generelt**

Vognen er en 4-akslet tankvogn. Den er bygd spesielt for transport av fenol og har derfor innbygd varmeslynge og er godt isolert.

### **Tank**

Tanken er en selvbærende sveiset konstruksjon av aluminiums plater og en del aluminiumsprofiler i kvalitet Al Mg 3. De påsveisede endepartier for opplagring på boggi er en sveiset konstruksjon av aluminiumsplater og profiler og er utformet for senere montering av automatisk kobling.

### **Boggi**

Boggiene som er en forkortet UIC-type med 1,80 m akselavstand, er en sveiset konstruksjon av plater og valsede profiler i kvalitet St 37-2.

### **Tømmeinnretning**

Tømmeinnretningen består av bunnventil og en avtappings-ventil på hver side.

### **Vognutstyr for øvrig**

Se vognnummerliste.

# Isolert vogn

Iblps, litrakode 805 3

Vg.nr.serie  
42 76 805 3 012- 017,  
020-026, 030,-032, -036, -038

Tegn.fortegn.  
585

Hovedtegn.  
6475

Byggeår  
1952

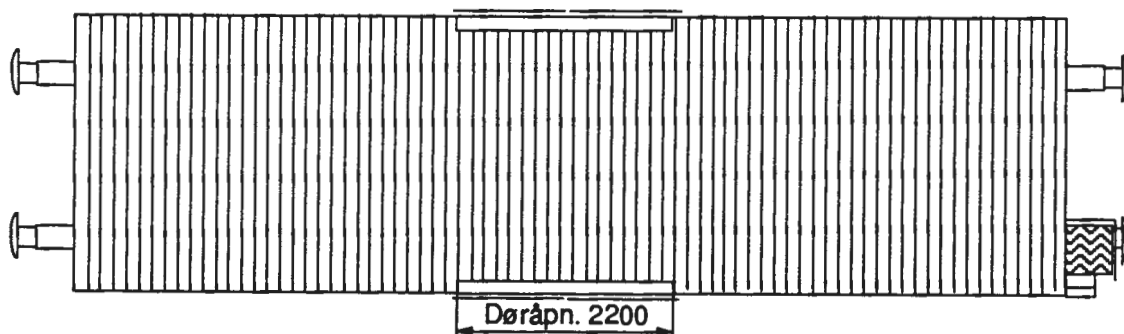
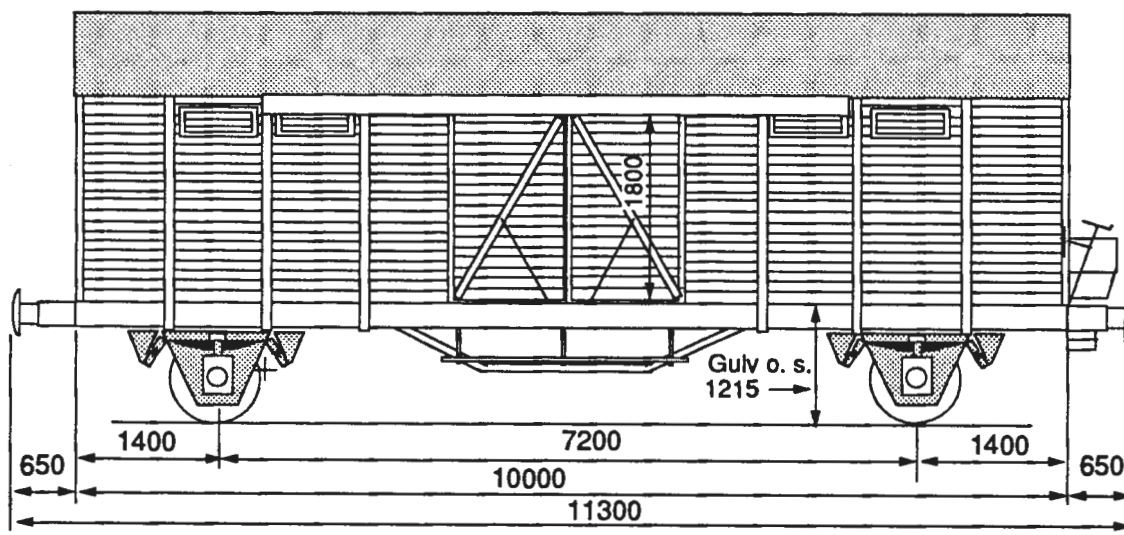

Lastgrenser

	A	B	C
	15,0 t	15,0 t	15,0 t
S	12,0 t	12,0 t	

A = baner med 16 tonns aksestrykk  
B = baner med 18 tonns aksestrykk  
C = baner med 20 tonns aksestrykk  
S = for hastighet 80 - 100 km/h  
t = tonn

Lengde over buffere	11,30 m
Utvendig lengde av vognkasse	10,00 m
Utvendig bredde av vognkasse	2,85 m
Innvendig lengde	9,73 m
Innvendig bredde	2,62 m
Innvendig høyde	2,10 m
Vogngulvets høyde over skinnetopp	1,22 m
Døråpning, bredde x høyde	2.20 x 1,80 m
Hjuldiameter	1,00 m
Gulvflate	25,4 m <sup>2</sup>
Rominnhold	64,0 m <sup>3</sup>
Vognvekt	15,0 t
Største tillatte hastighet	100 km/h
Hik - GP bremse og skrubremse	
Største tillatte hjultrykk for kjøretøy på vogn gulv	1,0 t

805 3 012 - 018, 020 - 026, 030, - 032, -036, - 038

## **Alminnelig beskrivelse**

### **Generelt**

Vognen er en 2 - akslet lukket vogn som egner seg til alle slag stykkgoods og spesielt for grønnsaktransport.

### **Understilling, vognkasse og tak**

Understilling, vognkasse og tak er en sveiset konstruksjon av standard valsede profiler. Veggkledningen er av gran eller furu, og takkledningen av gran eller furu kledd med papp.

Vognkassen er lettisolert.

### **Ventilasjon**

Vognen er utstyrt med 4 ventilasjonsluker.

### **Vognutstyr for øvrig**

Se vognnummerliste.



# Isolert vogn

Iblps, Ilttrakode 805 3

Vg.nr.serie  
42 76 805 3 019, -027,-033

Tegn.fortegn.  
539

Hovedtegn.  
3735+4081,  
3755

Byggeår  
1948 - 49

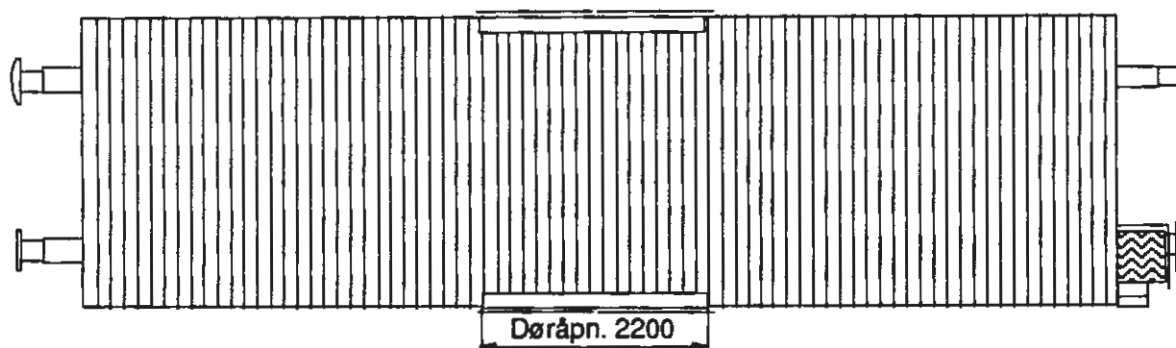
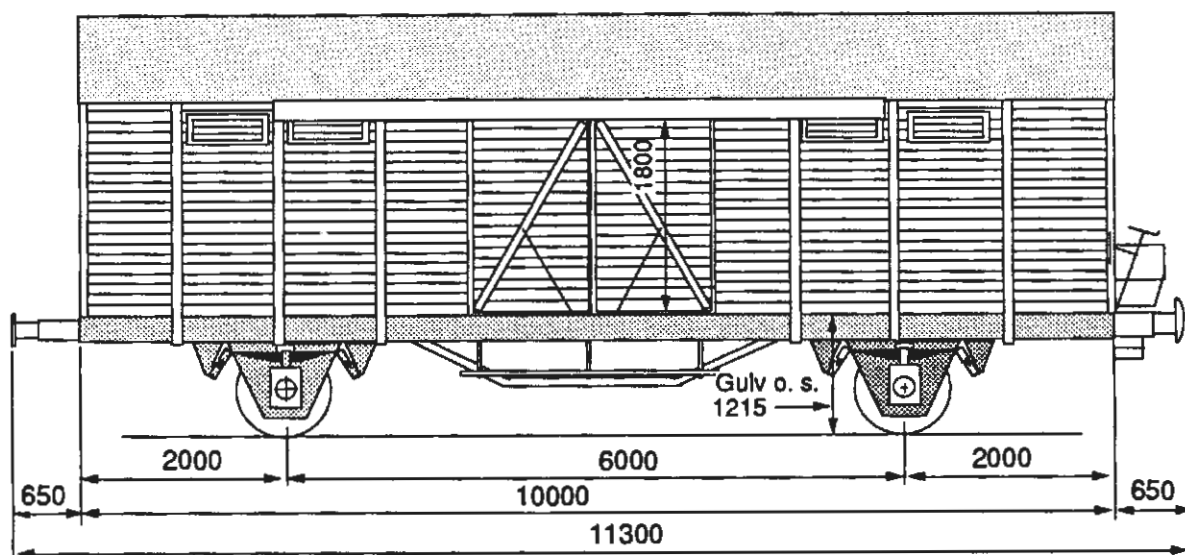

### Lastgrenser

	A	B	C
	15,0 t	15,0 t	15,0 t
S	12,0 t	12,0 t	

A = baner med 16 tonns akseltrykk  
B = baner med 18 tonns akseltrykk  
C = baner med 20 tonns akseltrykk  
S = for hastighet 80 - 100 km/h  
t = tonn

Lengde over buffere	11,30 m
Utvendig lengde av vognkasse	10,00 m
Utvendig bredde av vognkasse	2,85 m
Innvendig lengde	9,73 m
Innvendig bredde	2,62 m
Innvendig høyde	2,10 m
Vogn gulvets høyde over skinnestopp	1,22 m
Døråpning, bredde x høyde	2,20 x 1,80 m
Hjuldiameter	1,00 m
Gulvflate	25,4 m <sup>2</sup>
Rominnhold	64 m <sup>3</sup>
Vognvekt	13,0 - 14,0 t
Største tillatte hastighet	100 km/h
Hik - GP bremse og skrubremse	
Største tillatte hjultrykk for kjøretøy på vogn gulv	1,0 t

Januar 1991

805 3 019, -027, -033

## **Alminnelig beskrivelse**

### **Generelt**

Vognen er en 2-akslet lukket vogn som egner seg til alle slag stykkgoods og spesielt for grønnsaktransport.

### **Understilling, vognkasse og tak**

Understilling, vognkasse og tak er en sveiset konstruksjon av standard valsede profiler. Veggkledningen er av gran eller furu, og takkledningen av gran eller furu kledd med papp.

Vognkassen er lettisolert.

### **Vognutstyr for øvrig**

Vognen er utstyrt med 2 ventilasjonsluker, 1 på hver side av vognen.

### **Vognutstyr for øvrig**

Se vognnummerliste.

# Isolert vogn

Iblps, litrakode 805 3

Vg.nr.serie  
42 76 805 3 044 og 045

Tegn.fortegn.  
455, 484

Hovedtegn.  
3735+4081,

Byggeår  
1939 - 42

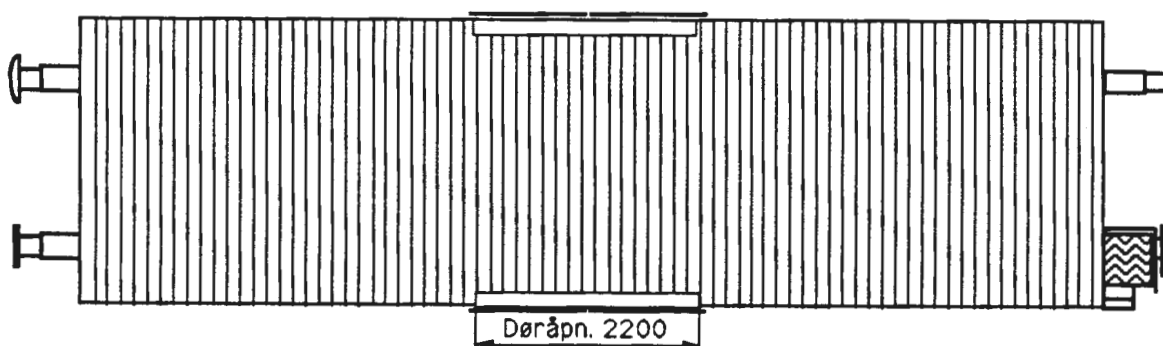
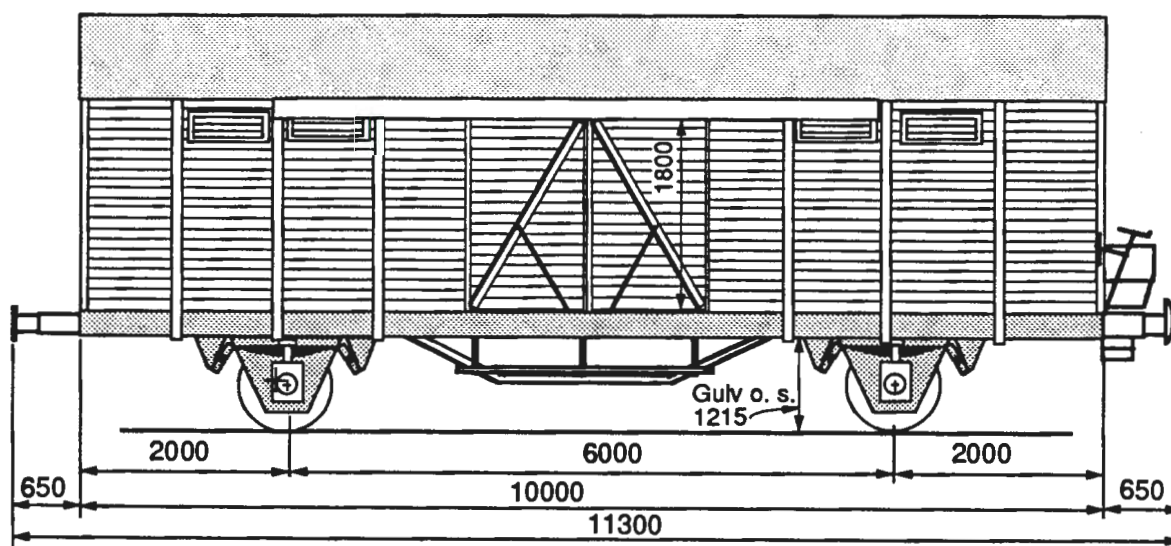

### Lastgrenser

	A	B	C
	15,0 t	15,0 t	15,0 t
S	12,0 t	12,0 t	12,0 t

A = baner med 16 tonns akseltrykk  
B = baner med 18 tonns akseltrykk  
C = baner med 20 tonns akseltrykk  
S = for hastighet 80 - 100 km/h  
t = tonn

Lengde over buffere	11,30 m
Utvendig lengde av vognkasse	10,00 m
Utvendig bredde av vognkasse	2,85 m
Innvendig lengde	9,73 m
Innvendig bredde	2,62 m
Innvendig høyde	2,10 m
Vogngulvets høyde over skinnetopp	1,22 m
Døråpning, bredde x høyde	2,20 x 1,87 m
Hjulediameter	1,00 m
Gulvflate	26,1 m <sup>2</sup>
Rominnhold	55,5 m <sup>3</sup>
Vognvekt	13,0 t
Største tillatte hastighet	100 km/h
Hik - GP bremsse og skrubremsse	
Største tillatte hjultrykk for kjøretøy på vogn gulv	1,0 t

805 3 044, 045

## **Alminnelig beskrivelse**

### **Generelt**

Vognen er en 2 - akslet lukket vogn som egner seg til alle slag stykkgoods og spesielt for banantransport.

### **Understilling, vognkasse og tak**

Understilling, vognkasse og tak er en sveiset konstruksjon av standard valsede profiler. Veggkledningen er av gran eller furu, og takkledningen av gran eller furu kledd med papp.

Vognkassen er lettisolert.

### **Vognutstyr for øvrig**

Se vognnummerliste.

# Isolert vogn

Ibllps tp.1, litrakode 805 3

Vg.nr.serie  
21 76 805 3 000 - 011

Tegn.fortegn.  
822

Hovedtegn.  
M 26899

Byggeår  
1948 - 52  
Ombygd 1975

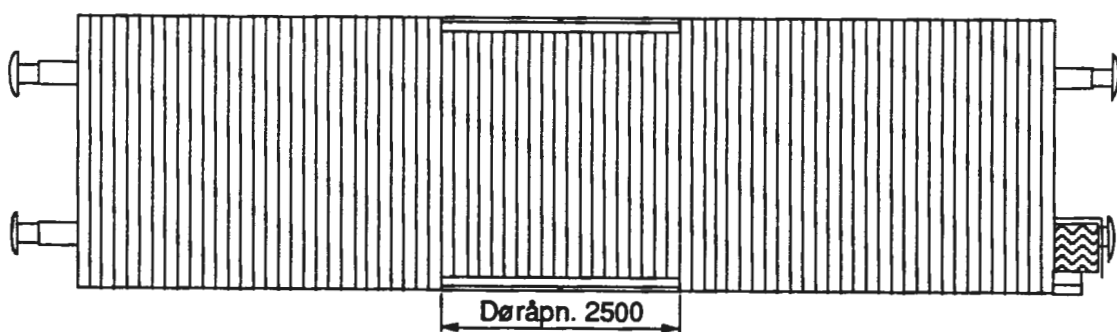
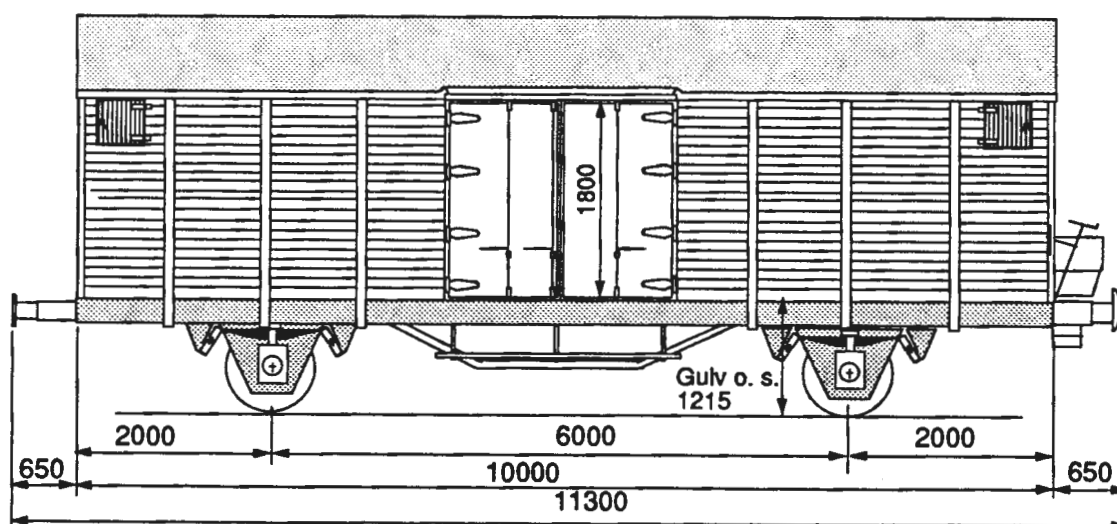

### Lastgrenser

	A	B	C
	18,5 t	22,5 t	22,5 t
S	12,0	12,0 t	

A = baner med 16 tonns akseltrykk  
B = baner med 18 tonns akseltrykk  
C = baner med 20 tonns akseltrykk  
S = for hastighet 80 - 100 km/h  
t = tonn

Lengde over buffere	11,30 m
Utvendig lengde av vognkasse	10,00 m
Utvendig bredde av vognkasse	2,85 m
Innvendig lengde	9,72 m
Innvendig bredde	2,67 m
Innvendig høyde	1,90 - 2,70 m
Vogngulvets høyde over skinnetopp	1,22 m
Døråpning, bredde x høyde	2,50 x 1,80 m
Hjuldiameter	1,00 m
Gulvflate	25,4 m <sup>2</sup>
Rominnhold	64,0 m <sup>3</sup>
Vognvekt	13,5 t
Største tillatte hastighet	100 k/h
Hik - GP bremse og skrubremse	
Største tillatte hjultrykk for kjøretøy på vognulv	1,0 t

## **Alminnelig beskrivelse**

### **Generelt**

Vognen er en 2-akslet lukket, lettisolert vogn med dobbelte dører.

### **Understilling**

Understillingen er en sveiset konstruksjon av standardvalsede profiler og en del spesielle knekkede profiler.

### **Vognkasse**

Stenderverket er en sveiset konstruksjon av standard valsede profiler. Utvendig veggkledningen er av gran eller furu, innvendig kledning er 12 mm kryssfinér. Det er 5 cm isolasjon (glavamatter).

### **Tak**

Takbuene er av standard valseprofiler. Utvendig takkledningen av gran eller furu kledd med papp, innvendig av hard trefiberplate med 5 cm isolasjon.

### **Gulv**

Undergulv er av gran eller furu, innvendig gulv er av 27 mm kryssfinér. Gulvet har 5 cm isolasjon (isopor).

### **Varme og ventilasjon**

Vognen er utstyrt med 2 ventilasjonsluker, en på hver side av vognen.

### **Vognutstyr for øvrig**

Se vognnummerliste.



# Isolert vogn

Iblps tp.2, litrakode 805 3

Vg.nr.serie  
42 76 805 3 046 -075

Tegn.fortegn.  
822

Hovedtegn.  
M 24895

Byggeår  
1948 - 52  
Ombygd 1976 -79

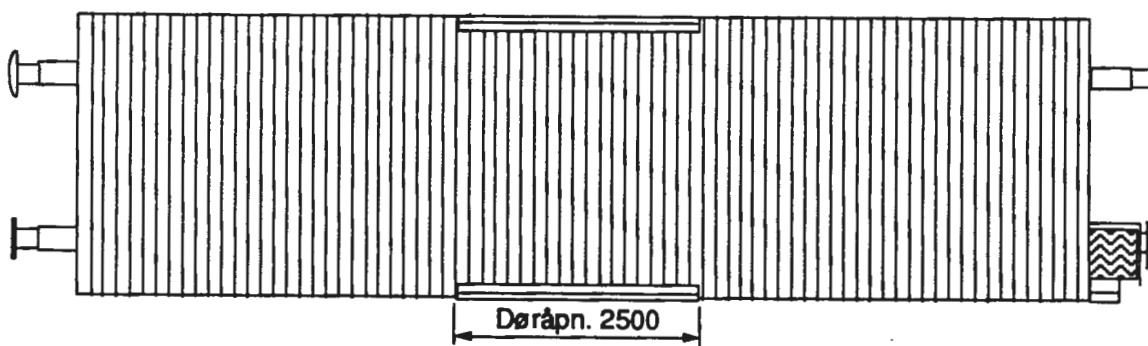
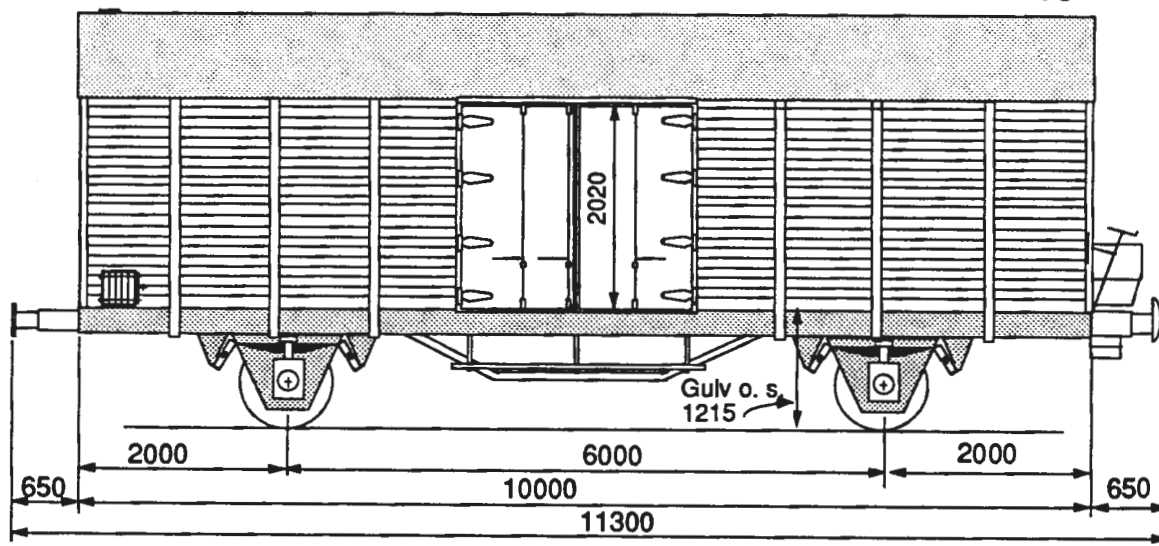

### Lastgrenser

	A	B	C
	18,5 t	22,5 t	22,5 t
S	12,0 t	12,0 t	

A = baner med 16 tonns akseltrykk  
B = baner med 18 tonns akseltrykk  
C = baner med 20 tonns akseltrykk  
S = for hastighet 80 - 100 km/h  
t = tonn

Lengde over buffere	11,30 m
Utvendig lengde av vognkasse	10,00 m
Utvendig bredde av vognkasse	2,85 m
Innvendig lengde	9,72 m
Innvendig bredde	2,67 m
Innvendig høyde	1,90 - 270 m
Vogngulvets høyde over skinnetopp	1,22 m
Døråpning, bredde x høyde	2,50 x 2,02 m
Hjuldiameter	1,00 m
Gulvflate	25,4 m <sup>2</sup>
Rominnhold	64,0 m <sup>3</sup>
Vognvekt	13,5 t
Største tillatte hastighet	100 km/h
Hik - GP brems og skrubremse	
Største tillatte hjultrykk for kjøretøy på vognulv	1,0 t

## **Alminnelig beskrivelse**

### **Generelt**

Vognen er en 2-akslet lukket, lettisolert vogn med dobbelte dører.

### **Understilling**

Understillingen er en sveiset konstruksjon av standard valsede profiler og en del spesielle knekkede profiler.

### **Vognkasse**

Stenderverket er en sveiset konstruksjon av standard valsede profiler. Utvendig veggkledningen er av gran eller furu, innvendig kledning består av 12 mm kryssfinér. Vognkassen har 5 cm isolasjon (glavamatter)

### **Tak**

Takbuene er av standard valseprofiler. Takkledningen er utvendig av gran eller furu kledd med papp, innvendig av hard trefiberplate og 5 cm isolasjon.

### **Gulv**

Undergulv er av gran eller furu, innvendig gulv er av 27 mm kryssfinér. Gulvet har 5 cm isolasjon (isopor).

### **Varme og ventilasjon**

I den ene vognenden er det katalytbur og luker i vognveggen for innsetting av katalytovner. Katalytburene kan skrues løs og tas ut.

I den andre vognenden dobbelt vegg med åpning nede og innsnevring oppe slik at luften føres opp til en luftkanal. Denne følger hele taket til en ventil i taket over katalytburene.

### **Vognutstyr for øvrig**

Se vognnummerliste.



# Isolert vogn

Iblps tp 3, Ilttrakode 805 3

Vg.nr.serie  
21 76 805 3 042

Tegn.fortegn.  
539

Hovedtegn.  
3735+4081

Byggeår  
1948

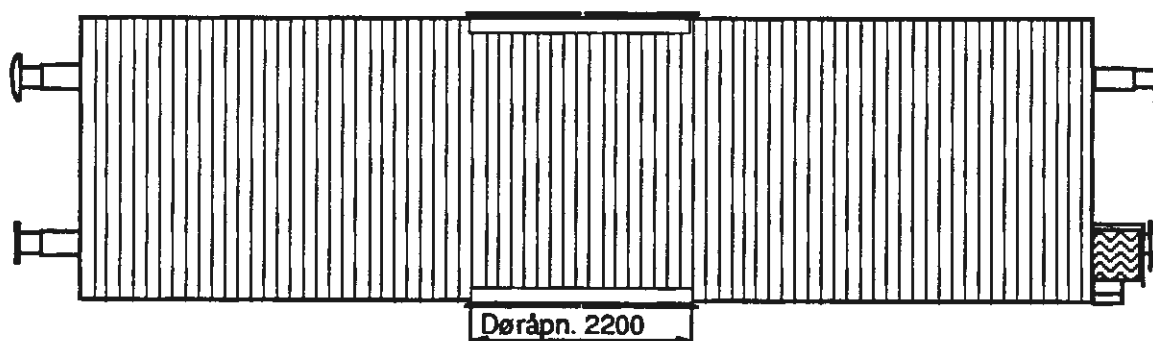
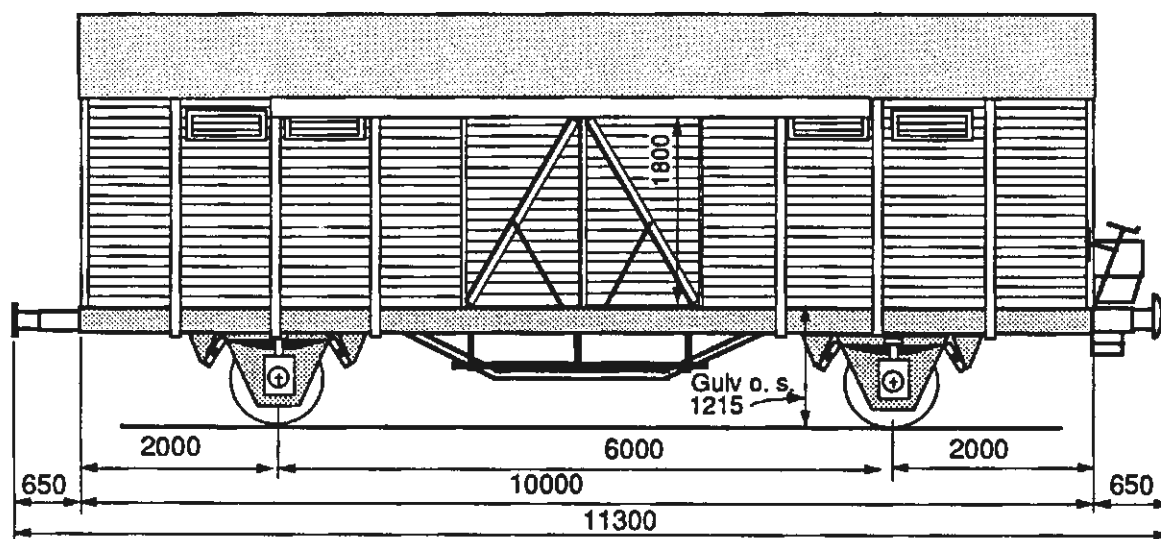

## Lastgrenser

	A	B	C
	15,0 t	15,0 t	15,0 t
S	12,0 t	12,0 t	12,0 t

A = baner med 16 tonns akseltrykk  
B = baner med 18 tonns akseltrykk  
C = baner med 20 tonns akseltrykk  
S = for hastighet 80 - 100 km/h  
t = tonn

Lengde over buffere	11,30 m
Utvendig lengde av vognkasse	10,00 m
Utvendig bredde av vognkasse	2,85 m
Innvendig lengde	9,73 m
Innvendig bredde	2,62 m
Innvendig høyde	2,10 m
Vognulvets høyde over skinnetopp	1,22 m
Døråpning, bredde x høyde	2,20 x 1,80 m
Hjuldiameter	1,00 m
Gulvflate	25,4 m <sup>2</sup>
Rominnhold	64,0 m <sup>3</sup>
Vognvekt	13,0 t
Største tillatte hastighet	100 km/h
Hik - GP bremse og skrubremse	
Største tillatte hjultrykk for kjøretøy på vognulv	1,0 t

## **Alminnelig beskrivelse**

### **Generelt**

Vognen er en 2-akslet lukket vogn som egner seg til alle slag stykkgoods og spesielt for grønnsaktransport.

### **Understilling, vognkasse og tak**

Understilling, vognkasse og tak er en sveiset konstruksjon av standard valsede profiler. Vegg - og takkledningen er av gran eller furu, utvendig er taket kledd med papp.

Vognkassen er lettisolert.

### **Ventilasjon**

Vognen er utstyrt med 4 ventilasjonsluker.

### **Vognutstyr for øvrig**

Se vognnummerliste.

# Isolert vogn

Iblps tp 4, litrakode 805 3

Vg.nr.serie  
42 76 805 3 076 - 098

Tegn.fortegn.  
754

Hovedtegn.  
15548

Byggeår  
1967 - 69

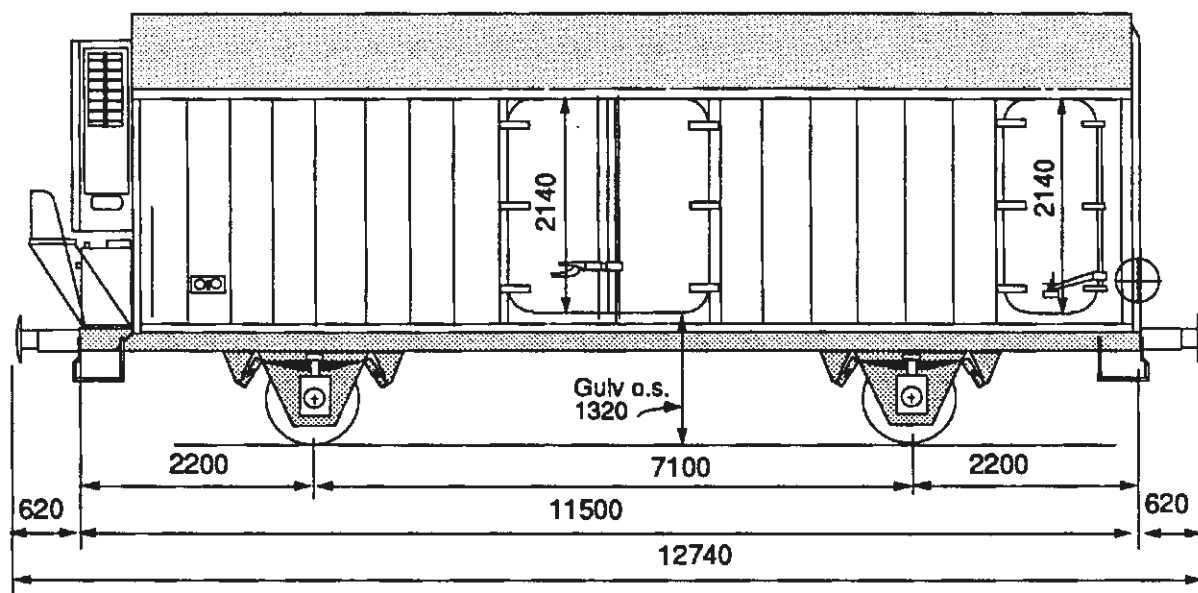

### Lastgrenser

	A	B	C
	17,0t	21,0t	25,0t
S	17,0t	21,0t	

A = baner med 16 tonns akseltrykk  
B = baner med 18 tonns akseltrykk  
C = baner med 20 tonns akseltrykk  
S = for hastighet 80 - 100 km/h  
t = tonn

Lengde over buffere	12,74 m
Utvendig lengde av vognkasse	11,50 m
Utvendig bredde av vognkasse	2,75 m
Innvendig lengde	10,70 m
Innvendig bredde	2,45 m
Innvendig høyde ( gulv - krokbane)	2,05 m
Vogngulvets høyde over skinnetopp	1,33 m
Døråpning v/ vognmidte, bredde x høyde	2,00 x 2,14 m
Døråpning v/ vognende, bredde x høyde	0,90 x 2,14 m
Hjuldiameter	1,00 m
Gulvflate	26,2 m <sup>2</sup>
Rominnhold	54,0 m <sup>3</sup>
Vognvekt	15,0 t
Største tillatte hastighet	100 km/h
Hik - GP bremsse og skrubremse	
Største tillatte hjultrykk for kjøretøy på vogngulv	1,0 t

Januar 1991

## **Alminnelig beskrivelse**

Vognen er en 2-akslet lukket vogn med spesiell isolasjon og kan brukes som varmevogn.

### **Understilling**

Understillingen er en sveiset konstruksjon av standard valsede profiler. Den er bygd for senere montering av automatisk kobling.

### **Vognkasse**

Vognkassens konstruksjon er oppbygd av ytre selvbærende, rillede stålplater, innvendig er veggene kledd med korrugerte aluminiumsplater og gulvet er av aluminium dørk-plater. Vegger og gulv er isolert med isopor, isolasjon i tak er av ca. 12 cm steinull. Vognen har dobbelte dører på midten samt en enkelt dør diagonalt på siden i hver ende.

### **Tak**

Takbuene er av standard valseprofiler i kvalitet. Utvendig takkledning er av korrugerte stålplater, innvendig tak av glatte aluminiumsplater.

### **Vognutstyr for øvrig**

Se vognnummerliste.

# Isolert vogn

Imos, ltrakode 813 1

Vg.nr.serie  
21 76 813 1 000, 016

Tegn.fortegn.  
511

Hovedtegn.  
5130

Byggeår  
1947 - 48

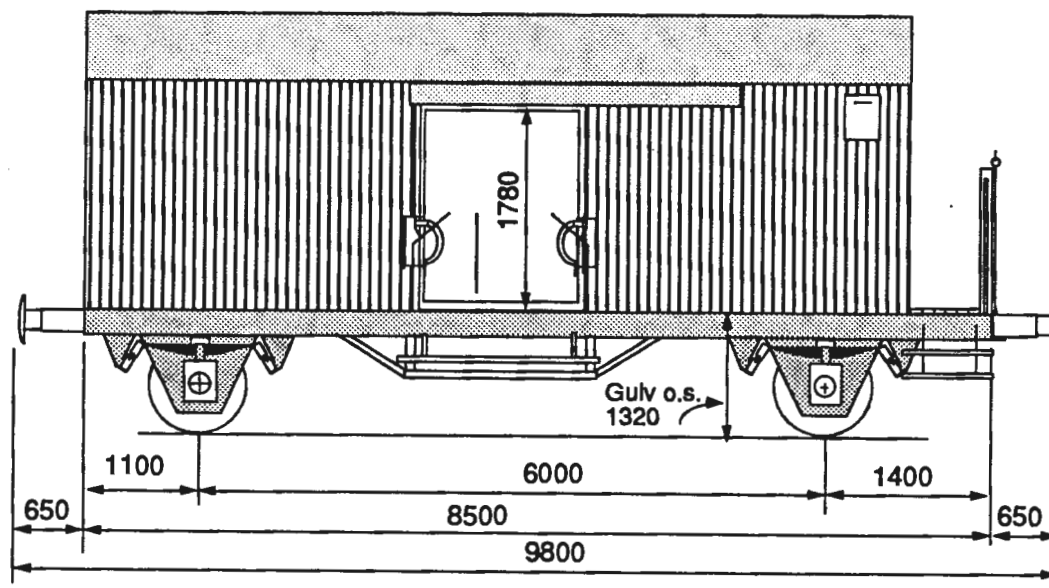

### Lastgrenser

	A	B	C
	16,5t	16,5t	16,5t
S	12,0t	12,0t	

A = baner med 16 tonns akseltrykk  
B = baner med 18 tonns akseltrykk  
C = baner med 20 tonns akseltrykk  
S = for hastighet 80 - 100 km/h  
t = tonn

Lengde over buffere	9,80 m
Utvendig lengde av vognkasse	8,50 m
Utvendig bredde av vognkasse	2,80 m
Innvendig lengde	7,45 m
Innvendig bredde	2,55 m
Innvendig høyde	2,20 m
Vogngulvets høyde over skinnetopp	1,32 m
Døråpning, bredde x høyde	1,28 x 1,78 m
Hjuldiameter	1,00 m
Gulvflate	18,7 m <sup>2</sup>
Rominnhold	35,6 m <sup>3</sup>
Vognvekt	13,5 t
Største tillatte hastighet	100 km/h
Hik - GP bremse og skrubremse	
Største tillatte hjultrykk for kjøretøy på vognulv	1,0 t

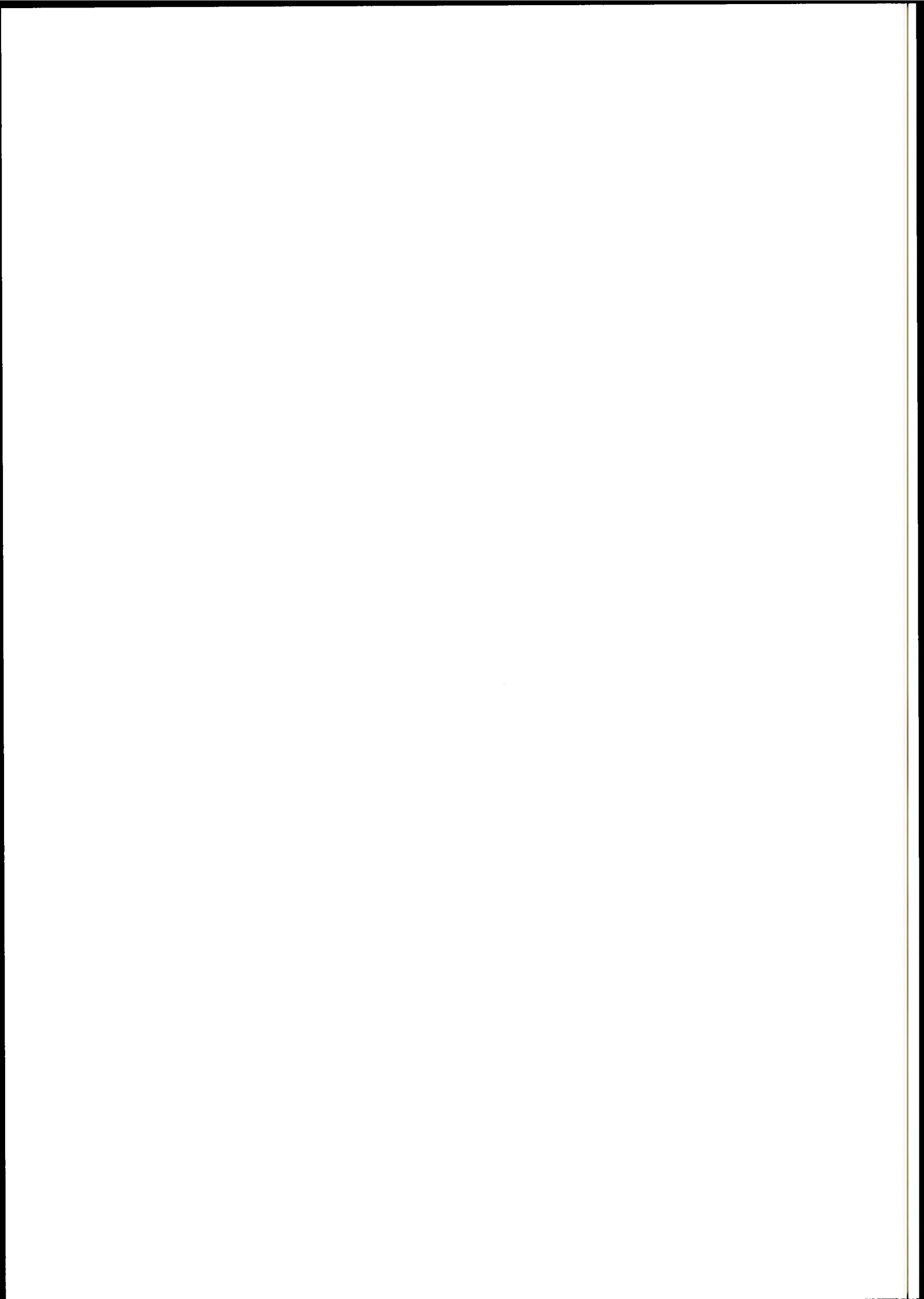

# Isolert vogn

Ibbdhjps, litrakode 822 4

Vg.nr.serie  
21 76 822 4 005 - 010

Tegn.fortegn.  
712

Hovedtegn.  
14653

Byggeår  
1963 - 64

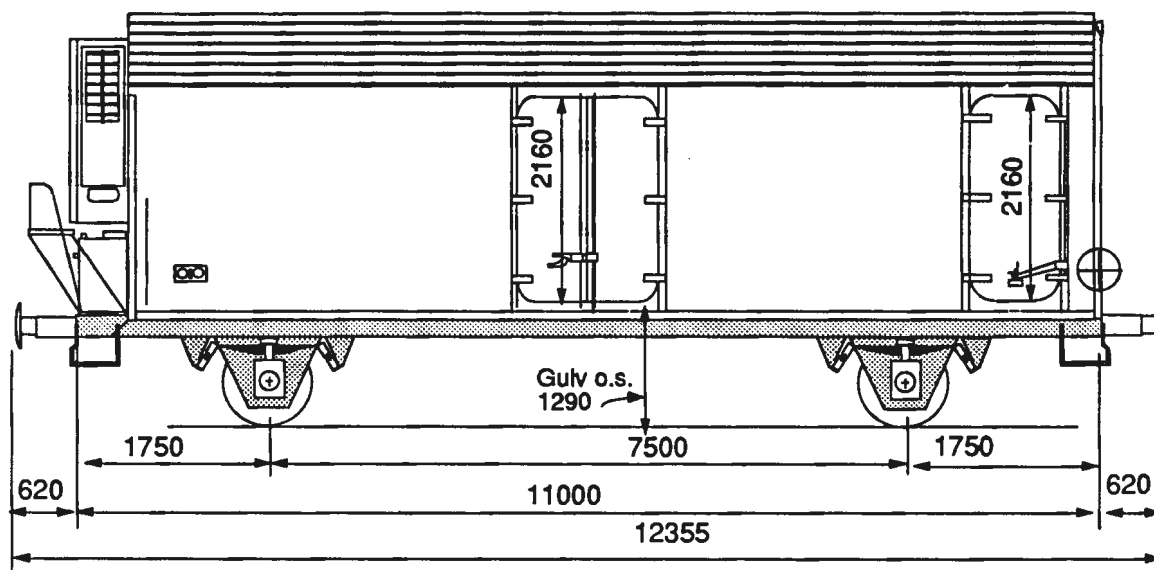

### Lastgrenser

	A	B	C
	18,5 t	22,5 t	22,5 t
S	18,5 t	22,5 t	

A = baner med 16 tonns akseltrykk  
B = baner med 18 tonns akseltrykk  
C = baner med 20 tonns akseltrykk  
S = for hastighet 80 - 100 km/h  
t = tonn

Lengde over buffere	12,74 m
Utvendig lengde av vognkasse	11,00 m
Utvendig bredde av vognkasse	2,75 m
Innvendig lengde	10,80 m
Innvendig bredde	2,55 m
Innvendig høyde (høyde til kroker)	2,10 m
Vognulvets høyde over skinnetopp	1,29 m
Døråpning, bredde x høyde (vognmidte)	1,40 x 2,16 m
Døråpning, bredde x høyde (vognende)	0,90 x 2,16 m
Hjuldiameter	1,00 m
Gulvflate	27,5 m <sup>2</sup>
Rominnhold	56,0 m <sup>3</sup>
Vognvekt	13,0 t
Største tillatte hastighet	100 km/h
KE - GP bremse og parkeringsbremse	
Største tillatte hjultrykk for kjøretøy på vognulv	1,0 t

## **Alminnelig beskrivelse**

### **Generelt**

Vognen er en 2-akslet lukket vogn med spesiell isolasjon og kan brukes som varme- og kjølevogn. Vognen har gjennomgående 1000 V ledning. Vognen er av internasjonal standard (RIV), men brukes bare i innenlandsk trafikk.

### **Understilling**

Understillingen er en sveiset konstruksjon av standard valsede profiler. Den er bygd for senere montering av automatisk kobling.

### **Vognkasse**

Vognkassens stenderverk er en sveiset konstruksjon av standard valsede profiler. Sidevegger utvendig er av forsinkede stålplater (fz), sidevegger innvendig er av glatte rustfrie plater, og gulvet er av aluminium dørkplater. Vegger og gulv er isolert med isopor og taket med steinull. Vognen har dobbelte dører på midten samt en enkelt dør diagonalt på siden i hver ende.

### **Tak**

Takbuene er av standard valsede profiler i kvalitet. Utvendig takkledning er av stålplate, innvendig takkledning er av forsinkede stålplater (fz). Under innvendig tak er det lagt et flatt tak. Mellomrommet tjener som luftkanal fra dobbel endevegg til motsatt ende.

### **Varme og ventilasjon**

I den ene vognenden er det ventil i sidedøren. Innenfor denne døren kan det plasseres bur for katalytovn.

I den andre vognenden er det dobbelt vegg med åpning nede og innsnevring oppe slik at luften føres opp til en luftkanal. Denne følger hele taket til de to sugeventilatorene i taket over katalytburet.

På hver side av vognen (i nærheten av merkelappholderne) er montert to termometere som viser temperaturen i hver ende av vognen.

Mellom disse termometere er anbrakt et termometer hvor ute-temperatur kan avleses.

### **Vognutstyr for øvrig**

Se vognnummerliste.



## Isolert vogn

Ibbilps tp.1, Ilttrakode 825 6

Vg.nr.serie  
21 76 825 6 000 -039

Tegn.fortegn.  
864

Hovedtegn.  
Str. 1-73785

Byggeår  
1980 - 81

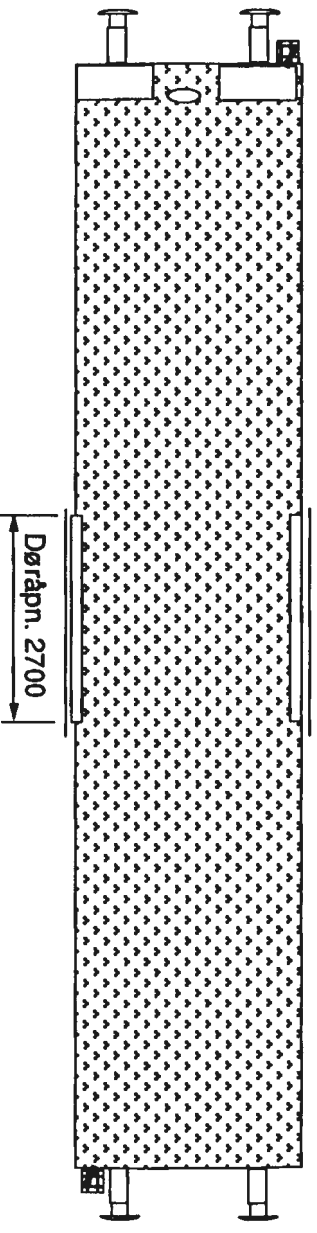
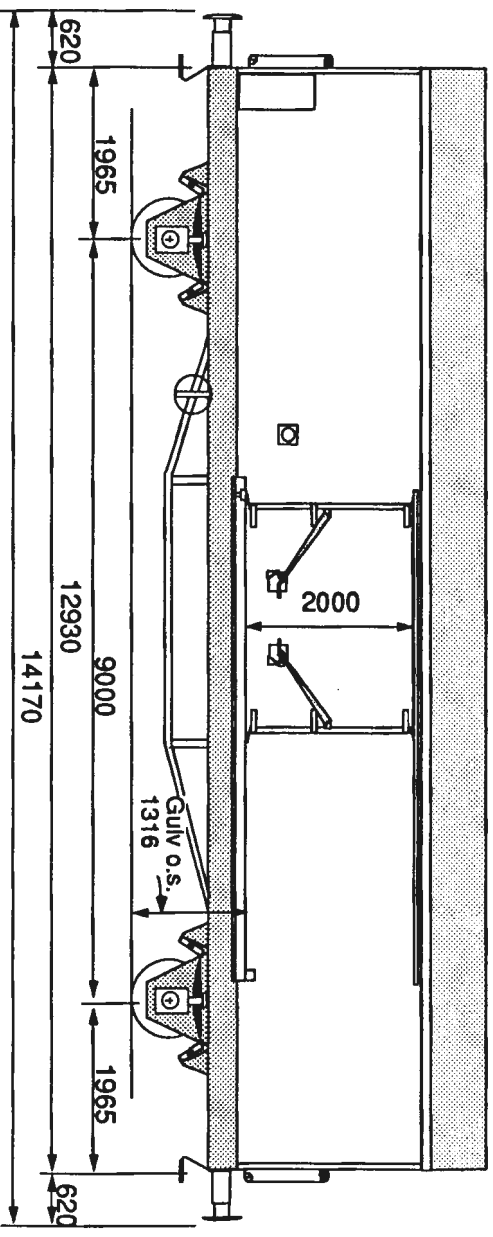

Lastgrenser			
A	B	C	
18,5 t	22,5 t	26,5 t	
S	18,5 t	22,5 t	

A = baner med 16 tonn akseltrykk  
B = baner med 18 tonn akseltrykk  
C = baner med 20 tonn akseltrykk  
S = for hastighet 80 - 100 km/h  
t = tonn

Lengde over buffere  
Utvendig lengde av vognkasse  
Utvendig bredde av vognkasse  
Innvendig lengde  
Innvendig bredde  
Innvendig høyde  
Vognulvets høyde over skinnetopp  
Døråpning, bredde x høyde  
Hjuldiameter  
Gulvflate  
Rominnhold  
Vognvekt  
Største tillatte hastighet  
KE - GP bremse og parkeringsbremse  
Største tillatte hjultrykk for kjøretøy på vognulv

14,17 m  
12,93 m  
2,92 m  
12,22 - 12,67 m  
2,60 m  
2,14 - 2,75 m  
1,32 m  
2,70 x 2,00 m  
0,92 m  
31,7 m<sup>2</sup>  
81,6 m<sup>3</sup>  
14,0 t  
100 km/h

2,2 t

## **Alminnelig beskrivelse**

### **Generelt**

Vognen er en 2 - akslet lukket, lettisolert vogn med isolerte skyvedører med gummitetning.

### **Understilling**

Understillingen er en sveiset konstruksjon av standard valsede profiler og en del spesielle knøkkede profiler i kvalitet.

### **Vognkasse**

Vognkassen er en sandwich-konstruksjon. Den er meget stiv. For å unngå at denne stivheten overføres til understillingen, er vognkassen festet til understillingen på en helt spesiell måte.

Veggene består innenfra og ut av kryssfiner, polyuretanskum og aluminiumsplate. Taket er innvendig og utvendig av glassfiberarmert polyester med polyuretanskum mellom.

Gulvet består nedenfra og opp av aluminiumsplate, polyuretanskum, kryssfiner og aluminiums dørkplate.

### **Varme og ventilasjon**

Ved den ene vognenden er det på begge sidevegger på hver side en mindre dør for innsetting av katalytovn. I denne døren er det et vendespjeld for inntak av friskluft. Luftstrømmen snur spjeldet slik at åpningen alltid er i kjøretretningen.

I den andre vognenden er det dobbeltvegg med spalte nederst hvor varme- og ventilasjonsluften suges inn mellom veggene etter å ha passert gjennom vognen fra katalytburene. Luften suges opp mellom dobbeltveggen til en kanal under taket, gjennom denne kanalen og ut gjennom en sugeventilator i taket over katalytburene.

**For at luften skal sirkulere som forutsatt, må lasten ligge på paller.**

Utvendig på sideveggene er det plassert termometer.

### **Vognutstyr for øvrig**

Se vognnummerliste.

# Isolert vogn

Ibblps tp.2, ltrakode 825 6

Vg.nr.serie  
21 76 825 6 200 - 219

Tegn.fortegn.  
708

Hovedtegn.  
13679

Byggeår  
1965

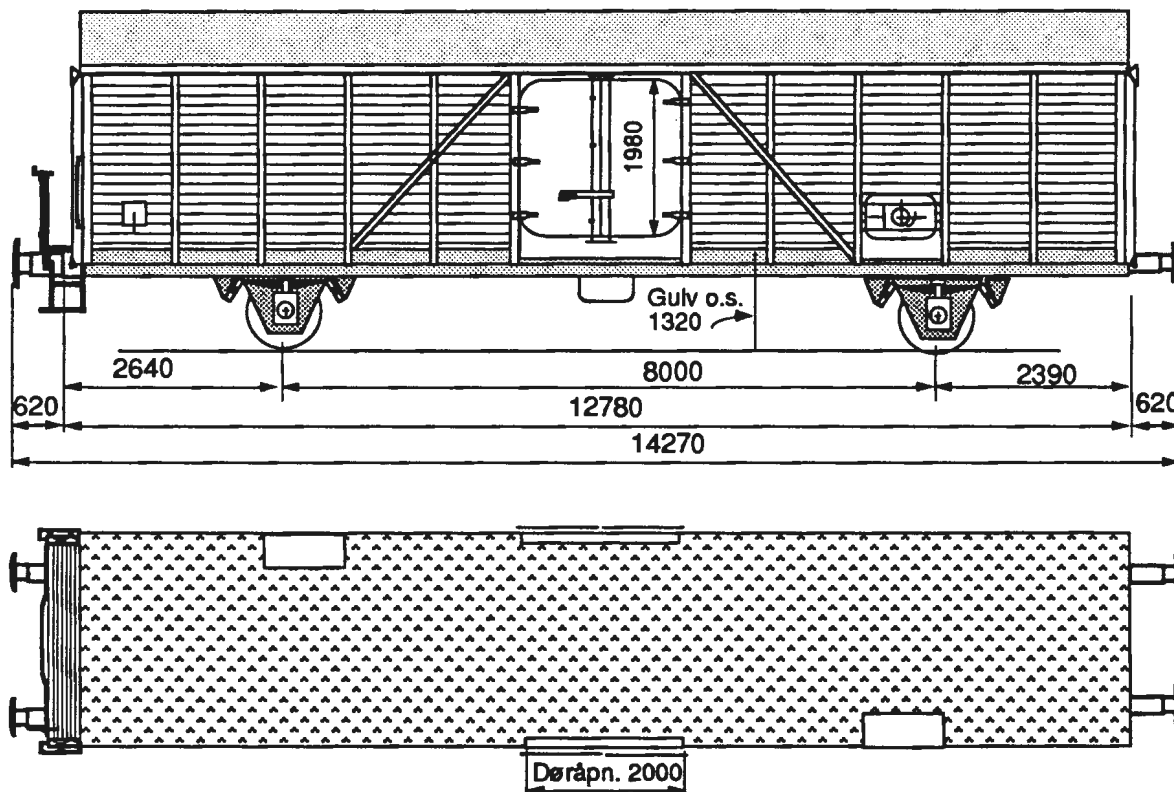

### Lastgrenser

	A	B	C
	16,0 t	20,0 t	24,0 t
S	16,0 t	20,0 t	

A = baner med 16 tonns akseltrykk  
B = baner med 18 tonns akseltrykk  
C = baner med 20 tonns akseltrykk  
S = for hastighet 80 - 100 km/h  
t = tonn

Lengde over buffere	14,27 m
Utvendig lengde av vognkasse	12,78 m
Utvendig bredde av vognkasse	2,65 m
Innvendig lengde	12,48 m
Innvendig bredde	2,37 m
Innvendig høyde	2,20 - 2,70 m
Vogn gulvets høyde over skinnetopp	1,32 m
Døråpning, bredde x høyde	2,00 x 1,98 m
Hjuldiameter	0,92 m
Gulvflate	28,4 m <sup>2</sup>
Rominnhold	71,6 m <sup>3</sup>
Vognvekt	16,0 t
Største tillatte hastighet	100 km/h
KE - GP brems og skrubremse	
Største tillatte hjultrykk for kjøretøy på vogn gulv	1,0 t

## **Alminnelig beskrivelse**

### **Generelt**

Vognen er en 2 - akslet lukket vogn med dobbelte dører som er spesielt innredet for transport av bananer.

### **Understilling:**

Understillingen er en sveiset konstruksjon av standard valsede profiler og en del spesielle knekkede profiler.

### **Vognkasse**

Stenderverket er en sveiset konstruksjon av standard valsede profiler. Veggkledningen er av gran eller furu med 10 cm isolasjon.

Vognen har dobbelte dører med espagnolettelås.

### **Tak**

Takbuene er av standard valsede profiler. Takkledningen er utvendig av gran eller furu kledd med papp, innvendig av aluminiumsplate med 10 cm isolasjon.

### **Varme og ventilasjon**

I taket er det 4 airvac ventilatorer. Disse er regulerbare innenfra. På hver side av vognen (diagonalt) er det i vognveggen en mindre dør med trekkluge for innsetting av katalytovn. Utvendig på vognveggen er plassert termometer.

### **Lasteteknisk utstyr**

Midt på sideveggen innvendig er det plassert nedfellbare lemmer slik at lasting av bananer kan foretas i to høyder.

### **Vognutstyr for øvrig**

Se vognnummerliste.

# Isolert vogn

lbbips tp.3, litrakode 825 6

Vg.nr.serie  
21 76 825 6 222

Tegn.fortegn.  
708

Hovedtegn.  
24524

Byggeår  
1965

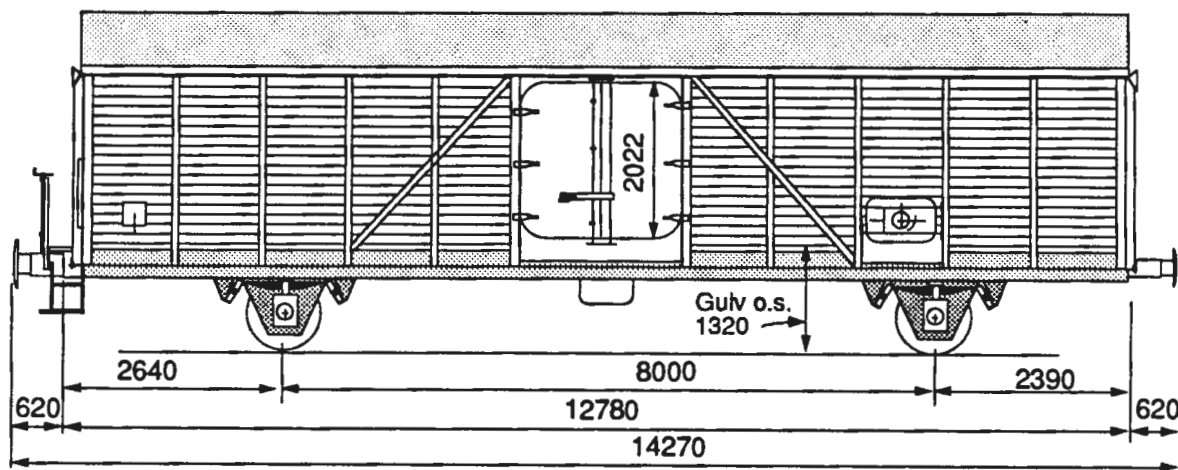

## Lastgrenser

	A	B	C
	16,0 t	20,0 t	24,0 t
S	16,0 t	20,0 t	

A = baner med 16 tonns akseltrykk  
B = baner med 18 tonns akseltrykk  
C = baner med 20 tonns akseltrykk  
S = for hastighet 80 - 100 km/h  
t = tonn

Lengde over buffere	14,27 m
Utvendig lengde av vognkasse	12,78 m
Utvendig bredde av vognkasse	2,65 m
Innvendig lengde	12,50 m
Innvendig bredde	2,44 m
Innvendig høyde	2,35 - 2,70 m
Vogngulvets høyde over skinnetopp	1,32 m
Døråpning, bredde x høyde	2,50 x 2,02 m
Hjuldiameter	0,92 m
Gulvflate	29,8 m <sup>2</sup>
Rominnhold	73,0 m <sup>3</sup>
Vognvekt	16,0 t
Største tillatte hastighet	100 km/h
KE - GP bremse og skrubremse	
Største tillatte hjultrykk for kjøretøy på vogngulv	1,0 t

## **Alminnelig beskrivelse**

### **Generelt**

Vognen er en 2-akslet lukket, lett-isolert vogn med dobbelte dører.

### **Understilling**

Understillingen er en sveiset konstruksjon av standard valsede profiler og en del spesielle knekkede profiler.

### **Vognkasse**

Stenderverket er en sveiset konstruksjon av standard valsede profiler. Veggkledningen er av gran eller furu med 7,5 cm isolasjon.

### **Tak**

Takbuene er av standard valseprofiler i kvalitet St 37. Takkledningen er utvedig av gran eller furu kledd med papp, innvendig av aluminiumsplate med 10 cm isolasjon.

### **Varme og ventilasjon:**

I taket er det 1 airvac ventilator.

I den ene vognenden er det i vognveggen på hver side en mindre dør med trekkluge for innsetting av katalytovn. Utvendig på sideveggene er plassert termometer.

### **Vognutstyr for øvrig**

Se vognnummerliste.

# Isolert vogn

Ibbilps tp.4, Ilttrakode 825 6

Vg.nr.serie  
21 76 825 6 220 - 221

Tegn.fortegn.  
708

Hovedtegn.  
13679

Byggeår  
1965

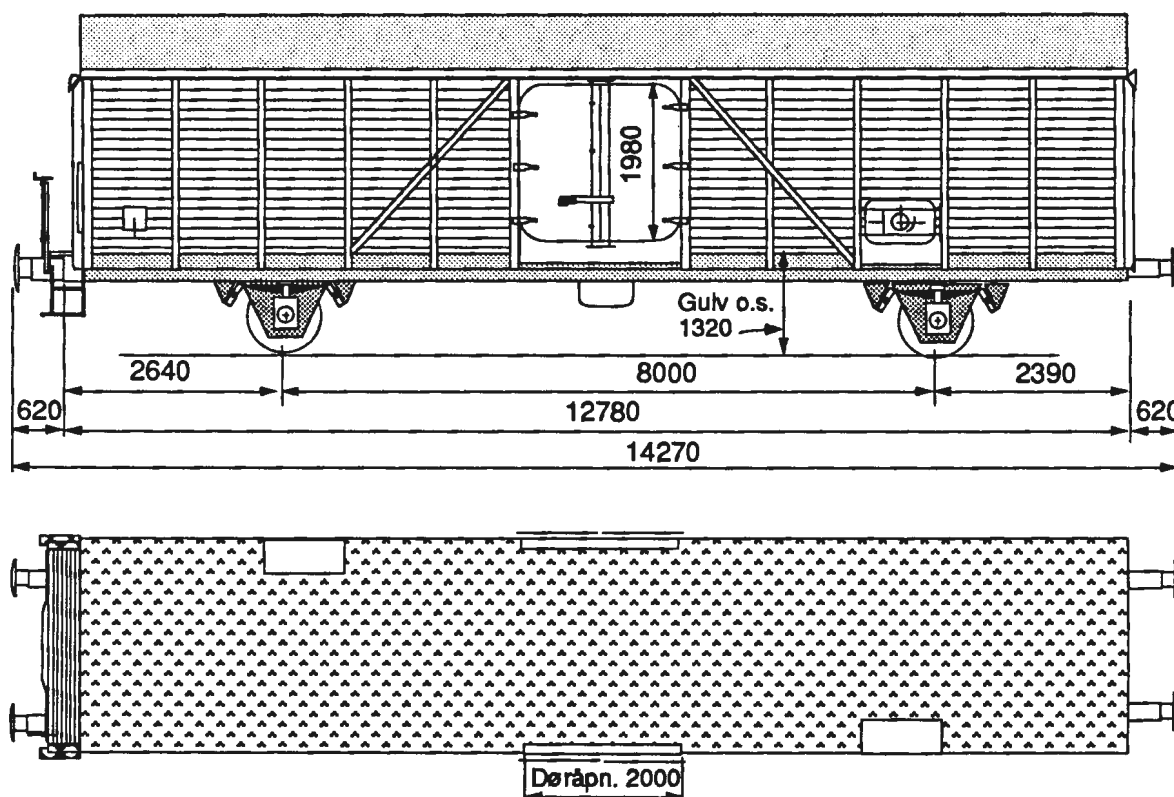

## Lastgrenser

	A	B	C
90	17,0 t	21,0 t	25,0 t
S	17,0 t	21,0 t	

A = baner med 16 tonns aksetrykk  
B = baner med 18 tonns aksetrykk  
C = baner med 20 tonns aksetrykk  
S = for hastighet 80 - 100 km/h  
t = tonn

Lengde over buffere	14,27 m
Utvendig lengde av vognkasse	12,78 m
Utvendig bredde av vognkasse	2,65 m
Innvendig lengde	12,48 m
Innvendig bredde	2,73 m
Innvendig høyde	2,20 - 2,70 m
Vognulvets høyde over skinnetopp	1,32 m
Døråpning, bredde x høyde	2,00 x 1,98 m
Hjuldiamete	0,92 m
Gulvflate	28,4 m <sup>2</sup>
Rominnhold	71,6 m <sup>3</sup>
Vognvekt	15,0 t
Største tillatte hastighet	100 km/h
KE - GP bremsse og skrubremse	
Største tillatte hjultrykk for kjøretøy på vognulv	1,0 t

## **Alminnelig beskrivelse**

### **Generelt**

Vognen er en 2 - akslet lukket vogn, med dobbelte dører, som er spesielt beregnet for transport av ost.

### **Understilling:**

Understillingen er en sveiset stålkonstruksjon av standard valsede profiler og en del spesielle knekkede profiler.

### **Vognkasse**

Stenderverket er en sveiset stålkonstruksjon av standard profiler. Veggkledningen er av gran eller furu med 10 cm isolasjon.

Vognen har dobbelte dører med espagnolettelås.

### **Tak**

Takbuene er av standardprofiler. Takkledningen er utvendig av gran eller furu kledd med papp, innvendig av aluminiumsplater med 10 cm isolasjon.

### **Varme og ventilasjon**

I taket er det 4 airvac ventilatorer. Disse reguleres inne i vognen. På hver side av vognen (diagonalt) er det i vognveggen en mindre dør med trekkluge for innsetting av katalytovn. Utvendig på vognveggen er det plassert termostater.

### **Vognutstyr for øvrig**

Se vognnummerliste.



# Bulkvogn

Uc,litrakode 900 5

Vg.nr.serie  
42 76 900 5 000 - 049

Tegn.fortegn  
834

Hovedtegn  
28672

Innkjøpt fra Sverige  
1978,-80,-85

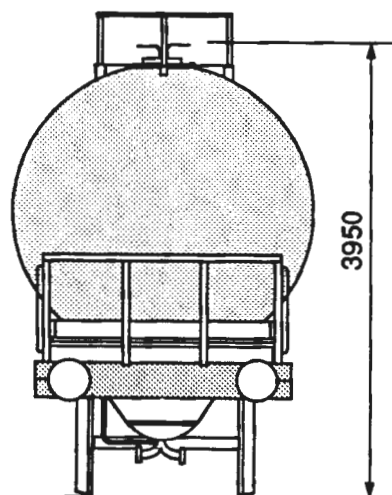
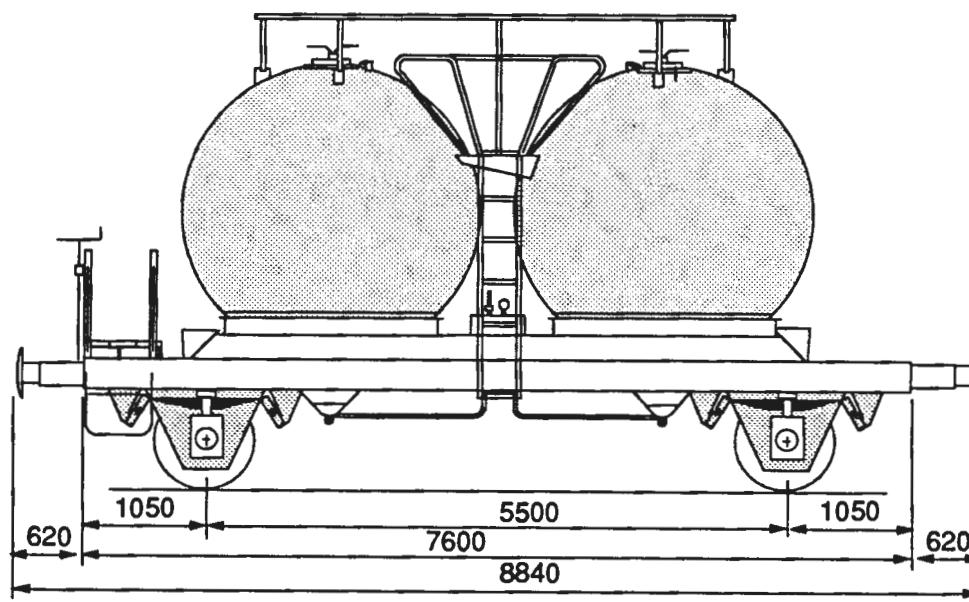

A = baner med 16 tonns akseltrykk  
B = baner med 18 tonns akseltrykk  
C = baner med 20 tonns akseltrykk  
S = for hastighet 80 - 100 km/h  
t = tonn

### Lastgrenser

	A	B	C
90 km/h	21,5 t	25,5 t	25,5 t
90 km/h	20,2 t*)	24,3 t*)	24,3 t*)

Lengde over buffere	8,84 m
Lengde av vogn	7,60 m
Bredde av vogn	2,76 m
Høyde av vogn	3,95 m
Hjuldiameter	0,92 m
Rominnhold	22,6, 22,0*) m <sup>3</sup>
Vognvekt	10,5, 11,2*) t
Største tillatte hastighet	90 km/h
KE - G, KE - GP bremse og skrubremse	

\*) Gjelder vogner nr. 040 - 049

900 5

## **Alminnelig beskrivelse**

### **Generelt**

Vognen er spesielt egnet til transport av sement, mel og annet pulvergods. Lasting foregår gjennom toppluke, lossing med trykkluft.

Det er 2 kg arbeidstrykk.

### **Understilling og beholdere:**

Understilling og beholdere er en sveiset konstruksjoner av pressede profiler og plater.

### **Vognutstyr for øvrig**

Se vognnummerliste.

# Bulkvogn

Uce, litrakode 902 1

Vg.nr.serie  
21 76 902 1 000, 001, 003

Tegn.fortegn  
700

Hovedtegn  
11485

Byggeår  
1962

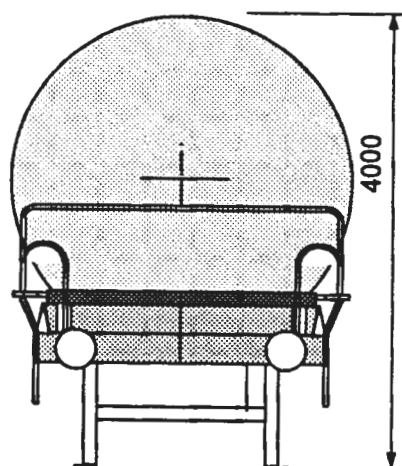
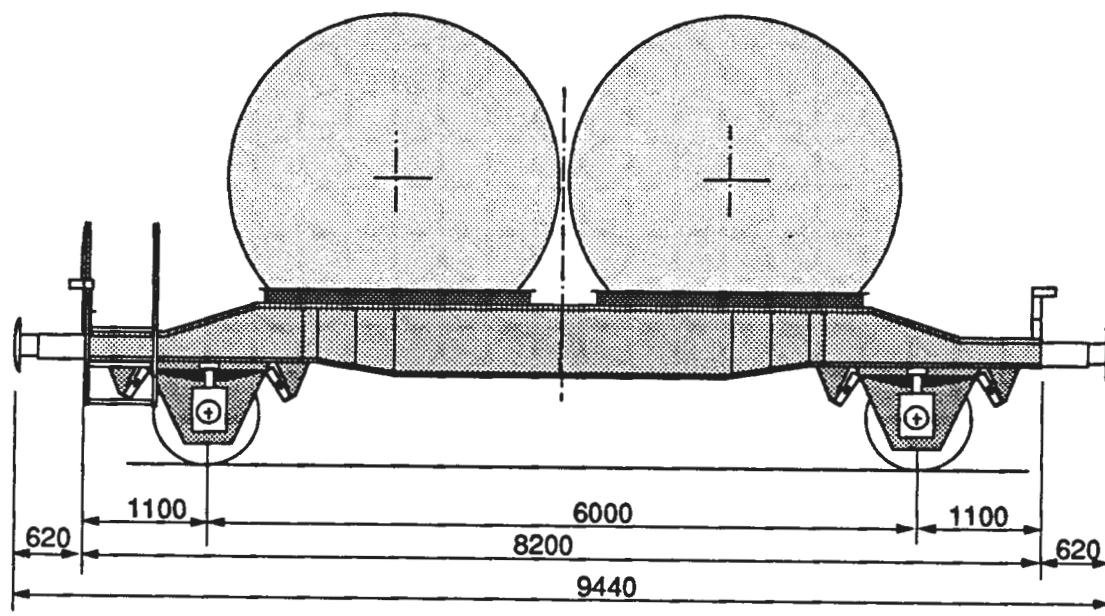

A = baner med 16 tonns aksetrykk  
B = baner med 18 tonns aksetrykk  
C = baner med 20 tonns aksetrykk  
S = for hastighet 80 - 100 km/h  
t = tonn

### Lastgrenser

	A	B	C
S	21,0 t	25,0 t	29,0 t

Lengde over buffere	9,44 m
Lengde av vogn	8,20 m
Bredde av vogn	2,40 m
Høyde av vogn	4,00 m
Hjuldiameter	1,00 m
Rominnhold	28,0 m <sup>3</sup>
Vognvekt	11,0 t
Største tillatte hastighet	80 km/h
KE - G bremse og skrubremse	

902 1 000 -003

## **Alminnelig beskrivelse**

### **Generelt**

Vognen er spesielt egnet til transport av sement. Lasting foregår gjennom toppluke eller ved trykkluft.

Lossing foregår ved trykkluft.

### **Vognutstyr for øvrig**

Se vognnummerliste.

# Bulkvogn

Uc, Iittrakode 902 1

Vg.nr.serie  
42 76 902 1 004 - 007

Tegn.fortegn  
Ingen

Hovedtegn  
8679 + 10095

Byggeår  
1937, 46 - 47  
Omb. 1960

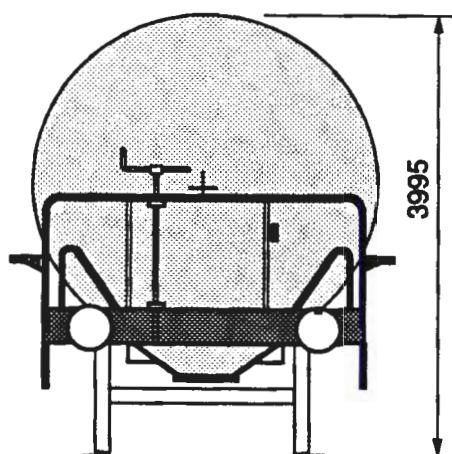
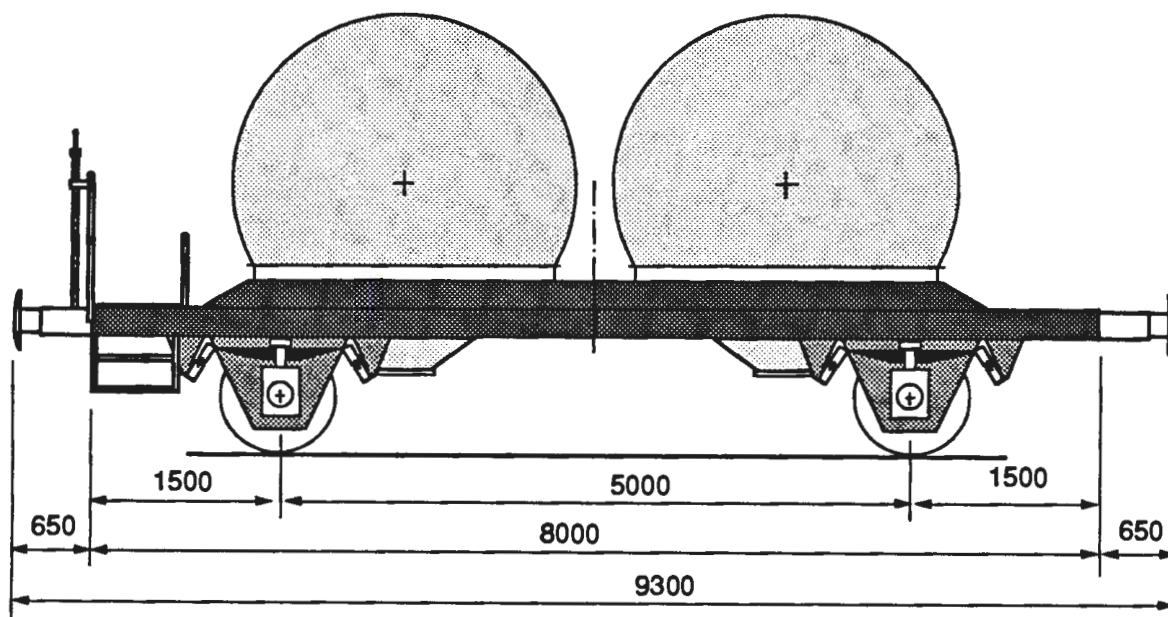

A = baner med 16 tonns akseltrykk  
B = baner med 18 tonns akseltrykk  
C = baner med 20 tonns akseltrykk  
S = for hastighet 80 - 100 km/h  
t = tonn

### Lastgrenser

	A	B	C
S	21,0 t	21,0 t	21,0 t

Lengde over buffere	9,30 m
Lengde av vogn	8,00 m
Bredde av vogn	2,85 m
Høyde av vogn	3,95 m
Hjuldiameter	1,00 m
Rominnhold	22,6 m <sup>3</sup>
Vognvekt	9,0 t
Største tillatte hastighet	80 km/h
Ledning for trykkluftbremse og skrubremse	

902 1 004 - 007

## **Alminnelig beskrivelse**

### **Generelt**

Vognen er spesielt egnet til transport av sement. Lasting foregår gjennom toppluke eller ved trykkluft.

Lossing foregår ved trykkluft.

### **Vognutstyr for øvrig**

Se vognnummerliste.



# BULKVOGN

Udg. Iltkode 902 9

Vg.nr.serie  
42 76 902 9 001 - 018

Tegn.fortegn  
713, 742

Hovedtegn  
15524, 16654

Byggeår  
1941 - 43  
Omb. 1966-69

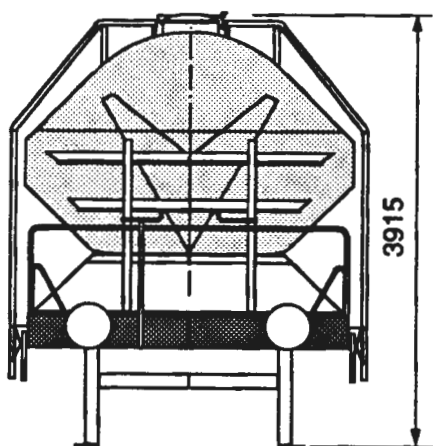
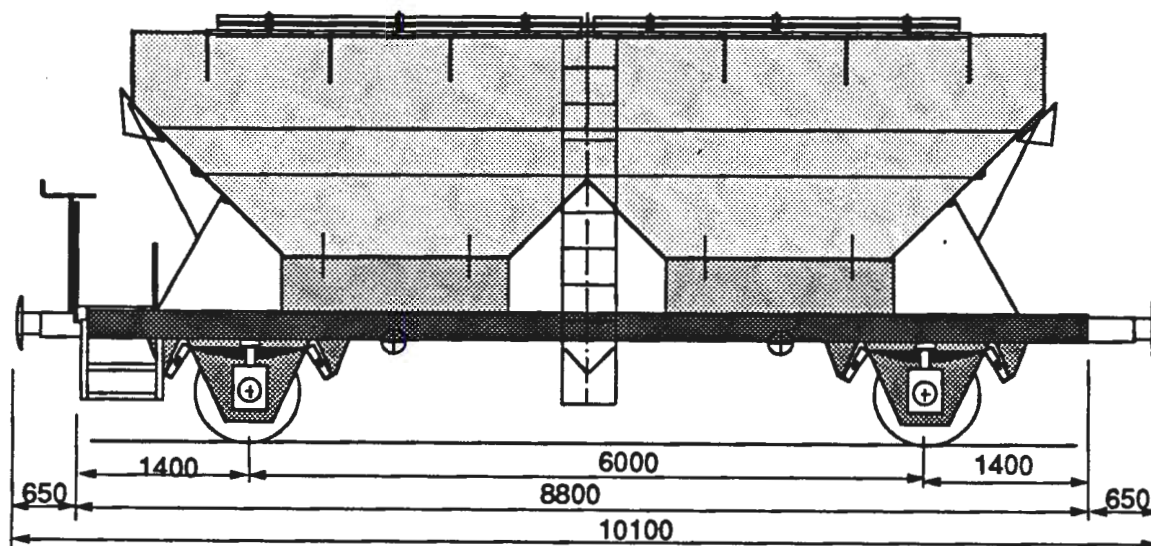

A = baner med 16 tonns akseltrykk  
B = baner med 18 tonns akseltrykk  
C = baner med 20 tonns akseltrykk  
S = for hastighet 80 - 100 km/h  
t = tonn

## Lastgrenser

	A	B	C
S	20,0 t	24,0 t	24,0 t

Lengde over buffere	10,10 m
Lengde av vogn	8,80 m
Bredde av vogn	3,10 m
Høyde av vogn	3,92 m
Hjuldiameter	1,00 m
Rominnhold	33,0 m <sup>3</sup>
Vognvekt	11,5 t
Største tillatte hastighet	80 km/h
Hik - G bremse og skrubremse	

## **Alminnelig beskrivelse**

### **Generelt**

Vognen er spesielt egnet til transport av korn, sement, urea og annet pulvergods. Lasting foregår gjennom toppluke, lossing gjennom bunnluke.

### **Understilling og beholdere**

Understilling og beholdere er en sveiset konstruksjon av standard valsede profiler.

### **Vognutstyr for øvrig**

Se vognnummerliste.



# Bulkvogn

Udgk, Iittrakode 907 9

Vg.nr.serie  
42 76 907 9 000 - 029

Tegn.fortegn  
666

Hovedtegn  
8496

Byggeår  
1940 - 43  
Omb. 1960-63

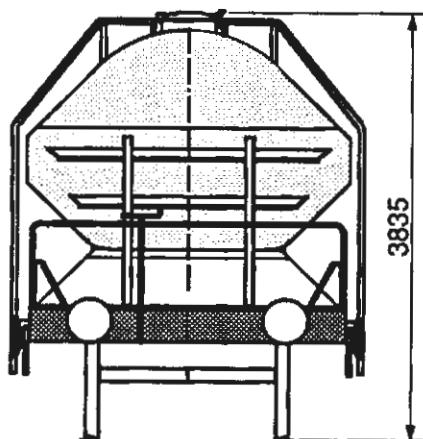
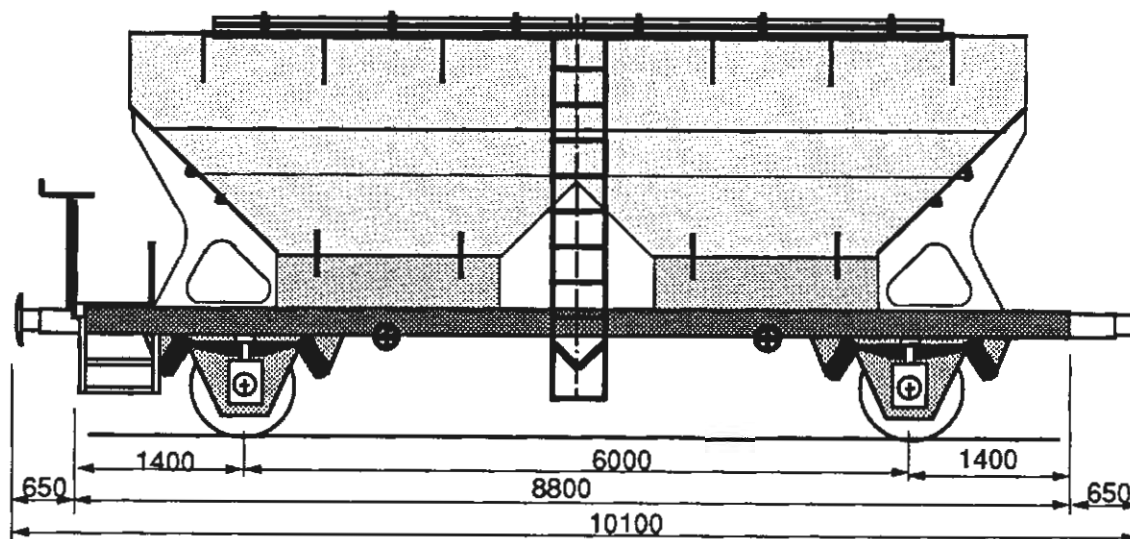

A = baner med 16 tonns akseltrykk  
B = baner med 18 tonns akseltrykk  
C = baner med 20 tonns akseltrykk  
S = for hastighet 80 - 100 km/h  
t = tonn

## Lastgrenser

	A	B	C
S	19,0 t	19,0 t	19,0 t

Lengde over buffere	10,10 m
Lengde av vogn	8,80 m
Bredde av vogn	3,10 m
Høyde av vogn	3,84 m
Hjuldiameter	1,00 m
Rominnhold	31,0 m <sup>3</sup>
Vognvekt	11,5 t
Største tillatte hastighet	80 km/h
Hik - G bremse og skrubremse	

## **Alminnelig beskrivelse**

### **Generelt**

Vognen er spesielt egnet til transport av korn, sement, urea og annet pulvergods. Lasting foregår gjennom toppluke, lossing gjennom bunnluke.

### **Understilling og beholdere**

Understilling og beholdere er en sveiset konstruksjon av standard valsede profiler og plater.

### **Vognutstyr for øvrig**

Se vognnummerliste.

# Bulkvogn

Ucs tp 1, ltrakode 910 5

Vg.nr.serie  
21 76 910 5 000 - 004

Tegn.fortegn  
703, 716

Hovedtegn  
13711, 14449

Byggeår  
1964 - 66

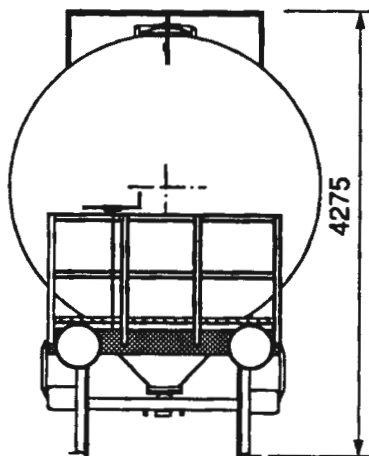
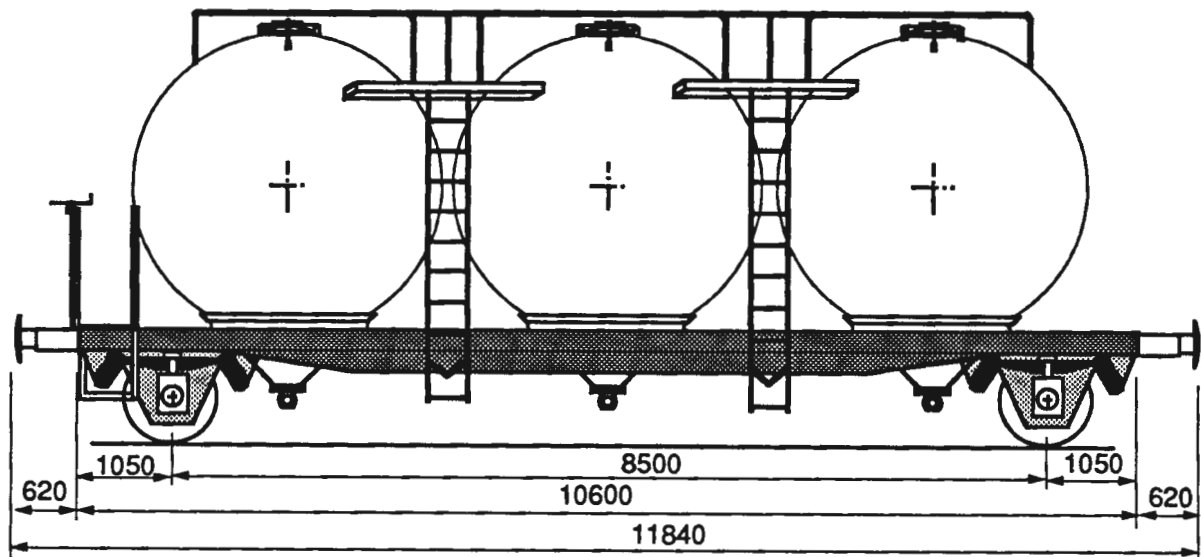

A = baner med 16 tonns aksetrykk  
B = baner med 18 tonns aksetrykk  
C = baner med 20 tonns aksetrykk  
S = for hastighet 80 - 100 km/h  
t = tonn

### Lastgrenser

	A	B	C
	20,0 t	24,0 t	24,0 t
S	20,0 t	24,0 t	24,0 t

Lengde over buffere	11,84 m
Lengde av vogn	10,60 m
Bredde av vogn	3,10 m
Høyde av vogn	4,28 m
Hjuldiameter	1,00 m
Rominnhold	48,0 m <sup>3</sup>
Vognvekt	12,5 t
Største tillatte hastighet	100 km/h
KE - GP bremse og skrubremse	

910 5 tp 1

## **Alminnelig beskrivelse**

### **Generelt**

Vognen er spesielt egnet til transport av sement, urea, mel og annet pulvergods. Lasting foregår gjennom toppluke, lossing gjennom bunnluke.

### **Understilling og beholdere**

Understilling og beholdere er en sveiset konstruksjon av pressede profiler og plater.

### **Vognutstyr for øvrig**

Se vognnummerliste.

# Bulkvogn

Ucs tp. 2, litrakode 910 5

Vg.nr.serie  
21 76 910 5 005 - 024

Tegn.fortegn  
725

Hovedtegn  
19268

Byggeår  
1967 - 73

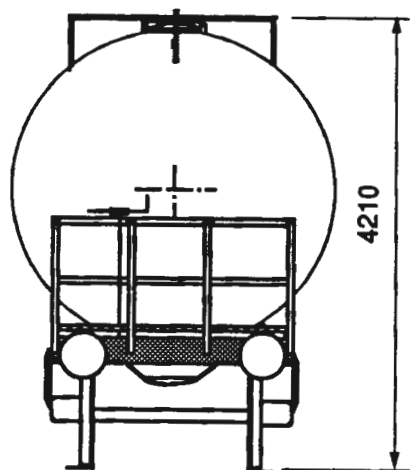
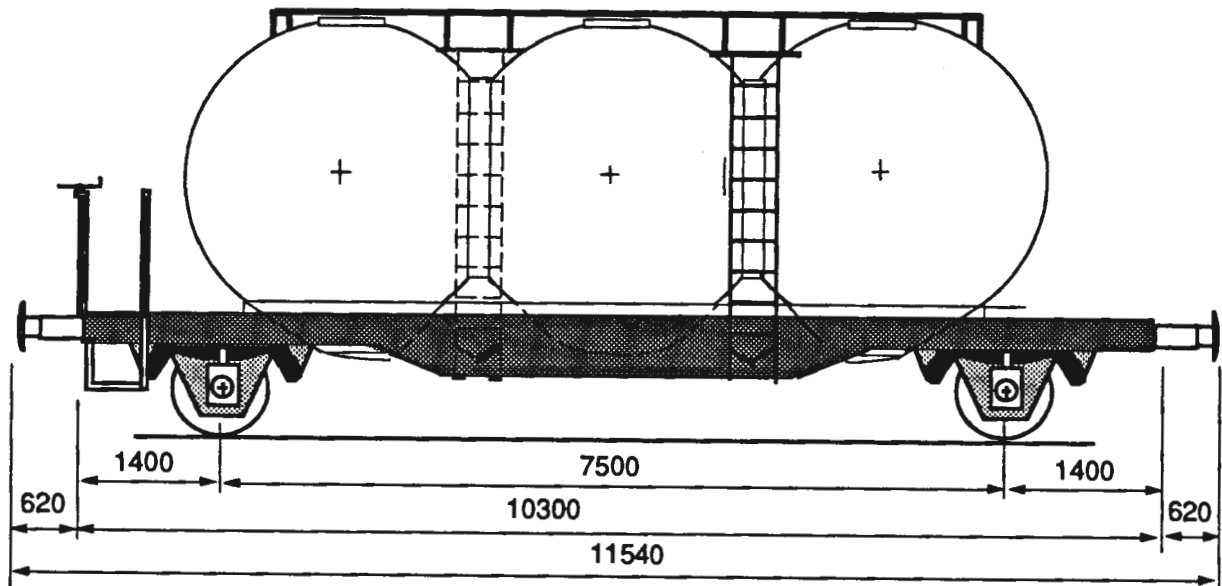

A = baner med 16 tonns akseltrykk  
B = baner med 18 tonns akseltrykk  
C = baner med 20 tonns akseltrykk  
S = for hastighet 80 - 100 km/h  
t = tonn

### Lastgrenser

	A	B	C
	20,0 t	24,0 t	27,5 t
S	20,0 t	24,0 t	24,0 t

Lengde over buffere	11,54 m
Lengde av vogn	10,30 m
Bredde av vogn	3,10 m
Høyde av vogn	4,21 m
Hjuldiameter	1,00 m
Røminnhold	47,0 m <sup>3</sup>
Vognvekt	12,0 t
Største tillatte hastighet	100 km/h
KE - GP bremsse og skrubremse	

910 5 tp. 2

## **Alminnelig beskrivelse**

### **Generelt**

Vognen er spesielt egnet til transport av sement, urea, mel og annet pulvergods. Lasting foregår gjennom toppluke, lossing ved trykkluft.

### **Understilling og beholdere**

Understilling og beholdere er en sveiset konstruksjon av pressede profiler og plater. For vognene. nr. 910 5 015 - 024 er understillingens endepartier bygd for senere montering av automatisk kobling.

### **Vognutstyr for øvrig**

Se vognnummerliste.

# Bulkvogn

Ucs, Itrakode 910 6

Vg.nr.serie  
21 76 910 6 100 - 109

Tegn.fortegn  
844

Hovedtegn  
29701

Byggeår  
1979

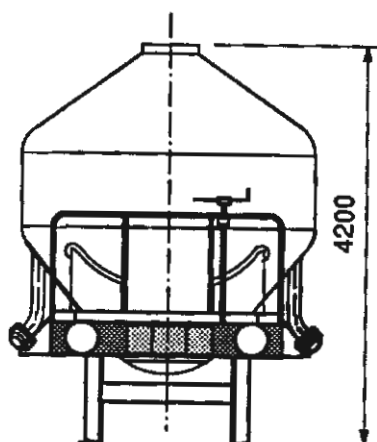
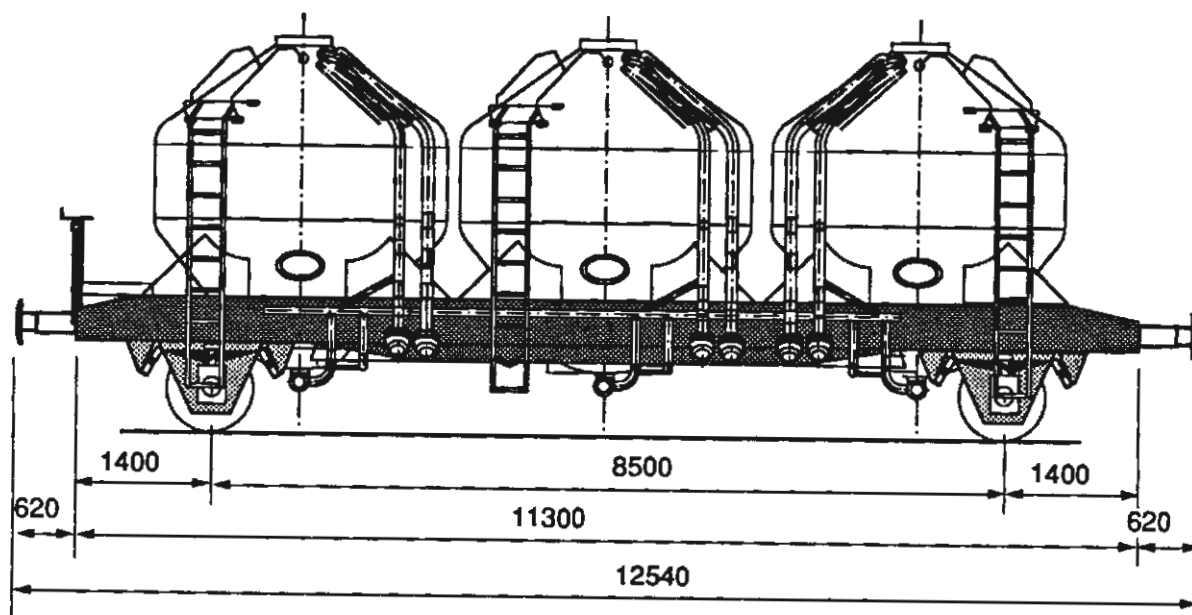

A = baner med 16 tonns aksestrykk  
B = baner med 18 tonns aksestrykk  
C = baner med 20 tonns aksestrykk  
S = for hastighet 80 - 100 km/h  
t = tonn

Lastgrenser

	A	B	C
	18,0 t	22,0 t	26,0 t
S	18,0 t	22,0 t	22,0 t

Lengde over buffere	12,84 m
Lengde av vogn	11,60 m
Bredde av vogn	3,10 m
Høyde av vogn	4,20 m
Hjuldiameter	1,00 m
Rominnhold	46,5 m <sup>3</sup>
Vognvekt	14,0 t
Største tillatte hastighet	100 km/h
KE - GP bremse og skrubremse	
Arbeidstrykk på beholder ( maks. )	2 bar

## **Alminnelig beskrivelse**

### **Generelt**

Vognen er en 2-akslet spesialvogn med trykklufttømming for transport av pulvergods. Vognen er spesielt egnet for transport av sement, urea, mel m.v. Lasting foregår gjennom mannhullet på toppen av hver seksjon (lasting fra silo) eller med trykkluft.

Vognen er for øvrig bygd etter NSB-UICs bestemmelser og beholderne er utstyrt og prøvet etter Statens arbeidstilsyns bestemmelser.

### **Understilling**

Understillingen er en sveiset stålkonstruksjon av standard valsede profiler, knekkede profiler og plater.

Understillingen er konstruert for senere montering av automatisk kobling og er godkjent for hastighet inntil 120 km/h.

### **Beholder**

Beholderne er sveisede konstruksjoner av aluminiumsplater i kvalitet Al Mg 4,5 Mn. De er utstyrt med spesiell fluidiseringsbunn og to elliptisk formede mannhull, ett på toppen av beholderne og ett nede på det koniske parti i overkant av fluidiseringsduken for inspeksjon og rengjøring av denne.

### **Rør og armatur**

Rørrangementet med armatur kan betjenes fra begge sider av vognen. Det består av: 2 stk. 5" transportrør for fylling (lasting) ved hjelp av trykkluft for hver beholder.

2 stk. 5" returrør for luft for hver beholder.

Trykklufttrør for tømming (lossing) 3".

Transportrør for tømming (lossing) 4".

Koblingshodene på alle rørene er tilpasset hurtigkoblinger av type Laux modell 42, type KKV.

De 5" transportrørene for fylling og de 4" transportrørene for tømming av hver beholder er forsynt med spjeldventil type ND 100 DR 5002/10, A.

Dessuten er beholderne utstyrt med bl.a. sikkerhetsventil, manometer og kontrollmanometerkran.

### **Vognutstyr for øvrig**

Se vognnummerliste.



# Transformatorvogn

Uis, ltrakode 919 6

Vg.nr.serie  
21 76 919 6 000

Tegn.for tegn  
654

Hovedtegn  
8320

Byggeår  
1957

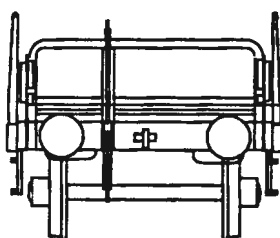
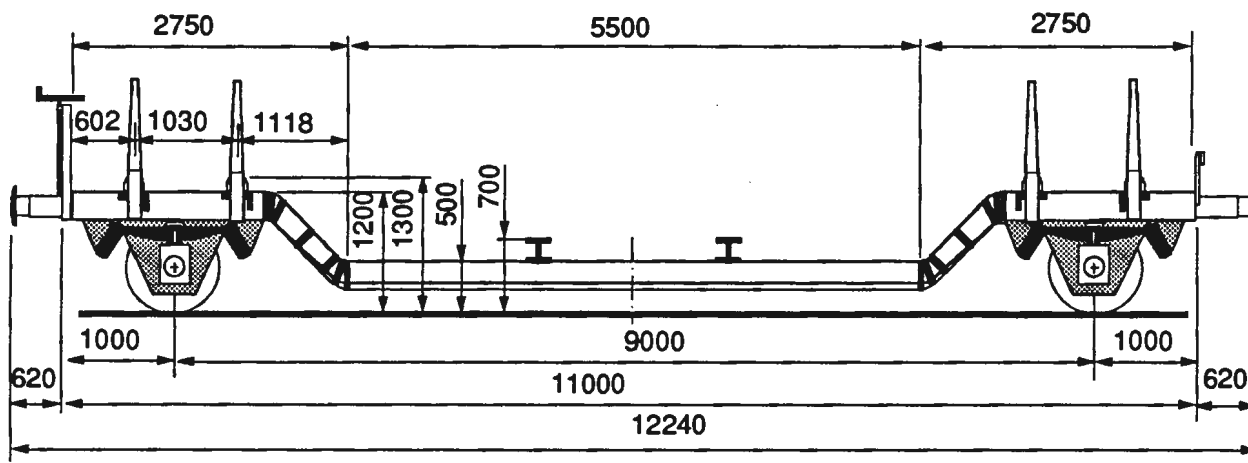

Vognen kan også lastes med 20 tonn når lasten er likt fordelt over de to plattformer over hjulsatsene.

Konsentrerte belastninger

	m	t	
a - a	1,5	15,0	15,9
b - b	1,8	16,0	16,2
c - c	3,0	17,5	18,0
d - d	5,5	20,0	20,0

Lastgrenser

	A	B	C
	16,0 t	20,0 t	20,0 t
S	14,0 t	14,0 t	

A = baner med 16 tonns akseltrykk  
B = baner med 18 tonns akseltrykk  
C = baner med 20 tonns akseltrykk  
S = for hastighet 80 - 100 km/h  
t = tonn

Lengde over buffere	12,24 m
Lengde av vogn	11,00 m
Bredde av vogn	2,50 m
Lengde av nedsenket parti	5,50 m
Vognstakenes høyde over gulv	1,12 m
Hjuldiameter	1,00 m
Vogntvekt	16,0 t
Største tillatte hastighet	100 km/h
KE - GP bremsse og skrubremse	

## **Alminnelig beskrivelse**

### **Generelt**

Vognen er en 2-akslet åpen vogn med nedsenket midtparti spesielt beregnet for transport av transformatorer, gravemaskiner og annet maskingods.

### **Understilling**

Understillingen er en sveiset konstruksjon med 4 kraftige gjennomgående bærebjelker.

### **Lasteteknisk utstyr**

Vognen er utstyrt med 8 sidestaker og med 4 lastsviller.

### **Vognutstyr for øvrig**

Se vognnummerliste.

# Transformatorvogn

Uis, Ilttrakode 990 9

Vg.nr.serie  
21 76 990 9 001

Tegn.fortegn  
654

Hovedtegn  
8320

Byggeår  
1957

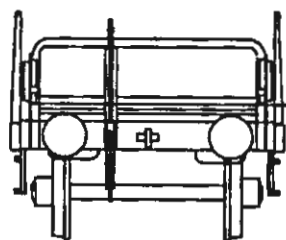
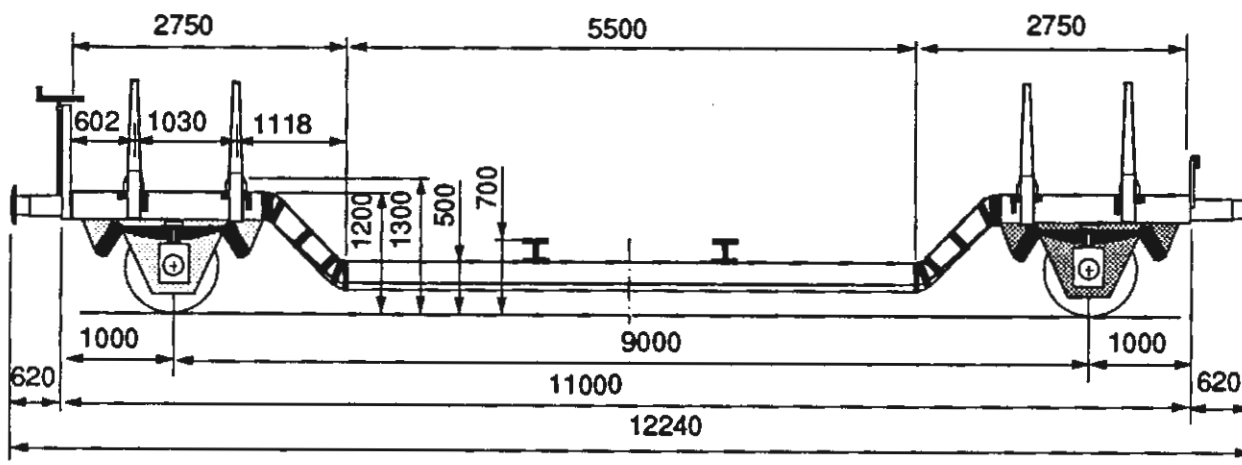

Vognen kan også lastes med 20 tonn når lasten er likt fordelt over de to plattformer over hjulsatsene.

Konsentrerte belastninger

	m	t	
a - a	1,5	15,0	15,9
b - b	1,8	16,0	16,2
c - c	3,0	17,5	18,0
d - d	5,5	20,0	20,0

Lastgrenser

	A	B	C
	16,0 t	20,0 t	20,0 t
S	14,0 t	14,0 t	

A = baner med 16 tonns akseltrykk  
B = baner med 18 tonns akseltrykk  
C = baner med 20 tonns akseltrykk  
S = for hastighet 80 - 100 km/h  
t = tonn

Lengde over buffere	12,24 m
Lengde av vogn	11,00 m
Bredde av vogn	2,50 m
Lengde av nedsenket parti	5,50 m
Vognstakenes høyde over gulv	1,12 m
Hjuldiameter	1,00 m
Vognvekt	16,0 t
Største tillatte hastighet	100 km/h
KE - GP brems og skrubremse	

## **Alminnelig beskrivelse**

### **Generelt**

Vognen er en 2-akslet åpen vogn med nedsenket midtparti spesielt beregnet for transport av transformatorer, gravemaskiner og annet maskingods.

### **Understilling**

Understillingen er en sveiset konstruksjon med 4 kraftige gjennomgående bærebjelker.

### **Lasteteknisk utstyr**

Vognen er utstyrt med 8 sidestaker og med 4 lastsviller.

### **Vognutstyr for øvrig**

Se vognnummerliste.

# Dyplastevogn

## Spesialvogn

Uiks, Iittrakode 991 3

Vg.nr.serie  
82 76 991 3 000 - 003

Tegn.fortegn  
844

Hovedtegn  
34597

Byggeår  
1986

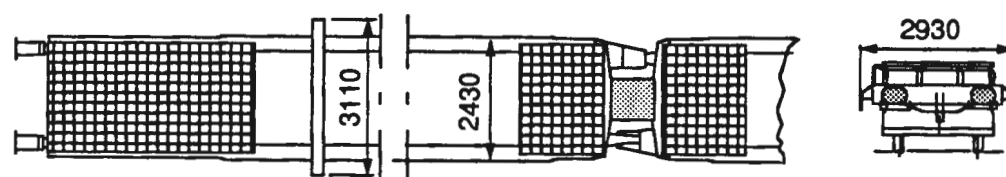
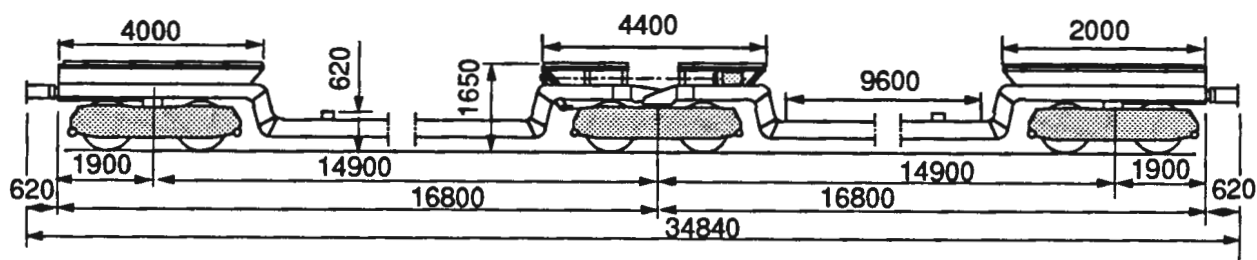

### Lastgrenser

	A	B	C	D
	20,0 t	20,0 t	20,0 t	20,0 t
S	20,0 t	20,0 t	20,0 t	

A = baner med 16 tonns akseltrykk  
B = baner med 18 tonns akseltrykk  
C = baner med 20 tonns akseltrykk  
S = for hastighet 80 - 100 km/h  
t = tonn

Lengde over buffere	34,84 m
Lengde av vogn	33,60 m
Bredde av vogn	3,15 m
Lengde av hvert gulv i de nedsenkede midtpartier	10,00 m
Hjuldiameter	0,92 m
Vognvekt	35,0 t
Største tillatte hastighet	100 km/h
KE - GP bremse og parkeringsbremse	

## **Alminnelig beskrivelse**

### **Generelt**

Vognen er en 6-akslet åpen spesialvogn med to nedsenkede midtpartier og er leddet på midten. De to nedsenkede midtpartiene har en lastelengde på 10,0 m.

Vognen er beregnet for transport av ferdighuselementer.

Vognen er ikke RIV - merket, men er godkjent for transport på svenske og norske jernbaner.

### **Understilling**

Understillingen er en sveiset stålkonstruksjon av standard profiler og plater.

### **Vognutstyr for øvrig**

Se vognnummerliste.

# Transformatorvogn

Uai, Iittrakode 991 5

Vg.nr.serie  
82 76 991 5 000

Tegn.fortegn  
Ukjent

Hovedtegn  
Md. skisse 955

Byggeår  
1940

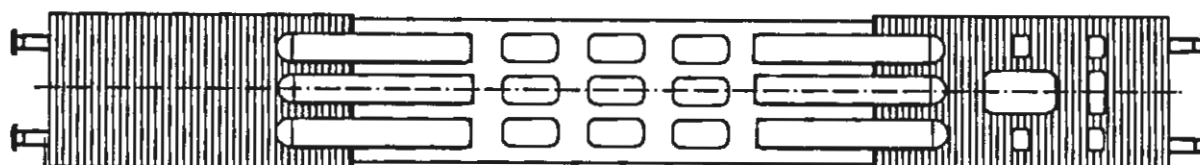
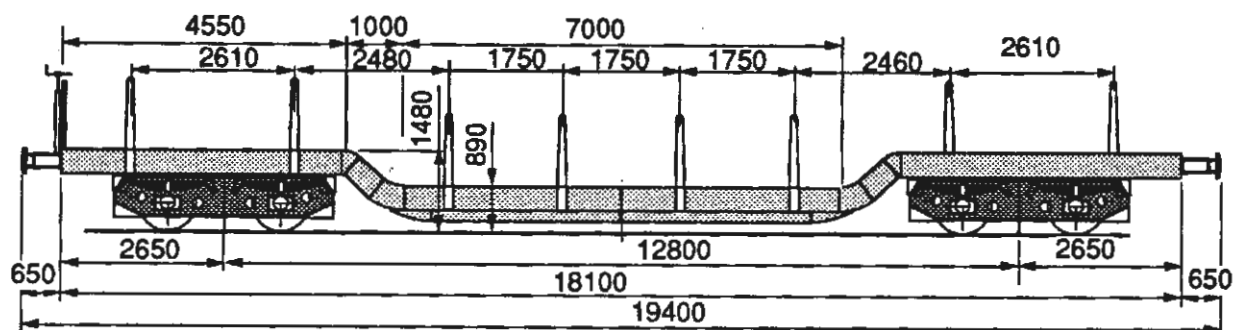

## Lastgrenser

A	B	C
36,0 t	44,0 t	47,5 t

A = baner med 16 tonns aksestrykk  
B = baner med 18 tonns aksestrykk  
C = baner med 20 tonns aksestrykk  
S = for hastighet 80 - 100 km/h  
t = tonn

Lengde over buffere	19,40 m
Lengde av vogn	18,10 m
Bredde av vogn	2,53 m
Lengde av nedsenket gulvparti	7,00 m
Hjuldiameter	1,00 m
Vognvekt	27,5 t
Største tillatte hastighet	80 km/h
Hik - G brems og skrubremse	

## **Alminnelig beskrivelse**

### **Generelt**

Vognen er en 4-akslet åpen vogn med nedsenket midtparti spesielt beregnet for transport av transformatorer, gravemaskiner og annet maskingods.

### **Understilling**

Understillingen er en sveiset konstruksjon med 4 kraftige gjennomgående bærebjelker.

### **Lasteteknisk utstyr**

Vognen er utstyrt med 16 sidestaker.

### **Vognutstyr for øvrig**

Se vognnummerliste.

### **Merk**

Maksimal lastgrense gjelder når lasten er jevnt fordelt over min. 3 m av midtpartiet og plassert midt på vognen eller på annen måte likt fordelt på begge boggier.



# Dyplastevogn

## Spesialvogn

Uaai, litrakode 993 0

Vg.nr.serie  
31 76 993 0 001

Tegn.fortegn  
631

Hovedtegn  
7365

Byggeår  
1958

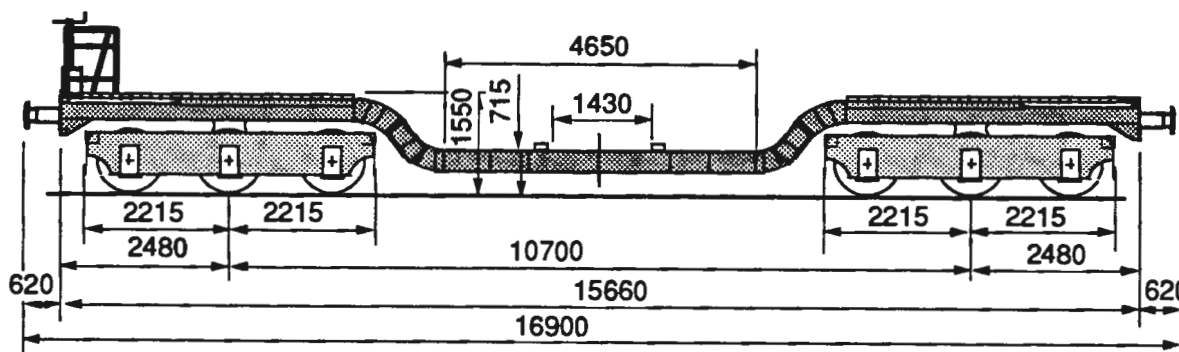

### Lastgrenser

A	B	C
58,0 t	58,0 t	58,0 t

A = baner med 16 tonns aksestrykk  
B = baner med 18 tonns aksestrykk  
C = baner med 20 tonns aksestrykk  
S = for hastighet 80 - 100 km/h  
t = tonn

Lengde over buffere	16,90 m
Lengde av vogn	15,66 m
Bredde av vogn	2,50 m
Lengde av nedsenkede gulvpartier	4,65 m
Vognstakenes høyde over gulv	1,12 m
Hjuldiameter	1,00 m
Vognvekt	32,0 t
Største tillatte hastighet	80 km/h
Hik - G bremse og skrubremse	

## **Alminnelig beskrivelse**

### **Generelt**

Vognen er en 6-akslet åpen vogn med nedsenket midtparti spesielt beregnet for transport av transformatorer, gravemaskiner og annet maskingods.

### **Understilling**

Understillingen er en sveiset konstruksjon med 4 kraftige gjennomgående bærebjelker.

### **Lasteteknisk utstyr**

Vognen er utstyrt med 16 sidestaker og med 4 lastsviller.

### **Merk:**

Vognens lastgrense på 58,0 t gjelder når

- a) lasten er plassert på og vekten er likt fordelt på de to tverrgående flattstålskinner på det forsenkede midtparti, eller
- b) lasten er jevnt fordelt over en lengde av minst 3 m ved vognmidte, eller
- c) lasten er likt fordelt på de to plattformer.

Vognen synker 1,2 mm ved vognmidte og 0,7 mm ved boggisentrene for hver tonn last som anbringes på det forsenkede midtpartiet.

Vognen er utstyrt med løfteskruer med tilhørende tverrskinner.

For å unngå skade på vognens bærebjelke når tunge gjenstander skyves inn på vogner fra den ene siden, skal det brukes løfteskruer med tilhørende tverrskinner. Hvis lossingen foretas på tilsvarende måte (skyves ut til siden), skal løfteskruene og tverrskinnene også brukes.

Løfteskruene skal skrues opp ca. 6 mm for hver 5 tonn av lastens vekt, eksempelvis ca. 30 mm når lastens vekt er 25 tonn.

Sender - og bestemmelsesstasjoner må sørge for at løfteskruer og tverrskinner alltid følger vognen. Hvis utstyret mangler, må Gd underrettes.

### **Vognutstyr for øvrig**

Se vognnummerlister.

# Dyplastevogn

## Spesialvogn

Uaai, litrakode 993 0

Vg.nr.serie  
82 76 993 0 002

Tegn.fortegn  
779

Hovedtegn  
15201

Byggeår  
1964

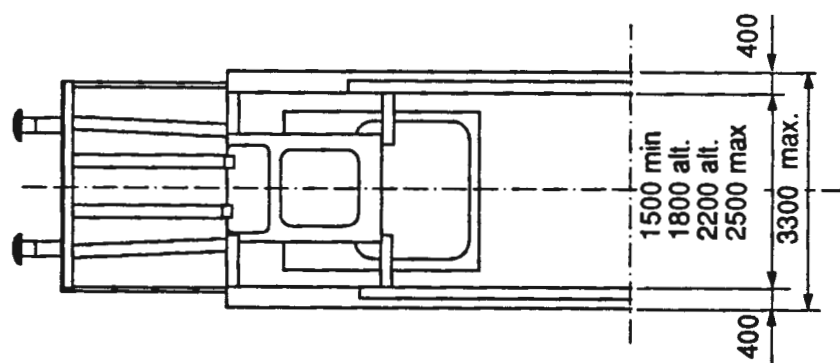
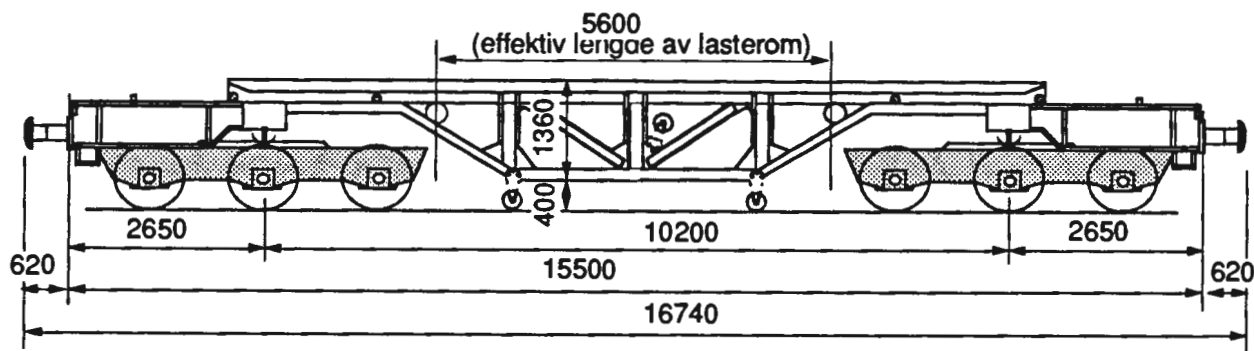

	m	t
a-a	1,50	60,0
b-b	2,70	80,5

### Lastgrenser

	A	B	C
45 km/h	68,5 t	80,5 t	80,5 t
60 km/h	60,0 t	60,0 t	60,0 t
70 km/h	50,0 t	50,0 t	50,0 t

A = baner med 16 tonns aksestrykk  
B = baner med 18 tonns aksestrykk  
C = baner med 20 tonns aksestrykk  
S = for hastighet 80 - 100 km/h  
t = tonn

Lengde over buffere	16,74 m
Lengde av vogn	15,50 m
Bredde av vogn	3,30 m
Hjuldiameter	1,00 m
Vognvekt	27,5 t
Største tillatte hastighet	70 km/h
KE - G bremse og skrubremse	
Minste kurveradius	60,00 m

## **Alminnelig beskrivelse**

### **Generelt**

Vognen er 6-akslet med 2 helt adskilte sidebjelker (bærende langbjelker). Den er spesielt beregnet for transport av transformatorer og annen last som kan henges ned mellom langbjelkene.

Sidebjelkene er løsbare og i forbindelse med lasting og /eller lossing kan man om nødvendig

a) løsne den ene sidebjelke fra begge boggier og løfte den til side.

b) løsne begge sidebjelker fra den ene boggien og understøtte dem ved hjelp av rullene (a) på ekstra skinner. Deretter kan boggien med sidebjelker trekkes bort fra den andre boggien. (Denne fremgangsmåte forutsetter rett spor med tilstrekkelig lengde.) Sidebjelkene må ikke understøttes av rullene mens bjelkene er belastet. Husk at støtteskruene (b) ved enden av vognen skal skrues ned mot anleggsplatene på den boggi hvor sidebjelkene skal løsnes, og at de skal skrues opp igjen når bjelkene igjen er på plass.

Avstanden mellom sidebjelkene kan variere slik at målene kan bli som vist på tegningen.

Høydemålene 440 mm og 1800 mm for tom vogn forutsetter nye hjulringer. Ved nedslitte hjulringer blir målet 45 mm mindre. Målet vil også variere ca. +/- 5 mm avhengig av om fjærene er nyoppsatt eller de har satt seg.

Vognen synker 6,0 mm for hvert 10 tonn last.

### **Vognutstyr for øvrig**

Se vognnummerlister.

## Dyplastevogn Spesialvogn

Uaai, litrakode 993 0

Vg.nr.serie  
82 76 993 0 003

Tegn.fortegn  
588

Hovedtegn  
6428

Byggeår  
1953

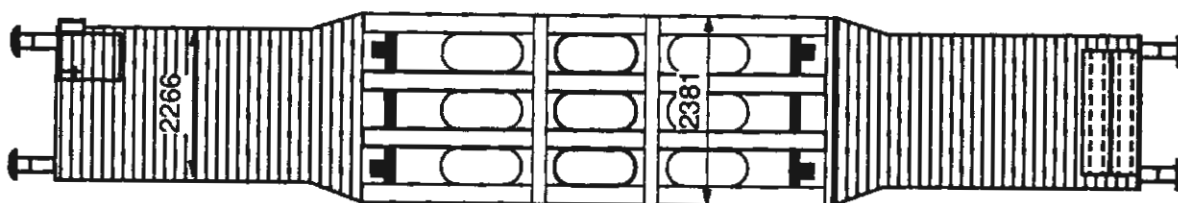
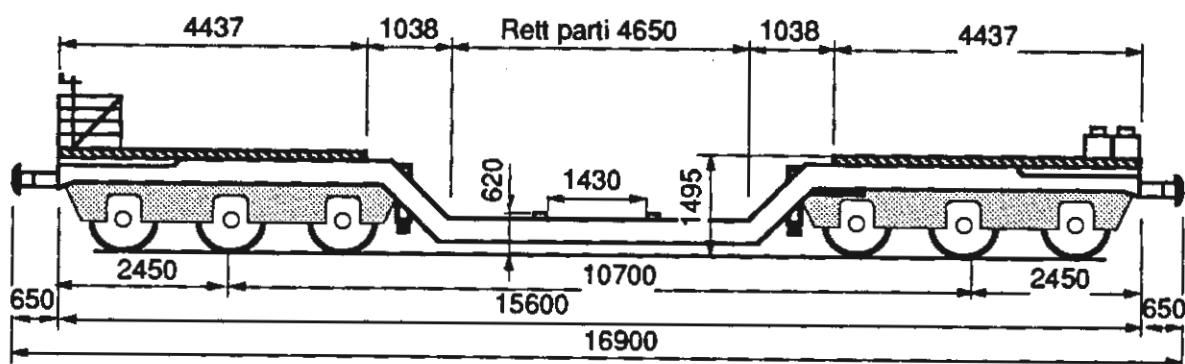

### Lastgrenser

A	B	C
55,0 t	55,0 t	55,0 t

A = baner med 16 tonns akseltrykk  
 B = baner med 18 tonns akseltrykk  
 C = baner med 20 tonns akseltrykk  
 S = for hastighet 80 - 100 km/h  
 t = tonn

Lengde over buffere	16,90 m
Lengde av vogn	15,60 m
Bredde av vogn	2,38 m
Lengde av nedsenket gulvparti	4,65 m
Hjuldiameter	1,00 m
Vognvekt	34,0 t
Største tillatte hastighet	80 km/h
Hik - G bremse og skrubremse	

## **Alminnelig beskrivelse**

### **Generelt**

Vognen er en 6-akslet åpen vogn med nedsenket midtparti spesielt beregnet for transport av transformatorer, gravemaskiner og annet maskingods.

### **Understilling**

Understillingen er en sveiset konstruksjon med 4 kraftige gjennomgående bærebjelker.

### **Lasteteknisk utstyr**

Vognen er utstyrt med 16 sidestaker og med 4 lastsviller.

### **Merk:**

Vognens lastgrense på 55,0 t gjelder når:

- a) lasten er plassert på og vekten er likt fordelt på de to tverrgående flattstålskinner på det forsenkede midtparti, eller
- b) lasten er jevnt fordelt over en lengde av minst 3 m ved vognmidte, eller
- c) lasten er likt fordelt på de to plattformer.

Vognen synker 1,2 mm ved vognmidte og 0,7 mm ved boggisentrene for hver tonn last som anbringes på det forsenkede midtpartiet.

Vognen er utstyrt med løfteskruer med tilhørende tverrskinner.

For å unngå skade på vognens bærebjelke når tunge gjenstander skyves inn på vogne fra den ene siden, skal det brukes løfteskruer med tilhørende tverrskinner. Hvis lossingen foretas på tilsvarende måte (skyves ut til siden), skal løfteskruene og tverrskinnene også brukes.

Løfteskruene skal skrus opp ca. 6 mm for hver 5 tonn av lastens vekt, eksempelvis ca. 30 mm når lastens vekt er 25 tonn.

Sender- og bestemmelsesstasjoner må sørge for at løfteskruer og tverrskinner alltid følger vognen. Såfremt utstyret mangler, må Gd underrettes.

### **Vognutstyr for øvrig**

Se vognnummerliste.

# Dyplastevogn Spesialvogn

Uaals, Ilttrakode 993 5

Vg.nr.serie  
31 76 993 5 000, 001

Tegn.fortegn  
771

Hovedtegn  
22375

Byggeår  
1971

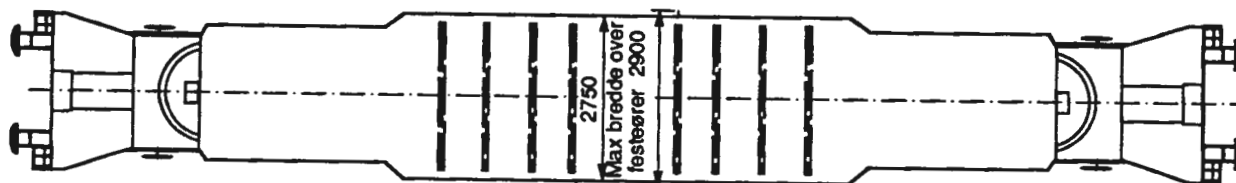
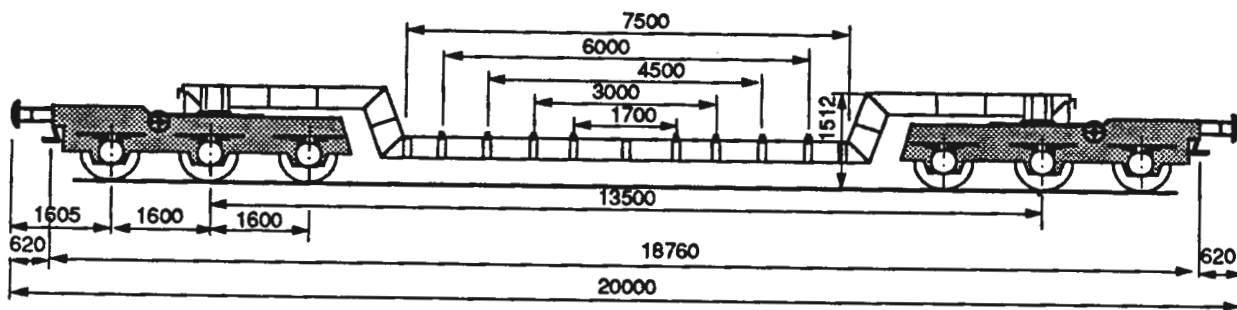

### Konsentrerte belastninger

	m	t	
a-a	1,70	70,6	75,6
b-b	3,00	74,4	85,0
c-c	4,50	79,3	85,0
d-d	6,00	85,0	85,0
e-e	7,5	85,5	

### Lastgrenser

	A	B	C
	60,5 t	72,5 t	84,5 t
S	60,5 t	72,5 t	72,5 t

A = baner med 16 tonns akseltrykk  
B = baner med 18 tonns akseltrykk  
C = baner med 20 tonns akseltrykk  
S = for hastighet 80 - 100 km/h  
t = tonn

Lengde over buffere	20,00 m
Lengde av vogn	18,76 m
Bredde av vogn	2,90 m
Lengde av nedsenket gulvparti	7,50 m
Hjuldiameter	0,92 m
Vognvekt	35,5 t
Største tillatte hastighet	100 km/h
KE - GP bremse og parkeringsbremse	

## **Alminnelig beskrivelse**

### **Generelt**

Vognen er en 6-akslet vogn med nedsenket midtparti spesielt beregnet for transport av transformatorer, gravemaskiner og tungt gods.

### **Understilling**

Understillingen er en sveiset konstruksjon med 4 kraftige gjennomgående bærebjelker. Endepartiet er bygd for senere montering av automatisk kobling. Vognen har dragkrok med fjærpatron type "Ringfeder".

### **Belastning**

Målene 690 mm og 1512 mm gjelder ved tom vogn og bufferhøyde 1060 mm. Vognens bærebjelker er forspent fra boggisenter til boggisenter med bue oppover. På midten utgjør forspenningen ca. 50 mm. Ved opplasting over det nedsenkede midtparti og med lasten symmetrisk fordelt i forhold til vognmidte synker vognen:

Ved boggisenter 4,5 mm pr. 10 tonn last.

Ved enden av det nedsenkede midtparti 10,5 mm pr. 10 tonn last.

På midten av vognen 13,3 mm pr. 10 tonn last.

Vognen er utstyrt med 16 sidestaker og 4 lastsvilller.

### **Vognutstyr for øvrig**

Se vognnummerliste.



# Transformatorvogn

## Spesialvogn

Uaal, Ilttrakode 995 0

Vg.nr.serie  
82 76 995 0 000, 001

Tegn.fortegn  
625

Hovedtegn.  
7387

Byggeår  
1955, - 64

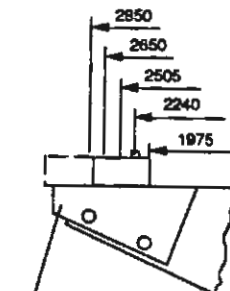
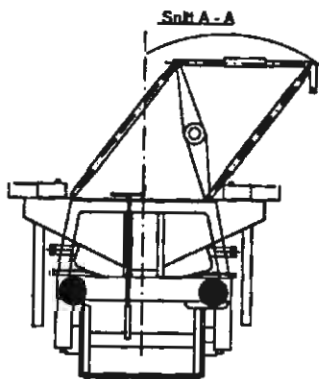
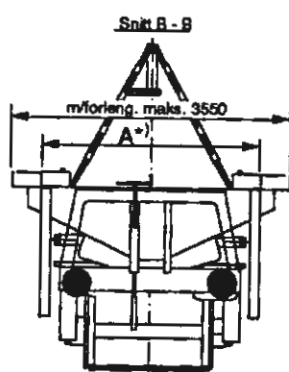
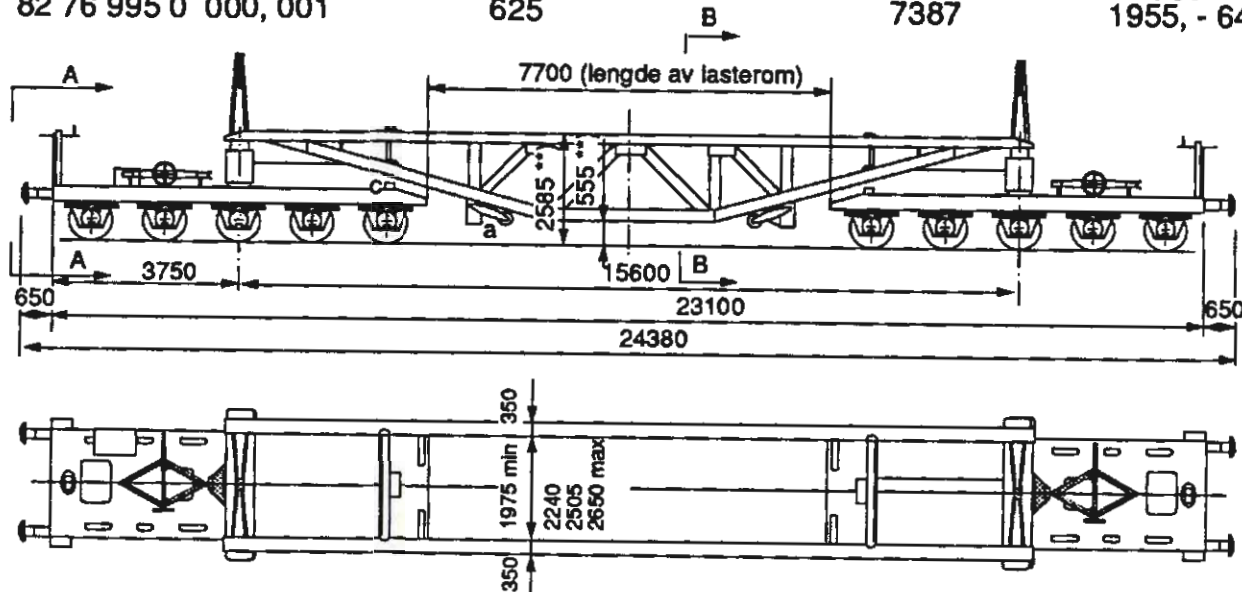

Når det internasjonale lasteprofil skal tilfredsstilles må forlenger fjernes

Lastgrenser

	A	B	C
45 km/h	100,0 t	100,0 t	100,0 t
60 km/h	80,0 t	80,0 t	80,0 t

A = baner med 16 tonns akseltrykk  
B = baner med 18 tonns akseltrykk  
C = baner med 20 tonns akseltrykk  
S = for hastighet 80 - 100 km/h  
t = tonn

Lengde over buffere	24,40 m
Lengde av vogn	23,10 m
Bredde av vogn	2,65 m
Lengde av nedsenket gulvparti	4,65 m
Hjuldiameter	0,92 m
Vognvekt	54,0 t, 51,0 t <sup>1)</sup>
Vekt av enkel langbjelke	5,9 t, 4,3 t <sup>1)</sup>
Vekt av enkelt transportbøyle	0,75 t
Største tillatte hastighet	80 km/h
Hik - G, KE - G bremse og skrubremse	

I særskilte tilfeller kan vognen belastes med opptil 125,0 t.

<sup>1)</sup> Gjelder vogn nr. 001

## Alminnelig beskrivelse

Vognen er en 10 akslet vogn med nedsenket midtparti.

Vognens sidebjelker er løsbare og i forbindelse med lasting og eller lossing kan man om nødvendig :

- a) Løsne den ene sidebjelken fra begge boggier og løfte den til side.
- b) Løsne begge sidebjelker fra den ene boggien og understøtter dem ved hjelp av rullene (a) på ekstra skinner. Deretter kan boggien med sidebjelker trekkes bort fra den andre boggien. (Denne framgangsmåte forutsetter rett spor med tilstrekkelig lengde). Sidebjelkene må ikke understøttes av rullene mens bjelkene er belastet. Husk at støtteskruen c , ved indre ende av boggien, skal skrues ned mot anleggsplaten når sidebjelkene skal løses fra vedkommende boggi, og at den må skrues opp igjen når bjelkene igjen er på plass.

\*) Avstanden mellom sidebjelkene kan varieres slik at målet A kan få følgende verdier: 1975, 2240, 2505, 2650 og 2850. Ved den største avstand , A = 2850, overskrides det normale lasteprofil og det må søkes om særskilt tillatelse for framføring av vognen. Det må påses at festeskruene for tverrbjelkeforlengerne ved de forskjellige sidebjelkeavstander blir anbrakt som vist på tegningen. Ved den minste avstand mellom sidebjelkene, A= 1975, og uten forlengere på tverrbjelkene, tilfredsstilles det internasjonale lasteprofil.

\*\*\*) Målene 555 og 2585 for tom vogn forutsetter maks. bufferhøyde 1065 mm. Fra nye til nedslitte hjulringer mineskes målene med 45 mm. De vil også variere ca ± 5 mm avhengig av om fjærene er nyoppsatt eller om de har satt seg. Uten forlengere (dvs. internasjonalt lasteprofil)minsker målene ytterligere 20 mm.

Vognvekten er ca. 50 tonn.

Bæreevnen er 100 tonn fordelt over en lengde på 4 m på vognenes midtparti. Dette gir et maksimalt akseltrykk på 15 tonn. I særskilte tilfelle kan vognene belastes med opp til 125 tonn når banelegemet og bruer på vedkommende strekning kan belastes med så stort akseltrykk ved redusert hastighet.

Vognene synker 6 mm for hvert 10 tonn last.

Forutsatt normal sporutvidelse kan vognene framføres i kurver ned til 90 m kurveradius og med hastigheter for de forskjellige kurver som nedenforstående tabell viser. Ved framføring i kurver med under 120 m radius må det utvises ekstra påpasselighet.

Kurveradius i m	90 - 120	120 - 150	150 - 180	180 - 200	200 - rett spor
Maks. hastighet km/h	5	15	30	45	1) 45/60

- 1) 45 km/h over 13 tonn akseltrykk  
60 km/h under 13 tonn akseltrykk

### Vognutstyr for øvrig

Se vognnummerliste.

ORG	NSB	LITRA- KODE	LØPE- NR	LITRA	UTSTYRSKODE
21	76	103 0	001-4	GLM	203.215.451
21	76	103 0	002-2	GLM	203.215.451
21	76	103 0	003-0	GLM	203.215.451
20	76	118 4	084-5	GBKL	203.215
20	76	118 4	113-2	GBKL	203.215
20	76	118 4	150-4	GBKL	203.215
20	76	118 4	184-3	GBKL	203.215
21	76	120 1	006-6	GS	208.215.451.452
21	76	120 1	013-2	GS	208.215.451.452
21	76	120 1	020-7	GS	208.215.451.452
21	76	120 1	027-2	GS	208.215.451.452
21	76	120 1	028-0	GS	208.215.451.452
21	76	120 1	037-1	GS	208.215.451.452
21	76	120 1	039-7	GS	208.215.451.452
21	76	120 1	041-3	GS	208.215.451.452
21	76	120 1	058-7	GS	208.215.451.452
21	76	120 1	073-6	GS	208.215.451.452
21	76	120 1	086-8	GS	208.215.451.452
21	76	120 1	102-3	GS	208.215.451.452

ORG	NSB	LITRA- KODE	LØPE- NR	LITRA	UTSTYRSKODE	
21	76	120	1	122-1	GS	208.215.451.452
21	76	120	1	125-4	GS	208.215.451.452
21	76	120	1	167-6	GS	208.215.451.452
21	76	120	1	172-6	GS	208.215.451.452
21	76	120	1	173-4	GS	208.215.451.452
21	76	120	1	174-2	GS	208.215.451.452
21	76	120	1	181-7	GS	208.215.451.452
21	76	120	1	186-6	GS	208.215.451.452
21	76	120	1	193-2	GS	208.215.451.452
21	76	120	1	194-0	GS	208.215.451.452
21	76	120	1	195-7	GS	208.215.451.452
21	76	120	1	208-8	GS	208.215.451.452
21	76	120	1	218-7	GS	208.215.451.452
21	76	120	1	219-5	GS	208.215.451.452
21	76	120	1	229-4	GS	208.215.264.451.452
21	76	120	1	236-9	GS	208.215.264.451.452
21	76	120	1	238-5	GS	208.215.264.451.452
21	76	120	1	239-3	GS	208.215.264.451.452
21	76	120	1	242-7	GS	208.215.264.451.452
21	76	120	1	249-2	GS	208.215.264.451.452
21	76	120	1	256-7	GS	208.215.264.451.452
21	76	120	1	271-6	GS	208.215.264.451.452
21	76	120	1	280-7	GS	208.215.264.451.452
21	76	120	1	286-4	GS	208.215.264.451.452
21	76	120	1	288-0	GS	208.215.264.451.452
21	76	120	1	294-8	GS	208.215.264.451.452
21	76	120	1	302-9	GS	208.215.264.451.452
21	76	120	1	311-0	GS	208.215.252.264.451.452
21	76	120	1	314-4	GS	208.215.264.451.452
21	76	120	1	322-7	GS	208.215.264.451.452
21	76	120	1	327-6	GS	208.215.264.451.452
21	76	120	1	330-0	GS	208.215.264.451.452
21	76	120	1	339-1	GS	208.215.264.451.452
21	76	120	1	371-4	GS	208.215.264.451.452
21	76	120	2	001-6	GS	208.215.381.451.452
21	76	120	2	003-2	GS	208.215.381.451.452
21	76	120	2	004-0	GS	208.215.381.451.452
21	76	120	2	006-5	GS	208.215.381.451.452
21	76	120	2	007-3	GS	208.215.381.451.452
21	76	120	2	009-9	GS	208.215.381.451.452
21	76	120	2	010-7	GS	208.215.381.451.452
21	76	120	2	016-4	GS	208.215.381.451.452

ORG	NSB	LITRA- KODE	LØPE- NR	LITRA	UTSTYRSKODE	
21	76	120	2	017-2	GS	208.215.381.451.452
21	76	120	2	018-0	GS	208.215.381.451.452
21	76	120	2	021-4	GS	208.215.381.451.452
21	76	120	2	023-0	GS	208.215.381.451.452
21	76	120	2	024-8	GS	208.215.381.451.452
21	76	120	2	027-1	GS	208.215.381.451.452
21	76	120	2	028-9	GS	208.215.381.451.452
21	76	120	2	033-9	GS	208.215.381.451.452
21	76	120	2	034-7	GS	208.215.381.451.452
21	76	120	2	041-2	GS	208.215.381.451.452
21	76	120	2	043-8	GS	208.215.381.451.452
21	76	120	2	044-6	GS	208.215.381.451.452
21	76	120	2	048-7	GS	208.215.381.451.452
21	76	120	2	049-5	GS	208.215.381.451.452
21	76	120	2	050-3	GS	208.215.451.452
21	76	120	2	051-1	GS	208.215.451.452
21	76	120	2	052-9	GS	208.215.451.452
21	76	120	2	056-0	GS	208.215.451.452
21	76	120	2	057-8	GS	208.215.451.452
21	76	120	2	059-4	GS	208.215.451.452
21	76	120	2	061-0	GS	208.215.451.452
21	76	120	2	063-6	GS	208.215.451.452
21	76	120	2	064-4	GS	208.215.451.452
21	76	120	2	069-3	GS	208.215.451.452
21	76	120	2	071-9	GS	208.215.451.452
21	76	120	2	072-7	GS	208.215.451.452
21	76	120	2	074-3	GS	208.215.451.452
21	76	120	2	075-0	GS	208.215.451.452
21	76	120	2	076-8	GS	208.215.451.452
21	76	120	2	077-6	GS	208.215.451.452
21	76	120	2	078-4	GS	208.215.451.452
21	76	120	2	079-2	GS	208.215.451.452
21	76	120	2	082-6	GS	208.215.451.452
21	76	120	2	083-4	GS	208.215.451.452
21	76	120	2	084-2	GS	208.215.451.452
21	76	120	2	090-9	GS	208.215.451.452
21	76	120	2	092-5	GS	208.215.451.452
21	76	120	2	093-3	GS	208.215.451.452
21	76	120	2	094-1	GS	208.215.451.452
21	76	120	2	095-8	GS	208.215.451.452
21	76	120	2	096-6	GS	208.215.451.452
21	76	120	2	097-4	GS	208.215.451.452
21	76	120	2	100-6	GS	208.215.451.452
21	76	120	2	101-4	GS	208.215.451.452
21	76	120	2	102-2	GS	208.215.451.452

ORG	NSB	LITRA- KODE	LØPE- NR	LITRA	UTSTYRSKODE	
21	76	120	2	103-0	GS	208.215.451.452
21	76	120	2	106-3	GS	208.215.451.452
21	76	120	2	107-1	GS	208.215.451.452
21	76	120	2	108-9	GS	208.215.451.452
21	76	120	2	109-7	GS	208.215.451.452
21	76	120	2	110-5	GS	208.215.451.452
21	76	120	2	117-0	GS	208.215.451.452
21	76	120	2	119-6	GS	208.215.451.452
21	76	120	2	123-8	GS	208.215.451.452
21	76	120	2	124-6	GS	208.215.451.452
21	76	120	2	127-9	GS	208.215.264.451.452
21	76	120	2	128-7	GS	208.215.264.451.452
21	76	120	2	132-9	GS	208.215.264.451.452
21	76	120	2	133-7	GS	208.215.264.451.452
21	76	120	2	135-2	GS	208.215.264.451.452
21	76	120	2	136-0	GS	208.215.264.451.452
21	76	120	2	139-4	GS	208.215.264.451.452
21	76	120	2	145-1	GS	208.215.264.451.452
21	76	120	2	149-3	GS	208.215.252.264.450.451.452
21	76	120	2	156-8	GS	208.215.264.451.452
21	76	120	2	158-4	GS	208.215.264.451.452
21	76	120	2	161-8	GS	208.215.226.264.450.451.452
21	76	120	2	163-4	GS	208.215.264.451.452
21	76	120	2	164-2	GS	208.215.264.451.452
21	76	120	2	166-7	GS	208.215.252.264.450.451.452
21	76	120	2	167-5	GS	208.215.264.451.452
21	76	120	2	169-1	GS	208.215.264.451.452
21	76	120	2	170-9	GS	208.215.264.451.452
21	76	120	2	171-7	GS	208.215.264.451.452
21	76	120	2	174-1	GS	208.215.264.451.452
21	76	120	2	176-6	GS	208.215.264.451.452
21	76	120	2	178-2	GS	208.215.252.264.450.451.452
21	76	120	2	179-0	GS	208.215.264.451.452
21	76	120	2	180-8	GS	208.215.264.451.452
21	76	120	2	184-0	GS	208.215.226.264.450.451.452
21	76	120	2	188-1	GS	208.215.226.264.450.451.452
21	76	120	2	189-9	GS	208.215.264.451.452
21	76	120	2	190-7	GS	208.215.226.264.450.451.452
21	76	120	2	191-5	GS	208.215.264.451.452
21	76	120	2	196-4	GS	208.215.252.264.450.451.452
21	76	120	2	198-0	GS	208.215.264.451.452

ORG	NSB	LITRA- KODE	LØPE- NR	LITRA	UTSTYRSKODE	
21	76	138	8	016-0	GKLMS	204.252.264.285.451.452
20	76	138	8	018-7	GKLMS	204.252.264.285.452
21	76	138	8	053-3	GKLMS	204.252.264.285.450.451.452
42	76	142	8	002-7	GKL0S	204.215.452
42	76	142	8	007-6	GKL0S	204.215.452
42	76	142	8	021-7	GKL0S	204.215.452
42	76	142	8	023-3	GKL0S	204.215.452
42	76	142	8	032-4	GKL0S	204.215.452
42	76	142	8	057-1	GKL0S	204.215.452
42	76	142	8	059-7	GKL0S	204.215.452
42	76	142	8	062-1	GKL0S	204.215.452
42	76	142	8	072-0	GKL0S	204.215.452
42	76	142	8	127-2	GKL0S	204.215.452
42	76	142	8	134-8	GKL0S	204.215.452
42	76	142	8	147-0	GKL0S	204.215.452
42	76	142	8	150-4	GKL0S	204.215.452
42	76	142	8	154-6	GKL0S	204.215.452
42	76	142	8	179-3	GKL0S	204.215.452
42	76	142	8	180-1	GKL0S	204.215.452
42	76	142	8	190-0	GKL0S	204.215.452
42	76	142	8	199-1	GKL0S	204.215.452
42	76	142	8	212-2	GKL0S	204.215.452
42	76	142	8	216-3	GKL0S	204.215.452
42	76	142	8	225-4	GKL0S	204.215.452
42	76	142	8	235-3	GKL0S	204.215.452
42	76	142	8	253-6	GKL0S	204.215.452
42	76	142	8	277-5	GKL0S	204.215.452
42	76	142	8	287-4	GKL0S	204.215.452
42	76	142	8	307-0	GKL0S	204.215.452
42	76	142	8	308-8	GKL0S	204.215.452
42	76	142	8	319-5	GKL0S	204.215.452
42	76	142	8	331-0	GKL0S	204.215.452
42	76	142	9	015-8	GKL0S	204.215.452
42	76	142	9	024-0	GKL0S	204.215.452
42	76	142	9	479-6	GKL0S	204.215.452
42	76	142	9	651-0	GKL0S	204.215.452
42	76	142	9	655-1	GKL0S	204.215.452
42	76	142	9	657-7	GKL0S	204.215.452

ORG	NSB	LITRA- KODE	LØPE- NR	LITRA	UTSTYRSKODE
42	76	142 9	683-3	GKLOS	204.215.452
42	76	142 9	692-4	GKLOS	204.215.452
42	76	142 9	848-2	GKLOS	204.215.452
42	76	142 9	866-4	GKLOS	204.215.452
42	76	142 9	868-0	GKLOS	204.215.452
42	76	142 9	901-9	GKLOS	204.215.452
42	76	142 9	903-5	GKLOS	204.215.452
42	76	142 9	909-2	GKLOS	204.215.452
42	76	142 9	928-2	GKLOS	204.215.452
42	76	142 9	936-5	GKLOS	204.215.452
42	76	142 9	974-6	GKLOS	204.215.252.264.452
42	76	142 9	980-3	GKLOS	204.215.264.452
42	76	142 9	985-2	GKLOS	204.215.452
21	76	150 0	000-7	GBS	208.215.451.452
21	76	150 0	001-5	GBS	208.215.451.452
21	76	150 0	002-3	GBS	208.215.451.452
21	76	150 0	003-1	GBS	208.215.451.452
21	76	150 0	004-9	GBS	208.215.451.452
21	76	150 0	005-6	GBS	208.215.451.452
21	76	150 0	006-4	GBS	208.215.451.452
21	76	150 0	007-2	GBS	208.215.451.452
21	76	150 0	008-0	GBS	208.215.451.452
21	76	150 0	009-8	GBS	208.215.451.452
21	76	150 0	010-6	GBS	208.215.451.452
21	76	150 0	011-4	GBS	208.215.451.452
21	76	150 0	012-2	GBS	208.215.451.452
21	76	150 0	013-0	GBS	208.215.451.452
21	76	150 0	014-8	GBS	208.215.451.452
21	76	150 0	015-5	GBS	208.215.451.452
21	76	150 0	016-3	GBS	208.215.451.452
21	76	150 0	017-1	GBS	208.215.451.452
21	76	150 0	018-9	GBS	208.215.451.452
21	76	150 0	019-7	GBS	208.215.451.452
21	76	150 0	020-5	GBS	208.215.451.452
21	76	150 0	021-3	GBS	208.215.451.452
21	76	150 0	022-1	GBS	208.215.451.452
21	76	150 0	023-9	GBS	208.215.451.452
21	76	150 0	024-7	GBS	208.215.451.452
21	76	150 0	025-4	GBS	208.215.264.450.451.452
21	76	150 0	026-2	GBS	208.215.451.452
21	76	150 0	027-0	GBS	208.215.451.452
21	76	150 0	029-6	GBS	208.215.451.452



ORG	NSB	LITRA- KODE	LØPE- NR	LITRA	UTSTYRSKODE
21	76	150 0	030-4	GBS	208.215.451.452
21	76	150 0	031-2	GBS	208.215.451.452
21	76	150 0	032-0	GBS	208.215.451.452
21	76	150 0	033-8	GBS	208.215.451.452
21	76	150 0	034-6	GBS	208.215.451.452
21	76	150 0	035-3	GBS	208.215.451.452
21	76	150 0	036-1	GBS	208.215.451.452
21	76	150 0	037-9	GBS	208.215.451.452
21	76	150 0	038-7	GBS	208.215.451.452
21	76	150 0	039-5	GBS	208.215.451.452
21	76	150 0	040-3	GBS	208.215.264.451.452
21	76	150 0	041-1	GBS	208.215.226.264.450.451.452
21	76	150 0	042-9	GBS	208.215.226.264.450.451.452
21	76	150 0	043-7	GBS	208.215.264.451.452
21	76	150 0	044-5	GBS	208.215.264.451.452
21	76	150 0	045-2	GBS	208.215.264.451.452
21	76	150 0	046-0	GBS	208.215.226.252.264.450.451.452
21	76	150 0	047-8	GBS	208.215.264.450.451.452
21	76	150 0	048-6	GBS	208.215.226.252.264.450.451.452
21	76	150 0	049-4	GBS	208.215.264.451.452
21	76	150 0	050-2	GBS	208.215.264.451.452
21	76	150 0	051-0	GBS	208.215.226.252.264.450.451.452
21	76	150 0	052-8	GBS	208.215.226.252.264.450.451.452
21	76	150 0	053-6	GBS	208.215.226.252.264.450.451.452
21	76	150 0	054-4	GBS	208.215.226.264.450.451.452
21	76	150 0	055-1	GBS	208.215.226.252.264.450.451.452
21	76	150 0	056-9	GBS	208.215.226.264.450.451.452
21	76	150 0	057-7	GBS	208.215.264.451.452
21	76	150 0	058-5	GBS	208.215.264.451.452
21	76	150 0	059-3	GBS	208.215.264.451.452
21	76	150 0	060-1	GBS	208.215.264.450.451.452
21	76	150 0	061-9	GBS	208.215.264.451.452
21	76	150 0	062-7	GBS	208.215.226.252.264.450.451.452
21	76	150 0	063-5	GBS	208.215.264.451.452
21	76	150 0	064-3	GBS	208.215.264.451.452
21	76	150 0	065-0	GBS	208.215.226.252.264.450.451.452
21	76	150 0	066-8	GBS	208.215.264.451.452
21	76	150 0	067-6	GBS	208.215.226.252.264.450.451.452
21	76	150 0	068-4	GBS	208.215.226.252.264.450.451.452
21	76	150 0	069-2	GBS	208.215.226.252.264.450.451.452
21	76	150 0	070-0	GBS	208.215.264.451.452
21	76	150 0	071-8	GBS	208.215.264.451.452
21	76	150 0	072-6	GBS	208.215.264.451.452
21	76	150 0	073-4	GBS	208.215.226.264.450.451.452
21	76	150 0	074-2	GBS	208.215.264.451.452

ORG	NSB	LITRA- KODE	LØPE- NR	LITRA	UTSTYRSKODE
21	76	150 0	075-9	GBS	208.215.226.252.264.450.451.452
21	76	150 0	076-7	GBS	208.215.264.451.452
21	76	150 0	077-5	GBS	208.215.226.252.264.450.451.452
21	76	150 0	078-3	GBS	208.215.264.451.452
21	76	150 0	079-1	GBS	208.215.226.252.264.450.451.452
21	76	150 0	080-9	GBS	208.215.226.252.264.450.451.452
21	76	150 0	081-7	GBS	208.215.264.451.452
21	76	150 0	082-5	GBS	208.215.226.252.264.450.451.452
21	76	150 0	083-3	GBS	208.215.264.451.452
21	76	150 0	084-1	GBS	208.215.226.252.264.450.451.452
21	76	150 0	085-8	GBS	208.215.226.252.264.450.451.452
21	76	150 0	086-6	GBS	208.215.226.252.264.450.451.452
21	76	150 0	087-4	GBS	208.215.226.252.264.450.451.452
21	76	150 0	088-2	GBS	208.215.264.451.452
21	76	150 0	089-0	GBS	208.215.252.264.450.451.452
21	76	150 0	090-8	GBS	208.215.264.451.452
21	76	150 0	091-6	GBS	208.215.264.451.452
21	76	150 0	092-4	GBS	208.215.264.451.452
21	76	150 0	093-2	GBS	208.215.264.451.452
21	76	150 0	094-0	GBS	208.215.226.252.264.450.451.452
21	76	150 0	095-7	GBS	208.215.264.451.452
21	76	150 0	096-5	GBS	208.215.226.252.264.450.451.452
21	76	150 0	097-3	GBS	208.215.264.451.452
21	76	150 0	098-1	GBS	208.215.264.451.452
21	76	150 0	099-9	GBS	208.215.264.451.452
21	76	150 0	100-5	GBS	208.215.264.451.452
21	76	150 0	101-3	GBS	208.215.264.451.452
21	76	150 0	102-1	GBS	208.215.226.252.264.450.451.452
21	76	150 0	103-9	GBS	208.215.264.451.452
21	76	150 0	104-7	GBS	208.215.252.264.450.451.452
21	76	150 0	105-4	GBS	208.215.264.451.452
21	76	150 0	106-2	GBS	208.215.264.451.452
21	76	150 0	107-0	GBS	208.215.226.252.264.450.451.452
21	76	150 0	108-8	GBS	208.215.252.264.451.452
21	76	150 0	109-6	GBS	208.215.252.264.451.452
21	76	150 0	110-4	GBS	208.215.226.252.264.450.451.452
21	76	150 0	111-2	GBS	208.215.264.450.451.452
21	76	150 0	112-0	GBS	208.215.252.264.450.451.452
21	76	150 0	113-8	GBS	208.215.226.252.264.450.451.452
21	76	150 0	114-6	GBS	208.215.264.451.452
21	76	150 0	115-3	GBS	208.215.451.452
21	76	150 0	116-1	GBS	208.215.451.452
21	76	150 0	117-9	GBS	208.215.451.452
21	76	150 0	118-7	GBS	208.215.451.452
21	76	150 0	119-5	GBS	208.215.451.452

ORG	NSB	LITRA- KODE	LØPE- NR	LITRA	UTSTYRSKODE
21	76	150 0	120-3	GBS	208.215.451.452
21	76	150 0	121-1	GBS	208.215.451.452
21	76	150 0	122-9	GBS	208.215.451.452
21	76	150 0	123-7	GBS	208.215.451.452
21	76	150 0	124-5	GBS	208.215.451.452
21	76	150 0	125-2	GBS	208.215.451.452
21	76	150 0	126-0	GBS	208.215.451.452
21	76	150 0	127-8	GBS	208.215.451.452
21	76	150 0	128-6	GBS	208.215.451.452
21	76	150 0	129-4	GBS	208.215.451.452
21	76	150 0	130-2	GBS	208.215.451.452
21	76	150 0	131-0	GBS	208.215.451.452
21	76	150 0	132-8	GBS	208.215.451.452
21	76	150 0	133-6	GBS	208.215.451.452
21	76	150 0	134-4	GBS	208.215.451.452
21	76	150 0	135-1	GBS	208.215.451.452
21	76	150 0	136-9	GBS	208.215.451.452
21	76	150 0	137-7	GBS	208.215.451.452
21	76	150 0	138-5	GBS	208.215.451.452
21	76	150 0	139-3	GBS	208.215.451.452
21	76	150 0	140-1	GBS	208.215.451.452
21	76	150 0	141-9	GBS	208.215.451.452
21	76	150 0	142-7	GBS	208.215.451.452
21	76	150 0	143-5	GBS	208.215.451.452
21	76	150 0	144-3	GBS	208.215.451.452
21	76	150 0	145-0	GBS	208.215.451.452
21	76	150 0	146-8	GBS	208.215.451.452
21	76	150 0	147-6	GBS	208.215.451.452
21	76	150 0	148-4	GBS	208.215.451.452
21	76	150 0	149-2	GBS	208.215.451.452
21	76	150 0	150-0	GBS	208.215.451.452
21	76	150 0	151-8	GBS	208.215.451.452
21	76	150 0	152-6	GBS	208.215.451.452
21	76	150 0	153-4	GBS	208.215.451.452
21	76	150 0	154-2	GBS	208.215.451.452
21	76	150 0	155-9	GBS	208.215.451.452
21	76	150 0	156-7	GBS	208.215.451.452
21	76	150 0	157-5	GBS	208.215.451.452
21	76	150 0	158-3	GBS	208.215.451.452
21	76	150 0	159-1	GBS	208.215.451.452
21	76	150 0	160-9	GBS	208.215.451.452
21	76	150 0	161-7	GBS	208.215.451.452
21	76	150 0	162-5	GBS	208.215.451.452
21	76	150 0	163-3	GBS	208.215.451.452
21	76	150 0	164-1	GBS	208.215.451.452

ORG	NSB	LITRA- KODE	LØPE- NR	LITRA	UTSTYRSKODE
21	76	150 0	165-8	GBS	208.215.451.452
21	76	150 0	166-6	GBS	208.215.451.452
21	76	150 0	167-4	GBS	208.215.451.452
21	76	150 0	168-2	GBS	208.215.451.452
21	76	150 0	169-0	GBS	208.215.451.452
21	76	150 0	170-8	GBS	208.215.451.452
21	76	150 0	171-6	GBS	208.215.451.452
21	76	150 0	172-4	GBS	208.215.451.452
21	76	150 0	173-2	GBS	208.215.451.452
21	76	150 0	174-0	GBS	208.215.451.452
21	76	150 0	175-7	GBS	208.215.451.452
21	76	150 0	176-5	GBS	208.215.451.452
21	76	150 0	177-3	GBS	208.215.451.452
21	76	150 0	178-1	GBS	208.215.451.452
21	76	150 0	179-9	GBS	208.215.451.452
21	76	150 0	180-7	GBS	208.215.451.452
21	76	150 0	181-5	GBS	208.215.451.452
21	76	150 0	182-3	GBS	208.215.451.452
21	76	150 0	183-1	GBS	208.215.451.452
21	76	150 0	184-9	GBS	208.215.451.452
21	76	150 0	185-6	GBS	208.215.451.452
21	76	150 0	186-4	GBS	208.215.451.452
21	76	150 0	187-2	GBS	208.215.451.452
21	76	150 0	188-0	GBS	208.215.451.452
21	76	150 0	189-8	GBS	208.215.451.452
21	76	150 0	190-6	GBS	208.215.451.452
21	76	150 0	191-4	GBS	208.215.451.452
21	76	150 0	192-2	GBS	208.215.451.452
21	76	150 0	193-0	GBS	208.215.451.452
21	76	150 0	194-8	GBS	208.215.451.452
21	76	150 0	195-5	GBS	208.215.451.452
21	76	150 0	196-3	GBS	208.215.451.452
21	76	150 0	197-1	GBS	208.215.451.452
21	76	150 0	198-9	GBS	208.215.451.452
21	76	150 0	199-7	GBS	208.215.451.452
21	76	150 0	200-3	GBS	208.215.226.264.450.451.452
21	76	150 0	201-1	GBS	208.215.451.452
21	76	150 0	202-9	GBS	208.215.451.452
21	76	150 0	203-7	GBS	208.215.451.452
21	76	150 0	204-5	GBS	208.215.451.452
21	76	150 0	205-2	GBS	208.215.451.452
21	76	150 0	207-8	GBS	208.215.451.452
21	76	150 0	208-6	GBS	208.215.451.452
21	76	150 0	209-4	GBS	208.215.451.452
21	76	150 0	210-2	GBS	208.215.451.452

ORG	NSB	LITRA- KODE	LØPE- NR	LITRA	UTSTYRSKODE
21	76	150 0	213-6	GBS	208.215.451.452
21	76	150 0	214-4	GBS	208.215.451.452
21	76	150 0	215-1	GBS	208.215.451.452
21	76	150 0	216-9	GBS	208.215.451.452
21	76	150 0	217-7	GBS	208.215.451.452
21	76	150 0	218-5	GBS	208.215.451.452
21	76	150 0	219-3	GBS	208.215.451.452
21	76	150 0	220-1	GBS	208.215.451.452
21	76	150 0	221-9	GBS	208.215.451.452
21	76	150 0	222-7	GBS	208.215.451.452
21	76	150 0	225-0	GBS	208.215.451.452
21	76	150 0	226-8	GBS	208.215.451.452
21	76	150 0	227-6	GBS	208.215.451.452
21	76	150 0	228-4	GBS	208.215.451.452
21	76	150 0	229-2	GBS	208.215.451.452
21	76	150 0	230-0	GBS	208.215.451.452
21	76	150 0	231-8	GBS	208.215.451.452
21	76	150 0	232-6	GBS	208.215.451.452
21	76	150 0	233-4	GBS	208.215.451.452
21	76	150 0	234-2	GBS	208.215.451.452
21	76	150 0	235-9	GBS	208.215.451.452
21	76	150 0	236-7	GBS	208.215.451.452
21	76	150 0	237-5	GBS	208.215.451.452
21	76	150 0	238-3	GBS	208.215.451.452
21	76	150 0	239-1	GBS	208.215.451.452
21	76	150 0	240-9	GBS	208.215.451.452
21	76	150 0	241-7	GBS	208.215.451.452
21	76	150 0	242-5	GBS	208.215.451.452
21	76	150 0	243-3	GBS	208.215.451.452
21	76	150 0	244-1	GBS	208.215.451.452
21	76	150 0	245-8	GBS	208.215.451.452
21	76	150 0	246-6	GBS	208.215.451.452
21	76	150 0	247-4	GBS	208.215.451.452
21	76	150 0	248-2	GBS	208.215.451.452
21	76	150 0	249-0	GBS	208.215.451.452
21	76	150 0	250-8	GBS	208.215.451.452
21	76	150 0	251-6	GBS	208.215.451.452
21	76	150 0	252-4	GBS	208.215.451.452
21	76	150 0	253-2	GBS	208.215.451.452
21	76	150 0	254-0	GBS	208.215.451.452
21	76	150 0	255-7	GBS	208.215.451.452
21	76	150 0	256-5	GBS	208.215.451.452
21	76	150 0	257-3	GBS	208.215.451.452
21	76	150 0	258-1	GBS	208.215.451.452
21	76	150 0	259-9	GBS	208.215.451.452

ORG	NSB	LITRA- KODE	LØPE- NR	LITRA	UTSTYRSKODE
21	76	150 0	260-7	GBS	208.215.451.452
21	76	150 0	261-5	GBS	208.215.451.452
21	76	150 0	262-3	GBS	208.215.451.452
21	76	150 0	263-1	GBS	208.215.451.452
21	76	150 0	264-9	GBS	208.215.451.452
21	76	150 0	265-6	GBS	208.215.451.452
21	76	150 0	266-4	GBS	208.215.451.452
21	76	150 0	267-2	GBS	208.215.451.452
21	76	150 0	268-0	GBS	208.215.451.452
21	76	150 0	269-8	GBS	208.215.451.452
21	76	150 0	270-6	GBS	208.215.451.452
21	76	150 0	271-4	GBS	208.215.451.452
21	76	150 0	272-2	GBS	208.215.451.452
21	76	150 0	273-0	GBS	208.215.451.452
21	76	150 0	274-8	GBS	208.215.451.452
21	76	150 0	275-5	GBS	208.215.451.452
21	76	150 0	276-3	GBS	208.215.451.452
21	76	150 0	277-1	GBS	208.215.451.452
21	76	150 0	278-9	GBS	208.215.451.452
21	76	150 0	279-7	GBS	208.215.451.452
42	76	150 1	000-1	GBS	208.215.452
42	76	150 1	001-9	GBS	208.215.452
42	76	150 1	002-7	GBS	208.215.452
42	76	150 1	003-5	GBS	208.215.452
42	76	150 1	004-3	GBS	208.215.452
42	76	150 1	005-0	GBS	208.215.452
42	76	150 1	006-8	GBS	208.215.452
42	76	150 1	007-6	GBS	208.215.452
42	76	150 1	008-4	GBS	208.215.452
42	76	150 1	009-2	GBS	208.215.452
42	76	150 1	010-0	GBS	208.215.452
42	76	150 1	011-8	GBS	208.215.452
42	76	150 1	012-6	GBS	208.215.452
42	76	150 1	013-4	GBS	208.215.452
42	76	150 1	014-2	GBS	208.215.452
42	76	150 1	015-9	GBS	208.215.452
42	76	150 1	016-7	GBS	208.215.452
42	76	150 1	017-5	GBS	208.215.452
42	76	150 1	018-3	GBS	208.215.452
42	76	150 1	019-1	GBS	208.215.452
42	76	150 1	020-9	GBS	208.215.452
42	76	150 1	021-7	GBS	208.215.452

ORG	NSB	LITRA- KODE	LØPE- NR	LITRA	UTSTYRSKODE	
42	76	150	1	022-5	GBS	208.215.452
42	76	150	1	023-3	GBS	208.215.452
42	76	150	1	024-1	GBS	208.215.452
42	76	150	1	025-8	GBS	208.215.452
42	76	150	1	026-6	GBS	208.215.452
42	76	150	1	027-4	GBS	208.215.452
42	76	150	1	028-2	GBS	208.215.452
42	76	150	1	029-0	GBS	208.215.452
42	76	150	1	030-8	GBS	208.215.452
42	76	150	1	031-6	GBS	208.215.452
42	76	150	1	032-4	GBS	208.215.452
42	76	150	1	033-2	GBS	208.215.452
42	76	150	1	034-0	GBS	208.215.452
42	76	150	1	035-7	GBS	208.215.452
42	76	150	1	036-5	GBS	208.215.452
42	76	150	1	037-3	GBS	208.215.452
42	76	150	1	038-1	GBS	208.215.452
42	76	150	1	039-9	GBS	208.215.452
42	76	150	1	040-7	GBS	208.215.452
42	76	150	1	041-5	GBS	208.215.452
20	76	158	5	001-4	GBKLS	204.215.452
21	76	158	5	032-8	GBKLS	204.215.451.452
20	76	158	5	083-2	GBKLS	204.215.452
20	76	158	5	100-4	GBKLS	204.215.452
20	76	158	5	108-7	GBKLS	204.215.452
20	76	158	5	127-7	GBKLS	204.215.264.452
20	76	158	5	252-3	GBKLS	204.215.452
20	76	158	5	314-1	GBKLS	204.215.452
20	76	158	5	337-2	GBKLS	204.215.452
20	76	158	5	375-2	GBKLS	204.215.452
20	76	158	5	453-7	GBKLS	204.215.452
20	76	158	5	485-9	GBKLS	204.215.452
20	76	158	5	492-5	GBKLS	204.215.452
20	76	158	5	505-4	GBKLS	204.215.452
20	76	158	5	529-4	GBKLS	204.215.452
20	76	158	5	538-5	GBKLS	204.215.452
20	76	158	5	551-8	GBKLS	204.215.452
20	76	158	5	646-6	GBKLS	204.215.452
20	76	158	5	684-7	GBKLS	204.215.452
20	76	158	5	725-8	GBKLS	204.215.452
20	76	158	5	729-0	GBKLS	204.215.452
20	76	158	5	742-3	GBKLS	204.215.452

ORG	NSB	LITRA- KODE	LØPE- NR	LITRA		UTSTYRSKODE
20	76	158	5	745-6	GBKLS	204.215.452
20	76	158	5	758-9	GBKLS	204.215.452
20	76	158	5	766-2	GBKLS	204.215.452
20	76	158	5	796-9	GBKLS	204.215.452
20	76	158	5	804-1	GBKLS	204.215.452
20	76	158	5	813-2	GBKLS	204.215.452
20	76	158	5	815-7	GBKLS	204.215.452
20	76	158	5	823-1	GBKLS	204.215.452
20	76	158	5	879-3	GBKLS	204.215.452
20	76	158	5	910-6	GBKLS	204.215.452
20	76	158	5	977-5	GBKLS	204.215.452
21	76	158	6	024-4	GBKLS	204.215.451.452
21	76	158	6	112-7	GBKLS	204.215.451.452
21	76	158	6	125-9	GBKLS	204.215.451.452
21	76	158	6	165-5	GBKLS	204.215.451.452
21	76	158	6	184-6	GBKLS	204.215.451.452
21	76	158	6	294-3	GBKLS	204.215.451.452
21	76	158	6	295-0	GBKLS	204.215.451.452
21	76	210	2	001-5	HIS	208.215.284.451.452
21	76	210	2	002-3	HIS	208.215.284.451.452
21	76	210	2	004-9	HIS	208.215.284.451.452
21	76	210	2	005-6	HIS	208.215.284.451.452
21	76	210	2	006-4	HIS	208.215.284.451.452
21	76	210	2	007-2	HIS	208.215.284.451.452
21	76	210	2	009-8	HIS	208.215.284.451.452
21	76	210	2	010-6	HIS	208.215.284.451.452
21	76	210	2	011-4	HIS	208.215.284.451.452
21	76	210	2	012-2	HIS	208.215.284.451.452
21	76	210	2	013-0	HIS	208.215.284.451.452
21	76	210	2	015-5	HIS	208.215.284.451.452
21	76	210	2	016-3	HIS	208.215.284.451.452
21	76	210	2	018-9	HIS	208.215.284.451.452
21	76	210	2	019-7	HIS	208.215.284.451.452
21	76	210	2	020-5	HIS	208.215.284.451.452
21	76	210	2	021-3	HIS	208.215.284.451.452
21	76	210	2	023-9	HIS	208.215.284.451.452
21	76	210	2	025-4	HIS	208.215.284.451.452
21	76	210	2	026-2	HIS	208.215.284.451.452



ORG	NSB	LITRA- KODE	LØPE- NR	LITRA	UTSTYRSKODE	
21	76	210	2	029-6	HIS	208.215.284.451.452
21	76	210	2	030-4	HIS	208.215.284.451.452
21	76	210	2	031-2	HIS	208.215.284.451.452
21	76	210	2	032-0	HIS	208.215.284.451.452
21	76	210	2	033-8	HIS	208.215.284.451.452
21	76	210	2	035-3	HIS	208.215.284.451.452
21	76	210	2	036-1	HIS	208.215.284.451.452
21	76	210	2	037-9	HIS	208.215.284.451.452
21	76	210	2	038-7	HIS	208.215.284.451.452
21	76	210	2	041-1	HIS	208.215.284.451.452
21	76	210	2	044-5	HIS	208.215.284.451.452
21	76	210	2	045-2	HIS	208.215.284.451.452
21	76	210	2	047-8	HIS	208.215.284.451.452
21	76	210	2	048-6	HIS	208.215.284.451.452
21	76	210	2	049-4	HIS	208.215.284.451.452
21	76	210	2	052-8	HIS	208.215.284.451.452
21	76	210	2	053-6	HIS	208.215.284.451.452
21	76	210	2	056-9	HIS	208.215.284.451.452
21	76	210	2	057-7	HIS	208.215.284.451.452
21	76	210	2	058-5	HIS	208.215.284.451.452
21	76	210	2	059-3	HIS	208.215.284.451.452
21	76	210	2	060-1	HIS	208.215.284.451.452
21	76	210	2	062-7	HIS	208.215.284.451.452
21	76	210	2	063-5	HIS	208.215.284.451.452
21	76	210	2	064-3	HIS	208.215.284.451.452
21	76	210	2	065-0	HIS	208.215.284.451.452
21	76	210	2	067-6	HIS	208.215.284.451.452
21	76	210	2	074-2	HIS	208.215.284.451.452
21	76	210	2	075-9	HIS	208.215.284.451.452
21	76	210	2	078-3	HIS	208.215.284.451.452
21	76	210	2	081-7	HIS	208.215.284.451.452
21	76	210	2	083-3	HIS	208.215.284.451.452
21	76	210	2	085-8	HIS	208.215.284.451.452
21	76	210	2	087-4	HIS	208.215.284.451.452
21	76	210	2	089-0	HIS	208.215.284.451.452
21	76	210	2	090-8	HIS	208.215.284.451.452
21	76	210	2	091-6	HIS	208.215.284.451.452
21	76	210	2	092-4	HIS	208.215.264.284.450.451.452
21	76	210	2	093-2	HIS	208.215.264.284.450.451.452
21	76	210	2	097-3	HIS	208.215.284.451.452
21	76	210	2	098-1	HIS	208.215.284.451.452
21	76	210	2	102-1	HIS	208.215.284.451.452
21	76	210	2	103-9	HIS	208.215.284.451.452
21	76	210	2	104-7	HIS	208.215.284.451.452
21	76	210	2	105-4	HIS	208.215.284.451.452

ORG	NSB	LITRA- KODE	LØPE- NR	LITRA	UTSTYRSKODE
21	76	210 2	106-2	HIS	208.215.284.451.452
21	76	210 2	109-6	HIS	208.215.284.451.452
21	76	210 2	111-2	HIS	208.215.284.451.452
21	76	210 2	112-0	HIS	208.215.284.451.452
21	76	210 2	117-9	HIS	208.215.284.451.452
21	76	210 2	120-3	HIS	208.215.284.451.452
21	76	210 2	121-1	HIS	208.215.284.451.452
21	76	210 2	122-9	HIS	208.215.284.451.452
21	76	210 2	123-7	HIS	208.215.284.451.452
21	76	210 2	124-5	HIS	208.215.284.451.452
21	76	210 2	125-2	HIS	208.215.284.451.452
21	76	210 2	126-0	HIS	208.215.284.451.452
21	76	210 2	127-8	HIS	208.215.284.451.452
21	76	210 2	128-6	HIS	208.215.284.451.452
21	76	210 2	130-2	HIS	208.215.284.451.452
21	76	210 2	132-8	HIS	208.215.284.451.452
21	76	210 2	134-4	HIS	208.215.284.451.452
21	76	210 2	135-1	HIS	208.215.284.451.452
21	76	210 2	137-7	HIS	208.215.284.451.452
21	76	210 2	138-5	HIS	208.215.284.451.452
21	76	210 2	139-3	HIS	208.215.284.451.452
21	76	210 2	140-1	HIS	208.215.284.451.452
21	76	210 2	141-9	HIS	208.215.284.451.452
21	76	210 2	142-7	HIS	208.215.284.451.452
21	76	210 2	144-3	HIS	208.215.284.451.452
21	76	210 2	145-0	HIS	208.215.284.451.452
21	76	210 2	146-8	HIS	208.215.284.451.452
21	76	210 2	148-4	HIS	208.215.284.451.452
21	76	210 2	149-2	HIS	208.215.284.451.452
21	76	210 2	150-0	HIS	208.215.284.451.452
21	76	210 2	152-6	HIS	208.215.284.451.452
21	76	210 2	153-4	HIS	208.215.284.451.452
21	76	210 2	154-2	HIS	208.215.284.451.452
21	76	210 2	157-5	HIS	208.215.284.451.452
21	76	210 2	159-1	HIS	208.215.284.451.452
21	76	210 2	160-9	HIS	208.215.284.451.452
21	76	210 2	161-7	HIS	208.215.284.451.452
21	76	210 2	162-5	HIS	208.215.284.451.452
21	76	210 2	163-3	HIS	208.215.284.451.452
21	76	210 2	165-8	HIS	208.215.284.451.452
21	76	210 2	169-0	HIS	208.215.284.451.452
21	76	210 2	173-2	HIS	208.215.284.451.452
21	76	210 2	174-0	HIS	208.215.284.451.452
21	76	210 2	175-7	HIS	208.215.284.451.452
21	76	210 2	176-5	HIS	208.215.284.451.452

ORG	NSB	LITRA- KODE	LØPE- NR	LITRA	UTSTYRSKODE
21	76	210	2	178-1	HIS 208.215.284.451.452
21	76	210	2	179-9	HIS 208.215.284.451.452
21	76	210	2	180-7	HIS 208.215.284.451.452
21	76	210	2	181-5	HIS 208.215.284.451.452
21	76	210	2	182-3	HIS 208.215.284.451.452
21	76	210	2	183-1	HIS 208.215.284.451.452
21	76	210	2	186-4	HIS 208.215.284.451.452
21	76	210	2	188-0	HIS 208.215.284.451.452
21	76	210	2	190-6	HIS 208.215.284.451.452
21	76	210	2	192-2	HIS 208.215.284.451.452
21	76	210	2	194-8	HIS 208.215.284.451.452
21	76	210	2	195-5	HIS 208.215.284.451.452
21	76	210	2	198-9	HIS 208.215.284.451.452
21	76	210	2	200-3	HIS 208.215.284.451.452
21	76	210	2	201-1	HIS 208.217.284.451.452.500
21	76	210	2	202-9	HIS 208.215.284.451.452
21	76	210	2	203-7	HIS 208.215.284.451.452
21	76	210	2	205-2	HIS 208.215.284.451.452
21	76	210	2	206-0	HIS 208.215.284.451.452
21	76	210	2	212-8	HIS 208.215.284.451.452
21	76	210	2	213-6	HIS 208.215.284.451.452
21	76	210	2	215-1	HIS 208.215.284.451.452
21	76	210	2	216-9	HIS 208.215.284.451.452
21	76	210	2	218-5	HIS 208.215.284.451.452
21	76	210	2	219-3	HIS 208.215.284.451.452
21	76	210	2	220-1	HIS 208.215.284.451.452
21	76	210	2	221-9	HIS 208.215.284.451.452
21	76	210	2	222-7	HIS 208.215.284.451.452
21	76	210	2	223-5	HIS 208.215.284.451.452
21	76	210	2	224-3	HIS 208.215.284.451.452
21	76	210	2	226-8	HIS 208.215.284.451.452
21	76	210	2	227-6	HIS 208.215.284.451.452
21	76	210	2	230-0	HIS 208.215.284.451.452
21	76	210	2	231-8	HIS 208.215.284.451.452
21	76	210	2	233-4	HIS 208.215.284.451.452
21	76	210	2	234-2	HIS 208.215.284.451.452
21	76	210	2	235-9	HIS 208.215.284.451.452
21	76	210	2	236-7	HIS 208.215.284.451.452
21	76	210	2	238-3	HIS 208.215.284.451.452
21	76	210	2	240-9	HIS 208.215.284.451.452
21	76	210	2	241-7	HIS 208.215.284.451.452
21	76	210	2	243-3	HIS 208.215.284.451.452
21	76	210	2	245-8	HIS 208.215.284.451.452
21	76	210	2	246-6	HIS 208.215.284.451.452
21	76	210	2	248-2	HIS 208.215.284.451.452

ORG	NSB	LITRA- KODE	LØPE- NR	LITRA	UTSTYRSKODE	
21	76	210	2	249-0	HIS	208.215.284.451.452
21	76	210	2	250-8	HIS	208.215.284.451.452
21	76	210	2	251-6	HIS	208.215.284.451.452
21	76	210	2	252-4	HIS	208.215.284.451.452
21	76	210	2	253-2	HIS	208.215.284.451.452
21	76	210	2	254-0	HIS	208.215.284.451.452
21	76	210	2	255-7	HIS	208.215.284.451.452
21	76	210	2	256-5	HIS	208.215.284.451.452
21	76	210	2	259-9	HIS	208.215.284.451.452
21	76	210	2	260-7	HIS	208.215.284.451.452
21	76	210	2	261-5	HIS	208.215.284.451.452
21	76	210	2	262-3	HIS	208.215.284.451.452
21	76	210	2	264-9	HIS	208.215.284.451.452
21	76	210	2	265-6	HIS	208.215.284.451.452
21	76	210	2	267-2	HIS	208.215.284.451.452
21	76	210	2	268-0	HIS	208.215.284.451.452
21	76	210	2	269-8	HIS	208.215.284.451.452
21	76	210	2	270-6	HIS	208.215.284.451.452
21	76	210	2	273-0	HIS	208.215.284.451.452
21	76	210	2	276-3	HIS	208.215.284.451.452
21	76	210	2	277-1	HIS	208.215.284.451.452
21	76	210	2	279-7	HIS	208.215.284.451.452
21	76	210	2	282-1	HIS	208.215.284.451.452
21	76	210	2	285-4	HIS	208.215.284.451.452
21	76	210	2	287-0	HIS	208.215.284.451.452
21	76	210	2	288-8	HIS	208.215.284.451.452
21	76	210	2	289-6	HIS	208.215.284.451.452
21	76	210	2	290-4	HIS	208.215.284.451.452
21	76	210	2	292-0	HIS	208.215.284.450.451.452
21	76	210	2	293-8	HIS	208.215.284.451.452
21	76	210	2	294-6	HIS	208.215.284.451.452
21	76	210	2	295-3	HIS	208.215.284.451.452
21	76	210	2	297-9	HIS	208.215.284.451.452
21	76	210	2	298-7	HIS	208.215.284.451.452
21	76	210	2	300-1	HIS	208.215.284.451.452
21	76	210	2	304-3	HIS	208.215.284.451.452
21	76	210	2	306-8	HIS	208.215.284.451.452
21	76	210	2	308-4	HIS	208.215.284.451.452
21	76	210	2	309-2	HIS	208.215.284.451.452
21	76	210	2	311-8	HIS	208.215.284.451.452
21	76	210	2	312-6	HIS	208.215.284.451.452
21	76	210	2	314-2	HIS	208.215.284.451.452
21	76	210	2	315-9	HIS	208.215.284.451.452
21	76	210	2	316-7	HIS	208.215.284.451.452
21	76	210	2	317-5	HIS	208.215.284.451.452

ORG	NSB	LITRA- KODE	LØPE- NR	LITRA	UTSTYRSKODE	
21	76	210	2	318-3	HIS	208.215.284.451.452
21	76	210	2	319-1	HIS	208.215.284.451.452
21	76	210	2	322-5	HIS	208.215.284.451.452
21	76	210	2	324-1	HIS	208.215.284.451.452
21	76	210	2	325-8	HIS	208.215.284.451.452
21	76	210	2	326-6	HIS	208.215.284.451.452
21	76	210	2	327-4	HIS	208.215.284.451.452
21	76	210	2	328-2	HIS	208.215.284.451.452
21	76	210	2	330-8	HIS	208.215.284.451.452
21	76	210	2	331-6	HIS	208.215.284.451.452
21	76	210	2	332-4	HIS	208.215.284.451.452
21	76	210	2	335-7	HIS	208.215.284.451.452
21	76	210	2	337-3	HIS	208.215.284.451.452
21	76	210	2	338-1	HIS	208.215.284.451.452
21	76	210	2	339-9	HIS	208.215.284.451.452
21	76	210	2	340-7	HIS	208.215.284.451.452
21	76	210	2	341-5	HIS	208.215.284.451.452
21	76	210	2	345-6	HIS	208.215.284.451.452
21	76	210	2	346-4	HIS	208.215.284.451.452
21	76	210	2	350-6	HIS	208.215.284.451.452
21	76	210	2	352-2	HIS	208.215.284.451.452
21	76	210	2	353-0	HIS	208.215.284.451.452
21	76	210	2	354-8	HIS	208.215.284.451.452
21	76	210	2	356-3	HIS	208.215.284.451.452
21	76	210	2	357-1	HIS	208.215.284.451.452
21	76	210	2	358-9	HIS	208.215.284.451.452
21	76	210	2	359-7	HIS	208.215.284.451.452
21	76	210	2	360-5	HIS	208.215.284.451.452
21	76	210	2	361-3	HIS	208.215.284.451.452
21	76	210	2	362-1	HIS	208.215.284.451.452
21	76	210	2	365-4	HIS	208.215.284.451.452
21	76	210	2	366-2	HIS	208.215.284.451.452
21	76	210	2	368-8	HIS	208.215.284.451.452
21	76	210	2	369-6	HIS	208.215.284.451.452
21	76	210	2	372-0	HIS	208.215.284.451.452
21	76	210	2	374-6	HIS	208.215.284.451.452
21	76	210	2	375-3	HIS	208.215.284.451.452
21	76	210	2	376-1	HIS	208.215.284.451.452
21	76	210	2	378-7	HIS	208.215.284.451.452
21	76	210	2	379-5	HIS	208.215.284.451.452
21	76	210	2	381-1	HIS	208.215.284.451.452
21	76	210	2	382-9	HIS	208.215.284.451.452
21	76	210	2	383-7	HIS	208.215.284.451.452
21	76	210	2	384-5	HIS	208.215.284.451.452
21	76	210	2	385-2	HIS	208.215.284.451.452

ORG	NSB	LITRA- KODE	LØPE- NR	LITRA	UTSTYRSKODE	
21	76	210	2	386-0	HIS	208.215.284.451.452
21	76	210	2	387-8	HIS	208.215.284.451.452
21	76	210	2	388-6	HIS	208.215.284.451.452
21	76	210	2	390-2	HIS	208.215.284.451.452
21	76	210	2	391-0	HIS	208.215.284.451.452
21	76	210	2	392-8	HIS	208.215.284.451.452
21	76	210	2	393-6	HIS	208.215.284.451.452
21	76	210	2	395-1	HIS	208.215.284.451.452
21	76	210	2	397-7	HIS	208.215.284.451.452
21	76	210	2	398-5	HIS	208.215.284.451.452
21	76	210	2	399-3	HIS	208.215.284.451.452
21	76	210	2	400-9	HIS	208.215.284.451.452
21	76	210	2	401-7	HIS	208.215.284.451.452
21	76	210	2	404-1	HIS	208.215.284.451.452
21	76	210	2	409-0	HIS	208.215.284.451.452
21	76	210	2	410-8	HIS	208.215.284.451.452
21	76	210	2	411-6	HIS	208.215.284.451.452
21	76	210	2	412-4	HIS	208.215.284.451.452
21	76	210	2	413-2	HIS	208.215.284.451.452
21	76	210	2	414-0	HIS	208.215.284.451.452
21	76	210	2	415-7	HIS	208.215.284.451.452
21	76	210	2	416-5	HIS	208.215.284.451.452
21	76	210	2	417-3	HIS	208.215.284.451.452
21	76	210	2	418-1	HIS	208.215.284.451.452
21	76	210	2	419-9	HIS	208.215.284.451.452
21	76	210	2	420-7	HIS	208.215.284.451.452
21	76	210	2	421-5	HIS	208.215.284.451.452
21	76	210	2	422-3	HIS	208.215.284.451.452
21	76	210	2	423-1	HIS	208.215.284.451.452
21	76	210	2	424-9	HIS	208.215.284.451.452
21	76	210	2	425-6	HIS	208.215.284.451.452
21	76	210	2	426-4	HIS	208.215.284.451.452
21	76	210	2	428-0	HIS	208.215.284.451.452
21	76	210	2	429-8	HIS	208.215.284.451.452
21	76	210	2	430-6	HIS	208.215.284.451.452
21	76	210	2	431-4	HIS	208.215.284.451.452
21	76	210	2	434-8	HIS	208.215.284.451.452
21	76	210	2	435-5	HIS	208.215.284.451.452
21	76	210	2	436-3	HIS	208.215.284.451.452
21	76	210	2	438-9	HIS	208.215.264.284.450.451.452
21	76	210	2	440-5	HIS	208.215.284.451.452
21	76	210	2	441-3	HIS	208.215.284.451.452
21	76	210	2	443-9	HIS	208.215.284.451.452
21	76	210	2	444-7	HIS	208.215.284.451.452
21	76	210	2	446-2	HIS	208.215.284.451.452

ORG	NSB	LITRA- KODE	LØPE- NR	LITRA	UTSTYRSKODE	
21	76	210	2	447-0	HIS	208.215.284.451.452
21	76	210	2	448-8	HIS	208.215.284.451.452
21	76	210	2	449-6	HIS	208.215.284.451.452
21	76	210	2	450-4	HIS	208.215.284.451.452
21	76	210	2	452-0	HIS	208.215.284.451.452
21	76	210	2	454-6	HIS	208.215.284.451.452
21	76	210	2	455-3	HIS	208.215.284.451.452
21	76	210	2	456-1	HIS	208.215.284.451.452
21	76	210	2	457-9	HIS	208.215.284.451.452
21	76	210	2	459-5	HIS	208.215.284.451.452
21	76	210	2	461-1	HIS	208.215.284.451.452
21	76	210	2	463-7	HIS	208.215.284.451.452
21	76	210	2	464-5	HIS	208.215.284.451.452
21	76	210	2	465-2	HIS	208.215.284.451.452
21	76	210	2	466-0	HIS	208.215.284.451.452
21	76	210	2	467-8	HIS	208.215.284.451.452
21	76	210	2	468-6	HIS	208.215.284.451.452
21	76	210	2	470-2	HIS	208.215.284.451.452
21	76	210	2	471-0	HIS	208.215.284.451.452
21	76	210	2	472-8	HIS	208.215.284.451.452
21	76	210	2	473-6	HIS	208.215.284.451.452
21	76	210	2	476-9	HIS	208.215.284.451.452
21	76	210	2	479-3	HIS	208.215.284.451.452
21	76	210	2	480-1	HIS	208.215.284.451.452
21	76	210	2	481-9	HIS	208.215.284.451.452
21	76	210	2	482-7	HIS	208.215.284.451.452
21	76	210	2	483-5	HIS	208.215.284.451.452
21	76	210	2	484-3	HIS	208.215.284.451.452
21	76	210	2	485-0	HIS	208.215.284.451.452
21	76	210	2	486-8	HIS	208.215.284.451.452
21	76	210	2	487-6	HIS	208.215.284.451.452
21	76	210	2	488-4	HIS	208.215.284.451.452
21	76	210	2	489-2	HIS	208.215.284.451.452
21	76	210	2	491-8	HIS	208.215.284.451.452
21	76	210	2	492-6	HIS	208.215.284.451.452
21	76	210	2	493-4	HIS	208.215.284.451.452
21	76	210	2	494-2	HIS	208.215.284.451.452
21	76	210	2	495-9	HIS	208.215.284.451.452
21	76	210	2	496-7	HIS	208.215.284.451.452
21	76	210	2	497-5	HIS	208.215.284.451.452
21	76	210	2	498-3	HIS	208.215.284.451.452
21	76	210	2	499-1	HIS	208.215.284.451.452
21	76	210	2	501-4	HIS	208.215.284.451.452
21	76	210	2	502-2	HIS	208.217.284.451.452.500
21	76	210	2	503-0	HIS	208.217.284.451.452.500



ORG	NSB	LITRA- KODE	LØPE- NR	LITRA	UTSTYRSKODE	
21	76	210	2	505-5	HIS	208.217.284.451.452.500
21	76	210	2	506-3	HIS	208.217.284.451.452.500
21	76	210	2	507-1	HIS	208.217.284.451.452.500
21	76	210	2	508-9	HIS	208.217.284.451.452.500
21	76	210	2	510-5	HIS	208.217.284.451.452.500
21	76	210	2	512-1	HIS	208.217.284.451.452.500
21	76	210	2	513-9	HIS	208.217.284.451.452.500
21	76	210	2	514-7	HIS	208.217.284.451.452.500
21	76	210	2	515-4	HIS	208.217.284.451.452.500
21	76	210	2	516-2	HIS	208.217.284.451.452.500
21	76	210	2	517-0	HIS	208.217.284.451.452.500
21	76	210	2	518-8	HIS	208.217.284.451.452.500
21	76	210	2	519-6	HIS	208.217.284.451.452.500
21	76	210	2	521-2	HIS	208.217.284.451.452.500
21	76	210	2	522-0	HIS	208.217.284.451.452.500
21	76	210	2	525-3	HIS	208.217.284.451.452.500
21	76	210	2	526-1	HIS	208.217.284.451.452.500
21	76	210	2	528-7	HIS	208.217.284.451.452.500
21	76	210	2	529-5	HIS	208.217.284.451.452.500
21	76	210	2	530-3	HIS	208.217.284.451.452.500
21	76	210	2	531-1	HIS	208.217.284.451.452.500
21	76	210	2	532-9	HIS	208.217.284.451.452.500
21	76	210	2	533-7	HIS	208.217.284.451.452.500
21	76	210	2	535-2	HIS	208.217.284.451.452.500
21	76	210	2	536-0	HIS	208.217.284.451.452.500
21	76	210	2	537-8	HIS	208.217.284.451.452.500
21	76	210	2	538-6	HIS	208.217.284.451.452.500
21	76	210	2	539-4	HIS	208.217.284.451.452.500
21	76	210	2	540-2	HIS	208.217.284.451.452.500
21	76	210	2	541-0	HIS	208.217.284.451.452.500
21	76	210	2	542-8	HIS	208.217.284.451.452.500
21	76	210	2	543-6	HIS	208.217.284.451.452.500
21	76	210	2	544-4	HIS	208.217.284.451.452.500
21	76	210	2	545-1	HIS	208.217.284.451.452.500
21	76	210	2	546-9	HIS	208.217.284.451.452.500
21	76	210	2	548-5	HIS	208.217.284.451.452.500
21	76	210	2	549-3	HIS	208.217.284.451.452.500
21	76	210	2	550-1	HIS	208.217.284.451.452.500
21	76	210	2	552-7	HIS	208.217.284.451.452.500
21	76	210	2	554-3	HIS	208.217.284.451.452.500
21	76	210	2	555-0	HIS	208.217.284.451.452.500
21	76	210	2	556-8	HIS	208.217.284.451.452.500
21	76	210	2	558-4	HIS	208.217.284.451.452.500
21	76	210	2	560-0	HIS	208.217.284.451.452.500
21	76	210	2	561-8	HIS	208.217.284.451.452.500



ORG	NSB	LITRA- KODE	LØPE- NR	LITRA	UTSTYRSKODE	
21	76	210	2	562-6	HIS	208.217.284.451.452.500
21	76	210	2	563-4	HIS	208.217.284.451.452.500
21	76	210	2	564-2	HIS	208.217.284.451.452.500
21	76	210	2	565-9	HIS	208.217.284.451.452.500
21	76	210	2	566-7	HIS	208.217.284.451.452.500
21	76	210	2	568-3	HIS	208.217.284.451.452.500
21	76	210	2	569-1	HIS	208.217.284.451.452.500
21	76	210	2	571-7	HIS	208.217.284.451.452.500
21	76	210	2	575-8	HIS	208.217.284.451.452.500
21	76	210	2	576-6	HIS	208.217.284.451.452.500
21	76	210	2	577-4	HIS	208.217.284.451.452.500
21	76	210	2	578-2	HIS	208.217.284.451.452.500
21	76	210	2	579-0	HIS	208.217.284.451.452.500
21	76	210	2	580-8	HIS	208.217.284.451.452.500
21	76	210	2	581-6	HIS	208.217.284.451.452.500
21	76	210	2	584-0	HIS	208.217.284.451.452.500
21	76	210	2	585-7	HIS	208.217.284.451.452.500
21	76	210	2	587-3	HIS	208.217.284.451.452.500
21	76	210	2	588-1	HIS	208.217.284.451.452.500
21	76	210	2	589-9	HIS	208.217.284.451.452.500
21	76	210	2	590-7	HIS	208.217.284.451.452.500
21	76	210	2	591-5	HIS	208.217.284.451.452.500
21	76	210	2	593-1	HIS	208.217.284.451.452.500
21	76	210	2	594-9	HIS	208.217.284.451.452.500
21	76	210	2	595-6	HIS	208.217.284.451.452.500
21	76	210	2	596-4	HIS	208.217.284.451.452.500
21	76	210	2	597-2	HIS	208.217.284.451.452.500
21	76	210	2	598-0	HIS	208.217.284.451.452.500
21	76	210	2	602-0	HIS	208.217.284.451.452.500
21	76	210	2	603-8	HIS	208.217.284.451.452.500
21	76	210	2	604-6	HIS	208.217.284.451.452.500
21	76	210	2	605-3	HIS	208.217.284.451.452.500
21	76	210	2	606-1	HIS	208.217.284.451.452.500
21	76	210	2	607-9	HIS	208.217.284.451.452.500
21	76	210	2	608-7	HIS	208.217.284.451.452.500
21	76	210	2	609-5	HIS	208.217.284.451.452.500
21	76	210	2	610-3	HIS	208.217.284.451.452.500
21	76	210	2	611-1	HIS	208.217.284.451.452.500
21	76	210	2	615-2	HIS	208.217.284.451.452.500
21	76	210	2	616-0	HIS	208.217.284.451.452.500
21	76	210	2	618-6	HIS	208.217.284.451.452.500
21	76	210	2	620-2	HIS	208.217.284.451.452.500
21	76	210	2	622-8	HIS	208.217.284.451.452.500
21	76	210	2	623-6	HIS	208.217.284.451.452.500
21	76	210	2	624-4	HIS	208.217.284.451.452.500

ORG	NSB	LITRA- KODE	LØPE- NR	LITRA	UTSTYRSKODE
21	76	210	2	625-1	HIS 208.217.284.451.452.500
21	76	210	2	627-7	HIS 208.217.284.451.452.500
21	76	210	2	628-5	HIS 208.217.284.451.452.500
21	76	210	2	629-3	HIS 208.217.284.451.452.500
21	76	210	2	630-1	HIS 208.217.284.451.452.500
21	76	210	2	633-5	HIS 208.217.284.451.452.500
21	76	210	2	634-3	HIS 208.217.284.451.452.500
21	76	210	2	635-0	HIS 208.217.284.451.452.500
21	76	210	2	636-8	HIS 208.217.284.451.452.500
21	76	210	2	637-6	HIS 208.217.284.451.452.500
21	76	210	2	639-2	HIS 208.217.284.451.452.500
21	76	210	2	643-4	HIS 208.217.284.451.452.500
21	76	210	2	644-2	HIS 208.217.284.451.452.500
21	76	210	2	646-7	HIS 208.217.284.451.452.500
21	76	210	2	647-5	HIS 208.217.284.451.452.500
21	76	210	2	649-1	HIS 208.217.284.451.452.500
21	76	210	2	650-9	HIS 208.217.284.451.452.500
21	76	210	2	652-5	HIS 208.217.284.451.452.500
21	76	210	2	654-1	HIS 208.217.284.451.452.500
21	76	210	2	655-8	HIS 208.217.284.451.452.500
21	76	210	2	656-6	HIS 208.217.284.451.452.500
21	76	210	2	658-2	HIS 208.217.284.451.452.500
21	76	210	2	662-4	HIS 208.217.284.451.452.500
21	76	210	2	663-2	HIS 208.217.284.451.452.500
21	76	210	2	665-7	HIS 208.217.284.451.452.500
21	76	210	2	666-5	HIS 208.217.284.451.452.500
21	76	210	2	668-1	HIS 208.217.284.451.452.500
21	76	210	2	670-7	HIS 208.217.284.451.452.500
21	76	210	2	673-1	HIS 208.217.284.451.452.500
21	76	210	2	674-9	HIS 208.217.284.451.452.500
21	76	210	2	675-6	HIS 208.217.284.451.452.500
21	76	210	2	676-4	HIS 208.217.284.451.452.500
21	76	210	2	678-0	HIS 208.217.284.451.452.500
21	76	210	2	679-8	HIS 208.217.284.451.452.500
21	76	210	2	681-4	HIS 208.217.284.451.452.500
21	76	210	2	683-0	HIS 208.217.284.451.452.500
21	76	210	2	684-8	HIS 208.217.284.451.452.500
21	76	210	2	685-5	HIS 208.217.284.451.452.500
21	76	210	2	688-9	HIS 208.217.284.451.452.500
21	76	210	2	690-5	HIS 208.217.284.451.452.500
21	76	210	2	691-3	HIS 208.217.284.451.452.500
21	76	210	2	692-1	HIS 208.217.284.451.452.500
21	76	210	2	693-9	HIS 208.217.284.451.452.500
21	76	210	2	694-7	HIS 208.217.284.451.452.500
21	76	210	2	695-4	HIS 208.217.284.451.452.500

ORG	NSB	LITRA- KODE	LØPE- NR	LITRA	UTSTYRSKODE
21	76	210	2	696-2	HIS 208.217.284.451.452.500
21	76	210	2	700-2	HIS 208.217.284.451.452.500
21	76	210	2	702-8	HIS 208.217.283.451.452.500
21	76	210	2	704-4	HIS 208.217.283.451.452.500
21	76	210	2	706-9	HIS 208.217.283.451.452.500
21	76	210	2	707-7	HIS 208.217.283.451.452.500
21	76	210	2	708-5	HIS 208.217.283.451.452.500
21	76	210	2	709-3	HIS 208.217.283.451.452.500
21	76	210	2	711-9	HIS 208.217.283.451.452.500
21	76	210	2	712-7	HIS 208.217.283.451.452.500
21	76	210	2	713-5	HIS 208.217.283.451.452.500
21	76	210	2	714-3	HIS 208.217.283.451.452.500
21	76	210	2	717-6	HIS 208.217.283.451.452.500
21	76	210	2	719-2	HIS 208.217.283.451.452.500
21	76	210	2	721-8	HIS 208.217.283.451.452.500
21	76	210	2	722-6	HIS 208.217.283.451.452.500
21	76	210	2	723-4	HIS 208.217.283.451.452.500
21	76	210	2	724-2	HIS 208.217.283.451.452.500
21	76	210	2	725-9	HIS 208.217.283.451.452.500
21	76	210	2	728-3	HIS 208.217.283.451.452.500
21	76	210	2	729-1	HIS 208.217.283.451.452.500
21	76	210	2	731-7	HIS 208.217.283.451.452.500
21	76	210	2	733-3	HIS 208.217.283.451.452.500
21	76	210	2	734-1	HIS 208.217.283.451.452.500
21	76	210	2	735-8	HIS 208.217.283.451.452.500
21	76	210	2	736-6	HIS 208.217.283.451.452.500
21	76	210	2	738-2	HIS 208.217.283.451.452.500
21	76	210	2	739-0	HIS 208.217.283.451.452.500
21	76	210	2	740-8	HIS 208.217.283.451.452.500
21	76	210	2	741-6	HIS 208.217.283.451.452.500
21	76	210	2	742-4	HIS 208.217.283.451.452.500
21	76	210	2	743-2	HIS 208.217.283.451.452.500
21	76	210	2	744-0	HIS 208.217.283.451.452.500
21	76	210	2	745-7	HIS 208.217.283.451.452.500
21	76	210	2	746-5	HIS 208.217.283.451.452.500
21	76	210	2	747-3	HIS 208.217.283.451.452.500
21	76	210	2	749-9	HIS 208.217.283.451.452.500
21	76	210	2	750-7	HIS 208.217.283.451.452.500
21	76	210	2	751-5	HIS 208.217.283.451.452.500
21	76	210	2	754-9	HIS 208.217.283.451.452.500
21	76	210	2	755-6	HIS 208.217.283.451.452.500
21	76	210	2	756-4	HIS 208.217.283.451.452.500
21	76	210	2	757-2	HIS 208.217.283.451.452.500
21	76	210	2	758-0	HIS 208.217.283.451.452.500
21	76	210	2	759-8	HIS 208.217.283.451.452.500

ORG	NSB	LITRA- KODE	LØPE- NR	LITRA	UTSTYRSKODE	
21	76	210	2	760-6	HIS	208.217.283.451.452.500
21	76	210	2	761-4	HIS	208.217.283.451.452.500
21	76	210	2	762-2	HIS	208.217.283.451.452.500
21	76	210	2	767-1	HIS	208.217.283.451.452.500
21	76	210	2	768-9	HIS	208.217.283.451.452.500
21	76	210	2	769-7	HIS	208.217.283.451.452.500
21	76	210	2	772-1	HIS	208.217.283.451.452.500
21	76	210	2	773-9	HIS	208.217.283.451.452.500
21	76	210	2	774-7	HIS	208.217.283.451.452.500
21	76	210	2	775-4	HIS	208.217.283.451.452.500
21	76	210	2	776-2	HIS	208.217.283.451.452.500
21	76	210	2	778-8	HIS	208.217.283.451.452.500
21	76	210	2	779-6	HIS	208.217.283.451.452.500
21	76	210	2	780-4	HIS	208.217.283.451.452.500
21	76	210	2	783-8	HIS	208.217.283.451.452.500
21	76	210	2	784-6	HIS	208.217.283.451.452.500
21	76	210	2	786-1	HIS	208.217.283.451.452.500
21	76	210	2	787-9	HIS	208.217.283.451.452.500
21	76	210	2	789-5	HIS	208.217.283.451.452.500
21	76	210	2	790-3	HIS	208.217.283.451.452.500
21	76	210	2	794-5	HIS	208.217.283.451.452.500
21	76	210	2	796-0	HIS	208.217.283.451.452.500
21	76	210	2	797-8	HIS	208.217.283.451.452.500
21	76	210	2	798-6	HIS	208.217.283.451.452.500
21	76	210	2	799-4	HIS	208.217.283.451.452.500
21	76	210	2	800-0	HIS	208.217.283.451.452.500
21	76	210	2	801-8	HIS	208.217.283.451.452.500
21	76	210	2	802-6	HIS	208.217.284.451.452.500
21	76	210	2	803-4	HIS	208.217.284.451.452.500
21	76	210	2	804-2	HIS	208.217.284.451.452.500
21	76	210	2	805-9	HIS	208.217.284.451.452.500
21	76	210	2	807-5	HIS	208.217.284.451.452.500
21	76	210	2	808-3	HIS	208.217.284.451.452.500
21	76	210	2	810-9	HIS	208.217.284.451.452.500
21	76	210	2	811-7	HIS	208.217.284.451.452.500
21	76	210	2	812-5	HIS	208.217.284.451.452.500
21	76	210	2	814-1	HIS	208.217.284.451.452.500
21	76	210	2	817-4	HIS	208.217.284.451.452.500
21	76	210	2	821-6	HIS	208.217.284.451.452.500
21	76	210	2	822-4	HIS	208.217.284.451.452.500
21	76	210	2	823-2	HIS	208.217.284.451.452.500
21	76	210	2	824-0	HIS	208.217.284.451.452.500
21	76	210	2	825-7	HIS	208.217.284.451.452.500
21	76	210	2	826-5	HIS	208.217.284.451.452.500
21	76	210	2	827-3	HIS	208.217.284.451.452.500

ORG	NSB	LITRA- KODE	LØPE- NR	LITRA	UTSTYRSKODE	
21	76	210	2	828-1	HIS	208.217.284.451.452.500
21	76	210	2	829-9	HIS	208.217.284.451.452.500
21	76	210	2	830-7	HIS	208.217.284.451.452.500
21	76	210	2	832-3	HIS	208.217.284.451.452.500
21	76	210	2	834-9	HIS	208.217.284.451.452.500
21	76	210	2	835-6	HIS	208.217.284.451.452.500
21	76	210	2	839-8	HIS	208.217.284.451.452.500
21	76	210	2	840-6	HIS	208.217.284.451.452.500
21	76	210	2	841-4	HIS	208.217.284.451.452.500
21	76	210	2	842-2	HIS	208.217.284.451.452.500
21	76	210	2	843-0	HIS	208.217.284.451.452.500
21	76	210	2	844-8	HIS	208.217.284.451.452.500
21	76	210	2	845-5	HIS	208.217.284.451.452.500
21	76	210	2	847-1	HIS	208.217.284.451.452.500
21	76	210	2	849-7	HIS	208.217.284.451.452.500
21	76	210	2	850-5	HIS	208.217.284.451.452.500
21	76	210	2	851-3	HIS	208.217.284.451.452.500
21	76	210	2	852-1	HIS	208.217.284.451.452.500
21	76	210	2	853-9	HIS	208.217.284.451.452.500
21	76	210	2	854-7	HIS	208.217.284.451.452.500
21	76	210	2	855-4	HIS	208.217.284.451.452.500
21	76	210	2	856-2	HIS	208.217.284.451.452.500
21	76	210	2	858-8	HIS	208.217.284.451.452.500
21	76	210	2	859-6	HIS	208.217.284.451.452.500
21	76	210	2	862-0	HIS	208.217.284.451.452.500
21	76	210	2	864-6	HIS	208.217.284.451.452.500
21	76	210	2	865-3	HIS	208.217.284.451.452.500
21	76	210	2	866-1	HIS	208.217.284.451.452.500
21	76	210	2	867-9	HIS	208.217.284.451.452.500
21	76	210	2	869-5	HIS	208.217.284.451.452.500
21	76	210	2	870-3	HIS	208.217.284.451.452.500
21	76	210	2	871-1	HIS	208.217.284.451.452.500
21	76	210	2	873-7	HIS	208.217.284.451.452.500
21	76	210	2	874-5	HIS	208.217.284.451.452.500
21	76	210	2	875-2	HIS	208.217.284.451.452.500
21	76	210	2	876-0	HIS	208.217.284.451.452.500
21	76	210	2	877-8	HIS	208.217.284.451.452.500
21	76	210	2	878-6	HIS	208.217.284.451.452.500
21	76	210	2	879-4	HIS	208.217.284.451.452.500
21	76	210	2	880-2	HIS	208.217.284.451.452.500
21	76	210	2	881-0	HIS	208.217.284.451.452.500
21	76	210	2	882-8	HIS	208.217.284.451.452.500
21	76	210	2	883-6	HIS	208.217.284.451.452.500
21	76	210	2	884-4	HIS	208.217.284.451.452.500
21	76	210	2	885-1	HIS	208.217.284.451.452.500

ORG	NSB	LITRA- KODE	LØPE- NR	LITRA	UTSTYRSKODE	
21	76	210	2	886-9	HIS	208.217.284.451.452.500
21	76	210	2	887-7	HIS	208.217.284.451.452.500
21	76	210	2	888-5	HIS	208.217.284.451.452.500
21	76	210	2	889-3	HIS	208.217.284.451.452.500
21	76	210	2	890-1	HIS	208.217.284.451.452.500
21	76	210	2	891-9	HIS	208.217.284.451.452.500
21	76	210	2	892-7	HIS	208.217.284.451.452.500
21	76	210	2	893-5	HIS	208.217.284.451.452.500
21	76	210	2	895-0	HIS	208.217.284.451.452.500
21	76	210	2	896-8	HIS	208.217.284.451.452.500
21	76	210	2	899-2	HIS	208.217.284.451.452.500
21	76	210	2	900-8	HIS	208.217.284.451.452.500
21	76	210	2	901-6	HIS	208.217.284.451.452.500
21	76	210	2	906-5	HIS	208.217.284.451.452.500
21	76	210	2	908-1	HIS	208.217.284.451.452.500
21	76	210	2	910-7	HIS	208.217.284.451.452.500
21	76	210	2	913-1	HIS	208.217.284.451.452.500
21	76	210	2	914-9	HIS	208.217.284.451.452.500
21	76	210	2	915-6	HIS	208.217.284.451.452.500
21	76	210	2	916-4	HIS	208.217.284.451.452.500
21	76	210	2	918-0	HIS	208.217.284.451.452.500
21	76	210	2	919-8	HIS	208.217.284.451.452.500
21	76	210	2	920-6	HIS	208.217.284.451.452.500
21	76	210	2	921-4	HIS	208.217.284.451.452.500
21	76	210	2	922-2	HIS	208.217.284.451.452.500
21	76	210	2	923-0	HIS	208.217.284.451.452.500
21	76	210	2	925-5	HIS	208.217.284.451.452.500
21	76	210	2	927-1	HIS	208.217.284.451.452.500
21	76	210	2	928-9	HIS	208.217.284.451.452.500
21	76	210	2	929-7	HIS	208.217.284.451.452.500
21	76	210	2	930-5	HIS	208.217.284.451.452.500
21	76	210	2	931-3	HIS	208.217.284.451.452.500
21	76	210	2	932-1	HIS	208.217.284.451.452.500
21	76	210	2	933-9	HIS	208.217.284.451.452.500
21	76	210	2	934-7	HIS	208.217.284.451.452.500
21	76	210	2	935-4	HIS	208.217.284.451.452.500
21	76	210	2	936-2	HIS	208.217.284.451.452.500
21	76	210	2	939-6	HIS	208.217.284.451.452.500
21	76	210	2	941-2	HIS	208.217.284.451.452.500
21	76	210	2	942-0	HIS	208.217.284.451.452.500
21	76	210	2	944-6	HIS	208.217.284.451.452.500
21	76	210	2	945-3	HIS	208.217.284.451.452.500
21	76	210	2	946-1	HIS	208.217.284.451.452.500
21	76	210	2	947-9	HIS	208.217.284.451.452.500
21	76	210	2	948-7	HIS	208.217.284.451.452.500

ORG	NSB	LITRA- KODE	LØPE- NR	LITRA	UTSTYRSKODE	
21	76	210	2	950-3	HIS	208.217.284.451.452.500
21	76	210	2	951-1	HIS	208.217.284.451.452.500
21	76	210	2	952-9	HIS	208.217.283.451.452.500
21	76	210	2	953-7	HIS	208.217.283.451.452.500
21	76	210	2	954-5	HIS	208.217.283.451.452.500
21	76	210	2	955-2	HIS	208.217.283.451.452.500
21	76	210	2	956-0	HIS	208.217.283.451.452.500
21	76	210	2	958-6	HIS	208.217.283.451.452.500
21	76	210	2	959-4	HIS	208.217.283.451.452.500
21	76	210	2	961-0	HIS	208.217.283.451.452.500
21	76	210	2	962-8	HIS	208.217.283.451.452.500
21	76	210	2	964-4	HIS	208.217.283.451.452.500
21	76	210	2	965-1	HIS	208.217.283.451.452.500
21	76	210	2	966-9	HIS	208.217.283.451.452.500
21	76	210	2	969-3	HIS	208.217.283.451.452.500
21	76	210	2	970-1	HIS	208.217.283.451.452.500
21	76	210	2	972-7	HIS	208.217.283.451.452.500
21	76	210	2	974-3	HIS	208.217.283.451.452.500
21	76	210	2	975-0	HIS	208.217.283.451.452.500
21	76	210	2	976-8	HIS	208.217.283.451.452.500
21	76	210	2	977-6	HIS	208.217.283.451.452.500
21	76	210	2	979-2	HIS	208.217.283.451.452.500
21	76	210	2	980-0	HIS	208.217.283.451.452.500
21	76	210	2	982-6	HIS	208.217.283.451.452.500
21	76	210	2	983-4	HIS	208.217.283.451.452.500
21	76	210	2	984-2	HIS	208.217.283.451.452.500
21	76	210	2	985-9	HIS	208.217.283.451.452.500
21	76	210	2	987-5	HIS	208.217.283.451.452.500
21	76	210	2	988-3	HIS	208.217.283.451.452.500
21	76	210	2	989-1	HIS	208.217.283.451.452.500
21	76	210	2	990-9	HIS	208.217.283.451.452.500
21	76	210	2	991-7	HIS	208.217.283.451.452.500
21	76	210	2	994-1	HIS	208.217.283.451.452.500
21	76	210	2	995-8	HIS	208.217.283.451.452.500
21	76	210	2	996-6	HIS	208.217.283.451.452.500
21	76	210	2	998-2	HIS	208.217.283.451.452.500
21	76	210	2	999-0	HIS	208.217.283.451.452.500
21	76	210	6	000-3	HIS	208.217.283.451.452.500
21	76	210	6	001-1	HIS	208.217.283.451.452.500



ORG	NSB	LITRA- KODE	LØPE- NR	LITRA	UTSTYRSKODE
42	76	218 0	050-2	HCKS	208.215.239.264.412.452
42	76	218 0	051-0	HCKS	208.215.239.264.412.452
42	76	226 8	000-2	HBBIS-TT	208.217.283.382.452.500
42	76	226 8	001-0	HBBIS	208.217.283.452.500
42	76	226 8	002-8	HBBIS-TT	208.217.283.382.452.500
42	76	226 8	003-6	HBBIS-TT	208.217.283.382.452.500
42	76	226 8	004-4	HBBIS-TT	208.217.283.382.452.500
42	76	226 8	005-1	HBBIS-TT	208.217.283.382.452.500
42	76	226 8	006-9	HBBIS-TT	208.217.283.382.452.500
42	76	226 8	007-7	HBBIS	208.217.283.452.500
42	76	226 8	008-5	HBBIS-TT	208.217.283.382.452.500
42	76	226 8	009-3	HBBIS-TT	208.217.283.382.452.500
42	76	226 8	010-1	HBBIS-TT	208.217.283.382.452.500
42	76	226 8	011-9	HBBIS-TT	208.217.283.382.452.500
42	76	226 8	012-7	HBBIS-TT	208.217.283.382.452.500
42	76	226 8	013-5	HBBIS-TT	208.217.283.382.452.500
42	76	226 8	014-3	HBBIS-TT	208.217.283.382.452.500
42	76	226 8	015-0	HBBIS-TT	208.217.283.382.452.500
42	76	226 8	016-8	HBBIS-TT	208.217.283.382.452.500
42	76	226 8	017-6	HBBIS-TT	208.217.283.382.452.500
42	76	226 8	018-4	HBBIS-TT	208.217.283.382.452.500
42	76	226 8	019-2	HBBIS-TT	208.217.283.382.452.500
42	76	226 8	020-0	HBBIS-TT	208.217.283.382.452.500
42	76	226 8	021-8	HBBIS-TT	208.217.283.382.452.500
42	76	226 8	022-6	HBBIS-TT	208.217.283.382.452.500
42	76	226 8	023-4	HBBIS-TT	208.217.283.382.452.500
42	76	226 8	024-2	HBBIS-TT	208.217.283.382.452.500
42	76	226 8	025-9	HBBIS-TT	208.217.283.382.452.500
42	76	226 8	026-7	HBBIS-TT	208.217.283.382.452.500
42	76	226 8	027-5	HBBIS-TT	208.217.283.382.452.500
42	76	226 8	028-3	HBBIS-TT	208.217.283.382.452.500
42	76	226 8	029-1	HBBIS-TT	208.217.283.382.452.500
42	76	226 8	030-9	HBBIS-TT	208.217.283.382.452.500
42	76	226 8	031-7	HBBIS-TT	208.217.283.382.452.500
42	76	226 8	032-5	HBBIS-TT	208.217.283.382.452.500
42	76	226 8	033-3	HBBIS-TT	208.217.283.382.452.500
42	76	226 8	034-1	HBBIS-TT	208.217.283.382.452.500
42	76	226 8	035-8	HBBIS-TT	208.217.283.382.452.500
42	76	226 8	036-6	HBBIS-TT	208.217.283.382.452.500
42	76	226 8	037-4	HBBIS-TT	208.217.283.382.452.500
42	76	226 8	038-2	HBBIS-TT	208.217.283.382.452.500
42	76	226 8	039-0	HBBIS-TT	208.217.283.382.452.500



ORG	NSB	LITRA- KODE	LØPE- NR	LITRA	UTSTYRSKODE	
42	76	226	8	040-8	HBBIS-TT	208.217.283.382.452.500
42	76	226	8	041-6	HBBIS-TT	208.217.283.382.452.500
42	76	226	8	042-4	HBBIS-TT	208.217.283.382.452.500
42	76	226	8	043-2	HBBIS-TT	208.217.283.382.452.500
42	76	226	8	044-0	HBBIS-TT	208.217.283.382.452.500
42	76	226	8	045-7	HBBIS-TT	208.217.283.382.452.500
42	76	226	8	046-5	HBBIS-TT	208.217.283.382.452.500
42	76	226	8	047-3	HBBIS-TT	208.217.283.382.452.500
42	76	226	8	048-1	HBBIS-TT	208.217.283.382.452.500
42	76	226	8	049-9	HBBIS-TT	208.217.283.382.452.500
42	76	226	8	050-7	HBBIS-TT	208.217.283.382.452.500
42	76	226	8	051-5	HBBIS-TT	208.217.283.382.452.500
42	76	226	8	052-3	HBBIS-TT	208.217.283.382.452.500
42	76	226	8	053-1	HBBIS-TT	208.217.283.382.452.500
42	76	226	8	054-9	HBBIS-TT	208.217.283.382.452.500
42	76	226	8	055-6	HBBIS-TT	208.217.283.382.452.500
42	76	226	8	056-4	HBBIS-TT	208.217.283.382.452.500
42	76	226	8	057-2	HBBIS-TT	208.217.283.382.452.500
42	76	226	8	058-0	HBBIS-TT	208.217.283.382.452.500
42	76	226	8	059-8	HBBIS-TT	208.217.283.382.452.500
42	76	226	8	060-6	HBBIS-TT	208.217.283.382.452.500
42	76	226	8	061-4	HBBIS-TT	208.217.283.382.452.500
42	76	226	8	062-2	HBBIS-TT	208.217.283.382.452.500
42	76	226	8	064-8	HBBIS-TT	208.217.283.382.452.500
42	76	226	8	065-5	HBBIS-TT	208.217.283.382.452.500
42	76	226	8	066-3	HBBIS-TT	208.217.283.382.452.500
42	76	226	8	067-1	HBBIS-TT	208.217.283.382.452.500
42	76	226	8	068-9	HBBIS-TT	208.217.283.382.452.500
42	76	226	8	069-7	HBBIS-TT	208.217.283.382.452.500
42	76	226	8	070-5	HBBIS-TT	208.217.283.382.452.500
42	76	226	8	071-3	HBBIS-TT	208.217.283.382.452.500
42	76	226	8	072-1	HBBIS-TT	208.217.283.382.452.500
42	76	226	8	073-9	HBBIS-TT	208.217.283.382.452.500
42	76	226	8	074-7	HBBIS-TT	208.217.283.382.452.500
42	76	226	8	075-4	HBBIS-TT	208.217.283.382.452.500
42	76	226	8	076-2	HBBIS-TT	208.217.283.382.452.500
42	76	226	8	077-0	HBBIS-TT	208.217.283.382.452.500
42	76	226	8	078-8	HBBIS-TT	208.217.283.382.452.500
42	76	226	8	079-6	HBBIS-TT	208.217.283.382.452.500
42	76	226	8	080-4	HBBIS-TT	208.217.283.382.452.500
42	76	226	8	081-2	HBBIS-TT	208.217.283.382.452.500
42	76	226	8	082-0	HBBIS-TT	208.217.283.382.452.500
42	76	226	8	083-8	HBBIS-TT	208.217.283.382.452.500
42	76	226	8	084-6	HBBIS-TT	208.217.283.382.452.500
42	76	226	8	085-3	HBBIS-TT	208.217.283.382.452.500

ORG	NSB	LITRA- KODE	LØPE- NR	LITRA	UTSTYRSKODE
42	76	226 8	086-1	HBBIS-TT	208.217.283.382.452.500
42	76	226 8	087-9	HBBIS-TT	208.217.283.382.452.500
42	76	226 8	088-7	HBBIS-TT	208.217.283.382.452.500
42	76	226 8	089-5	HBBIS-TT	208.217.283.382.452.500
42	76	226 8	090-3	HBBIS-TT	208.217.283.382.452.500
42	76	226 8	091-1	HBBIS-TT	208.217.283.382.452.500
42	76	226 8	092-9	HBBIS-TT	208.217.283.382.452.500
42	76	226 8	093-7	HBBIS-TT	208.217.283.382.452.500
42	76	226 8	094-5	HBBIS-TT	208.217.283.382.452.500
42	76	226 8	095-2	HBBIS-TT	208.217.283.382.452.500
42	76	226 8	096-0	HBBIS-TT	208.217.283.382.452.500
42	76	226 8	097-8	HBBIS-TT	208.217.283.382.452.500
42	76	226 8	098-6	HBBIS-TT	208.217.283.382.452.500
42	76	226 8	099-4	HBBIS-TT	208.217.283.382.452.500
42	76	226 8	100-0	HBBIS-TT	208.217.283.382.452.500
42	76	226 8	101-8	HBBIS-TT	208.217.283.382.452.500
42	76	226 8	102-6	HBBIS-TT	208.217.283.382.452.500
42	76	226 8	103-4	HBBIS-TT	208.217.283.382.452.500
42	76	226 8	104-2	HBBIS-TT	208.217.283.382.452.500
42	76	226 8	105-9	HBBIS-TT	208.217.283.382.452.500
42	76	226 8	106-7	HBBIS-TT	208.217.283.382.452.500
42	76	226 8	107-5	HBBIS-TT	208.217.283.382.452.500
42	76	226 8	108-3	HBBIS-TT	208.217.283.382.452.500
42	76	226 8	109-1	HBBIS-TT	208.217.283.382.452.500
42	76	226 8	110-9	HBBIS-TT	208.217.283.382.452.500
42	76	226 8	111-7	HBBIS-TT	208.217.283.382.452.500
42	76	226 8	112-5	HBBIS-TT	208.217.283.382.452.500
42	76	226 8	113-3	HBBIS-TT	208.217.283.382.452.500
42	76	226 8	114-1	HBBIS-TT	208.217.283.382.452.500
42	76	226 8	115-8	HBBIS-TT	208.217.283.382.452.500
42	76	226 8	117-4	HBBIS-TT	208.217.283.382.452.500
42	76	226 8	118-2	HBBIS-TT	208.217.283.382.452.500
42	76	226 8	119-0	HBBIS-TT	208.217.283.382.452.500
42	76	226 8	120-8	HBBIS-TT	208.217.283.382.452.500
42	76	226 8	121-6	HBBIS-TT	208.217.283.382.452.500
42	76	226 8	122-4	HBBIS-TT	208.217.283.382.452.500
42	76	226 8	123-2	HBBIS-TT	208.217.283.382.452.500
42	76	226 8	124-0	HBBIS-TT	208.217.283.382.452.500
42	76	226 8	125-7	HBBIS-TT	208.217.283.382.452.500
42	76	226 8	126-5	HBBIS-TT	208.217.283.382.452.500
42	76	226 8	127-3	HBBIS-TT	208.217.283.382.452.500
42	76	226 8	128-1	HBBIS-TT	208.217.283.382.452.500
42	76	226 8	129-9	HBBIS-TT	208.217.283.382.452.500
42	76	226 8	130-7	HBBIS-TT	208.217.283.382.452.500
42	76	226 8	131-5	HBBIS-TT	208.217.283.382.452.500

ORG	NSB	LITRA- KODE	LØPE- NR	LITRA	UTSTYRSKODE
42	76	226 8	132-3	HBBIS-TT	208.217.283.382.452.500
42	76	226 8	133-1	HBBIS-TT	208.217.283.382.452.500
42	76	226 8	134-9	HBBIS-TT	208.217.283.382.452.500
42	76	226 8	135-6	HBBIS-TT	208.217.283.382.452.500
42	76	226 8	136-4	HBBIS-TT	208.217.283.382.452.500
42	76	226 8	137-2	HBBIS-TT	208.217.283.382.452.500
42	76	226 8	138-0	HBBIS-TT	208.217.283.382.452.500
42	76	226 8	139-8	HBBIS-TT	208.217.283.382.452.500
42	76	226 8	140-6	HBBIS-TT	208.217.283.382.452.500
42	76	226 8	141-4	HBBIS-TT	208.217.283.382.452.500
42	76	226 8	142-2	HBBIS-TT	208.217.283.382.452.500
42	76	226 8	143-0	HBBIS-TT	208.217.283.382.452.500
42	76	226 8	144-8	HBBIS-TT	208.217.283.382.452.500
42	76	226 8	145-5	HBBIS-TT	208.217.283.382.452.500
42	76	226 8	146-3	HBBIS-TT	208.217.283.382.452.500
42	76	226 8	147-1	HBBIS-TT	208.217.283.382.452.500
42	76	226 8	148-9	HBBIS-TT	208.217.283.382.452.500
42	76	226 8	149-7	HBBIS-TT	208.217.283.382.452.500
42	76	226 8	150-5	HBBIS-TT	208.217.283.382.452.500
42	76	226 8	151-3	HBBIS-TT	208.217.283.382.452.500
42	76	226 8	152-1	HBBIS-TT	208.217.283.382.452.500
42	76	226 8	153-9	HBBIS-TT	208.217.283.382.452.500
42	76	226 8	154-7	HBBIS-TT	208.217.283.382.452.500
42	76	226 8	155-4	HBBIS-TT	208.217.283.382.452.500
42	76	226 8	156-2	HBBIS-TT	208.217.283.382.452.500
42	76	226 8	157-0	HBBIS-TT	208.217.283.382.452.500
42	76	226 8	158-8	HBBIS-TT	208.217.283.382.452.500
42	76	226 8	159-6	HBBIS-TT	208.217.283.382.452.500
42	76	226 8	160-4	HBBIS-TT	208.217.283.382.452.500
42	76	226 8	161-2	HBBIS-TT	208.217.283.382.452.500
42	76	226 8	162-0	HBBIS-TT	208.217.283.382.452.500
42	76	226 8	163-8	HBBIS-TT	208.217.283.382.452.500
42	76	226 8	164-6	HBBIS-TT	208.217.283.382.452.500
42	76	226 8	165-3	HBBIS-TT	208.217.283.382.452.500
42	76	226 8	166-1	HBBIS-TT	208.217.283.382.452.500
42	76	226 8	167-9	HBBIS-TT	208.217.283.382.452.500
42	76	226 8	168-7	HBBIS-TT	208.217.283.382.452.500
42	76	226 8	169-5	HBBIS-TT	208.217.283.382.452.500
42	76	226 8	170-3	HBBIS-TT	208.217.283.382.452.500
42	76	226 8	171-1	HBBIS-TT	208.217.283.382.452.500
42	76	226 8	172-9	HBBIS-TT	208.217.283.382.452.500
42	76	226 8	173-7	HBBIS-TT	208.217.283.382.452.500
42	76	226 8	174-5	HBBIS-TT	208.217.283.382.452.500
42	76	226 8	175-2	HBBIS-TT	208.217.283.382.452.500
42	76	226 8	176-0	HBBIS-TT	208.217.283.382.452.500

ORG	NSB	LITRA- KODE	LØPE- NR	LITRA	UTSTYRSKODE
42	76	226 8	177-8	HBBIS-TT	208.217.283.382.452.500
42	76	226 8	178-6	HBBIS-TT	208.217.283.382.452.500
42	76	226 8	179-4	HBBIS-TT	208.217.283.382.452.500
42	76	226 8	180-2	HBBIS-TT	208.217.283.382.452.500
42	76	226 8	181-0	HBBIS-TT	208.217.283.382.452.500
42	76	226 8	182-8	HBBIS-TT	208.217.283.382.452.500
42	76	226 8	183-6	HBBIS-TT	208.217.283.382.452.500
42	76	226 8	184-4	HBBIS-TT	208.217.283.382.452.500
42	76	226 8	185-1	HBBIS-TT	208.217.283.382.452.500
42	76	226 8	186-9	HBBIS-TT	208.217.283.382.452.500
42	76	226 8	187-7	HBBIS-TT	208.217.283.382.452.500
42	76	226 8	188-5	HBBIS-TT	208.217.283.382.452.500
42	76	226 8	189-3	HBBIS-TT	208.217.283.382.452.500
42	76	226 8	190-1	HBBIS-TT	208.217.283.382.452.500
42	76	226 8	191-9	HBBIS-TT	208.217.283.382.452.500
42	76	226 8	192-7	HBBIS-TT	208.217.283.382.452.500
42	76	226 8	193-5	HBBIS-TT	208.217.283.382.452.500
42	76	226 8	194-3	HBBIS-TT	208.217.283.382.452.500
42	76	226 8	195-0	HBBIS-TT	208.217.283.382.452.500
42	76	226 8	196-8	HBBIS-TT	208.217.283.382.452.500
42	76	226 8	197-6	HBBIS-TT	208.217.283.382.452.500
42	76	226 8	198-4	HBBIS-TT	208.217.283.382.452.500
42	76	226 8	199-2	HBBIS-TT	208.217.283.382.452.500
42	76	226 8	200-8	HBBIS-TT	208.217.283.382.452.500
42	76	226 8	201-6	HBBIS-TT	208.217.283.382.452.500
42	76	226 8	202-4	HBBIS-TT	208.217.283.382.452.500
42	76	226 8	203-2	HBBIS-TT	208.217.283.382.452.500
42	76	226 8	204-0	HBBIS-TT	208.217.283.382.452.500
42	76	226 8	205-7	HBBIS-TT	208.217.283.382.452.500
42	76	226 8	206-5	HBBIS-TT	208.217.283.382.452.500
42	76	226 8	207-3	HBBIS-TT	208.217.283.382.452.500
42	76	226 8	208-1	HBBIS-TT	208.217.283.382.452.500
42	76	226 8	209-9	HBBIS-TT	208.217.283.382.452.500
42	76	226 8	210-7	HBBIS-TT	208.217.283.382.452.500
42	76	226 8	211-5	HBBIS-TT	208.217.283.382.452.500
42	76	226 8	212-3	HBBIS-TT	208.217.283.382.452.500
42	76	226 8	213-1	HBBIS-TT	208.217.283.382.452.500
42	76	226 8	214-9	HBBIS-TT	208.217.283.382.452.500
42	76	226 8	215-6	HBBIS-TT	208.217.283.382.452.500
42	76	226 8	216-4	HBBIS-TT	208.217.283.382.452.500
42	76	226 8	217-2	HBBIS-TT	208.217.283.382.452.500
42	76	226 8	218-0	HBBIS-TT	208.217.283.382.452.500
42	76	226 8	219-8	HBBIS-TT	208.217.283.382.452.500
42	76	226 8	220-6	HBBIS-TT	208.217.283.382.452.500
42	76	226 8	221-4	HBBIS-TT	208.217.283.382.452.500

ORG	NSB	LITRA- KODE	LØPE- NR	LITRA	UTSTYRSKODE
42	76	226 8	222-2	HBBIS-TT	208.217.283.382.452.500
42	76	226 8	223-0	HBBIS-TT	208.217.283.382.452.500
42	76	226 8	224-8	HBBIS-TT	208.217.283.382.452.500
42	76	226 8	225-5	HBBIS-TT	208.217.283.382.452.500
42	76	226 8	226-3	HBBIS-TT	208.217.283.382.452.500
42	76	226 8	227-1	HBBIS-TT	208.217.283.382.452.500
42	76	226 8	228-9	HBBIS-TT	208.217.283.382.452.500
42	76	226 8	229-7	HBBIS-TT	208.217.283.382.452.500
42	76	226 8	230-5	HBBIS-TT	208.217.283.382.452.500
42	76	226 8	231-3	HBBIS-TT	208.217.283.382.452.500
42	76	226 8	232-1	HBBIS-TT	208.217.283.382.452.500
42	76	226 8	233-9	HBBIS-TT	208.217.283.382.452.500
42	76	226 8	234-7	HBBIS-TT	208.217.283.382.452.500
42	76	226 8	235-4	HBBIS-TT	208.217.283.382.452.500
42	76	226 8	236-2	HBBIS-TT	208.217.283.382.452.500
42	76	226 8	237-0	HBBIS-TT	208.217.283.382.452.500
42	76	226 8	238-8	HBBIS-TT	208.217.283.382.452.500
42	76	226 8	239-6	HBBIS-TT	208.217.283.382.452.500
42	76	226 8	240-4	HBBIS-TT	208.217.283.382.452.500
42	76	226 8	241-2	HBBIS-TT	208.217.283.382.452.500
42	76	226 8	242-0	HBBIS-TT	208.217.283.382.452.500
42	76	226 8	243-8	HBBIS-TT	208.217.283.382.452.500
42	76	226 8	244-6	HBBIS-TT	208.217.283.382.452.500
42	76	226 8	245-3	HBBIS-TT	208.217.283.382.452.500
42	76	226 8	246-1	HBBIS-TT	208.217.283.382.452.500
42	76	226 8	247-9	HBBIS-TT	208.217.283.382.452.500
42	76	226 8	248-7	HBBIS-TT	208.217.283.382.452.500
42	76	226 8	249-5	HBBIS-TT	208.217.283.382.452.500
42	76	226 8	250-3	HBBIS-TT	208.217.283.382.452.500
42	76	226 8	251-1	HBBIS-TT	208.217.283.382.452.500
42	76	226 8	252-9	HBBIS-TT	208.217.283.382.452.500
42	76	226 8	253-7	HBBIS-TT	208.217.283.382.452.500
42	76	226 8	254-5	HBBIS-TT	208.217.283.382.452.500
42	76	226 9	001-9	HBBIS-TT	208.217.283.382.452.500
42	76	226 9	002-7	HBBIS-TT	208.217.283.382.452.500
42	76	226 9	003-5	HBBIS-TT	208.217.283.382.452.500
42	76	226 9	004-3	HBBIS-TT	208.217.283.382.452.500
42	76	226 9	005-0	HBBIS-TT	208.217.283.382.452.500
42	76	226 9	006-8	HBBIS-TT	208.217.283.382.452.500
42	76	226 9	007-6	HBBIS-TT	208.217.283.382.452.500
42	76	226 9	008-4	HBBIS-TT	208.217.283.382.452.500
42	76	226 9	009-2	HBBIS-TT	208.217.283.382.452.500

ORG	NSB	LITRA- KODE	LØPE- NR	LITRA	UTSTYRSKODE
42	76	226 9	010-0	HBBIS-TT	208.217.283.382.452.500
42	76	226 9	011-8	HBBIS-TT	208.217.283.382.452.500
42	76	226 9	012-6	HBBIS-TT	208.217.283.382.452.500
42	76	226 9	013-4	HBBIS-TT	208.217.283.382.452.500
42	76	226 9	014-2	HBBIS-TT	208.217.283.382.452.500
42	76	226 9	015-9	HBBIS-TT	208.217.283.382.452.500
42	76	226 9	016-7	HBBIS-TT	208.217.283.382.452.500
42	76	226 9	017-5	HBBIS-TT	208.217.283.382.452.500
42	76	226 9	018-3	HBBIS-TT	208.217.283.382.452.500
42	76	226 9	019-1	HBBIS-TT	208.217.283.382.452.500
42	76	226 9	020-9	HBBIS-TT	208.217.283.382.452.500
21	76	237 6	000-6	HBIKKS-TT	208.217.283.382.451.452.500
21	76	237 6	001-4	HBIKKS-TT	208.217.283.382.451.452.500
21	76	237 6	002-2	HBIKKS-TT	208.217.283.382.451.452.500
21	76	237 6	003-0	HBIKKS-TT	208.217.283.382.451.452.500
21	76	237 6	004-8	HBIKKS-TT	208.217.283.382.451.452.500
21	76	237 6	005-5	HBIKKS-TT	208.217.283.382.451.452.500
21	76	237 6	006-3	HBIKKS-TT	208.217.283.382.451.452.500
21	76	237 6	007-1	HBIKKS-TT	208.217.283.382.451.452.500
21	76	237 6	008-9	HBIKKS-TT	208.217.283.382.451.452.500
21	76	237 6	009-7	HBIKKS-TT	208.217.283.382.451.452.500
21	76	237 6	010-5	HBIKKS-TT	208.217.283.382.451.452.500
21	76	237 6	011-3	HBIKKS-TT	208.217.283.382.451.452.500
21	76	237 6	012-1	HBIKKS-TT	208.217.283.382.451.452.500
21	76	237 6	013-9	HBIKKS-TT	208.217.283.382.451.452.500
21	76	237 6	014-7	HBIKKS-TT	208.217.283.382.451.452.500
21	76	237 6	015-4	HBIKKS-TT	208.217.283.382.451.452.500
21	76	237 6	016-2	HBIKKS-TT	208.217.283.382.451.452.500
21	76	237 6	017-0	HBIKKS-TT	208.217.283.382.451.452.500
21	76	237 6	018-8	HBIKKS-TT	208.217.283.382.451.452.500
21	76	237 6	019-6	HBIKKS-TT	208.217.283.382.451.452.500
21	76	237 6	020-4	HBIKKS	208.217.283.451.452.500
21	76	237 6	021-2	HBIKKS	208.217.283.451.452.500
21	76	237 6	022-0	HBIKKS	208.217.283.451.452.500
21	76	237 6	023-8	HBIKKS	208.217.283.451.452.500
21	76	237 6	024-6	HBIKKS	208.217.283.451.452.500
21	76	237 6	025-3	HBIKKS	208.217.283.451.452.500
21	76	237 6	026-1	HBIKKS	208.217.226.264.283.451.452.500
21	76	237 6	027-9	HBIKKS	208.217.283.451.452.500
21	76	237 6	028-7	HBIKKS	208.217.283.451.452.500
21	76	237 6	029-5	HBIKKS	208.217.283.451.452.500

ORG	NSB	LITRA- KODE	LØPE- NR	LITRA	UTSTYRSKODE
21	76	237 6	030-3	HBIKKS	208.217.283.451.452.500
21	76	237 6	031-1	HBIKKS	208.217.283.451.452.500
21	76	237 6	032-9	HBIKKS	208.217.283.451.452.500
21	76	237 6	033-7	HBIKKS	208.217.283.451.452.500
21	76	237 6	034-5	HBIKKS	208.217.283.451.452.500
21	76	237 6	035-2	HBIKKS	208.217.283.451.452.500
21	76	237 6	036-0	HBIKKS	208.217.283.451.452.500
21	76	237 6	037-8	HBIKKS	208.217.283.451.452.500
21	76	237 6	038-6	HBIKKS	208.217.283.451.452.500
21	76	237 6	039-4	HBIKKS	208.217.283.451.452.500
21	76	237 6	040-2	HBIKKS	208.217.283.451.452.500
21	76	237 6	041-0	HBIKKS	208.217.283.451.452.500
21	76	237 6	042-8	HBIKKS	208.217.283.451.452.500
21	76	237 6	043-6	HBIKKS	208.217.283.451.452.500
21	76	237 6	044-4	HBIKKS	208.217.283.451.452.500
21	76	237 6	045-1	HBIKKS	208.217.283.451.452.500
21	76	237 6	046-9	HBIKKS	208.217.283.451.452.500
21	76	237 6	047-7	HBIKKS	208.217.283.451.452.500
21	76	237 6	048-5	HBIKKS	208.217.283.451.452.500
21	76	237 6	049-3	HBIKKS	208.217.283.451.452.500
21	76	237 6	050-1	HBIKKS	208.217.283.451.452.500
21	76	237 6	051-9	HBIKKS	208.217.283.451.452.500
21	76	237 6	052-7	HBIKKS	208.217.283.451.452.500
21	76	237 6	053-5	HBIKKS	208.217.283.451.452.500
21	76	237 6	054-3	HBIKKS	208.217.283.451.452.500
21	76	237 6	055-0	HBIKKS	208.217.283.451.452.500
21	76	237 6	056-8	HBIKKS	208.217.283.451.452.500
21	76	237 6	057-6	HBIKKS	208.217.283.451.452.500
21	76	237 6	058-4	HBIKKS	208.217.283.451.452.500
21	76	237 6	059-2	HBIKKS	208.217.283.451.452.500
21	76	237 6	060-0	HBIKKS	208.217.283.451.452.500
21	76	237 6	061-8	HBIKKS	208.217.283.451.452.500
21	76	237 6	062-6	HBIKKS	208.217.283.451.452.500
21	76	237 6	063-4	HBIKKS-TT	208.217.283.382.451.452.500
21	76	237 6	064-2	HBIKKS-TT	208.217.283.382.451.452.500
21	76	237 6	065-9	HBIKKS-TT	208.217.283.382.451.452.500
21	76	237 6	066-7	HBIKKS-TT	208.217.283.382.451.452.500
21	76	237 6	067-5	HBIKKS-TT	208.217.283.382.451.452.500
21	76	237 6	068-3	HBIKKS-TT	208.217.283.382.451.452.500
21	76	237 6	069-1	HBIKKS-TT	208.217.283.382.451.452.500
21	76	237 6	070-9	HBIKKS-TT	208.217.283.382.451.452.500
21	76	237 6	071-7	HBIKKS-TT	208.217.283.382.451.452.500
21	76	237 6	072-5	HBIKKS-TT	208.217.283.382.451.452.500
21	76	237 6	073-3	HBIKKS-TT	208.217.283.382.451.452.500
21	76	237 6	074-1	HBIKKS-TT	208.217.283.382.451.452.500



ORG	NSB	LITRA- KODE	LØPE- NR	LITRA	UTSTYRSKODE
21	76	237 6	075-8	HBIKKS-TT	208.217.283.382.451.452.500
21	76	237 6	076-6	HBIKKS-TT	208.217.283.382.451.452.500
21	76	237 6	077-4	HBIKKS-TT	208.217.283.382.451.452.500
21	76	237 6	078-2	HBIKKS-TT	208.217.283.382.451.452.500
21	76	237 6	079-0	HBIKKS-TT	208.217.283.382.451.452.500
21	76	237 6	080-8	HBIKKS-TT	208.217.283.382.451.452.500
21	76	237 6	081-6	HBIKKS-TT	208.217.283.382.451.452.500
21	76	237 6	082-4	HBIKKS-TT	208.217.283.382.451.452.500
21	76	237 6	083-2	HBIKKS-TT	208.217.283.382.451.452.500
21	76	237 6	084-0	HBIKKS-TT	208.217.283.382.451.452.500
21	76	237 6	085-7	HBIKKS-TT	208.217.283.382.451.452.500
21	76	237 6	086-5	HBIKKS-TT	208.217.283.382.451.452.500
21	76	237 6	087-3	HBIKKS-TT	208.217.283.382.451.452.500
21	76	237 6	088-1	HBIKKS-TT	208.217.283.382.451.452.500
21	76	237 6	089-9	HBIKKS-TT	208.217.283.382.451.452.500
21	76	237 6	090-7	HBIKKS-TT	208.217.283.382.451.452.500
21	76	237 6	091-5	HBIKKS-TT	208.217.283.382.451.452.500
21	76	237 6	092-3	HBIKKS-TT	208.217.283.382.451.452.500
21	76	237 6	093-1	HBIKKS-TT	208.217.283.382.451.452.500
21	76	237 6	094-9	HBIKKS-TT	208.217.283.382.451.452.500
21	76	237 6	095-6	HBIKKS-TT	208.217.283.382.451.452.500
21	76	237 6	096-4	HBIKKS	208.217.283.451.452.500
21	76	237 6	097-2	HBIKKS	208.217.283.451.452.500
21	76	237 6	098-0	HBIKKS	208.217.283.451.452.500
21	76	237 6	099-8	HBIKKS	208.217.283.451.452.500
21	76	237 6	100-4	HBIKKS	208.217.283.451.452.500
21	76	237 6	101-2	HBIKKS	208.217.283.451.452.500
21	76	237 6	102-0	HBIKKS	208.217.283.451.452.500
21	76	237 6	103-8	HBIKKS	208.217.283.451.452.500
21	76	237 6	104-6	HBIKKS	208.217.283.451.452.500
21	76	237 6	105-3	HBIKKS	208.217.283.451.452.500
21	76	237 6	106-1	HBIKKS	208.217.283.451.452.500
21	76	237 6	107-9	HBIKKS	208.217.283.451.452.500
21	76	237 6	108-7	HBIKKS	208.217.283.451.452.500
21	76	237 6	109-5	HBIKKS	208.217.283.451.452.500
21	76	237 6	110-3	HBIKKS	208.217.283.451.452.500
21	76	237 6	111-1	HBIKKS	208.217.283.451.452.500
21	76	237 6	112-9	HBIKKS	208.217.283.451.452.500
21	76	237 6	113-7	HBIKKS	208.217.283.451.452.500
21	76	237 6	114-5	HBIKKS	208.217.283.451.452.500
21	76	237 6	115-2	HBIKKS	208.217.283.451.452.500
21	76	237 6	116-0	HBIKKS	208.217.283.451.452.500
21	76	237 6	117-8	HBIKKS	208.217.283.451.452.500
21	76	237 6	118-6	HBIKKS	208.217.283.451.452.500
21	76	237 6	119-4	HBIKKS	208.217.283.451.452.500



ORG	NSB	LITRA- KODE	LØPE- NR	LITRA	UTSTYRSKODE
21	76	237 6	120-2	HBIKKS	208.217.283.451.452.500
21	76	237 6	121-0	HBIKKS	208.217.283.451.452.500
21	76	237 6	122-8	HBIKKS	208.217.283.451.452.500
21	76	237 6	123-6	HBIKKS	208.217.283.451.452.500
21	76	237 6	124-4	HBIKKS	208.217.283.451.452.500
21	76	237 6	125-1	HBIKKS	208.217.283.451.452.500
21	76	237 6	126-9	HBIKKS	208.217.283.451.452.500
21	76	237 6	127-7	HBIKKS	208.217.283.451.452.500
21	76	237 6	128-5	HBIKKS	208.217.283.451.452.500
21	76	237 6	129-3	HBIKKS	208.217.283.451.452.500
21	76	237 6	130-1	HBIKKS	208.217.283.451.452.500
21	76	237 6	131-9	HBIKKS	208.217.283.451.452.500
21	76	237 6	132-7	HBIKKS	208.217.283.451.452.500
21	76	237 6	133-5	HBIKKS	208.217.283.451.452.500
21	76	237 6	134-3	HBIKKS	208.217.283.451.452.500
21	76	237 6	135-0	HBIKKS	208.217.283.451.452.500
21	76	237 6	136-8	HBIKKS	208.217.283.451.452.500
21	76	237 6	137-6	HBIKKS	208.217.283.451.452.500
21	76	237 6	138-4	HBIKKS	208.217.283.451.452.500
21	76	237 6	139-2	HBIKKS	208.217.283.451.452.500
21	76	237 6	140-0	HBIKKS	208.217.283.451.452.500
21	76	237 6	141-8	HBIKKS	208.217.283.451.452.500
21	76	237 6	142-6	HBIKKS	208.217.283.451.452.500
21	76	237 6	143-4	HBIKKS	208.217.283.451.452.500
21	76	237 6	144-2	HBIKKS	208.217.283.451.452.500
21	76	237 6	145-9	HBIKKS	208.217.283.451.452.500
21	76	237 6	146-7	HBIKKS	208.217.283.451.452.500
21	76	237 6	147-5	HBIKKS	208.217.283.451.452.500
21	76	237 6	148-3	HBIKKS	208.217.283.451.452.500
21	76	237 6	149-1	HBIKKS	208.217.283.451.452.500
21	76	237 6	150-9	HBIKKS	208.217.283.451.452.500
21	76	237 6	151-7	HBIKKS	208.217.283.451.452.500
21	76	237 6	152-5	HBIKKS	208.217.283.451.452.500
21	76	237 6	153-3	HBIKKS	208.217.283.451.452.500
21	76	237 6	154-1	HBIKKS	208.217.283.451.452.500
21	76	237 6	155-8	HBIKKS	208.217.283.451.452.500
21	76	237 6	156-6	HBIKKS	208.217.283.451.452.500
21	76	237 6	157-4	HBIKKS	208.217.283.451.452.500
21	76	237 6	158-2	HBIKKS	208.217.283.451.452.500
21	76	237 6	159-0	HBIKKS	208.217.283.451.452.500
21	76	237 6	160-8	HBIKKS	208.217.283.451.452.500
21	76	237 6	161-6	HBIKKS	208.217.283.451.452.500
21	76	237 6	162-4	HBIKKS	208.217.283.451.452.500
21	76	237 6	163-2	HBIKKS	208.217.283.451.452.500
21	76	237 6	164-0	HBIKKS	208.217.283.451.452.500

ORG	NSB	LITRA- KODE	LØPE- NR	LITRA	UTSTYRSKODE
21	76	237 6	165-7	HBIKKS	208.217.283.451.452.500
21	76	237 6	166-5	HBIKKS	208.217.283.451.452.500
21	76	237 6	167-3	HBIKKS	208.217.283.451.452.500
21	76	237 6	168-1	HBIKKS	208.217.283.451.452.500
21	76	237 6	169-9	HBIKKS	208.217.283.451.452.500
21	76	237 6	170-7	HBIKKS	208.217.283.451.452.500
21	76	237 6	171-5	HBIKKS	208.217.283.451.452.500
21	76	237 6	172-3	HBIKKS	208.217.283.451.452.500
21	76	237 6	173-1	HBIKKS	208.217.283.451.452.500
21	76	237 6	174-9	HBIKKS	208.217.283.451.452.500
21	76	237 6	175-6	HBIKKS	208.217.283.451.452.500
21	76	237 6	176-4	HBIKKS	208.217.283.451.452.500
21	76	237 6	177-2	HBIKKS	208.217.283.451.452.500
21	76	237 6	178-0	HBIKKS	208.217.283.451.452.500
21	76	237 6	179-8	HBIKKS	208.217.283.451.452.500
21	76	237 6	180-6	HBIKKS	208.217.283.451.452.500
21	76	237 6	181-4	HBIKKS	208.217.283.451.452.500
21	76	237 6	182-2	HBIKKS	208.217.283.451.452.500
21	76	237 6	183-0	HBIKKS	208.217.283.451.452.500
21	76	237 6	184-8	HBIKKS	208.217.283.451.452.500
21	76	237 6	185-5	HBIKKS	208.217.283.451.452.500
21	76	237 6	186-3	HBIKKS	208.217.283.451.452.500
21	76	237 6	187-1	HBIKKS	208.217.283.451.452.500
21	76	237 6	188-9	HBIKKS	208.217.283.451.452.500
21	76	237 6	189-7	HBIKKS	208.217.283.451.452.500
21	76	237 6	190-5	HBIKKS	208.217.283.451.452.500
21	76	237 6	191-3	HBIKKS	208.217.226.264.283.451.452.500
21	76	237 6	192-1	HBIKKS	208.217.283.451.452.500
21	76	237 6	193-9	HBIKKS	208.217.283.451.452.500
21	76	237 6	194-7	HBIKKS	208.217.283.451.452.500
21	76	237 6	195-4	HBIKKS	208.217.283.451.452.500
21	76	237 6	196-2	HBIKKS	208.217.283.451.452.500
21	76	237 6	197-0	HBIKKS	208.217.283.451.452.500
21	76	237 6	198-8	HBIKKS	208.217.283.451.452.500
21	76	237 6	199-6	HBIKKS	208.217.283.451.452.500
21	76	237 6	200-2	HBIKKS	208.217.283.451.452.500
21	76	237 6	201-0	HBIKKS	208.217.283.451.452.500
21	76	237 6	202-8	HBIKKS	208.217.283.451.452.500
21	76	237 6	203-6	HBIKKS	208.217.283.451.452.500
21	76	237 6	204-4	HBIKKS	208.217.283.451.452.500
21	76	237 6	205-1	HBIKKS	208.217.283.451.452.500
21	76	237 6	206-9	HBIKKS	208.217.283.451.452.500
21	76	237 6	207-7	HBIKKS	208.217.283.451.452.500
21	76	237 6	208-5	HBIKKS	208.217.283.451.452.500
21	76	237 6	209-3	HBIKKS	208.217.283.451.452.500

ORG	NSB	LITRA- KODE	LØPE- NR	LITRA	UTSTYRSKODE
21	76	237 6	210-1	HBIKKS	208.217.283.451.452.500
21	76	237 6	211-9	HBIKKS	208.217.283.451.452.500
21	76	237 6	212-7	HBIKKS	208.217.283.451.452.500
21	76	237 6	213-5	HBIKKS	208.217.283.451.452.500
21	76	237 6	214-3	HBIKKS	208.217.283.451.452.500
21	76	237 6	215-0	HBIKKS	208.217.283.451.452.500
21	76	237 6	216-8	HBIKKS	208.217.283.451.452.500
21	76	237 6	217-6	HBIKKS	208.217.283.451.452.500
21	76	237 6	218-4	HBIKKS	208.217.283.451.452.500
21	76	237 6	219-2	HBIKKS	208.217.283.451.452.500
21	76	237 6	220-0	HBIKKS	208.217.283.451.452.500
21	76	237 6	221-8	HBIKKS	208.217.283.451.452.500
21	76	237 6	222-6	HBIKKS	208.217.283.451.452.500
21	76	237 6	223-4	HBIKKS	208.217.283.451.452.500
21	76	237 6	224-2	HBIKKS	208.217.283.451.452.500
21	76	237 6	225-9	HBIKKS	208.217.283.451.452.500
21	76	237 6	226-7	HBIKKS	208.217.283.451.452.500
21	76	237 6	227-5	HBIKKS	208.217.283.451.452.500
21	76	237 6	228-3	HBIKKS	208.217.283.451.452.500
21	76	237 6	229-1	HBIKKS	208.217.283.451.452.500
21	76	237 6	230-9	HBIKKS-TT	208.217.283.382.451.452.500
21	76	237 6	231-7	HBIKKS-TT	208.217.283.382.451.452.500
21	76	312 7	019-6	KBMP	203.216.373.451
20	76	312 7	046-0	KBMP	203.216.373.401
20	76	312 7	150-0	KBMP	203.216.373.401
20	76	312 7	152-6	KBMP	203.216.373.401
20	76	312 7	173-2	KBMP	216.225.373
21	76	312 7	214-3	KBMP	203.216.373.451
21	76	312 7	219-2	KBMP	203.216.373.451
21	76	312 7	221-8	KBMP	203.216.373.451
21	76	312 7	242-4	KBMP	203.216.373.451
21	76	312 7	247-3	KBMP	203.216.373.451
21	76	312 7	254-9	KBMP	203.216.373.451
21	76	312 7	269-7	KBMP	203.216.373.451
20	76	312 7	278-9	KBMP	203.216.373
21	76	312 7	320-8	KBMP	203.216.373.451
21	76	312 7	322-4	KBMP	203.373.451
21	76	312 7	336-4	KBMP	203.216.373.451
21	76	312 7	341-4	KBMP	203.216.373.451
21	76	312 7	351-3	KBMP	203.216.373.451
21	76	312 7	361-2	KBMP	203.373.451
21	76	312 7	362-0	KBMP	203.216.373.451
20	76	312 7	376-1	KBMP	203.216.373
21	76	312 7	412-3	KBMP	203.216.373.451

ORG	NSB	LITRA- KODE	LØPE- NR	LITRA	UTSTYRSKODE
21	76	312 7	416-4	KBMP	203.216.373.451
20	76	312 7	462-9	KBMP-T	203.216.373
20	76	312 7	464-5	KBMP	203.216.373
21	76	312 7	466-9	KBMP-Y	203.216.373.377.451
21	76	312 7	469-3	KBMP	203.373.451
21	76	312 7	487-5	KBMP	203.216.373.451
21	76	312 7	519-5	KBMP-T	203.216.373.451
21	76	312 7	550-0	KBMP	203.216.373.451
20	76	312 7	557-6	KBMP	203.216.373
21	76	312 7	588-0	KBMP	203.216.373.451
21	76	312 7	592-2	KBMP	203.216.373.451
21	76	312 7	598-9	KBMP	203.216.373.451
21	76	312 7	607-8	KBMP	203.216.373.451
21	76	312 7	608-6	KBMP-Y	203.216.373.377.451
20	76	312 7	613-7	KBMP	203.216.373
21	76	312 7	624-3	KBMP	203.216.373.451
21	76	312 7	644-1	KBMP	203.216.373.451
20	76	312 7	656-6	KBMP	203.216.373
21	76	312 7	681-3	KBMP	203.216.373.451
20	76	312 7	703-6	KBMP	203.216.373
21	76	312 7	707-6	KBMP	203.216.373.451
20	76	312 7	723-4	KBMP	203.216.373
21	76	312 7	730-8	KBMP	203.373.451
20	76	312 7	751-5	KBMP	203.216.373
21	76	312 7	797-7	KBMP	203.216.373.451
21	76	312 7	799-3	KBMP	203.216.373.451
21	76	312 7	810-8	KBMP	203.216.373.451
21	76	312 7	824-9	KBMP	203.216.373.451
21	76	312 7	837-1	KBMP-Y	203.216.373.377.451
21	76	312 7	838-9	KBMP	204.216.373.451
21	76	312 7	839-7	KBMP	203.216.373.451
42	76	322 0	090-8	KBKKMP	203.216.401
42	76	322 0	125-2	KBKKMP	203.216.373
42	76	322 0	216-9	KBKKMP	203.216.373
42	76	322 0	217-7	KBKKMP	203.216.373
42	76	322 0	231-8	KBKKMP	203.373
42	76	322 0	239-1	KBKKMP-Y	216.225.373.377
42	76	322 0	250-8	KBKKMP	203.216.373
42	76	322 0	262-3	KBKKMP	203.216.373
42	76	322 0	275-5	KBKKMP	203.216.373
42	76	322 0	276-3	KBKKMP	203.216.373

ORG	NSB	LITRA- KODE	LØPE- NR	LITRA	UTSTYRSKODE
42	76	322 0	315-9	KBKKMP	203.216.373
42	76	322 0	340-7	KBKKMP	203.216.373
42	76	322 0	358-9	KBKKMP	203.216.373
42	76	322 0	370-4	KBKKMP	203.373
42	76	322 0	437-1	KBKKMP	203.373
42	76	322 0	448-8	KBKKMP-Y	203.216.373.377
42	76	322 0	470-2	KBKKMP	203.373.401
42	76	322 0	472-8	KBKKMP	203.216.373
42	76	322 0	476-9	KBKKMP	203.216.373
42	76	322 0	478-5	KBKKMP	203.373
42	76	322 0	484-3	KBKKMP-Y	203.216.373.377
42	76	322 0	491-8	KBKKMP	203.373
42	76	322 0	492-6	KBKKMP	203.216.373
42	76	322 0	526-1	KBKKMP	203.216.373
42	76	322 0	530-3	KBKKMP	203.216.373
42	76	322 0	536-0	KBKKMP-Y	203.216.373.377
42	76	322 0	589-9	KBKKMP	203.216.373
42	76	322 0	617-8	KBKKMP	203.216.373
42	76	322 0	631-9	KBKKMP	203.216.373
42	76	322 0	635-0	KBKKMP	203.216.373
42	76	322 0	641-8	KBKKMP	203.216.373
42	76	322 0	678-0	KBKKMP	203.216.373
42	76	322 0	807-5	KBKKMP	203.216.373
42	76	322 0	830-7	KBKKMP	204.216.410
42	76	322 0	832-3	KBKKMP	204.216.410
42	76	322 0	833-1	KBKKMP	204.216.410
42	76	322 0	843-0	KBKKMP	207.216.373
21	76	335 3	000-1	KBPS-Y	208.217.374.377.451.452.500
21	76	335 3	001-9	KBPS-Y	208.217.377.451.452.500
21	76	335 3	002-7	KBPS-Y	208.217.377.451.452.500
21	76	335 3	003-5	KBPS-Y	208.217.374.377.451.452.500
21	76	335 3	004-3	KBPS-Y	208.217.377.451.452.500
21	76	335 3	005-0	KBPS-Y	208.217.374.377.451.452.500
21	76	335 3	006-8	KBPS-Y	208.217.374.377.451.452.500
21	76	335 3	007-6	KBPS-Y	208.217.377.451.452.500
21	76	335 3	008-4	KBPS-Y	208.217.377.451.452.500
21	76	335 3	009-2	KBPS-Y	208.217.374.377.451.452.500
21	76	335 3	010-0	KBPS-Y	208.217.377.451.452.500
21	76	335 3	011-8	KBPS-Y	208.217.374.377.451.452.500
21	76	335 3	012-6	KBPS-Y	208.217.374.377.451.452.500
21	76	335 3	013-4	KBPS-Y	208.217.377.451.452.500
21	76	335 3	014-2	KBPS-Y	208.217.377.451.452.500

ORG	NSB	LITRA- KODE	LØPE- NR	LITRA	UTSTYRSKODE
21	76	335 3	015-9	KBPS-Y	208.217.377.451.452.500
21	76	335 3	016-7	KBPS-Y	208.217.374.377.451.452.500
21	76	335 3	017-5	KBPS-Y	208.217.377.451.452.500
21	76	335 3	018-3	KBPS-Y	208.217.374.377.451.452.500
21	76	335 3	019-1	KBPS-Y	208.217.377.451.452.500
21	76	335 3	020-9	KBPS-Y	208.217.374.377.451.452.500
21	76	335 3	021-7	KBPS-Y	208.217.374.377.451.452.500
21	76	335 3	022-5	KBPS-Y	208.217.374.377.451.452.500
21	76	335 3	023-3	KBPS-Y	208.217.377.451.452.500
21	76	335 3	024-1	KBPS-Y	208.217.377.451.452.500
21	76	335 3	025-8	KBPS-Y	208.217.374.377.451.452.500
21	76	335 3	026-6	KBPS-Y	208.217.377.451.452.500
21	76	335 3	027-4	KBPS-Y	208.217.374.377.451.452.500
21	76	335 3	028-2	KBPS-Y	208.217.374.377.451.452.500
21	76	335 3	029-0	KBPS-Y	208.217.377.451.452.500
21	76	335 3	030-8	KBPS	208.217.374.451.452.500
21	76	335 3	031-6	KBPS	208.217.374.451.452.500
21	76	335 3	032-4	KBPS	208.217.374.451.452.500
21	76	335 3	033-2	KBPS	208.217.374.451.452.500
21	76	335 3	034-0	KBPS	208.217.374.451.452.500
21	76	335 3	036-5	KBPS	208.217.374.451.452.500
21	76	335 3	037-3	KBPS	208.217.374.451.452.500
21	76	335 3	038-1	KBPS	208.217.451.452.500
21	76	335 3	039-9	KBPS	208.217.374.451.452.500
21	76	335 3	060-5	KBPS	208.217.374.384.451.452.500
21	76	335 3	061-3	KBPS	208.217.374.451.452.500
21	76	335 3	062-1	KBPS	208.217.374.451.452.500
21	76	335 3	063-9	KBPS	208.217.374.451.452.500
21	76	335 3	064-7	KBPS	208.217.374.451.452.500
21	76	335 3	065-4	KBPS	208.217.374.451.452.500
21	76	335 3	066-2	KBPS	208.217.374.384.451.452.500
21	76	335 3	068-8	KBPS	208.217.374.451.452.500
21	76	335 3	070-4	KBPS	208.217.374.384.451.452.500
21	76	335 3	071-2	KBPS	208.217.374.451.452.500
21	76	335 3	072-0	KBPS	208.217.374.451.452.500
21	76	335 3	073-8	KBPS	208.217.374.451.452.500
21	76	335 3	075-3	KBPS	208.217.374.451.452.500
21	76	335 3	076-1	KBPS	208.217.374.451.452.500
21	76	335 3	077-9	KBPS	208.217.374.451.452.500
21	76	335 3	078-7	KBPS	208.217.374.451.452.500
21	76	335 3	080-3	KBPS	208.217.374.451.452.500
21	76	335 3	081-1	KBPS	208.217.374.451.452.500
21	76	335 3	082-9	KBPS	208.217.374.451.452.500
21	76	335 3	083-7	KBPS	208.217.374.451.452.500
21	76	335 3	084-5	KBPS	208.217.374.451.452.500

ORG	NSB	LITRA- KODE	LØPE- NR	LITRA	UTSTYRSKODE
21	76	335	3 085-2	KBPS	208.217.374.451.452.500
21	76	335	3 086-0	KBPS	208.217.374.451.452.500
21	76	335	3 087-8	KBPS	208.217.374.451.452.500
21	76	335	3 088-6	KBPS	208.217.374.384.451.452.500
21	76	335	3 089-4	KBPS	208.217.374.451.452.500
21	76	335	3 090-2	KBPS	208.217.374.451.452.500
21	76	335	3 091-0	KBPS	208.217.374.451.452.500
21	76	335	3 092-8	KBPS	208.217.374.451.452.500
21	76	335	3 093-6	KBPS	208.217.374.451.452.500
21	76	335	3 094-4	KBPS	208.217.374.451.452.500
21	76	335	3 095-1	KBPS	208.217.374.451.452.500
21	76	335	3 096-9	KBPS	208.217.374.451.452.500
21	76	335	3 097-7	KBPS	208.217.374.451.452.500
21	76	335	3 098-5	KBPS	208.217.374.451.452.500
21	76	335	3 099-3	KBPS	208.217.374.451.452.500
21	76	335	3 100-9	KBPS	208.217.374.451.452.500
21	76	335	3 106-6	KBPS	208.217.374.451.452.500
21	76	335	3 110-8	KBPS	208.217.374.451.452.500
21	76	335	3 114-0	KBPS	208.217.374.451.452.500
21	76	335	3 115-7	KBPS	208.217.374.451.452.500
21	76	335	3 121-5	KBPS	208.217.374.451.452.500
21	76	335	3 122-3	KBPS	208.217.374.451.452.500
21	76	335	3 123-1	KBPS	208.217.374.451.452.500
21	76	335	3 124-9	KBPS	208.217.374.451.452.500
21	76	335	3 125-6	KBPS	208.217.374.451.452.500
21	76	335	3 126-4	KBPS	208.217.374.451.452.500
21	76	335	3 127-2	KBPS	208.217.374.451.452.500
21	76	335	3 128-0	KBPS	208.217.374.451.452.500
21	76	335	3 129-8	KBPS	208.217.374.451.452.500
21	76	335	3 130-6	KBPS	208.217.374.451.452.500
21	76	335	3 131-4	KBPS	208.217.374.451.452.500
21	76	335	3 132-2	KBPS	208.217.374.451.452.500
21	76	335	3 134-8	KBPS	208.217.374.451.452.500
21	76	335	3 135-5	KBPS	208.217.374.451.452.500
21	76	335	3 136-3	KBPS	208.217.374.451.452.500
21	76	335	3 137-1	KBPS	208.217.374.451.452.500
21	76	335	3 138-9	KBPS	208.217.374.451.452.500
21	76	335	3 139-7	KBPS	208.217.374.451.452.500
21	76	335	3 140-5	KBPS	208.217.374.451.452.500
21	76	335	3 141-3	KBPS	208.217.374.451.452.500
21	76	335	3 142-1	KBPS	208.217.374.451.452.500
21	76	335	3 143-9	KBPS	208.217.374.451.452.500
21	76	335	3 144-7	KBPS	208.217.374.451.452.500
21	76	335	3 145-4	KBPS	208.217.374.451.452.500
21	76	335	3 146-2	KBPS	208.217.374.451.452.500



ORG	NSB	LITRA- KODE	LØPE- NR	LITRA	UTSTYRSKODE
21	76	335 3	147-0	KBPS	208.217.374.451.452.500
21	76	335 3	148-8	KBPS	208.217.374.451.452.500
21	76	335 3	149-6	KBPS	208.217.374.451.452.500
21	76	335 3	150-4	KBPS	208.217.374.451.452.500
21	76	335 3	151-2	KBPS	208.217.374.451.452.500
21	76	335 3	152-0	KBPS	208.217.374.451.452.500
21	76	335 3	153-8	KBPS	208.217.374.451.452.500
21	76	335 3	154-6	KBPS	208.217.374.451.452.500
21	76	335 3	155-3	KBPS	208.217.374.451.452.500
21	76	335 3	156-1	KBPS	208.217.374.451.452.500
21	76	335 3	157-9	KBPS	208.217.374.451.452.500
21	76	335 3	158-7	KBPS	208.217.374.451.452.500
21	76	335 3	159-5	KBPS	208.217.374.451.452.500
21	76	335 3	161-1	KBPS	208.217.374.451.452.500
21	76	335 3	162-9	KBPS	208.217.374.451.452.500
21	76	335 3	163-7	KBPS	208.217.374.451.452.500
21	76	335 3	164-5	KBPS	208.217.374.451.452.500
21	76	335 3	165-2	KBPS	208.217.374.451.452.500
21	76	335 3	166-0	KBPS	208.217.374.451.452.500
21	76	335 3	167-8	KBPS	208.217.374.451.452.500
21	76	335 3	168-6	KBPS	208.217.374.451.452.500
21	76	335 3	169-4	KBPS	208.217.374.451.452.500
21	76	335 3	170-2	KBPS	208.217.374.451.452.500
21	76	335 3	171-0	KBPS	208.217.374.451.452.500
21	76	335 3	172-8	KBPS	208.217.374.451.452.500
21	76	335 3	173-6	KBPS	208.217.374.451.452.500
21	76	335 3	174-4	KBPS	208.217.374.451.452.500
21	76	335 3	175-1	KBPS	208.217.374.451.452.500
21	76	335 3	176-9	KBPS	208.217.374.451.452.500
21	76	335 3	177-7	KBPS	208.217.374.451.452.500
21	76	335 3	178-5	KBPS	208.217.374.451.452.500
21	76	335 3	179-3	KBPS	208.217.374.451.452.500
21	76	335 3	180-1	KBPS	208.217.374.451.452.500
21	76	335 3	181-9	KBPS	208.217.374.451.452.500
21	76	335 3	182-7	KBPS	208.217.374.451.452.500
21	76	335 3	183-5	KBPS	208.217.374.451.452.500
21	76	335 3	184-3	KBPS	208.217.374.451.452.500
21	76	335 3	185-0	KBPS	208.217.374.451.452.500
21	76	335 3	186-8	KBPS	208.217.374.451.452.500
21	76	335 3	188-4	KBPS	208.217.374.451.452.500
21	76	335 3	189-2	KBPS	208.217.374.451.452.500
21	76	335 3	190-0	KBPS	208.217.374.451.452.500
21	76	335 3	191-8	KBPS	208.217.374.451.452.500
21	76	335 3	192-6	KBPS	208.217.374.451.452.500
21	76	335 3	193-4	KBPS	208.217.374.451.452.500



ORG	NSB	LITRA- KODE	LØPE- NR	LITRA	UTSTYRSKODE	
21	76	335	3	194-2	KBPS	208.217.374.451.452.500
21	76	335	3	196-7	KBPS	208.217.374.451.452.500
21	76	335	3	197-5	KBPS	208.217.374.451.452.500
21	76	335	3	198-3	KBPS	208.217.374.451.452.500
21	76	335	3	199-1	KBPS	208.217.374.451.452.500
21	76	335	3	200-7	KBPS	208.217.374.451.452.500
21	76	335	3	202-3	KBPS	208.217.374.451.452.500
21	76	335	3	203-1	KBPS	208.217.374.451.452.500
21	76	335	3	204-9	KBPS	208.217.374.451.452.500
21	76	335	3	205-6	KBPS	208.217.374.451.452.500
21	76	335	3	207-2	KBPS	208.217.374.451.452.500
21	76	335	3	208-0	KBPS	208.217.374.451.452.500
21	76	335	3	209-8	KBPS	208.217.374.451.452.500
21	76	335	3	210-6	KBPS	208.217.374.451.452.500
21	76	335	3	211-4	KBPS	208.217.374.451.452.500
21	76	335	3	212-2	KBPS	208.217.374.451.452.500
21	76	335	3	214-8	KBPS	208.217.374.451.452.500
21	76	335	3	216-3	KBPS	208.217.374.451.452.500
21	76	335	3	217-1	KBPS	208.217.374.451.452.500
21	76	335	3	218-9	KBPS	208.217.374.451.452.500
21	76	335	3	219-7	KBPS	208.217.374.451.452.500
21	76	335	3	220-5	KBPS	208.217.374.451.452.500
21	76	335	3	221-3	KBPS	208.217.374.451.452.500
21	76	335	3	222-1	KBPS	208.217.374.451.452.500
21	76	335	3	223-9	KBPS	208.217.374.451.452.500
21	76	335	3	224-7	KBPS	208.217.374.451.452.500
21	76	335	3	225-4	KBPS	208.217.374.451.452.500
21	76	335	3	226-2	KBPS	208.217.374.451.452.500
21	76	335	3	227-0	KBPS	208.217.374.451.452.500
21	76	335	3	228-8	KBPS	208.217.374.451.452.500
21	76	335	3	229-6	KBPS	208.217.374.451.452.500
21	76	335	3	230-4	KBPS	208.217.374.451.452.500
21	76	335	3	231-2	KBPS	208.217.374.451.452.500
21	76	335	3	232-0	KBPS	208.217.374.451.452.500
21	76	335	3	233-8	KBPS	208.217.374.451.452.500
21	76	335	3	234-6	KBPS	208.217.374.451.452.500
21	76	335	3	235-3	KBPS	208.217.374.451.452.500
21	76	335	3	236-1	KBPS	208.217.374.451.452.500
21	76	335	3	237-9	KBPS	208.217.374.451.452.500
21	76	335	3	238-7	KBPS	208.217.374.451.452.500
21	76	335	3	239-5	KBPS	208.217.374.451.452.500
21	76	335	3	240-3	KBPS	208.217.374.451.452.500
21	76	335	3	241-1	KBPS	208.217.374.451.452.500
21	76	335	3	242-9	KBPS	208.217.374.451.452.500
21	76	335	3	243-7	KBPS	208.217.374.451.452.500

ORG	NSB	LITRA- KODE	LØPE- NR	LITRA	UTSTYRSKODE	
21	76	335	3	244-5	KBPS	208.217.374.451.452.500
21	76	335	3	245-2	KBPS	208.217.374.451.452.500
21	76	335	3	246-0	KBPS	208.217.374.451.452.500
21	76	335	3	247-8	KBPS	208.217.374.451.452.500
21	76	335	3	248-6	KBPS	208.217.374.451.452.500
21	76	335	3	249-4	KBPS	208.217.374.451.452.500
21	76	335	3	250-2	KBPS	208.217.374.451.452.500
21	76	335	3	251-0	KBPS	208.217.374.451.452.500
21	76	335	3	252-8	KBPS	208.217.374.451.452.500
21	76	335	3	253-6	KBPS	208.217.374.451.452.500
21	76	335	3	254-4	KBPS	208.217.374.451.452.500
21	76	335	3	255-1	KBPS	208.217.374.451.452.500
21	76	335	3	256-9	KBPS	208.217.374.451.452.500
21	76	335	3	257-7	KBPS	208.217.374.451.452.500
21	76	335	3	258-5	KBPS	208.217.374.451.452.500
21	76	335	3	259-3	KBPS	208.217.374.451.452.500
21	76	335	3	282-5	KBPS	208.217.374.451.452.500
21	76	335	3	288-2	KBPS	208.217.374.451.452.500
21	76	335	3	292-4	KBPS	208.217.374.451.452.500
21	76	335	3	300-5	KBPS	208.217.374.451.452.500
21	76	335	3	304-7	KBPS	208.217.374.451.452.500
21	76	335	3	308-8	KBPS	208.217.374.451.452.500
21	76	335	3	309-6	KBPS	208.217.374.451.452.500
21	76	335	3	310-4	KBPS	208.217.374.451.452.500
21	76	335	3	311-2	KBPS	208.217.374.451.452.500
21	76	335	3	312-0	KBPS	208.217.374.451.452.500
21	76	335	3	313-8	KBPS	208.217.374.451.452.500
21	76	335	3	314-6	KBPS	208.217.374.451.452.500
21	76	335	3	315-3	KBPS	208.217.374.451.452.500
21	76	335	3	316-1	KBPS	208.217.374.451.452.500
21	76	335	3	320-3	KBPS	208.217.374.451.452.500
21	76	335	3	322-9	KBPS	208.217.374.451.452.500
21	76	335	3	323-7	KBPS	208.217.374.451.452.500
21	76	335	3	325-2	KBPS	208.217.374.451.452.500
21	76	335	3	326-0	KBPS	208.217.374.451.452.500
21	76	335	3	327-8	KBPS	208.217.374.451.452.500
21	76	335	3	328-6	KBPS	208.217.374.451.452.500
21	76	335	3	329-4	KBPS	208.217.374.451.452.500
21	76	335	3	330-2	KBPS	208.217.374.451.452.500
21	76	335	3	331-0	KBPS	208.217.374.451.452.500
21	76	335	3	333-6	KBPS	208.217.374.451.452.500
21	76	335	3	335-1	KBPS	208.217.374.451.452.500
21	76	335	3	336-9	KBPS	208.217.374.451.452.500
21	76	335	3	337-7	KBPS	208.217.374.451.452.500
21	76	335	3	338-5	KBPS	208.217.374.451.452.500

ORG	NSB	LITRA- KODE	LØPE- NR	LITRA	UTSTYRSKODE
21	76	335 3	339-3	KBPS	208.217.374.451.452.500
21	76	335 3	340-1	KBPS	208.217.374.451.452.500
21	76	335 3	341-9	KBPS	208.217.374.451.452.500
21	76	335 3	342-7	KBPS	208.217.374.451.452.500
21	76	335 3	343-5	KBPS	208.217.374.451.452.500
21	76	335 3	344-3	KBPS	208.217.374.451.452.500
21	76	335 3	345-0	KBPS	208.217.374.451.452.500
21	76	335 3	346-8	KBPS	208.217.374.451.452.500
21	76	335 3	347-6	KBPS	208.217.374.451.452.500
21	76	335 3	348-4	KBPS	208.217.374.451.452.500
21	76	335 3	349-2	KBPS	208.217.374.451.452.500
21	76	335 3	350-0	KBPS	208.217.374.451.452.500
21	76	335 3	351-8	KBPS	208.217.374.451.452.500
21	76	335 3	352-6	KBPS	208.217.374.451.452.500
21	76	335 3	353-4	KBPS	208.217.374.451.452.500
21	76	335 3	354-2	KBPS	208.217.374.451.452.500
21	76	335 3	355-9	KBPS	208.217.374.451.452.500
21	76	335 3	356-7	KBPS	208.217.374.451.452.500
21	76	335 3	357-5	KBPS	208.217.374.451.452.500
21	76	335 3	358-3	KBPS	208.217.374.451.452.500
21	76	335 3	359-1	KBPS	208.217.374.451.452.500
21	76	335 3	360-9	KBPS	208.217.374.451.452.500
21	76	335 3	361-7	KBPS	208.217.374.451.452.500
21	76	335 3	362-5	KBPS	208.217.374.451.452.500
21	76	335 3	364-1	KBPS	208.217.374.451.452.500
21	76	335 3	365-8	KBPS	208.217.374.451.452.500
21	76	335 3	366-6	KBPS	208.217.374.451.452.500
21	76	335 3	367-4	KBPS	208.217.374.451.452.500
21	76	335 3	368-2	KBPS	208.217.374.451.452.500
21	76	335 3	370-8	KBPS	208.217.374.451.452.500
21	76	335 3	371-6	KBPS	208.217.374.451.452.500
21	76	335 3	372-4	KBPS	208.217.374.451.452.500
21	76	335 3	373-2	KBPS	208.217.374.451.452.500
21	76	335 3	374-0	KBPS	208.217.374.451.452.500
21	76	335 3	375-7	KBPS	208.217.374.451.452.500
21	76	335 3	376-5	KBPS	208.217.374.451.452.500
21	76	335 3	377-3	KBPS	208.217.374.451.452.500
21	76	335 3	378-1	KBPS	208.217.374.451.452.500
21	76	335 3	379-9	KBPS	208.217.374.451.452.500
21	76	335 3	380-7	KBPS	208.217.374.451.452.500
21	76	335 3	382-3	KBPS	208.217.374.451.452.500
21	76	335 3	383-1	KBPS	208.217.374.451.452.500
21	76	335 3	384-9	KBPS	208.217.374.451.452.500
21	76	335 3	385-6	KBPS	208.217.374.451.452.500
21	76	335 3	386-4	KBPS	208.217.374.451.452.500

ORG	NSB	LITRA- KODE	LØPE- NR	LITRA	UTSTYRSKODE	
21	76	335	3	387-2	KBPS	208.217.374.451.452.500
21	76	335	3	388-0	KBPS	208.217.374.451.452.500
21	76	335	3	389-8	KBPS	208.217.374.451.452.500
21	76	335	3	390-6	KBPS	208.217.374.451.452.500
21	76	335	3	391-4	KBPS	208.217.374.451.452.500
21	76	335	3	392-2	KBPS	208.217.374.451.452.500
21	76	335	3	393-0	KBPS	208.217.374.451.452.500
21	76	335	3	394-8	KBPS	208.217.374.451.452.500
21	76	335	3	395-5	KBPS	208.217.374.451.452.500
21	76	335	3	396-3	KBPS	208.217.374.451.452.500
21	76	335	3	397-1	KBPS	208.217.374.451.452.500
21	76	335	3	398-9	KBPS	208.217.374.451.452.500
21	76	335	3	399-7	KBPS	208.217.374.451.452.500
21	76	335	3	400-3	KBPS	208.217.374.451.452.500
21	76	335	3	401-1	KBPS	208.217.374.451.452.500
21	76	335	3	402-9	KBPS	208.217.374.451.452.500
21	76	335	3	403-7	KBPS	208.217.374.451.452.500
21	76	335	3	404-5	KBPS	208.217.374.451.452.500
21	76	335	3	405-2	KBPS	208.217.374.451.452.500
21	76	335	3	406-0	KBPS	208.217.374.451.452.500
21	76	335	3	407-8	KBPS	208.217.374.451.452.500
21	76	335	3	408-6	KBPS	208.217.374.451.452.500
21	76	335	3	409-4	KBPS	208.217.374.451.452.500
21	76	335	3	411-0	KBPS	208.217.374.451.452.500
21	76	335	3	413-6	KBPS	208.217.374.451.452.500
21	76	335	3	414-4	KBPS	208.217.374.451.452.500
21	76	335	3	415-1	KBPS	208.217.374.451.452.500
21	76	335	3	416-9	KBPS	208.217.374.451.452.500
21	76	335	3	417-7	KBPS	208.217.374.451.452.500
21	76	335	3	418-5	KBPS	208.217.374.451.452.500
21	76	335	3	419-3	KBPS	208.217.374.451.452.500
21	76	335	3	420-1	KBPS	208.217.374.451.452.500
21	76	335	3	421-9	KBPS	208.217.374.451.452.500
21	76	335	3	422-7	KBPS	208.217.374.451.452.500
21	76	335	3	423-5	KBPS	208.217.374.451.452.500
21	76	335	3	424-3	KBPS	208.217.374.451.452.500
21	76	335	3	425-0	KBPS	208.217.374.451.452.500
21	76	335	3	426-8	KBPS	208.217.374.451.452.500
21	76	335	3	427-6	KBPS	208.217.374.451.452.500
21	76	335	3	428-4	KBPS	208.217.374.451.452.500
21	76	335	3	429-2	KBPS	208.217.374.451.452.500
21	76	335	3	430-0	KBPS	208.217.374.451.452.500
21	76	335	3	431-8	KBPS	208.217.374.451.452.500
21	76	335	3	433-4	KBPS	208.217.374.451.452.500
21	76	335	3	434-2	KBPS	208.217.374.451.452.500

ORG	NSB	LITRA- KODE	LØPE- NR	LITRA	UTSTYRSKODE	
21	76	335	3	435-9	KBPS	208.217.374.451.452.500
21	76	335	3	437-5	KBPS	208.217.374.451.452.500
21	76	335	3	438-3	KBPS	208.217.374.451.452.500
21	76	335	3	439-1	KBPS	208.217.374.451.452.500
21	76	335	3	440-9	KBPS	208.217.374.451.452.500
21	76	335	3	441-7	KBPS	208.217.374.451.452.500
21	76	335	3	442-5	KBPS	208.217.374.451.452.500
21	76	335	3	443-3	KBPS	208.217.374.451.452.500
21	76	335	3	444-1	KBPS	208.217.374.451.452.500
21	76	335	3	445-8	KBPS	208.217.374.451.452.500
21	76	335	3	446-6	KBPS	208.217.374.451.452.500
21	76	335	3	447-4	KBPS	208.217.374.451.452.500
21	76	335	3	448-2	KBPS	208.217.374.451.452.500
21	76	335	3	449-0	KBPS	208.217.374.451.452.500
21	76	335	3	450-8	KBPS	208.217.374.451.452.500
21	76	335	3	451-6	KBPS	208.217.374.451.452.500
21	76	335	3	452-4	KBPS	208.217.374.451.452.500
21	76	335	3	453-2	KBPS	208.217.374.451.452.500
21	76	335	3	454-0	KBPS	208.217.374.451.452.500
21	76	335	3	455-7	KBPS	208.217.374.451.452.500
21	76	335	3	456-5	KBPS	208.217.374.451.452.500
21	76	335	3	457-3	KBPS	208.217.374.451.452.500
21	76	335	3	458-1	KBPS	208.217.374.451.452.500
21	76	335	3	459-9	KBPS	208.217.374.451.452.500
21	76	335	3	460-7	KBPS	208.217.374.451.452.500
21	76	335	3	461-5	KBPS	208.217.374.451.452.500
21	76	335	3	462-3	KBPS	208.217.374.451.452.500
21	76	335	3	463-1	KBPS	208.217.374.451.452.500
21	76	335	3	464-9	KBPS	208.217.374.451.452.500
21	76	335	3	465-6	KBPS	208.217.374.451.452.500
21	76	335	3	466-4	KBPS	208.217.374.451.452.500
21	76	335	3	467-2	KBPS	208.217.374.451.452.500
21	76	335	3	468-0	KBPS	208.217.374.451.452.500
21	76	335	3	469-8	KBPS	208.217.374.451.452.500
21	76	335	3	470-6	KBPS	208.217.374.451.452.500
21	76	335	3	471-4	KBPS	208.217.374.451.452.500
21	76	335	3	472-2	KBPS	208.217.374.451.452.500
21	76	335	3	473-0	KBPS	208.217.374.451.452.500
21	76	335	3	474-8	KBPS	208.217.374.451.452.500
21	76	335	3	475-5	KBPS	208.217.374.451.452.500
21	76	335	3	476-3	KBPS	208.217.374.451.452.500
21	76	335	3	477-1	KBPS	208.217.374.451.452.500
21	76	335	3	478-9	KBPS	208.217.374.451.452.500
21	76	335	3	479-7	KBPS	208.217.374.451.452.500
21	76	335	3	480-5	KBPS	208.217.374.451.452.500



ORG	NSB	LITRA- KODE	LØPE- NR	LITRA	UTSTYRSKODE	
21	76	335	3	481-3	KBPS	208.217.374.451.452.500
21	76	335	3	482-1	KBPS	208.217.374.451.452.500
21	76	335	3	483-9	KBPS	208.217.374.451.452.500
21	76	335	3	484-7	KBPS	208.217.374.451.452.500
21	76	335	3	485-4	KBPS	208.217.374.451.452.500
21	76	335	3	486-2	KBPS	208.217.374.451.452.500
21	76	335	3	487-0	KBPS	208.217.374.451.452.500
21	76	335	3	488-8	KBPS	208.217.374.451.452.500
21	76	335	3	489-6	KBPS	208.217.374.451.452.500
21	76	335	3	491-2	KBPS	208.217.374.451.452.500
21	76	335	3	492-0	KBPS	208.217.374.451.452.500
21	76	335	3	493-8	KBPS	208.217.374.451.452.500
21	76	335	3	494-6	KBPS	208.217.374.451.452.500
21	76	335	3	495-3	KBPS	208.217.374.451.452.500
21	76	335	3	496-1	KBPS	208.217.374.451.452.500
21	76	335	3	497-9	KBPS	208.217.374.451.452.500
21	76	335	3	498-7	KBPS	208.217.374.451.452.500
21	76	335	3	499-5	KBPS	208.217.374.451.452.500
21	76	335	3	500-0	KBPS	208.217.374.451.452.500
21	76	335	3	501-8	KBPS	208.217.374.451.452.500
21	76	335	3	502-6	KBPS	208.217.374.451.452.500
21	76	335	3	503-4	KBPS	208.217.374.451.452.500
21	76	335	3	504-2	KBPS	208.217.374.451.452.500
21	76	335	3	505-9	KBPS	208.217.374.451.452.500
21	76	335	3	506-7	KBPS	208.217.374.451.452.500
21	76	335	3	507-5	KBPS	208.217.374.451.452.500
21	76	335	3	508-3	KBPS	208.217.374.451.452.500
21	76	335	3	509-1	KBPS	208.217.374.451.452.500
21	76	335	3	510-9	KBPS	208.217.374.451.452.500
21	76	335	3	511-7	KBPS	208.217.374.451.452.500
21	76	335	3	512-5	KBPS	208.217.374.451.452.500
21	76	335	3	513-3	KBPS	208.217.374.451.452.500
21	76	335	3	514-1	KBPS	208.217.374.451.452.500
21	76	335	3	515-8	KBPS	208.217.374.451.452.500
21	76	335	3	516-6	KBPS	208.217.374.451.452.500
21	76	335	3	517-4	KBPS	208.217.374.451.452.500
21	76	335	3	518-2	KBPS	208.217.374.451.452.500
21	76	335	3	519-0	KBPS	208.217.374.451.452.500
21	76	335	3	520-8	KBPS	208.217.374.451.452.500
21	76	335	3	521-6	KBPS	208.217.374.451.452.500
21	76	335	3	522-4	KBPS	208.217.374.451.452.500
21	76	335	3	523-2	KBPS	208.217.374.451.452.500
21	76	335	3	524-0	KBPS	208.217.374.451.452.500
21	76	335	3	525-7	KBPS	208.217.374.451.452.500
21	76	335	3	526-5	KBPS	208.217.374.451.452.500

ORG	NSB	LITRA- KODE	LØPE- NR	LITRA	UTSTYRSKODE	
21	76	335	3	527-3	KBPS	208.217.374.451.452.500
21	76	335	3	528-1	KBPS	208.217.374.451.452.500
21	76	335	3	529-9	KBPS	208.217.374.451.452.500
21	76	335	3	530-7	KBPS	208.217.374.451.452.500
21	76	335	3	531-5	KBPS	208.217.374.451.452.500
21	76	335	3	532-3	KBPS	208.217.374.451.452.500
21	76	335	3	533-1	KBPS	208.217.374.451.452.500
21	76	335	3	534-9	KBPS	208.217.374.451.452.500
21	76	335	3	535-6	KBPS	208.217.374.451.452.500
21	76	335	3	536-4	KBPS	208.217.374.451.452.500
21	76	335	3	537-2	KBPS	208.217.374.451.452.500
21	76	335	3	538-0	KBPS	208.217.374.451.452.500
21	76	335	3	539-8	KBPS	208.217.374.451.452.500
21	76	335	3	540-6	KBPS	208.217.374.451.452.500
21	76	335	3	541-4	KBPS	208.217.374.451.452.500
21	76	335	3	542-2	KBPS	208.217.374.451.452.500
21	76	335	3	543-0	KBPS	208.217.374.451.452.500
21	76	335	3	544-8	KBPS	208.217.374.451.452.500
21	76	335	3	545-5	KBPS	208.217.374.451.452.500
21	76	335	3	546-3	KBPS	208.217.374.451.452.500
21	76	335	3	547-1	KBPS	208.217.374.451.452.500
21	76	335	3	548-9	KBPS	208.217.374.451.452.500
21	76	335	3	549-7	KBPS	208.217.374.451.452.500
21	76	335	3	550-5	KBPS	208.217.374.451.452.500
21	76	335	3	551-3	KBPS	208.217.374.451.452.500
21	76	335	3	552-1	KBPS	208.217.374.451.452.500
21	76	335	3	553-9	KBPS	208.217.374.451.452.500
21	76	335	3	554-7	KBPS	208.217.374.451.452.500
21	76	335	3	555-4	KBPS	208.217.374.451.452.500
21	76	335	3	556-2	KBPS	208.217.374.451.452.500
21	76	335	3	557-0	KBPS	208.217.374.451.452.500
21	76	335	3	558-8	KBPS	208.217.374.451.452.500
21	76	335	3	559-6	KBPS	208.217.374.451.452.500
21	76	335	3	560-4	KBPS	208.217.374.451.452.500
21	76	335	3	561-2	KBPS	208.217.374.451.452.500
21	76	335	3	562-0	KBPS	208.217.374.451.452.500
21	76	335	3	563-8	KBPS	208.217.374.451.452.500
21	76	335	3	564-6	KBPS	208.217.374.451.452.500
21	76	335	3	565-3	KBPS	208.217.374.451.452.500
21	76	335	3	566-1	KBPS	208.217.374.451.452.500
21	76	335	3	567-9	KBPS	208.217.374.451.452.500
21	76	335	3	568-7	KBPS	208.217.374.451.452.500
21	76	335	3	569-5	KBPS	208.217.374.451.452.500
21	76	335	3	570-3	KBPS	208.217.374.451.452.500
21	76	335	3	571-1	KBPS	208.217.374.451.452.500

ORG	NSB	LITRA- KODE	LØPE- NR	LITRA	UTSTYRSKODE	
21	76	335	3	572-9	KBPS	208.217.374.451.452.500
21	76	335	3	573-7	KBPS	208.217.374.451.452.500
21	76	335	3	574-5	KBPS	208.217.374.451.452.500
21	76	335	3	575-2	KBPS	208.217.374.451.452.500
21	76	335	3	576-0	KBPS	208.217.374.451.452.500
21	76	335	3	577-8	KBPS	208.217.374.451.452.500
21	76	335	3	578-6	KBPS	208.217.374.451.452.500
21	76	335	3	579-4	KBPS	208.217.374.451.452.500
21	76	335	3	580-2	KBPS	208.217.374.451.452.500
21	76	335	3	581-0	KBPS	208.217.374.451.452.500
21	76	335	3	582-8	KBPS	208.217.374.451.452.500
21	76	335	3	583-6	KBPS	208.217.374.451.452.500
21	76	335	3	584-4	KBPS	208.217.374.451.452.500
21	76	335	3	585-1	KBPS	208.217.374.451.452.500
21	76	335	3	586-9	KBPS	208.217.374.451.452.500
21	76	335	3	587-7	KBPS	208.217.374.451.452.500
21	76	335	3	588-5	KBPS	208.217.374.451.452.500
21	76	335	3	589-3	KBPS	208.217.374.451.452.500
21	76	335	3	590-1	KBPS	208.217.374.451.452.500
21	76	335	3	591-9	KBPS	208.217.374.451.452.500
21	76	335	3	592-7	KBPS	208.217.374.451.452.500
21	76	335	3	593-5	KBPS	208.217.374.451.452.500
21	76	335	3	594-3	KBPS	208.217.374.451.452.500
21	76	335	3	595-0	KBPS	208.217.374.451.452.500
21	76	335	3	596-8	KBPS	208.217.374.451.452.500
21	76	335	3	597-6	KBPS	208.217.374.451.452.500
21	76	335	3	598-4	KBPS	208.217.374.451.452.500
21	76	335	3	599-2	KBPS	208.217.374.451.452.500
21	76	335	3	600-8	KBPS	208.217.374.451.452.500
21	76	335	3	601-6	KBPS	208.217.374.451.452.500
21	76	335	3	602-4	KBPS	208.217.374.451.452.500
21	76	335	3	603-2	KBPS	208.217.374.451.452.500
21	76	335	3	604-0	KBPS	208.217.374.451.452.500
21	76	335	3	605-7	KBPS	208.217.374.451.452.500
21	76	335	3	606-5	KBPS	208.217.374.451.452.500
21	76	335	3	607-3	KBPS	208.217.374.451.452.500
21	76	335	3	608-1	KBPS	208.217.374.451.452.500
21	76	335	3	609-9	KBPS	208.217.374.451.452.500
21	76	335	3	610-7	KBPS	208.217.374.451.452.500
21	76	335	3	611-5	KBPS	208.217.374.451.452.500
21	76	335	3	612-3	KBPS	208.217.374.451.452.500
21	76	335	3	613-1	KBPS	208.217.374.451.452.500
21	76	335	3	614-9	KBPS	208.217.374.451.452.500
21	76	335	3	615-6	KBPS	208.217.374.451.452.500
21	76	335	3	616-4	KBPS	208.217.374.451.452.500



ORG	NSB	LITRA- KODE	LØPE- NR	LITRA	UTSTYRSKODE	
21	76	335	3	617-2	KBPS	208.217.374.451.452.500
21	76	335	3	618-0	KBPS	208.217.374.451.452.500
21	76	335	3	619-8	KBPS	208.217.374.451.452.500
21	76	335	3	620-6	KBPS	208.217.374.451.452.500
21	76	335	3	621-4	KBPS	208.217.374.451.452.500
21	76	335	3	622-2	KBPS	208.217.374.451.452.500
21	76	335	3	623-0	KBPS	208.217.374.451.452.500
21	76	335	3	624-8	KBPS	208.217.374.451.452.500
21	76	335	3	625-5	KBPS	208.217.374.451.452.500
21	76	335	3	626-3	KBPS	208.217.374.451.452.500
21	76	335	3	627-1	KBPS	208.217.374.451.452.500
21	76	335	3	628-9	KBPS	208.217.374.451.452.500
21	76	335	3	629-7	KBPS	208.217.374.451.452.500
21	76	335	3	630-5	KBPS	208.217.374.451.452.500
21	76	335	3	631-3	KBPS	208.217.374.451.452.500
21	76	335	3	632-1	KBPS	208.217.374.451.452.500
21	76	335	3	633-9	KBPS	208.217.374.451.452.500
21	76	335	3	634-7	KBPS	208.217.374.451.452.500
21	76	335	3	635-4	KBPS	208.217.374.451.452.500
21	76	335	3	636-2	KBPS	208.217.374.451.452.500
21	76	335	3	637-0	KBPS	208.217.374.451.452.500
21	76	335	3	638-8	KBPS	208.217.374.451.452.500
21	76	335	3	639-6	KBPS	208.217.374.451.452.500
21	76	335	3	640-4	KBPS	208.217.374.451.452.500
21	76	335	3	641-2	KBPS	208.217.374.451.452.500
21	76	335	3	642-0	KBPS	208.217.374.451.452.500
21	76	335	3	643-8	KBPS	208.217.374.451.452.500
21	76	335	3	644-6	KBPS	208.217.374.451.452.500
21	76	335	3	645-3	KBPS	208.217.374.451.452.500
21	76	335	3	646-1	KBPS	208.217.374.451.452.500
21	76	335	3	647-9	KBPS	208.217.374.451.452.500
21	76	335	3	648-7	KBPS	208.217.374.451.452.500
21	76	335	3	649-5	KBPS	208.217.374.451.452.500
21	76	335	3	650-3	KBPS	208.217.374.451.452.500
21	76	335	3	651-1	KBPS	208.217.374.451.452.500
21	76	335	3	652-9	KBPS	208.217.374.451.452.500
21	76	335	3	653-7	KBPS	208.217.374.451.452.500
21	76	335	3	654-5	KBPS	208.217.374.451.452.500
21	76	335	3	655-2	KBPS	208.217.374.451.452.500
21	76	335	3	657-8	KBPS	208.217.374.451.452.500
21	76	335	3	658-6	KBPS	208.217.374.451.452.500
21	76	335	3	659-4	KBPS	208.217.374.451.452.500
21	76	335	3	660-2	KBPS	208.217.374.451.452.500
21	76	335	3	662-8	KBPS	208.217.374.451.452.500
21	76	335	3	663-6	KBPS	208.217.374.451.452.500

ORG	NSB	LITRA- KODE	LØPE- NR	LITRA	UTSTYRSKODE	
21	76	335	3	664-4	KBPS	208.217.374.451.452.500
21	76	335	3	665-1	KBPS	208.217.374.451.452.500
21	76	335	3	666-9	KBPS	208.217.374.451.452.500
21	76	335	3	667-7	KBPS	208.217.374.451.452.500
21	76	335	3	668-5	KBPS	208.217.374.451.452.500
21	76	335	3	669-3	KBPS	208.217.374.451.452.500
21	76	335	3	670-1	KBPS	208.217.374.451.452.500
21	76	335	3	671-9	KBPS	208.217.374.451.452.500
21	76	335	3	672-7	KBPS	208.217.374.451.452.500
21	76	335	3	673-5	KBPS	208.217.374.451.452.500
21	76	335	3	674-3	KBPS	208.217.374.451.452.500
21	76	335	3	675-0	KBPS	208.217.374.451.452.500
21	76	335	3	676-8	KBPS	208.217.374.451.452.500
21	76	335	3	677-6	KBPS	208.217.374.451.452.500
21	76	335	3	678-4	KBPS	208.217.374.451.452.500
21	76	335	3	679-2	KBPS	208.217.374.451.452.500
21	76	335	3	680-0	KBPS	208.217.374.451.452.500
21	76	335	3	681-8	KBPS	208.217.374.451.452.500
21	76	335	3	682-6	KBPS	208.217.374.451.452.500
21	76	335	3	683-4	KBPS	208.217.374.451.452.500
21	76	335	3	684-2	KBPS	208.217.374.451.452.500
21	76	335	3	685-9	KBPS	208.217.374.451.452.500
21	76	335	3	686-7	KBPS	208.217.374.451.452.500
21	76	335	3	687-5	KBPS	208.217.374.451.452.500
21	76	335	3	688-3	KBPS	208.217.374.451.452.500
21	76	335	3	689-1	KBPS	208.217.374.451.452.500
21	76	335	3	690-9	KBPS	208.217.374.451.452.500
21	76	335	3	691-7	KBPS	208.217.374.451.452.500
21	76	335	3	692-5	KBPS	208.217.374.451.452.500
21	76	335	3	693-3	KBPS	208.217.374.451.452.500
21	76	335	3	694-1	KBPS	208.217.374.451.452.500
21	76	335	3	695-8	KBPS	208.217.374.451.452.500
21	76	335	3	696-6	KBPS	208.217.374.451.452.500
21	76	335	3	697-4	KBPS	208.217.374.451.452.500
21	76	335	3	698-2	KBPS	208.217.374.451.452.500
21	76	335	3	699-0	KBPS	208.217.374.451.452.500
21	76	335	3	700-6	KBPS	208.217.374.451.452.500
21	76	335	3	701-4	KBPS	208.217.374.451.452.500
21	76	335	3	702-2	KBPS	208.217.374.451.452.500
21	76	335	3	703-0	KBPS	208.217.374.451.452.500
21	76	335	3	704-8	KBPS	208.217.374.451.452.500
21	76	335	3	705-5	KBPS	208.217.374.451.452.500
21	76	335	3	706-3	KBPS	208.217.374.451.452.500
21	76	335	3	707-1	KBPS	208.217.374.451.452.500
21	76	335	3	708-9	KBPS	208.217.374.451.452.500

ORG	NSB	LITRA- KODE	LØPE- NR	LITRA	UTSTYRSKODE	
21	76	335	3	709-7	KBPS	208.217.374.451.452.500
21	76	335	3	710-5	KBPS	208.217.374.451.452.500
21	76	335	3	711-3	KBPS	208.217.374.451.452.500
21	76	335	3	712-1	KBPS	208.217.374.451.452.500
21	76	335	3	713-9	KBPS	208.217.374.451.452.500
21	76	335	3	714-7	KBPS	208.217.374.451.452.500
21	76	335	3	715-4	KBPS	208.217.374.451.452.500
21	76	335	3	716-2	KBPS	208.217.374.451.452.500
21	76	335	3	717-0	KBPS	208.217.374.451.452.500
21	76	335	3	718-8	KBPS	208.217.374.451.452.500
21	76	335	3	719-6	KBPS	208.217.374.451.452.500
21	76	335	3	720-4	KBPS	208.217.374.451.452.500
21	76	335	3	721-2	KBPS	208.217.374.451.452.500
21	76	335	3	722-0	KBPS	208.217.374.451.452.500
21	76	335	3	723-8	KBPS	208.217.374.451.452.500
21	76	335	3	724-6	KBPS	208.217.374.451.452.500
21	76	335	3	725-3	KBPS	208.217.374.451.452.500
21	76	335	3	726-1	KBPS	208.217.374.451.452.500
21	76	335	3	727-9	KBPS	208.217.374.451.452.500
21	76	335	3	728-7	KBPS	208.217.374.451.452.500
21	76	335	3	729-5	KBPS	208.217.374.451.452.500
21	76	335	3	730-3	KBPS	208.217.374.451.452.500
21	76	335	3	731-1	KBPS	208.217.374.451.452.500
21	76	335	3	732-9	KBPS	208.217.374.451.452.500
21	76	335	3	733-7	KBPS	208.217.374.451.452.500
21	76	335	3	734-5	KBPS	208.217.374.451.452.500
21	76	335	3	735-2	KBPS	208.217.374.451.452.500
21	76	335	3	736-0	KBPS	208.217.374.451.452.500
21	76	335	3	737-8	KBPS	208.217.374.451.452.500
21	76	335	3	738-6	KBPS	208.217.374.451.452.500
21	76	335	3	739-4	KBPS	208.217.374.451.452.500
21	76	335	3	740-2	KBPS	208.217.374.451.452.500
21	76	335	3	741-0	KBPS	208.217.374.451.452.500
21	76	335	3	742-8	KBPS	208.217.374.451.452.500
21	76	335	3	743-6	KBPS	208.217.374.451.452.500
21	76	335	3	744-4	KBPS	208.217.374.451.452.500
21	76	335	3	745-1	KBPS	208.217.374.451.452.500
21	76	335	3	746-9	KBPS	208.217.374.451.452.500
21	76	335	3	747-7	KBPS	208.217.374.451.452.500
21	76	335	3	749-3	KBPS	208.217.374.451.452.500
21	76	335	3	750-1	KBPS	208.217.374.451.452.500
21	76	335	3	751-9	KBPS	208.217.374.451.452.500
21	76	335	3	752-7	KBPS	208.217.374.451.452.500
21	76	335	3	753-5	KBPS	208.217.374.451.452.500
21	76	335	3	754-3	KBPS	208.217.374.451.452.500

ORG	NSB	LITRA- KODE	LØPE- NR	LITRA	UTSTYRSKODE
21	76	335 3	755-0	KBPS	208.217.374.451.452.500
21	76	335 3	756-8	KBPS	208.217.374.451.452.500
21	76	335 3	757-6	KBPS	208.217.374.451.452.500
21	76	335 3	758-4	KBPS	208.217.374.451.452.500
21	76	335 3	759-2	KBPS	208.217.374.451.452.500
21	76	335 3	760-0	KBPS	208.217.374.451.452.500
21	76	335 3	761-8	KBPS	208.217.374.451.452.500
21	76	335 3	762-6	KBPS	208.217.374.451.452.500
21	76	335 3	763-4	KBPS	208.217.374.451.452.500
21	76	335 3	765-9	KBPS	208.217.374.451.452.500
21	76	335 3	766-7	KBPS	208.217.374.451.452.500
21	76	335 3	767-5	KBPS	208.217.374.451.452.500
21	76	335 3	768-3	KBPS	208.217.374.451.452.500
21	76	335 3	769-1	KBPS	208.217.374.451.452.500
21	76	335 3	770-9	KBPS	208.217.374.451.452.500
21	76	335 3	771-7	KBPS	208.217.374.451.452.500
21	76	335 3	772-5	KBPS	208.217.374.451.452.500
21	76	335 3	773-3	KBPS	208.217.374.451.452.500
21	76	335 3	774-1	KBPS	208.217.374.451.452.500
21	76	335 3	775-8	KBPS	208.217.374.451.452.500
21	76	335 3	776-6	KBPS	208.217.374.451.452.500
21	76	335 3	777-4	KBPS	208.217.374.451.452.500
21	76	335 3	778-2	KBPS	208.217.374.451.452.500
21	76	335 3	779-0	KBPS	208.217.374.451.452.500
21	76	335 3	780-8	KBPS	208.217.374.451.452.500
21	76	335 3	781-6	KBPS	208.217.374.451.452.500
21	76	335 3	782-4	KBPS	208.217.374.451.452.500
21	76	335 3	783-2	KBPS	208.217.374.451.452.500
21	76	335 3	784-0	KBPS	208.217.374.451.452.500
21	76	335 3	785-7	KBPS	208.217.374.451.452.500
21	76	335 3	786-5	KBPS	208.217.374.451.452.500
21	76	335 3	787-3	KBPS	208.217.374.451.452.500
21	76	335 3	788-1	KBPS	208.217.374.451.452.500
21	76	335 3	789-9	KBPS	208.217.374.451.452.500
21	76	335 3	790-7	KBPS	208.217.374.451.452.500
21	76	335 3	791-5	KBPS	208.217.374.451.452.500
21	76	335 3	792-3	KBPS	208.217.374.451.452.500
21	76	335 3	793-1	KBPS	208.217.374.451.452.500
21	76	335 3	794-9	KBPS	208.217.374.451.452.500
21	76	335 3	795-6	KBPS	208.217.374.451.452.500
21	76	335 3	796-4	KBPS	208.217.374.451.452.500
21	76	335 3	797-2	KBPS	208.217.374.451.452.500
21	76	335 3	798-0	KBPS	208.217.374.451.452.500
21	76	335 3	799-8	KBPS	208.217.374.451.452.500
21	76	335 3	800-4	KBPS	208.217.374.451.452.500

ORG	NSB	LITRA- KODE	LØPE- NR	LITRA	UTSTYRSKODE	
21	76	335	3	801-2	KBPS	208.217.374.451.452.500
21	76	335	3	802-0	KBPS	208.217.374.451.452.500
21	76	335	3	803-8	KBPS	208.217.374.451.452.500
21	76	335	3	804-6	KBPS	208.217.374.451.452.500
21	76	335	3	805-3	KBPS	208.217.374.451.452.500
21	76	335	3	806-1	KBPS	208.217.374.451.452.500
21	76	335	3	807-9	KBPS	208.217.374.451.452.500
21	76	335	3	808-7	KBPS	208.217.374.451.452.500
21	76	335	3	809-5	KBPS	208.217.374.451.452.500
21	76	335	3	850-9	KBPS-Y	208.215.377.451.452
21	76	335	3	853-3	KBPS-Y	208.215.377.451.452
21	76	335	3	860-8	KBPS-Y	208.217.377.451.452.500
21	76	335	3	861-6	KBPS-Y	208.217.377.451.452.500
21	76	335	3	862-4	KBPS-Y	208.217.377.451.452.500
21	76	335	3	863-2	KBPS-Y	208.217.377.451.452.500
21	76	335	3	864-0	KBPS-Y	208.217.377.451.452.500
21	76	335	3	865-7	KBPS-Y	208.217.377.451.452.500
21	76	335	3	866-5	KBPS-Y	208.217.377.451.452.500
21	76	335	3	867-3	KBPS-Y	208.217.377.451.452.500
21	76	335	3	868-1	KBPS-Y	208.217.377.451.452.500
21	76	335	3	869-9	KBPS-Y	208.217.377.451.452.500
21	76	335	3	870-7	KBPS-Y	208.217.377.451.452.500
21	76	335	3	871-5	KBPS-Y	208.217.377.451.452.500
21	76	335	3	872-3	KBPS-Y	208.217.377.451.452.500
21	76	335	3	873-1	KBPS-Y	208.217.377.451.452.500
21	76	335	3	874-9	KBPS-Y	208.217.377.451.452.500
21	76	335	3	875-6	KBPS-Y	208.217.377.451.452.500
21	76	335	3	876-4	KBPS-Y	208.217.377.451.452.500
21	76	335	3	877-2	KBPS-Y	208.217.377.451.452.500
21	76	335	3	878-0	KBPS-Y	208.217.377.451.452.500
21	76	335	3	879-8	KBPS-Y	208.217.377.451.452.500
21	76	335	4	000-0	KBPS	208.217.374.451.452.500
21	76	335	4	001-8	KBPS	208.217.374.451.452.500
21	76	335	4	002-6	KBPS	208.217.374.451.452.500
21	76	335	4	003-4	KBPS	208.217.374.451.452.500
21	76	335	4	004-2	KBPS	208.217.374.451.452.500
21	76	335	4	005-9	KBPS	208.217.374.451.452.500
21	76	335	4	006-7	KBPS	208.217.374.451.452.500
21	76	335	4	007-5	KBPS	208.217.374.451.452.500
21	76	335	4	008-3	KBPS	208.217.374.451.452.500
21	76	335	4	009-1	KBPS	208.217.374.451.452.500

ORG	NSB	LITRA- KODE	LØPE- NR	LITRA	UTSTYRSKODE	
21	76	335	4	010-9	KBPS	208.217.374.451.452.500
21	76	335	4	011-7	KBPS	208.217.374.451.452.500
21	76	335	4	012-5	KBPS	208.217.374.451.452.500
21	76	335	4	013-3	KBPS	208.217.374.451.452.500
21	76	335	4	014-1	KBPS	208.217.374.451.452.500
21	76	335	4	015-8	KBPS	208.217.374.451.452.500
21	76	335	4	016-6	KBPS	208.217.374.451.452.500
21	76	335	4	017-4	KBPS	208.217.374.451.452.500
21	76	335	4	018-2	KBPS	208.217.374.451.452.500
21	76	335	4	019-0	KBPS	208.217.374.451.452.500
21	76	335	4	020-8	KBPS	208.217.374.451.452.500
21	76	335	4	021-6	KBPS	208.217.374.451.452.500
21	76	335	4	022-4	KBPS	208.217.374.451.452.500
21	76	335	4	023-2	KBPS	208.217.374.451.452.500
21	76	335	4	024-0	KBPS	208.217.374.451.452.500
21	76	335	4	025-7	KBPS	208.217.374.451.452.500
21	76	335	4	026-5	KBPS	208.217.374.451.452.500
21	76	335	4	027-3	KBPS	208.217.374.451.452.500
21	76	335	4	028-1	KBPS	208.217.374.451.452.500
21	76	335	4	029-9	KBPS	208.217.374.451.452.500
21	76	335	4	030-7	KBPS	208.217.374.451.452.500
21	76	335	4	031-5	KBPS	208.217.374.451.452.500
21	76	335	4	032-3	KBPS	208.217.374.451.452.500
21	76	335	4	033-1	KBPS	208.217.374.451.452.500
21	76	335	4	034-9	KBPS	208.217.374.451.452.500
21	76	335	4	035-6	KBPS	208.217.374.451.452.500
21	76	335	4	036-4	KBPS	208.217.374.451.452.500
21	76	335	4	037-2	KBPS	208.217.374.451.452.500
21	76	335	4	038-0	KBPS	208.217.374.451.452.500
21	76	335	4	039-8	KBPS	208.217.374.451.452.500
21	76	335	4	040-6	KBPS	208.217.374.451.452.500
21	76	335	4	041-4	KBPS	208.217.374.451.452.500
21	76	335	4	042-2	KBPS	208.217.374.451.452.500
21	76	335	4	043-0	KBPS	208.217.374.451.452.500
21	76	335	4	044-8	KBPS	208.217.374.451.452.500
21	76	335	4	045-5	KBPS	208.217.374.451.452.500
21	76	335	4	046-3	KBPS	208.217.374.451.452.500
21	76	335	4	047-1	KBPS	208.217.374.451.452.500
21	76	335	4	048-9	KBPS	208.217.374.451.452.500
21	76	335	4	049-7	KBPS	208.217.374.451.452.500
21	76	335	4	050-5	KBPS	208.217.374.451.452.500
21	76	335	4	051-3	KBPS	208.217.374.451.452.500
21	76	335	4	052-1	KBPS	208.217.374.451.452.500
21	76	335	4	053-9	KBPS	208.217.374.451.452.500
21	76	335	4	054-7	KBPS	208.217.374.451.452.500

ORG	NSB	LITRA- KODE	LØPE- NR	LITRA	UTSTYRSKODE
21	76	361 0	018-2	OM	203.216.373.451
20	76	361 0	024-1	OM	203.216
20	76	361 0	035-7	OM	203.216.373
21	76	361 0	273-3	OM	203.216.373.451
21	76	361 0	503-3	OM	203.216.373.451
21	76	361 0	528-0	OM	203.216.373.451
21	76	361 0	639-5	OM	203.216.373.451
21	76	361 0	649-4	OM	203.216.373.451
21	76	361 0	667-6	OM	203.216.373.451
21	76	361 0	697-3	OM	203.216.373.451
21	76	361 0	730-2	OM	203.373.451
21	76	361 0	796-3	OM	203.373.451
21	76	361 0	807-8	OM	203.373.451
21	76	361 0	846-6	OM	203.216.373.451
21	76	361 0	865-6	OM	203.216.373.451
21	76	361 0	902-7	OM	207.216.373.451
21	76	361 0	948-0	OM	207.216.373.451
21	76	361 0	966-2	OM	207.216.373.451
42	76	364 4	447-8	OKKM	203.216.373
42	76	364 4	547-5	OKKM	203.216.373
42	76	364 4	611-9	OKKM	203.216.373
42	76	364 4	671-3	OKKM	203.216.373
42	76	364 4	748-9	OKKM	203.373
42	76	364 4	787-7	OKKM	203.373
42	76	364 4	816-4	OKKM	203.216.373
42	76	364 4	819-8	OKKM	203.373
42	76	364 4	914-7	OKKM	207.216.373.451
42	76	364 4	918-8	OKKM	207.216.373
42	76	364 4	922-0	OKKM	207.216.373
42	76	364 4	961-8	OKKM	207.216.373
42	76	364 4	997-2	OKKM	207.216.373
21	76	370 0	128-0	OS	208.217.451.452.500
21	76	370 0	180-1	OS	208.215.377.451.452
21	76	370 0	193-4	OS	208.215.451.452
21	76	370 0	401-1	OS	208.217.451.452.500
21	76	370 0	402-9	OS	208.217.451.452.500
21	76	370 0	403-7	OS	208.217.451.452.500
21	76	370 0	404-5	OS	208.217.451.452.500

ORG	NSB	LITRA- KODE	LØPE- NR	LITRA	UTSTYRSKODE
21	76	370 0	405-2	0S	208.217.451.452.500
21	76	370 0	406-0	0S	208.217.451.452.500
21	76	370 0	407-8	0S	208.217.451.452.500
21	76	370 0	408-6	0S	208.217.451.452.500
21	76	370 0	410-2	0S	208.217.451.452.500
21	76	370 0	412-8	0S	208.217.451.452.500
21	76	370 0	413-6	0S	208.217.451.452.500
21	76	370 0	414-4	0S	208.217.451.452.500
21	76	370 0	415-1	0S	208.217.451.452.500
21	76	370 0	416-9	0S	208.217.451.452.500
21	76	370 0	417-7	0S	208.217.451.452.500
21	76	370 0	418-5	0S	208.217.374.451.452.500
21	76	370 0	419-3	0S	208.217.451.452.500
21	76	370 0	421-9	0S	208.217.451.452.500
21	76	370 0	422-7	0S	208.217.451.452.500
21	76	370 0	423-5	0S	208.217.451.452.500
21	76	370 0	425-0	0S	208.217.451.452.500
21	76	370 0	426-8	0S	208.217.451.452.500
21	76	370 0	428-4	0S	208.217.451.452.500
21	76	370 0	429-2	0S	208.217.451.452.500
21	76	370 0	430-0	0S	208.217.451.452.500
21	76	370 0	431-8	0S	208.217.451.452.500
21	76	370 0	432-6	0S	208.217.374.451.452.500
21	76	370 0	434-2	0S	208.217.451.452.500
21	76	370 0	435-9	0S	208.217.451.452.500
21	76	370 0	436-7	0S	208.217.451.452.500
21	76	370 0	437-5	0S	208.217.451.452.500
21	76	370 0	438-3	0S	208.217.451.452.500
21	76	370 0	439-1	0S	208.217.451.452.500
21	76	370 0	440-9	0S	208.217.451.452.500
21	76	370 0	441-7	0S	208.217.451.452.500
21	76	370 0	442-5	0S	208.217.451.452.500
21	76	370 0	443-3	0S	208.217.451.452.500
21	76	370 0	444-1	0S	208.217.451.452.500
21	76	370 0	445-8	0S	208.217.451.452.500
21	76	370 0	446-6	0S	208.217.451.452.500
21	76	370 0	447-4	0S	208.217.451.452.500
21	76	370 0	448-2	0S	208.217.451.452.500
21	76	370 0	449-0	0S	208.217.451.452.500
21	76	370 0	450-8	0S	208.217.451.452.500
21	76	370 0	451-6	0S	208.217.451.452.500
21	76	370 0	452-4	0S	208.217.451.452.500
21	76	370 0	453-2	0S	208.217.451.452.500
21	76	370 0	454-0	0S	208.217.451.452.500
21	76	370 0	455-7	0S	208.217.451.452.500



ORG	NSB	LITRA- KODE	LØPE- NR	LITRA	UTSTYRSKODE
21	76	370 0	456-5	OS	208.217.451.452.500
21	76	370 0	458-1	OS	208.217.451.452.500
21	76	370 0	459-9	OS	208.217.451.452.500
21	76	370 0	460-7	OS	208.217.451.452.500
21	76	370 0	462-3	OS	208.217.451.452.500
21	76	370 0	464-9	OS	208.217.451.452.500
21	76	370 0	465-6	OS	208.217.451.452.500
21	76	370 0	466-4	OS	208.217.451.452.500
21	76	370 0	467-2	OS	208.217.451.452.500
21	76	370 0	468-0	OS	208.217.451.452.500
21	76	370 0	470-6	OS	208.217.451.452.500
21	76	370 0	471-4	OS	208.217.451.452.500
21	76	370 0	472-2	OS	208.217.451.452.500
21	76	370 0	473-0	OS	208.217.451.452.500
21	76	370 0	474-8	OS	208.217.451.452.500
21	76	370 0	475-5	OS	208.217.451.452.500
21	76	370 0	476-3	OS	208.217.451.452.500
21	76	370 0	477-1	OS	208.217.451.452.500
21	76	370 0	478-9	OS	208.217.451.452.500
21	76	370 0	479-7	OS	208.217.451.452.500
21	76	370 0	481-3	OS	208.217.451.452.500
21	76	370 0	482-1	OS	208.217.451.452.500
21	76	370 0	483-9	OS	208.217.451.452.500
21	76	370 0	484-7	OS	208.217.451.452.500
21	76	370 0	485-4	OS	208.217.451.452.500
21	76	370 0	486-2	OS	208.217.451.452.500
21	76	370 0	487-0	OS	208.217.451.452.500
21	76	370 0	488-8	OS	208.217.451.452.500
21	76	370 0	489-6	OS	208.217.451.452.500
21	76	370 0	490-4	OS	208.217.451.452.500
21	76	370 0	491-2	OS	208.217.451.452.500
21	76	370 0	492-0	OS	208.217.451.452.500
21	76	370 0	493-8	OS	208.217.451.452.500
21	76	370 0	494-6	OS	208.217.451.452.500
21	76	370 0	495-3	OS	208.217.451.452.500
21	76	370 0	496-1	OS	208.217.451.452.500
21	76	370 0	497-9	OS	208.217.451.452.500
21	76	370 0	498-7	OS	208.217.451.452.500
21	76	370 0	499-5	OS	208.217.451.452.500
21	76	370 0	500-0	OS	208.217.451.452.500
21	76	370 0	501-8	OS	208.217.451.452.500
21	76	370 0	502-6	OS	208.217.451.452.500
21	76	370 0	503-4	OS	208.217.451.452.500
21	76	370 0	504-2	OS	208.217.451.452.500
21	76	370 0	505-9	OS	208.217.451.452.500

ORG	NSB	LITRA- KODE	LØPE- NR	LITRA	UTSTYRSKODE
21	76	370 0	506-7	OS	208.217.451.452.500
21	76	370 0	507-5	OS	208.217.451.452.500
21	76	370 0	508-3	OS	208.217.451.452.500
21	76	370 0	509-1	OS	208.217.451.452.500
21	76	370 0	510-9	OS	208.217.451.452.500
21	76	370 0	511-7	OS	208.217.451.452.500
21	76	370 0	512-5	OS	208.217.451.452.500
21	76	370 0	513-3	OS	208.217.451.452.500
21	76	370 0	514-1	OS	208.217.451.452.500
21	76	370 0	515-8	OS	208.217.451.452.500
21	76	370 0	516-6	OS	208.217.451.452.500
21	76	370 0	517-4	OS	208.217.451.452.500
21	76	370 0	518-2	OS	208.217.451.452.500
21	76	370 0	519-0	OS	208.217.451.452.500
21	76	370 0	520-8	OS	208.217.451.452.500
21	76	370 0	521-6	OS	208.217.451.452.500
21	76	370 0	522-4	OS	208.217.451.452.500
21	76	370 0	523-2	OS	208.217.451.452.500
21	76	370 0	524-0	OS	208.217.451.452.500
21	76	370 0	525-7	OS	208.217.374.451.452.500
21	76	370 0	526-5	OS	208.217.451.452.500
21	76	370 0	527-3	OS	208.217.451.452.500
21	76	370 0	528-1	OS	208.217.451.452.500
21	76	370 0	529-9	OS	208.217.451.452.500
21	76	370 0	530-7	OS	208.217.451.452.500
21	76	370 0	532-3	OS	208.217.451.452.500
21	76	370 0	533-1	OS	208.217.451.452.500
21	76	370 0	534-9	OS	208.217.451.452.500
21	76	370 0	535-6	OS	208.217.451.452.500
21	76	370 0	536-4	OS	208.217.451.452.500
21	76	370 0	537-2	OS	208.217.451.452.500
21	76	370 0	538-0	OS	208.217.451.452.500
21	76	370 0	539-8	OS	208.217.451.452.500
21	76	370 0	540-6	OS	208.217.451.452.500
21	76	370 0	541-4	OS	208.217.451.452.500
21	76	370 0	542-2	OS	208.217.451.452.500
21	76	370 0	543-0	OS	208.217.451.452.500
21	76	370 0	544-8	OS	208.217.451.452.500
21	76	370 0	545-5	OS	208.217.451.452.500
21	76	370 0	546-3	OS	208.217.451.452.500
21	76	370 0	547-1	OS	208.217.451.452.500
21	76	370 0	549-7	OS	208.217.451.452.500
21	76	370 0	550-5	OS	208.217.451.452.500
21	76	370 0	551-3	OS	208.217.451.452.500
21	76	370 0	552-1	OS	208.217.451.452.500

ORG	NSB	LITRA- KODE	LØPE- NR	LITRA	UTSTYRSKODE
21	76	370 0	553-9	OS	208.217.451.452.500
21	76	370 0	554-7	OS	208.217.374.451.452.500
21	76	370 0	555-4	OS	208.217.451.452.500
21	76	370 0	556-2	OS	208.217.451.452.500
21	76	370 0	557-0	OS	208.217.451.452.500
21	76	370 0	558-8	OS	208.217.451.452.500
21	76	370 0	559-6	OS	208.217.451.452.500
21	76	370 0	560-4	OS	208.217.451.452.500
21	76	370 0	561-2	OS	208.217.451.452.500
21	76	370 0	562-0	OS	208.217.451.452.500
21	76	370 0	563-8	OS	208.217.451.452.500
21	76	370 0	564-6	OS	208.217.451.452.500
21	76	370 0	565-3	OS	208.217.451.452.500
21	76	370 0	566-1	OS	208.217.451.452.500
21	76	370 0	567-9	OS	208.217.451.452.500
21	76	370 0	568-7	OS	208.217.451.452.500
21	76	370 0	569-5	OS	208.217.451.452.500
21	76	370 0	570-3	OS	208.217.451.452.500
21	76	370 0	571-1	OS	208.217.451.452.500
21	76	370 0	572-9	OS	208.217.451.452.500
21	76	370 0	573-7	OS	208.217.451.452.500
21	76	370 0	574-5	OS	208.217.451.452.500
21	76	370 0	575-2	OS	208.217.451.452.500
21	76	370 0	576-0	OS	208.217.451.452.500
21	76	370 0	577-8	OS	208.217.451.452.500
21	76	370 0	578-6	OS	208.217.451.452.500
21	76	370 0	579-4	OS	208.217.451.452.500
21	76	370 0	580-2	OS	208.217.451.452.500
21	76	370 0	581-0	OS	208.217.451.452.500
21	76	370 0	582-8	OS	208.217.451.452.500
21	76	370 0	583-6	OS	208.217.451.452.500
21	76	370 0	585-1	OS	207.217.451.452.500
21	76	370 0	586-9	OS	208.217.451.452.500
21	76	370 0	587-7	OS	208.217.451.452.500
21	76	370 0	588-5	OS	208.217.451.452.500
21	76	370 0	589-3	OS	208.217.451.452.500
21	76	370 0	590-1	OS	208.217.451.452.500
21	76	370 0	591-9	OS	208.217.451.452.500
21	76	370 0	592-7	OS	208.217.451.452.500
21	76	370 0	593-5	OS	208.217.451.452.500
21	76	370 0	594-3	OS	208.217.451.452.500
21	76	370 0	595-0	OS	208.217.451.452.500
21	76	370 0	596-8	OS	208.217.451.452.500
21	76	370 0	597-6	OS	208.217.451.452.500
21	76	370 0	598-4	OS	208.217.451.452.500

ORG	NSB	LITRA- KODE	LØPE- NR	LITRA	UTSTYRSKODE
21	76	370 0	599-2	OS	208.217.451.452.500
21	76	370 0	600-8	OS	208.217.451.452.500
21	76	370 0	601-6	OS	208.217.451.452.500
21	76	370 0	602-4	OS	208.217.451.452.500
21	76	370 0	603-2	OS	208.217.451.452.500
21	76	370 0	604-0	OS	208.217.451.452.500
21	76	370 0	605-7	OS	208.217.451.452.500
21	76	370 0	606-5	OS	208.217.451.452.500
21	76	370 0	607-3	OS	208.217.451.452.500
21	76	370 0	608-1	OS	208.217.451.452.500
21	76	370 0	609-9	OS	208.217.451.452.500
21	76	370 0	610-7	OS	208.217.451.452.500
21	76	370 0	611-5	OS	208.217.451.452.500
21	76	370 0	612-3	OS	208.217.451.452.500
21	76	370 0	613-1	OS	208.217.451.452.500
21	76	370 0	614-9	OS	208.217.374.451.452.500
21	76	370 0	615-6	OS	208.217.451.452.500
21	76	370 0	616-4	OS	208.217.451.452.500
21	76	370 0	617-2	OS	208.217.451.452.500
21	76	370 0	618-0	OS	208.217.451.452.500
21	76	370 0	620-6	OS	208.217.451.452.500
21	76	370 0	621-4	OS	208.217.451.452.500
21	76	370 0	622-2	OS	208.217.451.452.500
21	76	370 0	623-0	OS	208.217.451.452.500
21	76	370 0	624-8	OS	208.217.451.452.500
21	76	370 0	625-5	OS	208.217.451.452.500
21	76	370 0	656-0	OS	208.217.451.452.500
21	76	370 0	657-8	OS	208.217.451.452.500
21	76	370 0	658-6	OS	208.217.451.452.500
21	76	370 0	659-4	OS	208.217.451.452.500
21	76	370 0	660-2	OS	208.217.451.452.500
21	76	370 0	661-0	OS	208.217.451.452.500
21	76	370 0	662-8	OS	208.217.451.452.500
21	76	370 0	663-6	OS	208.217.451.452.500
21	76	370 0	664-4	OS	208.217.451.452.500
21	76	370 0	665-1	OS	208.217.451.452.500
21	76	370 0	666-9	OS	208.217.451.452.500
21	76	370 0	667-7	OS	208.217.451.452.500
21	76	370 0	668-5	OS	208.217.451.452.500
21	76	370 0	669-3	OS	208.217.451.452.500
21	76	370 0	670-1	OS	208.217.451.452.500
21	76	370 0	671-9	OS	208.217.451.452.500
21	76	370 0	672-7	OS	208.217.451.452.500
21	76	370 0	673-5	OS	208.217.451.452.500
21	76	370 0	674-3	OS	208.217.451.452.500

ORG	NSB	LITRA- KODE	LØPE- NR	LITRA	UTSTYRSKODE
21	76	370 0	675-0	OS	208.217.451.452.500
21	76	370 0	676-8	OS	208.217.451.452.500
21	76	370 0	677-6	OS	208.217.451.452.500
21	76	370 0	678-4	OS	208.217.451.452.500
21	76	370 0	679-2	OS	208.217.451.452.500
21	76	370 0	680-0	OS	208.217.451.452.500
21	76	370 0	681-8	OS	208.217.451.452.500
21	76	370 0	682-6	OS	208.217.451.452.500
21	76	370 0	683-4	OS	208.217.451.452.500
21	76	370 0	684-2	OS	208.217.451.452.500
21	76	370 0	685-9	OS	208.217.451.452.500
21	76	370 0	686-7	OS	208.217.451.452.500
21	76	370 0	687-5	OS	208.217.451.452.500
21	76	370 0	688-3	OS	208.217.451.452.500
21	76	370 0	689-1	OS	208.217.451.452.500
21	76	370 0	690-9	OS	208.217.451.452.500
21	76	370 0	691-7	OS	208.217.451.452.500
21	76	370 0	692-5	OS	208.217.451.452.500
21	76	370 0	693-3	OS	208.217.451.452.500
21	76	370 0	694-1	OS	208.217.451.452.500
21	76	370 0	695-8	OS	208.217.451.452.500
21	76	370 0	696-6	OS	208.217.451.452.500
21	76	370 0	697-4	OS	208.217.451.452.500
21	76	370 0	698-2	OS	208.217.451.452.500
21	76	370 0	699-0	OS	208.217.451.452.500
21	76	370 0	700-6	OS	208.217.451.452.500
21	76	370 0	721-2	OS	208.217.451.452.500
21	76	370 0	722-0	OS	208.217.451.452.500
21	76	370 0	723-8	OS	208.217.451.452.500
21	76	370 0	724-6	OS	208.217.451.452.500
21	76	370 0	725-3	OS	208.217.451.452.500
21	76	370 0	726-1	OS	208.217.451.452.500
21	76	370 0	727-9	OS	208.217.451.452.500
21	76	370 0	728-7	OS	208.217.451.452.500
21	76	370 0	729-5	OS	208.217.451.452.500
21	76	370 0	730-3	OS	208.217.451.452.500
21	76	370 0	731-1	OS	208.217.451.452.500
21	76	370 0	732-9	OS	208.217.451.452.500
21	76	370 0	733-7	OS	208.217.451.452.500
21	76	370 0	734-5	OS	208.217.451.452.500
21	76	370 0	735-2	OS	208.217.451.452.500
21	76	370 0	736-0	OS	208.217.451.452.500
21	76	370 0	737-8	OS	208.217.451.452.500
21	76	370 0	738-6	OS	208.217.451.452.500
21	76	370 0	739-4	OS	208.217.451.452.500

ORG	NSB	LITRA- KODE	LØPE- NR	LITRA	UTSTYRSKODE
21	76	370 0	740-2	OS	208.217.451.452.500
21	76	370 0	741-0	OS	208.217.451.452.500
21	76	370 0	742-8	OS	208.217.451.452.500
21	76	370 0	743-6	OS	208.217.451.452.500
21	76	370 0	744-4	OS	208.217.451.452.500
21	76	370 0	745-1	OS	208.217.451.452.500
21	76	370 0	746-9	OS	208.217.451.452.500
21	76	370 0	747-7	OS	208.217.451.452.500
21	76	370 0	748-5	OS	208.217.451.452.500
21	76	370 0	749-3	OS	208.217.451.452.500
21	76	370 0	750-1	OS	208.217.451.452.500
21	76	370 0	751-9	OS	208.217.451.452.500
21	76	370 0	752-7	OS	208.217.451.452.500
21	76	370 0	753-5	OS	208.217.451.452.500
21	76	370 0	754-3	OS	208.217.451.452.500
21	76	370 0	755-0	OS	208.217.451.452.500
21	76	370 0	756-8	OS	208.217.451.452.500
21	76	370 0	757-6	OS	208.217.451.452.500
21	76	370 0	758-4	OS	208.217.451.452.500
21	76	370 0	759-2	OS	208.217.451.452.500
21	76	370 0	760-0	OS	208.217.451.452.500
21	76	370 0	761-8	OS	208.217.451.452.500
21	76	370 0	762-6	OS	208.217.451.452.500
21	76	370 0	763-4	OS	208.217.451.452.500
21	76	370 0	764-2	OS	208.217.451.452.500
21	76	370 0	765-9	OS	208.217.451.452.500
21	76	370 0	766-7	OS	208.217.451.452.500
21	76	370 0	767-5	OS	208.217.451.452.500
21	76	370 0	768-3	OS	208.217.451.452.500
21	76	370 0	769-1	OS	208.217.451.452.500
21	76	370 0	770-9	OS	208.217.451.452.500
21	76	370 0	771-7	OS	208.217.451.452.500
21	76	370 0	772-5	OS	208.217.451.452.500
21	76	370 0	773-3	OS	208.217.451.452.500
21	76	370 0	774-1	OS	208.217.451.452.500
21	76	370 0	775-8	OS	208.217.451.452.500
21	76	370 0	776-6	OS	208.217.451.452.500
21	76	370 0	777-4	OS	208.217.451.452.500
21	76	370 0	778-2	OS	208.217.451.452.500
21	76	370 0	779-0	OS	208.217.374.451.452.500
21	76	370 0	780-8	OS	208.217.451.452.500
21	76	370 0	781-6	OS	208.217.451.452.500
21	76	370 0	782-4	OS	208.217.451.452.500
21	76	370 0	783-2	OS	208.217.451.452.500
21	76	370 0	784-0	OS	208.217.451.452.500

ORG	NSB	LITRA- KODE	LØPE- NR	LITRA	UTSTYRSKODE
21	76	370 0	785-7	OS	208.217.451.452.500
21	76	370 0	786-5	OS	208.217.451.452.500
21	76	370 0	787-3	OS	208.217.451.452.500
21	76	370 0	788-1	OS	208.217.451.452.500
21	76	370 0	789-9	OS	208.217.451.452.500
21	76	370 0	790-7	OS	208.217.451.452.500
21	76	370 0	791-5	OS	208.217.451.452.500
21	76	370 0	792-3	OS	208.217.451.452.500
21	76	370 0	793-1	OS	208.217.451.452.500
21	76	370 0	794-9	OS	208.217.451.452.500
21	76	370 0	795-6	OS	208.217.451.452.500
21	76	370 0	796-4	OS	208.217.451.452.500
21	76	370 0	797-2	OS	208.217.451.452.500
21	76	370 0	798-0	OS	208.217.451.452.500
21	76	370 0	799-8	OS	208.217.451.452.500
21	76	370 0	800-4	OS	208.217.451.452.500
21	76	370 0	801-2	OS	208.217.451.452.500
21	76	370 0	802-0	OS	208.217.451.452.500
21	76	370 0	803-8	OS	208.217.451.452.500
21	76	370 0	804-6	OS	208.217.451.452.500
21	76	370 0	805-3	OS	208.217.451.452.500
21	76	370 0	806-1	OS	208.217.451.452.500
21	76	370 0	807-9	OS	208.217.451.452.500
21	76	370 0	808-7	OS	208.217.451.452.500
21	76	370 0	809-5	OS	208.217.451.452.500
21	76	370 0	810-3	OS	208.217.451.452.500
21	76	370 0	812-9	OS	208.217.451.452.500
21	76	370 0	813-7	OS	208.217.451.452.500
21	76	370 0	815-2	OS	208.217.451.452.500
21	76	370 0	816-0	OS	208.217.374.451.452.500
21	76	370 0	817-8	OS	208.217.451.452.500
21	76	370 0	818-6	OS	208.217.451.452.500
21	76	370 0	819-4	OS	208.217.451.452.500
21	76	370 0	820-2	OS	208.217.451.452.500
21	76	370 0	821-0	OS	208.217.451.452.500
21	76	370 0	822-8	OS	208.217.451.452.500
21	76	370 0	823-6	OS	208.217.451.452.500
21	76	370 0	824-4	OS	208.217.451.452.500
21	76	370 0	825-1	OS	208.217.451.452.500
21	76	370 0	826-9	OS	208.217.451.452.500
21	76	370 0	828-5	OS	208.217.451.452.500
21	76	370 0	829-3	OS	208.217.451.452.500
21	76	370 0	830-1	OS	208.217.451.452.500
21	76	370 0	831-9	OS	208.217.451.452.500
21	76	370 0	832-7	OS	208.217.451.452.500

ORG	NSB	LITRA- KODE	LØPE- NR	LITRA	UTSTYRSKODE
21	76	370 0	833-5	0S	208.217.451.452.500
21	76	370 0	834-3	0S	208.217.451.452.500
21	76	370 0	835-0	0S	208.217.451.452.500
21	76	370 0	836-8	0S	208.217.451.452.500
21	76	370 0	837-6	0S	208.217.451.452.500
21	76	370 0	838-4	0S	208.217.451.452.500
21	76	370 0	839-2	0S	208.217.451.452.500
21	76	370 0	840-0	0S	208.217.451.452.500
21	76	370 0	841-8	0S	208.217.451.452.500
21	76	370 0	842-6	0S	208.217.451.452.500
21	76	370 0	843-4	0S	208.217.451.452.500
21	76	370 0	844-2	0S	208.217.451.452.500
21	76	370 0	845-9	0S	208.217.451.452.500
21	76	370 0	846-7	0S	208.217.451.452.500
21	76	370 0	847-5	0S	208.217.451.452.500
21	76	370 0	848-3	0S	208.217.451.452.500
21	76	370 0	849-1	0S	208.217.451.452.500
21	76	370 0	850-9	0S	208.217.451.452.500
21	76	370 0	851-7	0S	208.217.451.452.500
21	76	370 0	852-5	0S	208.217.451.452.500
21	76	370 0	853-3	0S	208.217.451.452.500
21	76	370 0	854-1	0S	208.217.451.452.500
21	76	370 0	855-8	0S	208.217.451.452.500
21	76	370 0	856-6	0S	208.217.451.452.500
21	76	370 0	857-4	0S	208.217.451.452.500
21	76	370 0	858-2	0S	208.217.451.452.500
21	76	370 0	859-0	0S	208.217.451.452.500
21	76	370 0	860-8	0S	208.217.451.452.500
21	76	370 0	861-6	0S	208.217.451.452.500
21	76	370 0	862-4	0S	208.217.451.452.500
21	76	370 0	863-2	0S	208.217.451.452.500
21	76	370 0	864-0	0S	208.217.451.452.500
21	76	370 0	865-7	0S	208.217.451.452.500
21	76	370 0	866-5	0S	208.217.451.452.500
21	76	370 0	867-3	0S	208.217.451.452.500
21	76	370 0	868-1	0S	208.217.451.452.500
21	76	370 0	869-9	0S	208.217.451.452.500
21	76	370 0	870-7	0S	208.217.451.452.500
21	76	370 0	871-5	0S	208.217.451.452.500
21	76	370 0	872-3	0S	208.217.451.452.500
21	76	370 0	873-1	0S	208.217.451.452.500
21	76	370 0	874-9	0S	208.217.451.452.500
21	76	370 0	875-6	0S	208.217.451.452.500
21	76	370 0	876-4	0S	208.217.451.452.500
21	76	370 0	877-2	0S	208.217.451.452.500



ORG	NSB	LITRA- KODE	LØPE- NR	LITRA	UTSTYRSKODE
21	76	370 0	878-0	OS	208.217.451.452.500
21	76	370 0	879-8	OS	208.217.451.452.500
21	76	370 0	880-6	OS	208.217.451.452.500
21	76	370 0	882-2	OS	208.217.451.452.500
21	76	370 0	883-0	OS	208.217.451.452.500
21	76	370 0	884-8	OS	208.217.451.452.500
21	76	370 0	885-5	OS	208.217.451.452.500
21	76	370 0	886-3	OS	208.217.451.452.500
21	76	370 0	887-1	OS	208.217.374.451.452.500
21	76	370 0	888-9	OS	208.217.451.452.500
21	76	370 0	889-7	OS	208.217.451.452.500
21	76	370 0	890-5	OS	208.217.451.452.500
21	76	370 0	891-3	OS	208.217.451.452.500
21	76	370 0	892-1	OS	208.217.451.452.500
21	76	370 0	893-9	OS	208.217.451.452.500
21	76	370 0	894-7	OS	208.217.451.452.500
21	76	370 0	896-2	OS	208.217.451.452.500
21	76	370 0	897-0	OS	208.217.451.452.500
21	76	370 0	898-8	OS	208.217.451.452.500
21	76	370 0	899-6	OS	208.217.451.452.500
21	76	370 0	900-2	OS	208.217.451.452.500
21	76	370 0	902-8	OS	208.217.451.452.500
21	76	370 0	903-6	OS	208.217.451.452.500
21	76	370 0	904-4	OS	208.217.451.452.500
21	76	370 0	905-1	OS	208.217.451.452.500
21	76	370 0	907-7	OS	208.217.451.452.500
21	76	370 0	908-5	OS	208.217.451.452.500
21	76	370 0	909-3	OS	208.217.451.452.500
21	76	370 0	910-1	OS	208.217.451.452.500
21	76	370 0	911-9	OS	208.217.451.452.500
21	76	370 0	912-7	OS	208.217.451.452.500
21	76	370 0	913-5	OS	208.217.451.452.500
21	76	370 0	914-3	OS	208.217.451.452.500
21	76	370 0	915-0	OS	208.217.451.452.500
21	76	370 0	916-8	OS	208.217.451.452.500
21	76	370 0	917-6	OS	208.217.451.452.500
21	76	370 0	918-4	OS	208.217.451.452.500
21	76	370 0	919-2	OS	208.217.451.452.500
21	76	370 0	920-0	OS	208.217.451.452.500
21	76	370 0	922-6	OS	208.217.451.452.500
21	76	370 0	923-4	OS	208.217.451.452.500
21	76	370 0	924-2	OS	208.217.374.451.452.500
21	76	370 0	925-9	OS	208.217.451.452.500
21	76	370 0	926-7	OS	208.217.451.452.500
21	76	370 0	927-5	OS	208.217.451.452.500

ORG	NSB	LITRA- KODE	LØPE- NR	LITRA	UTSTYRSKODE
21	76	370 0	928-3	OS	208.217.451.452.500
21	76	370 0	929-1	OS	208.217.451.452.500
21	76	370 0	960-6	OS	208.217.451.452.500
21	76	370 0	961-4	OS	208.217.451.452.500
21	76	370 0	962-2	OS	208.217.451.452.500
21	76	370 0	963-0	OS	208.217.451.452.500
21	76	370 0	964-8	OS	208.217.451.452.500
21	76	370 0	965-5	OS	208.217.451.452.500
21	76	370 0	966-3	OS	208.217.451.452.500
21	76	370 0	967-1	OS	208.217.451.452.500
21	76	370 0	968-9	OS	208.217.451.452.500
21	76	370 0	969-7	OS	208.217.451.452.500
21	76	370 0	970-5	OS	208.217.451.452.500
21	76	370 0	971-3	OS	208.217.451.452.500
21	76	370 0	972-1	OS	208.217.451.452.500
21	76	370 0	973-9	OS	208.217.451.452.500
21	76	370 0	974-7	OS	208.217.451.452.500
21	76	370 0	975-4	OS	208.217.451.452.500
21	76	370 0	976-2	OS	208.217.451.452.500
21	76	370 0	978-8	OS	208.217.451.452.500
21	76	370 0	979-6	OS	208.217.451.452.500
21	76	370 0	980-4	OS	208.217.451.452.500
21	76	370 0	981-2	OS	208.217.451.452.500
21	76	370 0	982-0	OS	208.217.451.452.500
21	76	370 0	983-8	OS	208.217.451.452.500
21	76	370 0	984-6	OS	208.217.451.452.500
21	76	370 0	985-3	OS	208.217.451.452.500
21	76	370 0	986-1	OS	208.217.451.452.500
21	76	370 0	987-9	OS	208.217.451.452.500
21	76	370 0	988-7	OS	208.217.451.452.500
21	76	370 0	989-5	OS	208.217.451.452.500
21	76	370 0	991-1	OS	208.217.451.452.500
21	76	370 0	992-9	OS	208.217.451.452.500
21	76	370 0	993-7	OS	208.217.451.452.500
21	76	370 0	994-5	OS	208.217.451.452.500
21	76	370 0	995-2	OS	208.217.451.452.500
21	76	370 0	996-0	OS	208.217.451.452.500
21	76	370 0	997-8	OS	208.217.451.452.500
21	76	370 0	998-6	OS	208.217.451.452.500
21	76	370 0	999-4	OS	208.217.451.452.500
21	76	370 1	000-0	OS	208.217.374.451.452.500
21	76	370 1	001-8	OS	208.217.374.451.452.500

ORG	NSB	LITRA- KODE	LØPE- NR	LITRA	UTSTYRSKODE
21	76	370	1 002-6	OS	208.217.374.451.452.500
21	76	370	1 003-4	OS	208.217.374.451.452.500
21	76	370	1 004-2	OS	208.217.374.451.452.500
21	76	370	1 005-9	OS	208.217.374.451.452.500
21	76	370	1 006-7	OS	208.217.374.451.452.500
21	76	370	1 007-5	OS	208.217.374.451.452.500
21	76	370	1 008-3	OS	208.217.374.451.452.500
21	76	370	1 009-1	OS	208.217.374.451.452.500
21	76	370	1 010-9	OS	208.217.374.451.452.500
21	76	370	1 011-7	OS	208.217.374.451.452.500
21	76	370	1 012-5	OS	208.217.374.451.452.500
21	76	370	1 013-3	OS	208.217.374.451.452.500
21	76	370	1 014-1	OS	208.217.374.451.452.500
21	76	370	1 015-8	OS	208.217.374.451.452.500
21	76	370	1 016-6	OS	208.217.374.451.452.500
21	76	370	1 017-4	OS	208.217.374.451.452.500
21	76	370	1 018-2	OS	208.217.374.451.452.500
21	76	370	1 019-0	OS	208.217.374.451.452.500
21	76	370	1 020-8	OS	208.217.374.451.452.500
21	76	370	1 021-6	OS	208.217.374.451.452.500
21	76	370	1 022-4	OS	208.217.374.451.452.500
21	76	370	1 023-2	OS	208.217.374.451.452.500
21	76	370	1 024-0	OS	208.217.374.451.452.500
21	76	370	1 025-7	OS	208.217.374.451.452.500
21	76	370	1 026-5	OS	208.217.374.451.452.500
21	76	370	1 027-3	OS	208.217.374.451.452.500
21	76	370	1 028-1	OS	208.217.374.451.452.500
21	76	370	1 029-9	OS	208.217.374.451.452.500
21	76	370	1 030-7	OS	208.217.374.451.452.500
21	76	370	1 031-5	OS	208.217.374.451.452.500
21	76	370	1 032-3	OS	208.217.374.451.452.500
21	76	370	1 033-1	OS	208.217.374.451.452.500
21	76	370	1 034-9	OS	208.217.374.451.452.500
21	76	370	1 035-6	OS	208.217.374.451.452.500
21	76	370	1 036-4	OS	208.217.374.451.452.500
21	76	370	1 037-2	OS	208.217.374.451.452.500
21	76	370	1 038-0	OS	208.217.374.451.452.500
21	76	370	1 039-8	OS	208.217.374.451.452.500
21	76	370	1 040-6	OS	208.217.374.451.452.500
21	76	370	1 041-4	OS	208.217.374.451.452.500
21	76	370	1 042-2	OS	208.217.374.451.452.500
21	76	370	1 043-0	OS	208.217.374.451.452.500
21	76	370	1 044-8	OS	208.217.374.451.452.500
21	76	370	1 045-5	OS	208.217.374.451.452.500
21	76	370	1 046-3	OS	208.217.374.451.452.500

ORG	NSB	LITRA- KODE	LØPE- NR	LITRA	UTSTYRSKODE	
21	76	370	1	047-1	OS	208.217.374.451.452.500
21	76	370	1	048-9	OS	208.217.374.451.452.500
21	76	370	1	049-7	OS	208.217.374.451.452.500
21	76	370	1	050-5	OS	208.217.374.451.452.500
21	76	370	1	052-1	OS	208.217.374.451.452.500
21	76	370	1	053-9	OS	208.217.374.451.452.500
21	76	370	1	054-7	OS	208.217.374.451.452.500
21	76	370	1	055-4	OS	208.217.374.451.452.500
21	76	370	1	056-2	OS	208.217.374.451.452.500
21	76	370	1	057-0	OS	208.217.374.451.452.500
21	76	370	1	058-8	OS	208.217.374.451.452.500
21	76	370	1	059-6	OS	208.217.374.451.452.500
21	76	370	1	060-4	OS	208.217.374.451.452.500
21	76	370	1	061-2	OS	208.217.374.451.452.500
21	76	370	1	062-0	OS	208.217.374.451.452.500
21	76	370	1	063-8	OS	208.217.374.451.452.500
21	76	370	1	064-6	OS	208.217.374.451.452.500
21	76	370	1	065-3	OS	208.217.374.451.452.500
21	76	370	1	066-1	OS	208.217.374.451.452.500
21	76	370	1	067-9	OS	208.217.374.451.452.500
21	76	370	1	068-7	OS	208.217.374.451.452.500
21	76	370	1	069-5	OS	208.217.374.451.452.500
21	76	370	1	070-3	OS	208.217.374.451.452.500
21	76	370	1	071-1	OS	208.217.374.451.452.500
21	76	370	1	072-9	OS	208.217.374.451.452.500
21	76	370	1	073-7	OS	208.217.374.451.452.500
21	76	370	1	074-5	OS	208.217.374.451.452.500
21	76	370	1	075-2	OS	208.217.374.451.452.500
21	76	370	1	076-0	OS	208.217.374.451.452.500
21	76	370	1	077-8	OS	208.217.374.451.452.500
21	76	370	1	078-6	OS	208.217.374.451.452.500
21	76	370	1	079-4	OS	208.217.374.451.452.500
21	76	370	1	080-2	OS	208.217.374.451.452.500
21	76	370	1	081-0	OS	208.217.374.451.452.500
21	76	370	1	082-8	OS	208.217.374.451.452.500
21	76	370	1	083-6	OS	208.217.374.451.452.500
21	76	370	1	084-4	OS	208.217.374.451.452.500
21	76	370	1	085-1	OS	208.217.374.451.452.500
21	76	370	1	086-9	OS	208.217.374.451.452.500
21	76	370	1	087-7	OS	208.217.374.451.452.500
21	76	370	1	088-5	OS	208.217.374.451.452.500
21	76	370	1	089-3	OS	208.217.374.451.452.500
21	76	370	1	090-1	OS	208.217.374.451.452.500
21	76	370	1	091-9	OS	208.217.374.451.452.500
21	76	370	1	092-7	OS	208.217.374.451.452.500

ORG	NSB	LITRA- KODE	LØPE- NR	LITRA	UTSTYRSKODE	
21	76	370	1	093-5	OS	208.217.374.451.452.500
21	76	370	1	094-3	OS	208.217.374.451.452.500
21	76	370	1	095-0	OS	208.217.374.451.452.500
21	76	370	1	096-8	OS	208.217.374.451.452.500
21	76	370	1	097-6	OS	208.217.374.451.452.500
21	76	370	1	098-4	OS	208.217.374.451.452.500
21	76	370	1	099-2	OS	208.217.374.451.452.500
21	76	370	1	100-8	OS	208.217.374.451.452.500
21	76	370	1	101-6	OS	208.217.374.451.452.500
21	76	370	1	102-4	OS	208.217.374.451.452.500
21	76	370	1	103-2	OS	208.217.374.451.452.500
21	76	370	1	104-0	OS	208.217.374.451.452.500
21	76	370	1	105-7	OS	208.217.374.451.452.500
21	76	370	1	106-5	OS	208.217.374.451.452.500
21	76	370	1	107-3	OS	208.217.374.451.452.500
21	76	370	1	108-1	OS	208.217.374.451.452.500
21	76	370	1	109-9	OS	208.217.374.451.452.500
21	76	370	1	110-7	OS	208.217.374.451.452.500
21	76	370	1	111-5	OS	208.217.374.451.452.500
21	76	370	1	112-3	OS	208.217.374.451.452.500
21	76	370	1	113-1	OS	208.217.374.451.452.500
21	76	370	1	114-9	OS	208.217.374.451.452.500
21	76	370	1	115-6	OS	208.217.374.451.452.500
21	76	370	1	116-4	OS	208.217.374.451.452.500
21	76	370	1	117-2	OS	208.217.374.451.452.500
21	76	370	1	118-0	OS	208.217.374.451.452.500
21	76	370	1	119-8	OS	208.217.374.451.452.500
21	76	370	1	120-6	OS	208.217.374.451.452.500
21	76	370	1	121-4	OS	208.217.374.451.452.500
21	76	370	1	122-2	OS	208.217.374.451.452.500
21	76	370	1	123-0	OS	208.217.374.451.452.500
21	76	370	1	124-8	OS	208.217.374.451.452.500
21	76	370	1	125-5	OS	208.217.374.451.452.500
21	76	370	1	126-3	OS	208.217.374.451.452.500
21	76	370	1	127-1	OS	208.217.374.451.452.500
21	76	370	1	128-9	OS	208.217.374.451.452.500
21	76	370	1	129-7	OS	208.217.374.451.452.500
21	76	370	1	130-5	OS	208.217.374.451.452.500
21	76	370	1	131-3	OS	208.217.374.451.452.500
21	76	370	1	132-1	OS	208.217.374.451.452.500
21	76	370	1	133-9	OS	208.217.374.451.452.500
21	76	370	1	134-7	OS	208.217.374.451.452.500
21	76	370	1	135-4	OS	208.217.374.451.452.500
21	76	370	1	136-2	OS	208.217.374.451.452.500
21	76	370	1	137-0	OS	208.217.374.451.452.500

ORG	NSB	LITRA- KODE	LØPE- NR	LITRA	UTSTYRSKODE	
21	76	370	1	138-8	OS	208.217.374.451.452.500
21	76	370	1	139-6	OS	208.217.374.451.452.500
21	76	370	1	140-4	OS	208.217.374.451.452.500
21	76	370	1	141-2	OS	208.217.374.451.452.500
21	76	370	1	142-0	OS	208.217.374.451.452.500
21	76	370	1	143-8	OS	208.217.374.451.452.500
21	76	370	1	144-6	OS	208.217.374.451.452.500
21	76	370	1	145-3	OS	208.217.374.451.452.500
21	76	370	1	146-1	OS	208.217.374.451.452.500
21	76	370	1	147-9	OS	208.217.374.451.452.500
21	76	370	1	148-7	OS	208.217.374.451.452.500
21	76	370	1	149-5	OS	208.217.374.451.452.500
21	76	370	1	150-3	OS	208.217.374.451.452.500
21	76	370	1	151-1	OS	208.217.374.451.452.500
21	76	370	1	152-9	OS	208.217.374.451.452.500
21	76	370	1	153-7	OS	208.217.374.451.452.500
21	76	370	1	154-5	OS	208.217.374.451.452.500
21	76	370	1	155-2	OS	208.217.374.451.452.500
21	76	370	1	156-0	OS	208.217.374.451.452.500
21	76	370	1	157-8	OS	208.217.374.451.452.500
21	76	370	1	158-6	OS	208.217.374.451.452.500
21	76	370	1	159-4	OS	208.217.374.451.452.500
21	76	370	1	160-2	OS	208.217.374.451.452.500
21	76	370	1	161-0	OS	208.217.374.451.452.500
21	76	370	1	162-8	OS	208.217.374.451.452.500
21	76	370	1	163-6	OS	208.217.374.451.452.500
21	76	370	1	164-4	OS	208.217.374.451.452.500
21	76	370	1	165-1	OS	208.217.374.451.452.500
21	76	370	1	166-9	OS	208.217.374.451.452.500
21	76	370	1	167-7	OS	208.217.374.451.452.500
21	76	370	1	168-5	OS	208.217.374.451.452.500
21	76	370	1	169-3	OS	208.217.374.451.452.500
21	76	370	1	170-1	OS	208.217.374.451.452.500
21	76	370	1	171-9	OS	208.217.374.451.452.500
21	76	370	1	172-7	OS	208.217.374.451.452.500
21	76	370	1	173-5	OS	208.217.374.451.452.500
21	76	370	1	174-3	OS	208.217.374.451.452.500
21	76	370	1	175-0	OS	208.217.374.451.452.500
21	76	370	1	176-8	OS	208.217.374.451.452.500
21	76	370	1	177-6	OS	208.217.374.451.452.500
21	76	370	1	178-4	OS	208.217.374.451.452.500
21	76	370	1	179-2	OS	208.217.374.451.452.500
21	76	370	1	180-0	OS	208.217.374.451.452.500
21	76	370	1	181-8	OS	208.217.374.451.452.500
21	76	370	1	182-6	OS	208.217.374.451.452.500

ORG	NSB	LITRA- KODE	LØPE- NR	LITRA	UTSTYRSKODE	
21	76	370	1	183-4	OS	208.217.374.451.452.500
21	76	370	1	184-2	OS	208.217.374.451.452.500
21	76	370	1	185-9	OS	208.217.374.451.452.500
21	76	370	1	186-7	OS	208.217.374.451.452.500
21	76	370	1	187-5	OS	208.217.374.451.452.500
21	76	370	1	188-3	OS	208.217.374.451.452.500
21	76	370	1	189-1	OS	208.217.374.451.452.500
21	76	370	1	190-9	OS	208.217.374.451.452.500
21	76	370	1	191-7	OS	208.217.374.451.452.500
21	76	370	1	192-5	OS	208.217.374.451.452.500
21	76	370	1	193-3	OS	208.217.374.451.452.500
21	76	370	1	194-1	OS	208.217.374.451.452.500
21	76	370	1	195-8	OS	208.217.374.451.452.500
21	76	370	1	196-6	OS	208.217.374.451.452.500
21	76	370	1	197-4	OS	208.217.374.451.452.500
21	76	370	1	198-2	OS	208.217.374.451.452.500
21	76	370	1	199-0	OS	208.217.374.451.452.500
21	76	370	1	200-6	OS	208.217.374.451.452.500
21	76	370	1	201-4	OS	208.217.374.451.452.500
21	76	370	1	202-2	OS	208.217.374.451.452.500
21	76	370	1	203-0	OS	208.217.374.451.452.500
21	76	370	1	204-8	OS	208.217.374.451.452.500
21	76	370	1	205-5	OS	208.217.374.451.452.500
21	76	370	1	206-3	OS	208.217.374.451.452.500
21	76	370	1	207-1	OS	208.217.374.451.452.500
21	76	370	1	208-9	OS	208.217.374.451.452.500
21	76	370	1	209-7	OS	208.217.374.451.452.500
21	76	370	1	210-5	OS	208.217.374.451.452.500
21	76	370	1	211-3	OS	208.217.374.451.452.500
21	76	370	1	212-1	OS	208.217.374.451.452.500
21	76	370	1	213-9	OS	208.217.374.451.452.500
21	76	370	1	214-7	OS	208.217.374.451.452.500
21	76	370	1	215-4	OS	208.217.374.451.452.500
21	76	370	1	216-2	OS	208.217.374.451.452.500
21	76	370	1	217-0	OS	208.217.374.451.452.500
21	76	370	1	218-8	OS	208.217.374.451.452.500
21	76	370	1	219-6	OS	208.217.374.451.452.500
21	76	370	1	220-4	OS	208.217.374.451.452.500
21	76	370	1	221-2	OS	208.217.374.451.452.500
21	76	370	1	222-0	OS	208.217.374.451.452.500
21	76	370	1	223-8	OS	208.217.374.451.452.500
21	76	370	1	224-6	OS	208.217.374.451.452.500
21	76	370	1	225-3	OS	208.217.374.451.452.500
21	76	370	1	226-1	OS	208.217.374.451.452.500
21	76	370	1	227-9	OS	208.217.374.451.452.500

ORG	NSB	LITRA- KODE	LØPE- NR	LITRA	UTSTYRSKODE
21	76	370 1	228-7	OS	208.217.374.451.452.500
21	76	370 1	229-5	OS	208.217.374.451.452.500
21	76	370 1	230-3	OS	208.217.374.451.452.500
21	76	370 1	231-1	OS	208.217.374.451.452.500
21	76	370 1	232-9	OS	208.217.374.451.452.500
21	76	370 1	233-7	OS	208.217.374.451.452.500
21	76	370 1	234-5	OS	208.217.374.451.452.500
21	76	370 1	235-2	OS	208.217.374.451.452.500
21	76	370 1	236-0	OS	208.217.374.451.452.500
21	76	370 1	237-8	OS	208.217.374.451.452.500
21	76	370 1	238-6	OS	208.217.374.451.452.500
21	76	370 1	239-4	OS	208.217.374.451.452.500
21	76	370 1	240-2	OS	208.217.374.451.452.500
21	76	370 1	241-0	OS	208.217.374.451.452.500
21	76	370 1	242-8	OS	208.217.374.451.452.500
21	76	370 1	243-6	OS	208.217.374.451.452.500
21	76	370 1	244-4	OS	208.217.374.451.452.500
21	76	370 1	245-1	OS	208.217.374.451.452.500
21	76	370 1	246-9	OS	208.217.374.451.452.500
21	76	370 1	247-7	OS	208.217.374.451.452.500
21	76	370 1	248-5	OS	208.217.374.451.452.500
21	76	370 1	249-3	OS	208.217.374.451.452.500
21	76	370 1	250-1	OS	208.217.374.451.452.500
21	76	370 1	251-9	OS	208.217.374.451.452.500
21	76	370 1	252-7	OS	208.217.374.451.452.500
21	76	370 1	253-5	OS	208.217.374.451.452.500
21	76	370 1	254-3	OS	208.217.374.451.452.500
21	76	370 1	255-0	OS	208.217.374.451.452.500
21	76	370 1	256-8	OS	208.217.374.451.452.500
21	76	370 1	257-6	OS	208.217.374.451.452.500
21	76	370 1	258-4	OS	208.217.374.451.452.500
21	76	370 1	259-2	OS	208.217.374.451.452.500
21	76	370 1	260-0	OS	208.217.374.451.452.500
21	76	370 1	262-6	OS	208.217.374.451.452.500
21	76	370 1	263-4	OS	208.217.374.451.452.500
21	76	370 1	264-2	OS	208.217.374.451.452.500
21	76	370 1	265-9	OS	208.217.374.451.452.500
21	76	370 1	266-7	OS	208.217.374.451.452.500
21	76	370 1	267-5	OS	208.217.374.451.452.500
21	76	370 1	268-3	OS	208.217.374.451.452.500
21	76	370 1	269-1	OS	208.217.374.451.452.500
21	76	370 1	270-9	OS	208.217.374.451.452.500
21	76	370 1	272-5	OS	208.217.374.451.452.500
21	76	370 1	273-3	OS	208.217.374.451.452.500
21	76	370 1	274-1	OS	208.217.374.451.452.500



ORG	NSB	LITRA- KODE	LØPE- NR	LITRA	UTSTYRSKODE	
21	76	370	1	275-8	OS	208.217.374.451.452.500
21	76	370	1	276-6	OS	208.217.374.451.452.500
21	76	370	1	277-4	OS	208.217.374.451.452.500
21	76	370	1	278-2	OS	208.217.374.451.452.500
21	76	370	1	279-0	OS	208.217.374.451.452.500
21	76	370	1	280-8	OS	208.217.374.451.452.500
21	76	370	1	281-6	OS	208.217.374.451.452.500
21	76	370	1	282-4	OS	208.217.374.451.452.500
21	76	370	1	283-2	OS	208.217.374.451.452.500
21	76	370	1	284-0	OS	208.217.374.451.452.500
21	76	370	1	285-7	OS	208.217.374.451.452.500
21	76	370	1	286-5	OS	208.217.374.451.452.500
21	76	370	1	287-3	OS	208.217.374.451.452.500
21	76	370	1	288-1	OS	208.217.374.451.452.500
21	76	370	1	289-9	OS	208.217.374.451.452.500
21	76	370	1	290-7	OS	208.217.374.451.452.500
21	76	370	1	291-5	OS	208.217.374.451.452.500
21	76	370	1	292-3	OS	208.217.374.451.452.500
21	76	370	1	293-1	OS	208.217.374.451.452.500
21	76	370	1	294-9	OS	208.217.374.451.452.500
21	76	370	1	295-6	OS	208.217.374.451.452.500
21	76	370	1	296-4	OS	208.217.374.451.452.500
21	76	370	1	297-2	OS	208.217.374.451.452.500
21	76	370	1	298-0	OS	208.217.374.451.452.500
21	76	370	1	299-8	OS	208.217.374.451.452.500
31	76	391	4	005-0	RPS	208.217.374.377.451.452.500.501
31	76	391	4	008-4	RPS	208.217.374.377.451.452.500.501
31	76	391	4	016-7	RPS	208.217.374.377.451.452.500.501
31	76	391	4	019-1	RPS	208.217.374.377.451.452.500.501
31	76	391	4	021-7	RPS	208.217.374.377.451.452.500.501
31	76	391	4	024-1	RPS	208.217.374.377.451.452.500.501
31	76	391	4	025-8	RPS	208.217.374.377.451.452.500.501
31	76	391	4	030-8	RPS	208.217.374.377.451.452.500.501
31	76	391	4	036-5	RPS	208.217.374.377.451.452.500.501
31	76	391	4	037-3	RPS	208.217.374.377.451.452.500.501
31	76	391	4	041-5	RPS	208.217.374.377.451.452.500.501
31	76	391	4	042-3	RPS	208.217.374.377.451.452.500.501
31	76	391	4	043-1	RPS	208.217.374.377.451.452.500.501
31	76	391	4	050-6	RPS	208.217.374.377.451.452.500.501
31	76	391	4	060-5	RPS	208.217.374.377.451.452.500.501
31	76	391	4	065-4	RPS	208.217.377.383.451.452.500.501
31	76	391	4	066-2	RPS	208.217.374.377.451.452.500.501

ORG	NSB	LITRA- KODE	LØPE- NR	LITRA	UTSTYRSKODE	
31	76	391	4	069-6	RPS	208.217.374.377.451.452.500.501
31	76	391	4	071-2	RPS	208.217.374.377.451.452.500.501
31	76	391	4	072-0	RPS	208.217.374.377.451.452.500.501
31	76	391	4	075-3	RPS	208.217.377.383.451.452.500.501
31	76	391	4	079-5	RPS	208.217.374.377.451.452.500.501
31	76	391	4	089-4	RPS	208.217.374.377.451.452.500.501
31	76	391	4	090-2	RPS	208.217.374.377.451.452.500.501
31	76	391	4	091-0	RPS	208.217.377.383.451.452.500.501
31	76	391	4	092-8	RPS	208.217.374.377.451.452.500.501
31	76	391	4	094-4	RPS	208.217.374.377.451.452.500.501
31	76	391	4	098-5	RPS	208.217.374.377.451.452.500.501
31	76	391	4	099-3	RPS	208.217.374.377.451.452.500.501
31	76	391	4	101-7	RPS	208.217.374.377.451.452.500.501
31	76	391	4	104-1	RPS	208.217.377.383.451.452.500.501
31	76	391	4	142-1	RPS	208.217.377.383.451.452.500
31	76	391	4	143-9	RPS	208.217.377.383.451.452.500
31	76	391	4	144-7	RPS	208.217.374.377.451.452.500
31	76	391	4	153-8	RPS	208.217.374.377.451.452.500
31	76	391	4	154-6	RPS	208.217.377.383.451.452.500
31	76	391	4	165-2	RPS	208.217.374.377.451.452.500
31	76	391	4	168-6	RPS	208.217.377.383.451.452.500
31	76	391	4	171-0	RPS	208.217.374.377.451.452.500
31	76	391	4	228-6	RPS	208.217.374.377.451.452.500
31	76	391	4	354-2	RPS	208.217.374.377.451.452.500.501
31	76	391	4	355-9	RPS	208.217.374.377.451.452.500.501
31	76	391	4	357-5	RPS	208.217.374.377.451.452.500.501
31	76	391	4	370-8	RPS	208.217.374.377.451.452.500.501
31	76	391	4	496-1	RPS	208.217.374.377.451.452.500.501
31	76	391	4	529-9	RPS-U	208.217.374.377.451.452.500.501
31	76	391	4	531-5	RPS-U	208.217.374.377.451.452.500.501
31	76	391	4	532-3	RPS-U	208.217.374.377.451.452.500.501
31	76	391	4	536-4	RPS-U	208.217.374.377.451.452.500.501
31	76	391	4	539-8	RPS-U	208.217.374.377.451.452.500.501
31	76	391	4	541-4	RPS-U	208.217.374.377.451.452.500.501
31	76	391	4	544-8	RPS-T	208.217.374.377.451.452.500.501
31	76	391	4	545-5	RPS-T	208.217.374.377.451.452.500.501
31	76	391	4	547-1	RPS-T	208.217.374.377.451.452.500.501
31	76	391	4	549-7	RPS-T	208.217.374.377.451.452.500.501
31	76	391	4	550-5	RPS-T	208.217.374.377.451.452.500.501
31	76	392	1	201-6	RGPS	208.217.226.264.374.376.451.452.500
31	76	392	1	202-4	RGPS	208.217.226.264.374.376.451.452.500
31	76	392	1	203-2	RGPS	208.217.226.264.374.376.451.452.500

ORG	NSB	LITRA- KODE	LØPE- NR	LITRA	UTSTYRSKODE	
31	76	392	1	204-0	RGPS	208.217.374.376.451.452.500
31	76	392	1	205-7	RGPS	208.217.374.376.451.452.500
31	76	392	1	206-5	RGPS	208.217.374.376.451.452.500
31	76	392	1	207-3	RGPS	208.217.374.376.451.452.500
31	76	392	1	208-1	RGPS	208.217.374.376.451.452.500
31	76	392	1	209-9	RGPS	208.217.374.376.451.452.500.501
31	76	392	1	210-7	RGPS	208.217.374.376.451.452.500.501
31	76	392	1	211-5	RGPS	208.217.374.376.451.452.500
31	76	393	3	000-8	RPS	208.217.374.377.451.452.500.501
31	76	393	3	001-6	RPS	208.217.374.377.451.452.500.501
31	76	393	3	002-4	RPS	208.217.374.377.451.452.500.501
31	76	393	3	003-2	RPS	208.217.374.377.451.452.500.501
31	76	393	3	004-0	RPS	208.217.374.377.451.452.500.501
31	76	393	3	006-5	RPS	208.217.374.377.451.452.500.501
31	76	393	3	007-3	RPS	208.217.374.377.451.452.500.501
31	76	393	3	010-7	RPS	208.217.374.377.451.452.500.501
31	76	393	3	011-5	RPS	208.217.374.377.451.452.500.501
31	76	393	3	012-3	RPS	208.217.374.377.451.452.500.501
31	76	393	3	013-1	RPS	208.217.374.377.451.452.500.501
31	76	393	3	014-9	RPS	208.217.374.377.451.452.500.501
31	76	393	3	017-2	RPS	208.217.374.377.451.452.500.501
31	76	393	3	018-0	RPS	208.217.377.451.452.500.501
31	76	393	3	020-6	RPS	208.217.374.377.451.452.500.501
31	76	393	3	022-2	RPS	208.217.374.377.451.452.500.501
31	76	393	3	023-0	RPS	208.217.374.377.451.452.500.501
31	76	393	3	026-3	RPS	208.217.374.377.451.452.500.501
31	76	393	3	027-1	RPS	208.217.374.377.451.452.500.501
31	76	393	3	028-9	RPS	208.217.374.377.451.452.500.501
31	76	393	3	029-7	RPS	208.217.374.377.451.452.500.501
31	76	393	3	031-3	RPS	208.217.374.377.451.452.500.501
31	76	393	3	032-1	RPS	208.217.374.377.451.452.500.501
31	76	393	3	033-9	RPS	208.217.377.383.451.452.500.501
31	76	393	3	034-7	RPS	208.217.374.377.451.452.500.501
31	76	393	3	035-4	RPS	208.217.374.377.451.452.500.501
31	76	393	3	038-8	RPS	208.217.374.377.451.452.500.501
31	76	393	3	039-6	RPS	208.217.374.377.451.452.500.501
31	76	393	3	040-4	RPS	208.217.374.377.451.452.500.501
31	76	393	3	044-6	RPS	208.217.374.377.451.452.500.501
31	76	393	3	045-3	RPS	208.217.374.377.451.452.500.501
31	76	393	3	046-1	RPS	208.217.374.377.451.452.500.501
31	76	393	3	047-9	RPS	208.217.374.377.451.452.500.501
31	76	393	3	048-7	RPS	208.217.374.377.451.452.500.501

ORG	NSB	LITRA- KODE	LØPE- NR	LITRA	UTSTYRSKODE	
31	76	393	3	049-5	RPS	208.217.374.377.451.452.500.501
31	76	393	3	051-1	RPS	208.217.374.377.451.452.500.501
31	76	393	3	052-9	RPS	208.217.377.383.451.452.500.501
31	76	393	3	053-7	RPS	208.217.374.377.451.452.500.501
31	76	393	3	054-5	RPS	208.217.374.377.451.452.500.501
31	76	393	3	055-2	RPS	208.217.374.377.451.452.500.501
31	76	393	3	056-0	RPS	208.217.377.383.451.452.500.501
31	76	393	3	057-8	RPS	208.217.374.377.451.452.500.501
31	76	393	3	058-6	RPS	208.217.374.377.451.452.500.501
31	76	393	3	059-4	RPS	208.217.374.377.451.452.500.501
31	76	393	3	061-0	RPS	208.217.374.377.451.452.500.501
31	76	393	3	062-8	RPS	208.217.374.377.451.452.500.501
31	76	393	3	063-6	RPS	208.217.377.383.451.452.500.501
31	76	393	3	064-4	RPS	208.217.374.377.451.452.500.501
31	76	393	3	067-7	RPS	208.217.374.377.451.452.500.501
31	76	393	3	068-5	RPS	208.217.374.377.451.452.500.501
31	76	393	3	070-1	RPS	208.217.377.383.451.452.500.501
31	76	393	3	073-5	RPS	208.217.374.377.451.452.500.501
31	76	393	3	074-3	RPS	208.217.374.377.451.452.500.501
31	76	393	3	076-8	RPS	208.217.377.451.452.500.501
31	76	393	3	077-6	RPS	208.217.374.377.451.452.500.501
31	76	393	3	080-0	RPS	208.217.374.377.451.452.500.501
31	76	393	3	081-8	RPS	208.217.374.377.451.452.500.501
31	76	393	3	082-6	RPS	208.217.374.377.451.452.500.501
31	76	393	3	083-4	RPS	208.217.377.451.452.500.501
31	76	393	3	084-2	RPS	208.217.374.377.451.452.500.501
31	76	393	3	085-9	RPS	208.217.374.377.451.452.500.501
31	76	393	3	086-7	RPS	208.217.374.377.451.452.500.501
31	76	393	3	087-5	RPS	208.217.377.383.451.452.500.501
31	76	393	3	088-3	RPS	208.217.374.377.451.452.500.501
31	76	393	3	093-3	RPS	208.217.374.377.451.452.500.501
31	76	393	3	096-6	RPS	208.217.374.377.451.452.500.501
31	76	393	3	097-4	RPS	208.217.374.377.451.452.500.501
31	76	393	3	100-6	RPS	208.217.377.383.451.452.500.501
31	76	393	3	102-2	RPS	208.217.374.377.451.452.500.501
31	76	393	3	103-0	RPS	208.217.374.377.451.452.500.501
31	76	393	3	105-5	RPS	208.217.374.377.451.452.500.501
31	76	393	3	106-3	RPS	208.217.374.377.451.452.500.501
31	76	393	3	107-1	RPS	208.217.374.377.451.452.500.501
31	76	393	3	108-9	RPS	208.217.374.377.451.452.500.501
31	76	393	3	109-7	RPS	208.217.377.383.451.452.500.501
31	76	393	3	110-5	RPS	208.217.374.377.451.452.500.501
31	76	393	3	111-3	RPS	208.217.374.377.451.452.500.501
31	76	393	3	112-1	RPS	208.217.374.377.451.452.500.501
31	76	393	3	113-9	RPS	208.217.374.377.451.452.500.501

ORG	NSB	LITRA- KODE	LØPE- NR	LITRA	UTSTYRSKODE	
31	76	393	3	114-7	RPS	208.217.374.377.451.452.500.501
31	76	393	3	115-4	RPS	208.217.374.377.451.452.500.501
31	76	393	3	116-2	RPS	208.217.374.377.440.451.452.500
31	76	393	3	117-0	RPS	208.217.377.383.451.452.500.501
31	76	393	3	118-8	RPS	208.217.374.377.451.452.500.501
31	76	393	3	119-6	RPS	208.217.377.383.451.452.500.501
31	76	393	3	120-4	RPS	208.217.377.383.451.452.500.501
31	76	393	3	121-2	RPS	208.217.374.377.451.452.500.501
31	76	393	3	122-0	RPS	208.217.377.451.452.500.501
31	76	393	3	123-8	RPS	208.217.374.377.451.452.500.501
31	76	393	3	124-6	RPS	208.217.374.377.451.452.500.501
31	76	393	3	125-3	RPS	208.217.374.377.451.452.500.501
31	76	393	3	126-1	RPS	208.217.374.377.451.452.500.501
31	76	393	3	127-9	RPS	208.217.374.377.451.452.500.501
31	76	393	3	128-7	RPS	208.217.374.377.451.452.500.501
31	76	393	3	129-5	RPS	208.217.374.377.451.452.500.501
31	76	393	3	130-3	RPS	208.217.377.383.451.452.500.501
31	76	393	3	131-1	RPS	208.217.374.377.451.452.500.501
31	76	393	3	132-9	RPS	208.217.377.383.451.452.500.501
31	76	393	3	133-7	RPS	208.217.377.383.451.452.500.501
31	76	393	3	134-5	RPS	208.217.374.377.451.452.500.501
31	76	393	3	135-2	RPS	208.217.377.383.451.452.500.501
31	76	393	3	136-0	RPS	208.217.377.383.451.452.500.501
31	76	393	3	137-8	RPS	208.217.377.383.451.452.500.501
31	76	393	3	138-6	RPS	208.217.374.377.451.452.500.501
31	76	393	3	139-4	RPS	208.217.377.383.451.452.500.501
31	76	393	3	140-2	RPS	208.217.374.377.451.452.500
31	76	393	3	145-1	RPS	208.217.374.377.451.452.500
31	76	393	3	146-9	RPS	208.217.374.377.451.452.500
31	76	393	3	147-7	RPS	208.217.374.377.451.452.500
31	76	393	3	148-5	RPS	208.217.374.377.451.452.500
31	76	393	3	149-3	RPS	208.217.377.383.451.452.500
31	76	393	3	150-1	RPS	208.217.374.377.451.452.500
31	76	393	3	151-9	RPS	208.217.377.383.451.452.500
31	76	393	3	152-7	RPS	208.217.374.377.451.452.500
31	76	393	3	155-0	RPS	208.217.377.383.451.452.500
31	76	393	3	156-8	RPS	208.217.374.377.451.452.500
31	76	393	3	157-6	RPS	208.217.377.383.451.452.500
31	76	393	3	158-4	RPS	208.217.374.377.451.452.500
31	76	393	3	159-2	RPS	208.217.374.377.451.452.500
31	76	393	3	160-0	RPS	208.217.374.377.451.452.500
31	76	393	3	161-8	RPS	208.217.374.377.451.452.500
31	76	393	3	162-6	RPS	208.217.374.377.451.452.500
31	76	393	3	163-4	RPS	208.217.374.377.440.451.452.500
31	76	393	3	164-2	RPS	208.217.374.377.451.452.500

ORG	NSB	LITRA- KODE	LØPE- NR	LITRA	UTSTYRSKODE
31	76	393	3	166-7	RPS 208.217.374.377.451.452.500
31	76	393	3	167-5	RPS 208.217.374.377.451.452.500
31	76	393	3	169-1	RPS 208.217.377.383.451.452.500
31	76	393	3	170-9	RPS 208.217.374.377.451.452.500
31	76	393	3	172-5	RPS 208.217.374.377.451.452.500
31	76	393	3	173-3	RPS 208.217.374.377.451.452.500
31	76	393	3	174-1	RPS 208.217.374.377.451.452.500
31	76	393	3	175-8	RPS 208.217.374.377.451.452.500
31	76	393	3	177-4	RPS 208.217.374.377.451.452.500
31	76	393	3	178-2	RPS 208.217.377.383.451.452.500
31	76	393	3	179-0	RPS 208.217.374.377.451.452.500
31	76	393	3	180-8	RPS 208.217.374.377.451.452.500
31	76	393	3	181-6	RPS 208.217.374.377.451.452.500
31	76	393	3	182-4	RPS 208.217.374.377.451.452.500
31	76	393	3	183-2	RPS 208.217.374.377.451.452.500
31	76	393	3	184-0	RPS 208.217.377.383.451.452.500
31	76	393	3	185-7	RPS 208.217.374.377.451.452.500
31	76	393	3	186-5	RPS 208.217.374.377.451.452.500
31	76	393	3	187-3	RPS 208.217.374.377.451.452.500
31	76	393	3	188-1	RPS 208.217.377.383.451.452.500
31	76	393	3	189-9	RPS 208.217.374.377.451.452.500
31	76	393	3	190-7	RPS 208.217.377.383.451.452.500
31	76	393	3	191-5	RPS 208.217.374.377.451.452.500
31	76	393	3	192-3	RPS 208.217.374.377.451.452.500
31	76	393	3	193-1	RPS 208.217.374.377.451.452.500
31	76	393	3	195-6	RPS 208.217.377.383.451.452.500
31	76	393	3	197-2	RPS 208.217.374.377.451.452.500
31	76	393	3	198-0	RPS 208.217.374.377.451.452.500
31	76	393	3	199-8	RPS 208.217.377.383.451.452.500
31	76	393	3	200-4	RPS 208.217.374.377.451.452.500
31	76	393	3	207-9	RPS 208.217.377.383.451.452.500
31	76	393	3	208-7	RPS 208.217.377.383.451.452.500
31	76	393	3	209-5	RPS 208.217.377.383.451.452.500
31	76	393	3	210-3	RPS 208.217.377.383.451.452.500
31	76	393	3	211-1	RPS 208.217.377.383.451.452.500
31	76	393	3	212-9	RPS 208.217.377.383.451.452.500
31	76	393	3	213-7	RPS 208.217.374.377.383.451.452.500
31	76	393	3	214-5	RPS 208.217.377.383.451.452.500
31	76	393	3	215-2	RPS 208.217.377.383.451.452.500
31	76	393	3	216-0	RPS 208.217.377.383.451.452.500
31	76	393	3	217-8	RPS 208.217.377.383.451.452.500
31	76	393	3	218-6	RPS 208.217.377.383.451.452.500
31	76	393	3	219-4	RPS 208.217.377.383.451.452.500
31	76	393	3	220-2	RPS 208.217.377.383.451.452.500
31	76	393	3	221-0	RPS 208.217.377.383.451.452.500



DRG	NSB	LITRA- KODE	LØPE- NR	LITRA	UTSTYRSKODE	
31	76	393	3	222-8	RPS	208.217.377.383.451.452.500
31	76	393	3	223-6	RPS	208.217.377.383.451.452.500
31	76	393	3	224-4	RPS	208.217.377.383.451.452.500
31	76	393	3	225-1	RPS	208.217.377.383.451.452.500
31	76	393	3	226-9	RPS	208.217.377.383.451.452.500
31	76	393	3	227-7	RPS	208.217.377.383.451.452.500
31	76	393	3	228-5	RPS	208.217.377.383.451.452.500
31	76	393	3	229-3	RPS	208.217.377.383.451.452.500
31	76	393	3	230-1	RPS	208.217.377.383.451.452.500
31	76	393	3	231-9	RPS	208.217.377.383.451.452.500
31	76	393	3	232-7	RPS	208.217.377.383.451.452.500
31	76	393	3	233-5	RPS	208.217.377.383.451.452.500
31	76	393	3	234-3	RPS	208.217.377.383.451.452.500
31	76	393	3	235-0	RPS	208.217.377.383.451.452.500
31	76	393	3	236-8	RPS	208.217.377.383.451.452.500
31	76	393	3	237-6	RPS	208.217.377.383.451.452.500
31	76	393	3	238-4	RPS	208.217.377.383.451.452.500
31	76	393	3	239-2	RPS	208.217.374.377.451.452.500
31	76	393	3	240-0	RPS	208.217.377.383.451.452.500
31	76	393	3	241-8	RPS	208.217.377.383.451.452.500
31	76	393	3	242-6	RPS	208.217.377.383.451.452.500
31	76	393	3	243-4	RPS	208.217.377.383.451.452.500
31	76	393	3	244-2	RPS	208.217.377.383.451.452.500
31	76	393	3	245-9	RPS	208.217.377.383.451.452.500
31	76	393	3	246-7	RPS	208.217.377.383.451.452.500
31	76	393	3	247-5	RPS	208.217.377.383.451.452.500
31	76	393	3	248-3	RPS	208.217.377.383.451.452.500
31	76	393	3	249-1	RPS	208.217.377.383.451.452.500
31	76	393	3	250-9	RPS	208.217.377.383.451.452.500
31	76	393	3	251-7	RPS	208.217.377.383.451.452.500
31	76	393	3	252-5	RPS	208.217.377.383.451.452.500
31	76	393	3	253-3	RPS	208.217.377.383.451.452.500
31	76	393	3	254-1	RPS	208.217.377.383.451.452.500
31	76	393	3	255-8	RPS	208.217.377.383.451.452.500
31	76	393	3	256-6	RPS	208.217.377.383.451.452.500
31	76	393	3	257-4	RPS	208.217.377.383.451.452.500
31	76	393	3	258-2	RPS	208.217.377.383.451.452.500
31	76	393	3	259-0	RPS	208.217.377.383.451.452.500
31	76	393	3	260-8	RPS	208.217.377.383.451.452.500
31	76	393	3	261-6	RPS	208.217.377.383.451.452.500
31	76	393	3	262-4	RPS	208.217.377.383.451.452.500
31	76	393	3	263-2	RPS	208.217.374.377.383.451.452.500
31	76	393	3	264-0	RPS	208.217.377.383.451.452.500
31	76	393	3	265-7	RPS	208.217.377.383.451.452.500
31	76	393	3	266-5	RPS	208.217.374.377.383.451.452.500

ORG	NSB	LITRA- KODE	LØPE- NR	LITRA	UTSTYRSKODE	
31	76	393	3	267-3	RPS	208.217.377.383.451.452.500
31	76	393	3	268-1	RPS	208.217.374.377.383.451.452.500
31	76	393	3	269-9	RPS	208.217.377.383.451.452.500
31	76	393	3	270-7	RPS	208.217.377.383.451.452.500
31	76	393	3	271-5	RPS	208.217.377.383.451.452.500
31	76	393	3	272-3	RPS	208.217.377.383.451.452.500
31	76	393	3	273-1	RPS	208.217.377.383.451.452.500
31	76	393	3	274-9	RPS	208.217.377.383.451.452.500
31	76	393	3	275-6	RPS	208.217.374.377.383.451.452.500
31	76	393	3	276-4	RPS	208.217.374.377.383.451.452.500
31	76	393	3	277-2	RPS	208.217.374.377.451.452.500
31	76	393	3	278-0	RPS	208.217.377.383.451.452.500
31	76	393	3	279-8	RPS	208.217.374.377.451.452.500
31	76	393	3	280-6	RPS	208.217.374.377.451.452.500
31	76	393	3	282-2	RPS	208.217.374.377.451.452.500
31	76	393	3	283-0	RPS	208.217.374.377.451.452.500
31	76	393	3	284-8	RPS	208.217.374.377.451.452.500
31	76	393	3	285-5	RPS	208.217.374.377.451.452.500
31	76	393	3	286-3	RPS	208.217.374.377.451.452.500
31	76	393	3	287-1	RPS	208.217.374.377.451.452.500
31	76	393	3	288-9	RPS	208.217.377.383.451.452.500
31	76	393	3	289-7	RPS	208.217.374.377.451.452.500
31	76	393	3	290-5	RPS	208.217.377.383.451.452.500
31	76	393	3	291-3	RPS	208.217.374.377.451.452.500
31	76	393	3	292-1	RPS	208.217.374.377.451.452.500
31	76	393	3	293-9	RPS	208.217.374.377.451.452.500
31	76	393	3	294-7	RPS	208.217.377.383.451.452.500
31	76	393	3	295-4	RPS	208.217.377.383.451.452.500
31	76	393	3	296-2	RPS	208.217.374.377.451.452.500
31	76	393	3	297-0	RPS	208.217.374.377.451.452.500
31	76	393	3	298-8	RPS	208.217.377.383.451.452.500
31	76	393	3	299-6	RPS	208.217.377.383.451.452.500
31	76	393	3	300-2	RPS	208.217.374.377.451.452.500
31	76	393	3	301-0	RPS	208.217.374.377.451.452.500
31	76	393	3	302-8	RPS	208.217.374.377.451.452.500
31	76	393	3	303-6	RPS	208.217.374.377.451.452.500
31	76	393	3	304-4	RPS	208.217.374.377.451.452.500
31	76	393	3	305-1	RPS	208.217.374.377.451.452.500
31	76	393	3	306-9	RPS	208.217.374.377.451.452.500
31	76	393	3	307-7	RPS	208.217.374.377.451.452.500
31	76	393	3	309-3	RPS	208.217.377.383.451.452.500
31	76	393	3	310-1	RPS	208.217.374.377.451.452.500
31	76	393	3	311-9	RPS	208.217.374.377.451.452.500
31	76	393	3	312-7	RPS	208.217.374.377.451.452.500
31	76	393	3	313-5	RPS	208.217.374.377.451.452.500



ORG	NSB	LITRA- KODE	LØPE- NR	LITRA	UTSTYRSKODE	
31	76	393	3	314-3	RPS	208.217.374.377.451.452.500
31	76	393	3	315-0	RPS	208.217.377.383.451.452.500
31	76	393	3	316-8	RPS	208.217.374.377.451.452.500
31	76	393	3	317-6	RPS	208.217.374.377.451.452.500
31	76	393	3	318-4	RPS	208.217.374.377.451.452.500
31	76	393	3	319-2	RPS	208.217.374.377.451.452.500
31	76	393	3	320-0	RPS	208.217.374.377.451.452.500
31	76	393	3	321-8	RPS	208.217.377.383.451.452.500
31	76	393	3	322-6	RPS	208.217.377.383.451.452.500
31	76	393	3	323-4	RPS	208.217.374.377.451.452.500
31	76	393	3	324-2	RPS	208.217.374.377.451.452.500
31	76	393	3	325-9	RPS	208.217.374.377.451.452.500
31	76	393	3	326-7	RPS	208.217.374.377.451.452.500
31	76	393	3	327-5	RPS	208.217.374.377.451.452.500
31	76	393	3	329-1	RPS	208.217.374.377.451.452.500
31	76	393	3	330-9	RPS	208.217.374.377.451.452.500
31	76	393	3	331-7	RPS	208.217.374.377.451.452.500
31	76	393	3	332-5	RPS	208.217.374.377.451.452.500
31	76	393	3	333-3	RPS	208.217.374.377.451.452.500
31	76	393	3	334-1	RPS	208.217.374.377.451.452.500
31	76	393	3	335-8	RPS	208.217.374.377.451.452.500
31	76	393	3	336-6	RPS	208.217.374.377.451.452.500
31	76	393	3	337-4	RPS	208.217.374.377.451.452.500
31	76	393	3	338-2	RPS	208.217.377.383.451.452.500
31	76	393	3	339-0	RPS	208.217.374.377.451.452.500
31	76	393	3	340-8	RPS	208.217.374.377.451.452.500
31	76	393	3	341-6	RPS	208.217.374.377.451.452.500
31	76	393	3	342-4	RPS	208.217.374.377.451.452.500
31	76	393	3	343-2	RPS	208.217.374.377.451.452.500
31	76	393	3	344-0	RPS	208.217.374.377.451.452.500
31	76	393	3	345-7	RPS	208.217.374.377.451.452.500
31	76	393	3	346-5	RPS	208.217.374.377.451.452.500
31	76	393	3	347-3	RPS	208.217.377.383.451.452.500
31	76	393	3	348-1	RPS	208.217.377.383.451.452.500
31	76	393	3	349-9	RPS	208.217.374.377.451.452.500
31	76	393	3	350-7	RPS	208.217.374.377.451.452.500
31	76	393	3	351-5	RPS	208.217.377.383.451.452.500
31	76	393	3	352-3	RPS	208.217.374.377.451.452.500.501
31	76	393	3	353-1	RPS	208.217.374.377.451.452.500.501
31	76	393	3	356-4	RPS	208.217.374.377.451.452.500.501
31	76	393	3	359-8	RPS	208.217.374.377.451.452.500.501
31	76	393	3	360-6	RPS	208.217.374.377.451.452.500.501
31	76	393	3	361-4	RPS	208.217.374.377.451.452.500.501
31	76	393	3	362-2	RPS	208.217.374.377.451.452.500.501
31	76	393	3	363-0	RPS	208.217.374.377.451.452.500.501

ORG	NSB	LITRA- KODE	LØPE- NR	LITRA	UTSTYRSKODE	
31	76	393	3	364-8	RPS	208.217.374.377.451.452.500.501
31	76	393	3	365-5	RPS	208.217.374.377.451.452.500.501
31	76	393	3	366-3	RPS	208.217.374.377.451.452.500.501
31	76	393	3	367-1	RPS	208.217.374.377.451.452.500.501
31	76	393	3	368-9	RPS	208.217.374.377.451.452.500.501
31	76	393	3	369-7	RPS	208.217.374.377.451.452.500.501
31	76	393	3	371-3	RPS	208.217.374.377.451.452.500.501
31	76	393	3	372-1	RPS	208.217.374.377.440.451.452.500
31	76	393	3	373-9	RPS	208.217.374.377.451.452.500.501
31	76	393	3	374-7	RPS	208.217.374.377.451.452.500.501
31	76	393	3	375-4	RPS	208.217.374.377.451.452.500.501
31	76	393	3	376-2	RPS	208.217.374.377.451.452.500.501
31	76	393	3	377-0	RPS	208.217.374.377.451.452.500.501
31	76	393	3	378-8	RPS	208.217.374.377.451.452.500.501
31	76	393	3	379-6	RPS	208.217.374.377.451.452.500.501
31	76	393	3	380-4	RPS	208.217.374.377.451.452.500.501
31	76	393	3	381-2	RPS	208.217.374.377.451.452.500.501
31	76	393	3	382-0	RPS	208.217.374.377.451.452.500.501
31	76	393	3	383-8	RPS	208.217.374.377.451.452.500.501
31	76	393	3	384-6	RPS	208.217.374.377.451.452.500.501
31	76	393	3	385-3	RPS	208.217.374.377.451.452.500.501
31	76	393	3	386-1	RPS	208.217.374.377.451.452.500.501
31	76	393	3	387-9	RPS	208.217.374.377.451.452.500.501
31	76	393	3	388-7	RPS	208.217.374.377.451.452.500.501
31	76	393	3	389-5	RPS	208.217.374.377.451.452.500.501
31	76	393	3	390-3	RPS	208.217.374.377.451.452.500.501
31	76	393	3	391-1	RPS	208.217.374.377.451.452.500.501
31	76	393	3	392-9	RPS	208.217.374.377.451.452.500.501
31	76	393	3	393-7	RPS	208.217.374.377.451.452.500.501
31	76	393	3	394-5	RPS	208.217.374.377.451.452.500.501
31	76	393	3	395-2	RPS	208.217.374.377.451.452.500.501
31	76	393	3	396-0	RPS	208.217.374.377.451.452.500.501
31	76	393	3	398-6	RPS	208.217.374.377.451.452.500.501
31	76	393	3	399-4	RPS	208.217.374.377.451.452.500.501
31	76	393	3	400-0	RPS	208.217.374.377.451.452.500.501
31	76	393	3	401-8	RPS	208.217.374.377.451.452.500.501
31	76	393	3	402-6	RPS	208.217.374.377.451.452.500.501
31	76	393	3	403-4	RPS	208.217.374.377.451.452.500.501
31	76	393	3	404-2	RPS	208.217.374.377.451.452.500.501
31	76	393	3	405-9	RPS	208.217.377.383.451.452.500.501
31	76	393	3	406-7	RPS	208.217.374.377.451.452.500.501
31	76	393	3	407-5	RPS	208.217.374.377.451.452.500.501
31	76	393	3	408-3	RPS	208.217.374.377.451.452.500.501
31	76	393	3	409-1	RPS	208.217.374.377.451.452.500.501
31	76	393	3	410-9	RPS	208.217.374.377.451.452.500.501

ORG	NSB	LITRA- KODE	LØPE- NR	LITRA	UTSTYRSKODE
31	76	393	3	411-7	RPS 208.217.374.377.451.452.500.501
31	76	393	3	412-5	RPS 208.217.374.377.451.452.500.501
31	76	393	3	414-1	RPS 208.217.374.377.451.452.500.501
31	76	393	3	415-8	RPS 208.217.374.377.451.452.500.501
31	76	393	3	416-6	RPS 208.217.374.377.451.452.500.501
31	76	393	3	417-4	RPS 208.217.374.377.451.452.500.501
31	76	393	3	418-2	RPS 208.217.374.377.451.452.500.501
31	76	393	3	419-0	RPS 208.217.374.377.451.452.500.501
31	76	393	3	420-8	RPS 208.217.374.377.451.452.500.501
31	76	393	3	421-6	RPS 208.217.374.377.451.452.500.501
31	76	393	3	422-4	RPS 208.217.374.377.451.452.500.501
31	76	393	3	423-2	RPS 208.217.374.377.451.452.500.501
31	76	393	3	424-0	RPS 208.217.374.377.451.452.500.501
31	76	393	3	425-7	RPS 208.217.374.377.451.452.500.501
31	76	393	3	426-5	RPS 208.217.374.377.451.452.500.501
31	76	393	3	427-3	RPS 208.217.374.377.451.452.500.501
31	76	393	3	428-1	RPS 208.217.374.377.383.451.452.500.501
31	76	393	3	429-9	RPS 208.217.374.377.451.452.500.501
31	76	393	3	430-7	RPS 208.217.374.377.451.452.500.501
31	76	393	3	431-5	RPS 208.217.374.377.451.452.500.501
31	76	393	3	432-3	RPS 208.217.374.377.451.452.500.501
31	76	393	3	433-1	RPS 208.217.374.377.451.452.500.501
31	76	393	3	434-9	RPS 208.217.374.377.451.452.500.501
31	76	393	3	435-6	RPS 208.217.374.377.451.452.500.501
31	76	393	3	436-4	RPS 208.217.374.377.451.452.500.501
31	76	393	3	437-2	RPS 208.217.374.377.451.452.500.501
31	76	393	3	438-0	RPS 208.217.374.377.451.452.500.501
31	76	393	3	439-8	RPS 208.217.374.377.451.452.500.501
31	76	393	3	440-6	RPS 208.217.374.377.451.452.500.501
31	76	393	3	441-4	RPS 208.217.374.377.451.452.500.501
31	76	393	3	442-2	RPS 208.217.374.377.451.452.500.501
31	76	393	3	443-0	RPS 208.217.374.377.451.452.500.501
31	76	393	3	444-8	RPS 208.217.374.377.451.452.500.501
31	76	393	3	445-5	RPS 208.217.374.377.451.452.500.501
31	76	393	3	446-3	RPS 208.217.374.377.451.452.500.501
31	76	393	3	447-1	RPS 208.217.374.377.451.452.500.501
31	76	393	3	448-9	RPS 208.217.374.377.451.452.500.501
31	76	393	3	449-7	RPS 208.217.374.377.451.452.500.501
31	76	393	3	450-5	RPS 208.217.374.377.451.452.500.501
31	76	393	3	451-3	RPS 208.217.374.377.451.452.500.501
31	76	393	3	452-1	RPS 208.217.374.377.451.452.500.501
31	76	393	3	453-9	RPS 208.217.374.377.451.452.500.501
31	76	393	3	454-7	RPS 208.217.374.377.451.452.500.501
31	76	393	3	455-4	RPS 208.217.374.377.451.452.500.501
31	76	393	3	456-2	RPS 208.217.374.377.451.452.500.501

ORG	NSB	LITRA- KODE	LØPE- NR	LITRA	UTSTYRSKODE
31	76	393 3	457-0	RPS	208.217.374.377.451.452.500.501
31	76	393 3	458-8	RPS	208.217.374.377.451.452.500.501
31	76	393 3	459-6	RPS	208.217.374.377.451.452.500.501
31	76	393 3	460-4	RPS	208.217.374.377.451.452.500.501
31	76	393 3	461-2	RPS	208.217.374.377.451.452.500.501
31	76	393 3	462-0	RPS	208.217.374.377.451.452.500.501
31	76	393 3	463-8	RPS	208.217.374.377.451.452.500.501
31	76	393 3	464-6	RPS	208.217.374.377.451.452.500.501
31	76	393 3	465-3	RPS	208.217.374.377.451.452.500.501
31	76	393 3	466-1	RPS	208.217.374.377.451.452.500.501
31	76	393 3	467-9	RPS	208.217.374.377.451.452.500.501
31	76	393 3	468-7	RPS	208.217.374.377.451.452.500.501
31	76	393 3	469-5	RPS	208.217.374.377.451.452.500.501
31	76	393 3	470-3	RPS	208.217.374.377.451.452.500.501
31	76	393 3	471-1	RPS	208.217.374.377.451.452.500.501
31	76	393 3	472-9	RPS	208.217.374.377.451.452.500.501
31	76	393 3	473-7	RPS	208.217.374.377.451.452.500.501
31	76	393 3	474-5	RPS	208.217.374.377.451.452.500.501
31	76	393 3	475-2	RPS	208.217.374.377.451.452.500.501
31	76	393 3	476-0	RPS	208.217.374.377.451.452.500.501
31	76	393 3	477-8	RPS	208.217.374.377.451.452.500.501
31	76	393 3	478-6	RPS	208.217.374.377.451.452.500.501
31	76	393 3	479-4	RPS	208.217.374.377.451.452.500.501
31	76	393 3	480-2	RPS	208.217.374.377.451.452.500.501
31	76	393 3	481-0	RPS	208.217.374.377.451.452.500.501
31	76	393 3	482-8	RPS	208.217.374.377.451.452.500.501
31	76	393 3	483-6	RPS	208.217.374.377.451.452.500.501
31	76	393 3	484-4	RPS	208.217.374.377.451.452.500.501
31	76	393 3	485-1	RPS	208.217.374.377.451.452.500.501
31	76	393 3	486-9	RPS	208.217.374.377.451.452.500.501
31	76	393 3	487-7	RPS	208.217.374.377.451.452.500.501
31	76	393 3	488-5	RPS	208.217.374.377.451.452.500.501
31	76	393 3	489-3	RPS	208.217.374.377.451.452.500.501
31	76	393 3	490-1	RPS	208.217.374.377.451.452.500.501
31	76	393 3	491-9	RPS	208.217.374.377.451.452.500.501
31	76	393 3	492-7	RPS	208.217.374.377.451.452.500.501
31	76	393 3	493-5	RPS	208.217.374.377.451.452.500.501
31	76	393 3	494-3	RPS	208.217.374.377.451.452.500.501
31	76	393 3	495-0	RPS	208.217.374.377.451.452.500.501
31	76	393 3	497-6	RPS	208.217.374.377.451.452.500.501
31	76	393 3	498-4	RPS	208.217.374.377.451.452.500.501
31	76	393 3	499-2	RPS	208.217.374.377.451.452.500.501
31	76	393 3	500-7	RPS	208.217.374.377.451.452.500.501
31	76	393 3	501-5	RPS	208.217.374.377.451.452.500.501
31	76	393 3	502-3	RPS	208.217.374.377.451.452.500.501

ORG	NSB	LITRA- KODE	LØPE- NR	LITRA	UTSTYRSKODE	
31	76	393	3	503-1	RPS	208.217.374.377.451.452.500.501
31	76	393	3	504-9	RPS	208.217.374.377.451.452.500.501
31	76	393	3	505-6	RPS	208.217.374.377.451.452.500.501
31	76	393	3	506-4	RPS	208.217.374.377.451.452.500.501
31	76	393	3	507-2	RPS	208.217.374.377.451.452.500.501
31	76	393	3	508-0	RPS	208.217.374.377.451.452.500.501
31	76	393	3	509-8	RPS	208.217.374.377.451.452.500.501
31	76	393	3	510-6	RPS	208.217.374.377.451.452.500.501
31	76	393	3	511-4	RPS	208.217.374.377.451.452.500.501
31	76	393	3	512-2	RPS	208.217.374.377.451.452.500.501
31	76	393	3	513-0	RPS	208.217.374.377.451.452.500.501
31	76	393	3	514-8	RPS	208.217.374.377.451.452.500.501
31	76	393	3	515-5	RPS	208.217.374.377.451.452.500.501
31	76	393	3	516-3	RPS	208.217.374.377.451.452.500.501
31	76	393	3	517-1	RPS	208.217.374.377.451.452.500.501
31	76	393	3	518-9	RPS	208.217.374.377.451.452.500.501
31	76	393	3	519-7	RPS	208.217.374.377.451.452.500.501
31	76	393	3	520-5	RPS	208.217.374.377.451.452.500.501
31	76	393	3	521-3	RPS	208.217.374.377.451.452.500.501
31	76	393	3	522-1	RPS	208.217.374.377.451.452.500.501
31	76	393	3	523-9	RPS	208.217.374.377.451.452.500.501
31	76	393	3	524-7	RPS	208.217.374.377.451.452.500.501
31	76	393	3	525-4	RPS	208.217.374.377.451.452.500.501
31	76	393	3	526-2	RPS	208.217.374.377.451.452.500.501
31	76	393	3	527-0	RPS-U	208.217.374.377.451.452.500.501
31	76	393	3	528-8	RPS-U	208.217.374.377.451.452.500.501
31	76	393	3	530-4	RPS-U	208.217.374.377.451.452.500.501
31	76	393	3	533-8	RPS-U	208.217.374.377.451.452.500.501
31	76	393	3	534-6	RPS-U	208.217.374.377.451.452.500.501
31	76	393	3	535-3	RPS-U	208.217.374.377.451.452.500.501
31	76	393	3	537-9	RPS-U	208.217.374.377.451.452.500.501
31	76	393	3	538-7	RPS-U	208.217.374.377.451.452.500.501
31	76	393	3	540-3	RPS-U	208.217.374.377.451.452.500.501
31	76	393	3	542-9	RPS-T	208.217.374.377.451.452.500.501
31	76	393	3	543-7	RPS-T	208.217.374.377.451.452.500.501
31	76	393	3	546-0	RPS-T	208.217.374.377.451.452.500.501
31	76	393	3	548-6	RPS-T	208.217.374.377.451.452.500.501
31	76	393	3	551-0	RPS-T	208.217.374.377.451.452.500.501
42	76	402	4	000-3	LDM	207.215
42	76	402	4	001-1	LDM	207.215
42	76	402	4	002-9	LDM	207.215
42	76	402	4	003-7	LDM	207.215

ORG	NSB	LITRA- KODE	LØPE- NR	LITRA	UTSTYRSKODE
42	76	402	4	004-5	LDM 207.215
42	76	402	4	005-2	LDM 207.215
42	76	402	4	006-0	LDM 207.215
42	76	402	4	007-8	LDM 207.215
42	76	402	4	009-4	LDM 207.215
42	76	402	4	010-2	LDM 207.215
42	76	402	4	011-0	LDM 207.215
42	76	402	4	012-8	LDM 207.215
42	76	402	4	013-6	LDM 207.215
42	76	402	4	014-4	LDM 207.215
42	76	402	4	015-1	LDM 207.215
42	76	402	4	016-9	LDM 207.215
42	76	402	4	017-7	LDM 207.215
42	76	402	4	018-5	LDM 207.215
42	76	402	4	019-3	LDM 207.215
42	76	402	4	020-1	LDM 207.215
42	76	402	4	021-9	LDM 207.215
42	76	410	0	000-0	LS 208.217.379.380.452.500
42	76	410	2	000-8	LIS 208.217.374.452.500
42	76	410	2	001-6	LIS 208.217.374.452.500
42	76	410	2	002-4	LIS 208.217.374.452.500
42	76	410	2	003-2	LIS 208.217.374.452.500
42	76	410	2	004-0	LIS 208.217.374.452.500
42	76	410	2	005-7	LIS 208.217.374.452.500
42	76	410	2	006-5	LIS 208.217.374.452.500
42	76	410	2	007-3	LIS 208.217.374.452.500
42	76	410	2	008-1	LIS 208.217.374.452.500
42	76	410	2	009-9	LIS 208.217.374.452.500
42	76	410	2	010-7	LIS 208.217.374.452.500
42	76	410	2	011-5	LIS 208.217.374.452.500
42	76	410	2	012-3	LIS 208.217.374.452.500
42	76	410	2	013-1	LIS 208.217.374.452.500
42	76	410	2	014-9	LIS 208.217.374.452.500
42	76	410	2	015-6	LIS 208.217.374.452.500
42	76	410	2	016-4	LIS 208.217.374.452.500
42	76	410	2	017-2	LIS 208.217.374.452.500
42	76	410	2	018-0	LIS 208.217.374.452.500
42	76	410	2	019-8	LIS 208.217.374.452.500

ORG	NSB	LITRA- KODE	LØPE- NR	LITRA	UTSTYRSKODE
21	76	411	3 000-0	LBS	208.217.374.405.451.452.500
21	76	411	3 001-8	LBS	208.215.405.451.452
21	76	411	3 002-6	LBS	208.217.374.405.451.452.500
21	76	411	3 003-4	LBS	208.217.374.405.451.452.500
21	76	411	3 005-9	LBS	208.217.374.405.451.452.500
21	76	411	3 006-7	LBS	208.215.405.451.452
21	76	411	3 007-5	LBS	208.215.405.451.452
21	76	411	3 009-1	LBS	208.215.405.451.452
21	76	411	3 010-9	LBS	208.217.374.405.451.452.500
21	76	411	3 011-7	LBS	208.215.405.451.452
21	76	411	3 012-5	LBS	208.215.405.451.452
21	76	411	3 013-3	LBS	208.217.374.405.451.452.500
21	76	411	3 014-1	LBS	208.215.405.451.452
21	76	411	3 015-8	LBS	208.215.405.451.452
21	76	411	3 016-6	LBS	208.215.405.451.452
21	76	411	3 018-2	LBS	208.215.405.451.452
21	76	411	3 019-0	LBS	208.215.405.451.452
21	76	411	3 020-8	LBS	208.215.405.451.452
21	76	411	3 021-6	LBS	208.217.374.405.451.452.500
42	76	412	2 000-4	LDS	208.217.409.452.500
42	76	412	2 006-1	LDS	208.217.409.452.500
42	76	412	2 009-5	LDS	208.217.409.452.500
42	76	412	2 013-7	LDS	208.217.409.452.500
42	76	412	2 018-6	LDS	208.217.376.409.452.500
42	76	412	2 026-9	LDS	208.217.409.452.500
42	76	412	2 032-7	LDS	208.217.376.409.452.500
42	76	412	2 033-5	LDS	208.217.409.452.500
42	76	412	2 041-8	LDS	208.217.409.452.500
42	76	412	2 052-5	LDS	208.217.409.452.500
42	76	412	2 054-1	LDS	208.217.376.409.452.500
42	76	412	8 000-8	LPS	208.217.374.379.452.500
42	76	412	8 001-6	LPS	208.217.374.379.452.500
42	76	412	8 002-4	LPS	208.217.374.379.452.500
42	76	412	8 003-2	LPS	208.217.374.379.452.500
42	76	412	8 004-0	LPS	208.217.374.379.452.500
42	76	412	8 005-7	LPS	208.217.374.379.452.500
42	76	412	8 006-5	LPS	208.217.374.379.452.500
42	76	412	8 007-3	LPS	208.217.374.379.452.500



ORG	NSB	LITRA- KODE	LØPE- NR	LITRA	UTSTYRSKODE
42	76	412 8	008-1	LPS	208.217.374.379.452.500
42	76	412 8	009-9	LPS	208.217.374.379.452.500
42	76	412 8	010-7	LPS	208.217.374.379.452.500
42	76	412 8	011-5	LPS	208.217.374.379.452.500
42	76	412 8	012-3	LPS	208.217.374.379.452.500
42	76	412 8	013-1	LPS	208.217.374.379.452.500
42	76	412 8	014-9	LPS	208.217.374.379.452.500
42	76	412 8	015-6	LPS	208.217.374.379.452.500
42	76	412 8	016-4	LPS	208.217.374.379.452.500
42	76	412 8	017-2	LPS	208.217.374.379.452.500
42	76	412 8	018-0	LPS	208.217.374.379.452.500
42	76	412 8	019-8	LPS	208.217.374.379.452.500
42	76	412 8	020-6	LPS	208.217.374.379.452.500
42	76	412 8	021-4	LPS	208.217.374.379.452
42	76	412 8	022-2	LPS	208.217.374.379.452
42	76	412 8	023-0	LPS	208.217.374.379.452
42	76	412 8	024-8	LPS	208.217.374.379.452
42	76	412 8	025-5	LPS	208.217.374.379.452
42	76	412 8	026-3	LPS	208.217.374.379.452
42	76	412 8	027-1	LPS	208.217.374.379.452
42	76	412 8	028-9	LPS	208.217.374.379.452
42	76	412 8	029-7	LPS	208.217.374.379.452
42	76	412 8	030-5	LPS	208.217.374.379.452
42	76	412 8	031-3	LPS	208.217.374.379.452
42	76	412 8	032-1	LPS	208.217.374.379.452
42	76	412 8	033-9	LPS	208.217.374.379.452
42	76	412 8	034-7	LPS	208.217.374.379.452
42	76	412 8	035-4	LPS	208.217.374.379.452
42	76	412 8	036-2	LPS	208.217.374.379.452
42	76	412 8	037-0	LPS	208.217.374.379.452
42	76	412 8	038-8	LPS	208.217.374.379.452
42	76	412 8	039-6	LPS	208.217.374.379.452
42	76	412 8	040-4	LPS	208.217.374.379.452
42	76	412 8	041-2	LPS	208.217.374.379.452
42	76	412 8	042-0	LPS	208.217.374.379.452
42	76	412 8	043-8	LPS	208.217.374.379.452
42	76	412 8	044-6	LPS	208.217.374.379.452
42	76	412 8	045-3	LPS	208.217.374.379.452
42	76	412 8	046-1	LPS	208.217.374.379.452
42	76	412 8	047-9	LPS	208.217.374.379.452
42	76	412 8	048-7	LPS	208.217.374.379.452
42	76	412 8	049-5	LPS	208.217.374.379.452
42	76	412 8	050-3	LPS	208.217.374.379.452
42	76	412 8	051-1	LPS	208.217.374.379.452
42	76	412 8	052-9	LPS	208.217.374.379.452
42	76	412 8	053-7	LPS	208.217.374.379.452



ORG	NSB	LITRA- KODE	LØPE- NR	LITRA	UTSTYRSKODE
42	76	412 8	054-5	LPS	208.217.374.379.452
42	76	412 8	055-2	LPS	208.217.374.379.452
42	76	412 8	056-0	LPS	208.217.374.379.452
42	76	412 8	057-8	LPS	208.217.374.379.452
42	76	412 8	058-6	LPS	208.217.374.379.452
42	76	412 8	059-4	LPS	208.217.374.379.452
42	76	412 8	060-2	LPS	208.217.374.379.452
42	76	412 8	061-0	LPS	208.217.374.379.452
42	76	412 8	062-8	LPS	208.217.374.379.452
42	76	412 8	063-6	LPS	208.217.374.379.452
42	76	412 8	064-4	LPS	208.217.374.379.452
42	76	412 8	065-1	LPS	208.217.374.379.452
42	76	412 8	066-9	LPS	208.217.374.379.452
42	76	412 8	067-7	LPS	208.217.374.379.452
42	76	412 8	068-5	LPS	208.217.374.379.452
42	76	412 8	069-3	LPS	208.217.374.379.452
42	76	412 8	070-1	LPS	208.217.374.379.452
42	76	412 8	071-9	LPS	208.217.374.379.452
42	76	412 8	072-7	LPS	208.217.374.379.452
42	76	412 8	073-5	LPS	208.217.374.379.452
42	76	412 8	074-3	LPS	208.217.374.379.452
42	76	412 8	075-0	LPS	208.217.374.379.452
42	76	412 8	076-8	LPS	208.217.374.379.452
42	76	412 8	077-6	LPS	208.217.374.379.452
42	76	412 8	078-4	LPS	208.217.374.379.452
42	76	412 8	079-2	LPS	208.217.374.379.452
42	76	412 8	080-0	LPS	208.217.374.379.452
42	76	412 8	081-8	LPS	208.217.374.379.452
42	76	412 8	082-6	LPS	208.217.374.379.452
42	76	412 8	083-4	LPS	208.217.374.379.452
42	76	412 8	084-2	LPS	208.217.374.379.452
42	76	412 8	085-9	LPS	208.217.374.379.452
42	76	412 8	086-7	LPS	208.217.374.379.452
42	76	412 8	087-5	LPS	208.217.374.379.452
42	76	412 8	088-3	LPS	208.217.374.379.452
42	76	412 8	089-1	LPS	208.217.374.379.452
42	76	412 8	090-9	LPS	208.217.374.379.452
42	76	412 8	091-7	LPS	208.217.374.379.452
42	76	412 8	092-5	LPS	208.217.374.379.452
42	76	412 8	093-3	LPS	208.217.374.379.452
42	76	412 8	094-1	LPS	208.217.374.379.452
42	76	412 8	095-8	LPS	208.217.374.379.452
42	76	412 8	096-6	LPS	208.217.374.379.452
42	76	412 8	097-4	LPS	208.217.374.379.452
42	76	412 8	098-2	LPS	208.217.374.379.452

ORG	NSB	LITRA- KODE	LØPE- NR	LITRA	UTSTYRSKODE
42	76	412 8	099-0	LPS	208.217.374.379.452
42	76	412 8	100-6	LPS	208.217.374.379.452
42	76	412 8	101-4	LPS	208.217.374.379.452
42	76	412 8	102-2	LPS	208.217.374.379.452
42	76	412 8	103-0	LPS	208.217.374.379.452
42	76	412 8	104-8	LPS	208.217.374.379.452
42	76	412 8	105-5	LPS	208.217.374.379.452
42	76	412 8	106-3	LPS	208.217.374.379.452
42	76	412 8	107-1	LPS	208.217.374.379.452
42	76	412 8	108-9	LPS	208.217.374.379.452
42	76	412 8	109-7	LPS	208.217.374.379.452
42	76	412 8	110-5	LPS	208.217.374.379.452
42	76	412 8	111-3	LPS	208.217.374.379.452
42	76	412 8	112-1	LPS	208.217.374.379.452
42	76	412 8	113-9	LPS	208.217.374.379.452
42	76	412 8	114-7	LPS	208.217.374.379.452
42	76	412 8	115-4	LPS	208.217.374.379.452
42	76	412 8	116-2	LPS	208.217.374.379.452
42	76	412 8	117-0	LPS	208.217.374.379.452
42	76	412 8	118-8	LPS	208.217.374.379.452
42	76	412 8	119-6	LPS	208.217.374.379.452
42	76	412 8	120-4	LPS	208.217.374.379.452
42	76	412 8	121-2	LPS	208.217.374.379.452
42	76	412 8	122-0	LPS	208.217.374.379.452
42	76	412 8	123-8	LPS	208.217.374.379.452
42	76	412 8	124-6	LPS	208.217.374.379.452
42	76	412 8	125-3	LPS	208.217.374.379.452
42	76	412 8	126-1	LPS	208.217.374.379.452
42	76	412 8	127-9	LPS	208.217.374.379.452
42	76	412 8	128-7	LPS	208.217.374.379.452
42	76	412 8	129-5	LPS	208.217.374.379.452
42	76	412 8	130-3	LPS	208.217.374.379.452
42	76	412 8	131-1	LPS	208.217.374.379.452
42	76	412 8	132-9	LPS	208.217.374.379.452
42	76	412 8	133-7	LPS	208.217.374.379.452
42	76	412 8	134-5	LPS	208.217.374.379.452
42	76	412 8	135-2	LPS	208.217.374.379.452
42	76	412 8	136-0	LPS	208.217.374.379.452
42	76	412 8	137-8	LPS	208.217.374.379.452
42	76	412 8	138-6	LPS	208.217.374.379.452
42	76	412 8	139-4	LPS	208.217.374.379.452
42	76	412 8	140-2	LPS	208.217.374.379.452
42	76	412 8	141-0	LPS	208.217.374.379.452
42	76	412 8	142-8	LPS	208.217.374.379.452
42	76	412 8	143-6	LPS	208.217.374.379.452

ORG	NSB	LITRA- KODE	LØPE- NR	LITRA	UTSTYRSKODE
42	76	412 8	144-4	LPS	208.217.374.379.452
42	76	412 8	145-1	LPS	208.217.374.379.452
42	76	412 8	146-9	LPS	208.217.374.379.452
42	76	412 8	147-7	LPS	208.217.374.379.452
42	76	412 8	148-5	LPS	208.217.374.379.452
42	76	412 8	149-3	LPS	208.217.374.379.452
42	76	412 8	150-1	LPS	208.217.374.379.452
42	76	412 8	151-9	LPS	208.217.374.379.452
42	76	412 8	152-7	LPS	208.217.374.379.452
42	76	412 8	153-5	LPS	208.217.374.379.452
42	76	412 8	154-3	LPS	208.217.374.379.452
42	76	412 8	155-0	LPS	208.217.374.379.452
42	76	412 8	156-8	LPS	208.217.374.379.452
42	76	412 8	158-4	LPS	208.217.374.379.452
42	76	412 8	159-2	LPS	208.217.374.379.452
42	76	412 8	160-0	LPS	208.217.374.379.452
42	76	412 8	161-8	LPS	208.217.374.379.452
42	76	412 8	162-6	LPS	208.217.374.379.452
42	76	412 8	163-4	LPS	208.217.374.379.452
42	76	412 8	164-2	LPS	208.217.374.379.452
42	76	412 8	165-9	LPS	208.217.374.379.452
42	76	412 8	166-7	LPS	208.217.374.379.452
42	76	412 8	167-5	LPS	208.217.374.379.452
42	76	412 8	168-3	LPS	208.217.374.379.452
42	76	412 8	169-1	LPS	208.217.374.379.452
42	76	412 8	170-9	LPS	208.217.374.379.452
42	76	412 8	171-7	LPS	208.217.374.379.452
42	76	412 8	172-5	LPS	208.217.374.379.452
42	76	412 8	173-3	LPS	208.217.374.379.452
42	76	412 8	174-1	LPS	208.217.374.379.452
42	76	412 8	175-8	LPS	208.217.374.379.452
42	76	412 8	176-6	LPS	208.217.374.379.452
42	76	412 8	177-4	LPS	208.217.374.379.452
42	76	412 8	178-2	LPS	208.217.374.379.452
42	76	412 8	179-0	LPS	208.217.374.379.452
42	76	412 8	180-8	LPS	208.217.374.379.452
42	76	412 8	181-6	LPS	208.217.374.379.452
42	76	412 8	182-4	LPS	208.217.374.379.452
42	76	412 8	183-2	LPS	208.217.374.379.452
42	76	412 8	184-0	LPS	208.217.374.379.452
42	76	412 8	185-7	LPS	208.217.374.379.452
42	76	412 8	186-5	LPS	208.217.374.379.452
42	76	412 8	187-3	LPS	208.217.374.379.452
42	76	412 8	188-1	LPS	208.217.374.379.452
42	76	412 8	189-9	LPS	208.217.374.379.452

ORG	NSB	LITRA- KODE	LØPE- NR	LITRA	UTSTYRSKODE
42	76	412 8	190-7	LPS	208.217.374.379.452
42	76	412 8	191-5	LPS	208.217.374.379.452
42	76	412 8	192-3	LPS	208.217.374.379.452
42	76	412 8	193-1	LPS	208.217.374.379.452
42	76	412 8	194-9	LPS	208.217.374.379.452
42	76	412 8	195-6	LPS	208.217.374.379.452
42	76	412 8	196-4	LPS	208.217.374.379.452
42	76	412 8	197-2	LPS	208.217.374.379.452
42	76	412 8	198-0	LPS	208.217.374.379.452
42	76	412 8	199-8	LPS	208.217.374.379.452
42	76	412 8	200-4	LPS	208.217.374.379.452
42	76	412 8	201-2	LPS	208.217.374.379.452
42	76	412 8	202-0	LPS	208.217.374.379.452
42	76	412 8	203-8	LPS	208.217.374.379.452
42	76	412 8	204-6	LPS	208.217.374.379.452
42	76	412 8	205-3	LPS	208.217.374.379.452
42	76	412 8	206-1	LPS	208.217.374.379.452
42	76	412 8	207-9	LPS	208.217.374.379.452
42	76	412 8	208-7	LPS	208.217.374.379.452
42	76	412 8	209-5	LPS	208.217.374.379.452
42	76	412 8	210-3	LPS	208.217.374.379.452
42	76	412 8	211-1	LPS	208.217.374.379.452
42	76	412 8	212-9	LPS	208.217.374.379.452
42	76	412 8	213-7	LPS	208.217.374.379.452
42	76	412 8	214-5	LPS	208.217.374.379.452
42	76	412 8	215-2	LPS	208.217.374.379.452
42	76	412 8	216-0	LPS	208.217.374.379.452
42	76	412 8	217-8	LPS	208.217.374.379.452
42	76	412 8	218-6	LPS	208.217.374.379.452
42	76	412 8	219-4	LPS	208.217.374.379.452
42	76	412 8	220-2	LPS	208.217.374.379.452
42	76	412 8	221-0	LPS	208.217.374.379.452
42	76	412 8	222-8	LPS	208.217.374.379.452
42	76	412 8	223-6	LPS	208.217.374.379.452
42	76	412 8	224-4	LPS	208.217.374.379.452
42	76	412 8	225-1	LPS	208.217.374.379.452
42	76	412 8	226-9	LPS	208.217.374.379.452
42	76	412 8	227-7	LPS	208.217.274.379.452
42	76	412 8	228-5	LPS	208.217.374.379.452
42	76	412 8	229-3	LPS	208.217.374.379.452
42	76	412 8	230-1	LPS	208.217.374.379.452
42	76	412 8	231-9	LPS	208.217.374.379.452
42	76	412 8	232-7	LPS	208.217.374.379.452
42	76	412 8	233-5	LPS	208.217.374.379.452
42	76	412 8	234-3	LPS	208.217.374.379.452

ORG	NSB	LITRA- KODE	LØPE- NR	LITRA	UTSTYRSKODE
42	76	412 8	235-0	LPS	208.217.374.379.452
42	76	412 8	236-8	LPS	208.217.374.379.452
42	76	412 8	237-6	LPS	208.217.374.379.452
42	76	412 8	238-4	LPS	208.217.374.379.452
42	76	412 8	239-2	LPS	208.217.374.379.452
42	76	412 8	240-0	LPS	208.217.374.379.452
42	76	412 8	241-8	LPS	208.217.374.379.452
42	76	412 8	242-6	LPS	208.217.374.379.452
42	76	412 8	243-4	LPS	208.217.374.379.452
42	76	412 8	244-2	LPS	208.217.374.379.452
42	76	412 8	245-9	LPS	208.217.374.379.452
42	76	412 8	246-7	LPS	208.217.374.379.452
42	76	412 8	247-5	LPS	208.217.374.379.452
42	76	412 8	248-3	LPS	208.217.374.379.452
42	76	412 8	249-1	LPS	208.217.374.379.452
42	76	412 8	250-9	LPS	208.217.374.379.452
42	76	412 8	251-7	LPS	208.217.374.379.452
42	76	412 8	252-5	LPS	208.217.374.379.452
42	76	412 8	253-3	LPS	208.217.374.379.452
42	76	412 8	254-1	LPS	208.217.374.379.452
42	76	412 8	255-8	LPS	208.217.374.379.452
42	76	412 8	256-6	LPS	208.217.374.379.452
42	76	412 8	257-4	LPS	208.217.374.379.452
42	76	412 8	258-2	LPS	208.217.374.379.452
42	76	412 8	259-0	LPS	208.217.374.379.452
42	76	412 8	260-8	LPS	208.217.374.379.452
42	76	412 8	261-6	LPS	208.217.374.379.452
42	76	412 8	262-4	LPS	208.217.374.379.452
42	76	412 8	263-2	LPS	208.217.374.379.452
42	76	412 8	264-0	LPS	208.217.374.379.452
42	76	412 8	265-7	LPS	208.217.374.379.452
42	76	412 8	266-5	LPS	208.217.374.379.452
42	76	412 8	267-3	LPS	208.217.374.379.452
42	76	412 8	268-1	LPS	208.217.374.379.452
42	76	412 8	269-9	LPS	208.217.374.379.452
42	76	412 8	270-7	LPS	208.217.374.379.452
42	76	412 8	271-5	LPS	208.217.374.379.452
42	76	412 8	272-3	LPS	208.217.374.379.452
42	76	412 8	273-1	LPS	208.217.374.379.452
42	76	412 8	274-9	LPS	208.217.374.379.452
42	76	412 8	275-6	LPS	208.217.374.379.452
42	76	412 8	276-4	LPS	208.217.374.379.452
42	76	412 8	277-2	LPS	208.217.374.379.452
42	76	412 8	278-0	LPS	208.217.374.379.452
42	76	412 8	279-8	LPS	208.217.374.379.452

ORG	NSB	LITRA- KODE	LØPE- NR	LITRA	UTSTYRSKODE
42	76	412 8	280-6	LPS	208.217.374.379.452
42	76	412 8	281-4	LPS	208.217.374.379.452
42	76	412 8	282-2	LPS	208.217.374.379.452
42	76	412 8	283-0	LPS	208.217.374.379.452
42	76	412 8	284-8	LPS	208.217.374.379.452
42	76	412 8	285-5	LPS	208.217.374.379.452
42	76	412 8	286-3	LPS	208.217.374.379.452
42	76	412 8	287-1	LPS	208.217.374.379.452
42	76	412 8	288-9	LPS	208.217.374.379.452
42	76	412 8	289-7	LPS	208.217.374.379.452
42	76	412 8	290-5	LPS	208.217.374.379.452
42	76	412 8	291-3	LPS	208.217.374.379.452
42	76	412 8	292-1	LPS	208.217.374.379.452
42	76	412 8	293-9	LPS	208.217.374.379.452
42	76	412 8	294-7	LPS	208.217.374.379.452
42	76	412 8	295-4	LPS	208.217.374.379.452
42	76	412 8	296-2	LPS	208.217.374.379.452
42	76	412 8	297-0	LPS	208.217.374.379.452
42	76	412 8	298-8	LPS	208.217.374.379.452
42	76	412 8	299-6	LPS	208.217.374.379.452
42	76	412 8	300-2	LPS	208.217.374.379.452
42	76	412 8	301-0	LPS	208.217.374.379.452
42	76	412 8	302-8	LPS	208.217.374.379.452
42	76	412 8	303-6	LPS	208.217.374.379.452
42	76	412 8	304-4	LPS	208.217.374.379.452
42	76	412 8	305-1	LPS	208.217.374.379.452
42	76	412 8	306-9	LPS	208.217.374.379.452
42	76	412 8	307-7	LPS	208.217.374.379.452
42	76	412 8	308-5	LPS	208.217.374.379.452
42	76	412 8	309-3	LPS	208.217.374.379.452
42	76	412 8	310-1	LPS	208.217.374.379.452
42	76	412 8	311-9	LPS	208.217.374.379.452
42	76	412 8	312-7	LPS	208.217.374.379.452
42	76	412 8	313-5	LPS	208.217.374.379.452
42	76	412 8	314-3	LPS	208.217.374.379.452
42	76	412 8	315-0	LPS	208.217.374.379.452
42	76	412 8	316-8	LPS	208.217.374.379.452
42	76	412 8	317-6	LPS	208.217.374.379.452
42	76	412 8	318-4	LPS	208.217.374.379.452
42	76	412 8	319-2	LPS	208.217.374.379.452
42	76	412 8	320-0	LPS	208.217.374.379.452
42	76	412 8	321-8	LPS	208.217.374.379.452
42	76	412 8	322-6	LPS	208.217.374.379.452
42	76	412 8	323-4	LPS	208.217.374.379.452
42	76	412 8	324-2	LPS	208.217.374.379.452

ORG	NSB	LITRA- KODE	LØPE- NR	LITRA	UTSTYRSKODE
42	76	412 8	325-9	LPS	208.217.374.379.452
42	76	412 8	326-7	LPS	208.217.374.379.452
42	76	412 8	327-5	LPS	208.215.451.452
42	76	412 8	328-3	LPS	208.217.374.379.452
42	76	412 8	329-1	LPS	208.217.374.379.452
42	76	412 8	330-9	LPS	208.217.374.379.452
42	76	412 8	331-7	LPS	208.217.374.379.452
42	76	412 8	332-5	LPS	208.217.374.379.452
42	76	412 8	333-3	LPS	208.217.374.379.452
42	76	412 8	334-1	LPS	208.217.374.379.452
42	76	412 8	335-8	LPS	208.217.374.379.452
42	76	412 8	336-6	LPS	208.217.374.379.452
42	76	412 8	337-4	LPS	208.217.374.379.452
42	76	412 8	338-2	LPS	208.217.374.379.452
42	76	412 8	339-0	LPS	208.217.374.379.452
42	76	412 8	340-8	LPS	208.217.374.379.452
42	76	412 8	341-6	LPS	208.217.374.379.452
42	76	412 8	342-4	LPS	208.217.374.379.452
42	76	412 8	343-2	LPS	208.217.374.379.452
42	76	412 8	344-0	LPS	208.217.374.379.452
42	76	412 8	345-7	LPS	208.217.374.379.452
42	76	412 8	346-5	LPS	208.217.374.379.452
42	76	412 8	347-3	LPS	208.217.374.379.452
42	76	412 8	348-1	LPS	208.217.374.379.452
42	76	412 8	349-9	LPS	208.217.374.379.452
42	76	412 8	350-7	LPS	208.217.374.379.452
42	76	412 8	351-5	LPS	208.217.374.379.452
42	76	412 8	352-3	LPS	208.217.374.379.452
42	76	412 8	353-1	LPS	208.217.374.379.452
42	76	412 8	354-9	LPS	208.217.374.379.452
42	76	412 8	355-6	LPS	208.217.374.379.452
42	76	412 8	356-4	LPS	208.217.374.379.452
42	76	412 8	357-2	LPS	208.217.374.379.452
42	76	412 8	358-0	LPS	208.217.374.379.452
42	76	412 8	359-8	LPS	208.217.374.379.452
42	76	412 8	360-6	LPS	208.217.374.379.452
42	76	412 8	361-4	LPS	208.217.374.379.452
42	76	412 8	362-2	LPS	208.217.374.379.452
42	76	412 8	363-0	LPS	208.217.374.379.452
42	76	412 8	364-8	LPS	208.217.374.379.452
42	76	412 8	365-5	LPS	208.217.374.379.452
42	76	412 8	366-3	LPS	208.217.374.379.452
42	76	412 8	367-1	LPS	208.217.374.379.452
42	76	412 8	368-9	LPS	208.217.374.379.452
42	76	412 8	369-7	LPS	208.217.374.379.452

ORG	NSB	LITRA- KODE	LØPE- NR	LITRA	UTSTYRSKODE	
42	76	412	8	370-5	LPS	208.217.374.379.452
42	76	412	8	371-3	LPS	208.217.374.379.452
42	76	412	8	372-1	LPS	208.217.374.379.452
42	76	412	8	373-9	LPS	208.217.374.379.452
42	76	412	8	374-7	LPS	208.217.374.379.452
42	76	412	8	375-4	LPS	208.217.374.379.452
42	76	412	8	376-2	LPS	208.217.374.379.452
42	76	412	8	377-0	LPS	208.217.374.379.452
42	76	412	8	378-8	LPS	208.217.374.379.452
42	76	412	8	379-6	LPS	208.217.374.379.452
42	76	412	8	380-4	LPS	208.217.374.379.452
42	76	412	8	381-2	LPS	208.217.374.379.452
42	76	412	8	382-0	LPS	208.217.374.379.452
42	76	412	8	383-8	LPS	208.217.374.379.452
42	76	412	8	384-6	LPS	208.217.374.379.452
42	76	412	8	385-3	LPS	208.217.374.379.452
42	76	412	8	386-1	LPS	208.217.374.379.452
42	76	412	8	387-9	LPS	208.217.374.379.452
42	76	412	8	388-7	LPS	208.217.374.379.452
42	76	412	8	389-5	LPS	208.217.379.452
42	76	412	8	390-3	LPS	208.217.379.452
42	76	412	8	391-1	LPS	208.217.379.452
42	76	412	8	392-9	LPS	208.217.379.452.500
42	76	412	8	393-7	LPS	208.217.379.452.500
42	76	412	8	394-5	LPS	208.217.379.452.500
42	76	412	8	395-2	LPS	208.217.379.452.500
42	76	412	8	396-0	LPS	208.217.379.452
42	76	412	8	397-8	LPS	208.217.379.452
42	76	412	8	398-6	LPS	208.217.379.452
42	76	412	8	399-4	LPS	208.217.379.452
42	76	440	4	000-3	LGJS	208.217.376.452.500
42	76	440	4	001-1	LGJS	208.217.376.452.500
42	76	440	4	002-9	LGJS	208.217.376.452.500
42	76	440	4	003-7	LGJS	208.217.376.452.500
42	76	440	4	004-5	LGJS	208.217.376.452.500
42	76	440	4	005-2	LGJS	208.217.376.452.500
42	76	440	4	006-0	LGJS	208.217.376.452.500
42	76	440	4	007-8	LGJS	208.217.376.452.500
42	76	440	4	008-6	LGJS	208.217.376.452.500
42	76	440	4	009-4	LGJS	208.217.376.452.500
42	76	440	4	010-2	LGJS	208.217.376.452.500
42	76	440	4	011-0	LGJS	208.217.376.452.500



ORG	NSB	LITRA- KODE	LØPE- NR	LITRA	UTSTYRSKODE	
42	76	440	4	012-8	LGJS	208.217.376.452.500
42	76	440	4	013-6	LGJS	208.217.376.452.500
42	76	440	4	014-4	LGJS	208.217.376.452.500
42	76	440	4	015-1	LGJS	208.217.376.452.500
42	76	440	4	016-9	LGJS	208.217.376.452.500
42	76	440	4	017-7	LGJS	208.217.376.452.500
42	76	440	4	018-5	LGJS	208.217.376.452.500
42	76	440	4	019-3	LGJS	208.217.376.452.500
42	76	440	4	020-1	LGJS	208.217.376.452.500
42	76	440	4	021-9	LGJS	208.217.376.452.500
42	76	440	4	022-7	LGJS	208.217.376.452.500
42	76	440	4	023-5	LGJS	208.217.376.452.500
42	76	440	4	024-3	LGJS	208.217.376.452.500
42	76	440	4	025-0	LGJS	208.217.376.452.500
42	76	440	4	026-8	LGJS	208.217.376.452.500
42	76	440	4	027-6	LGJS	208.217.376.452.500
42	76	440	4	028-4	LGJS	208.217.376.452.500
42	76	440	4	029-2	LGJS	208.217.376.452.500
42	76	440	4	030-0	LGJS	208.217.376.452.500
42	76	440	4	031-8	LGJS	208.217.376.452.500
42	76	440	4	032-6	LGJS	208.217.376.452.500
42	76	440	4	033-4	LGJS	208.217.376.452.500
42	76	440	4	034-2	LGJS	208.217.376.452.500
42	76	440	4	035-9	LGJS	208.217.376.452.500
42	76	440	4	036-7	LGJS	208.217.376.452.500
42	76	440	4	037-5	LGJS	208.217.376.452.500
42	76	440	4	038-3	LGJS	208.217.376.452.500
42	76	440	4	039-1	LGJS	208.217.376.452.500
42	76	440	4	040-9	LGJS	208.217.376.452.500
42	76	440	4	041-7	LGJS	208.217.376.452.500
42	76	440	4	042-5	LGJS	208.217.376.452.500
42	76	440	4	043-3	LGJS	208.217.376.452.500
42	76	440	4	044-1	LGJS	208.217.376.452.500
42	76	440	4	045-8	LGJS	208.217.376.452.500
42	76	440	4	046-6	LGJS	208.217.376.452.500
42	76	440	4	047-4	LGJS	208.217.376.452.500
42	76	440	4	048-2	LGJS	208.217.376.452.500
42	76	440	4	049-0	LGJS	208.217.376.452.500
42	76	440	4	050-8	LGJS	208.217.376.452.500
42	76	440	4	051-6	LGJS	208.217.376.452.500
42	76	440	4	052-4	LGJS	208.217.376.452.500
42	76	440	4	053-2	LGJS	208.217.376.452.500
42	76	440	4	054-0	LGJS	208.217.376.452.500
42	76	440	4	055-7	LGJS	208.217.376.452.500
42	76	440	4	056-5	LGJS	208.217.376.452.500

ORG	NSB	LITRA- KODE	LØPE- NR	LITRA	UTSTYRSKODE	
42	76	440	4	057-3	LGJS	208.217.376.452.500
42	76	440	4	058-1	LGJS	208.217.376.452.500
42	76	440	4	059-9	LGJS	208.217.376.452.500
42	76	440	4	060-7	LGJS	208.217.376.452.500
42	76	440	4	061-5	LGJS	208.217.376.452.500
42	76	440	4	062-3	LGJS	208.217.376.452.500
42	76	440	4	063-1	LGJS	208.217.376.452.500
42	76	440	4	064-9	LGJS	208.217.376.452.500
42	76	440	4	065-6	LGJS	208.217.376.452.500
42	76	440	4	066-4	LGJS	208.217.376.452.500
42	76	440	4	067-2	LGJS	208.217.376.452.500
42	76	440	4	068-0	LGJS	208.217.376.452.500
42	76	440	4	069-8	LGJS	208.217.376.452.500
42	76	440	4	070-6	LGJS	208.217.376.452.500
42	76	440	4	071-4	LGJS	208.217.376.452.500
42	76	440	4	072-2	LGJS	208.217.376.415.452.500
42	76	440	4	073-0	LGJS	208.217.376.452.500
42	76	440	4	074-8	LGJS	208.217.376.452.500
42	76	440	4	075-5	LGJS	208.217.376.452.500
42	76	440	4	076-3	LGJS	208.217.376.452.500
42	76	440	4	077-1	LGJS	208.217.376.452.500
42	76	440	4	078-9	LGJS	208.217.376.415.452.500
42	76	440	4	079-7	LGJS	208.217.376.452.500
42	76	440	4	080-5	LGJS	208.217.376.452.500
42	76	440	4	081-3	LGJS	208.217.376.452.500
42	76	440	4	082-1	LGJS	208.217.376.452.500
42	76	440	4	083-9	LGJS	208.217.376.452.500
42	76	440	4	084-7	LGJS	208.217.376.452.500
42	76	440	4	085-4	LGJS	208.217.376.415.452.500
42	76	440	4	086-2	LGJS	208.217.376.415.452.500
42	76	440	4	087-0	LGJS	208.217.376.452.500
42	76	440	4	088-8	LGJS	208.217.376.452.500
42	76	440	4	090-4	LGJS	208.217.376.452.500
42	76	440	4	091-2	LGJS	208.217.376.452.500
42	76	440	4	092-0	LGJS	208.217.376.452.500
42	76	440	4	093-8	LGJS	208.217.376.452.500
42	76	440	4	094-6	LGJS	208.217.376.452.500
42	76	440	4	095-3	LGJS	208.217.376.452.500
42	76	440	4	096-1	LGJS	208.217.376.415.452.500
42	76	440	4	097-9	LGJS	208.217.376.452.500
42	76	440	4	098-7	LGJS	208.217.376.452.500
42	76	440	4	099-5	LGJS	208.217.376.415.452.500
42	76	440	4	100-1	LGJS	208.217.376.452.500
42	76	440	4	101-9	LGJS	208.217.376.452.500
42	76	440	4	102-7	LGJS	208.217.376.415.452.500

ORG	NSB	LITRA- KODE	LØPE- NR	LITRA	UTSTYRSKODE	
42	76	440	4	103-5	LGJS	208.217.376.415.452.500
42	76	440	4	104-3	LGJS	208.217.376.452.500
42	76	440	4	105-0	LGJS	208.217.376.452.500
42	76	440	4	106-8	LGJS	208.217.376.415.452.500
42	76	440	4	107-6	LGJS	208.217.376.452.500
42	76	440	4	108-4	LGJS	208.217.376.452.500
42	76	440	4	109-2	LGJS	208.217.376.452.500
42	76	440	4	110-0	LGJS	208.217.376.452.500
42	76	440	4	111-8	LGJS	208.217.376.452.500
42	76	440	4	112-6	LGJS	208.217.376.452.500
42	76	440	4	113-4	LGJS	208.217.376.452.500
42	76	440	4	114-2	LGJS	208.217.376.415.452.500
42	76	440	4	115-9	LGJS	208.217.376.452.500
42	76	440	4	116-7	LGJS	208.217.376.452.500
42	76	440	4	117-5	LGJS	208.217.376.452.500
42	76	440	4	118-3	LGJS	208.217.376.452.500
42	76	440	4	120-9	LGJS	208.217.376.452.500
42	76	440	4	121-7	LGJS	208.217.376.452.500
42	76	440	4	122-5	LGJS	208.217.376.452.500
42	76	440	4	123-3	LGJS	208.217.376.452.500
42	76	440	4	124-1	LGJS	208.217.376.452.500
42	76	440	4	125-8	LGJS	208.217.376.452.500
42	76	440	4	126-6	LGJS	208.217.376.452.500
42	76	440	4	127-4	LGJS	208.217.376.452.500
42	76	440	4	128-2	LGJS	208.217.376.452.500
42	76	440	4	129-0	LGJS	208.217.376.452.500
42	76	440	4	130-8	LGJS	208.217.376.452.500
42	76	440	4	131-6	LGJS	208.217.376.452.500
42	76	440	4	132-4	LGJS	208.217.376.452.500
42	76	440	4	133-2	LGJS	208.217.376.452.500
42	76	440	4	134-0	LGJS	208.217.376.452.500
42	76	440	4	135-7	LGJS	208.217.376.452.500
42	76	440	4	136-5	LGJS	208.217.376.452.500
42	76	440	4	137-3	LGJS	208.217.376.452.500
42	76	440	4	138-1	LGJS	208.217.376.452.500
42	76	440	4	139-9	LGJS	208.217.376.452.500
42	76	440	4	140-7	LGJS	208.217.376.452.500
42	76	440	4	141-5	LGJS	208.217.376.452.500
42	76	440	4	142-3	LGJS	208.217.376.452.500
42	76	440	4	143-1	LGJS	208.217.376.452.500
42	76	440	4	144-9	LGJS	208.217.376.452.500
42	76	440	4	145-6	LGJS	208.217.376.452.500
42	76	440	4	146-4	LGJS	208.217.376.452.500
42	76	440	4	147-2	LGJS	208.217.376.452.500
42	76	440	4	148-0	LGJS	208.217.376.452.500

ORG	NSB	LITRA- KODE	LØPE- NR	LITRA	UTSTYRSKODE	
42	76	440	4	149-8	LGJS	208.217.376.452.500
42	76	440	4	150-6	LGJS	208.217.376.452.500
42	76	440	4	151-4	LGJS	208.217.376.452.500
42	76	440	4	152-2	LGJS	208.217.376.452.500
42	76	440	4	153-0	LGJS	208.217.376.452.500
42	76	440	4	154-8	LGJS	208.217.376.452.500
42	76	440	4	155-5	LGJS	208.217.376.452.500
42	76	440	4	156-3	LGJS	208.217.376.452.500
42	76	440	4	157-1	LGJS	208.217.376.452.500
42	76	440	4	158-9	LGJS	208.217.376.452.500
42	76	440	4	159-7	LGJS	208.217.376.452.500
42	76	440	4	160-5	LGJS	208.217.376.452.500
42	76	440	4	161-3	LGJS	208.217.376.452.500
42	76	440	4	162-1	LGJS	208.217.376.452.500
42	76	440	4	163-9	LGJS	208.217.376.452.500
42	76	440	4	164-7	LGJS	208.217.376.452.500
42	76	440	4	165-4	LGJS	208.217.376.452.500
42	76	440	4	166-2	LGJS	208.217.376.452.500
42	76	440	4	167-0	LGJS	208.217.376.452.500
42	76	440	4	168-8	LGJS	208.217.376.452.500
42	76	440	4	169-6	LGJS	208.217.376.452.500
42	76	440	4	170-4	LGJS	208.217.376.452.500
42	76	440	4	171-2	LGJS	208.217.376.452.500
42	76	440	4	172-0	LGJS	208.217.376.452.500
42	76	440	4	173-8	LGJS	208.217.376.452.500
42	76	440	4	174-6	LGJS	208.217.376.452.500
42	76	440	4	175-3	LGJS	208.217.376.452.500
42	76	440	4	176-1	LGJS	208.217.376.452.500
42	76	440	4	177-9	LGJS	208.217.376.452.500
42	76	440	4	178-7	LGJS	208.217.376.452.500
42	76	440	4	179-5	LGJS	208.217.376.452.500
42	76	440	4	180-3	LGJS	208.217.376.452.500
42	76	440	4	181-1	LGJS	208.217.376.452.500
42	76	440	4	182-9	LGJS	208.217.376.452.500
42	76	440	4	183-7	LGJS	208.217.376.452.500
42	76	440	4	184-5	LGJS	208.217.376.452.500
42	76	440	4	185-2	LGJS	208.217.376.452.500
42	76	440	4	186-0	LGJS	208.217.376.452.500
42	76	440	4	187-8	LGJS	208.217.376.452.500
42	76	440	4	188-6	LGJS	208.217.376.452.500
42	76	440	4	189-4	LGJS	208.217.376.452.500
42	76	440	4	190-2	LGJS	208.217.376.452.500
42	76	440	4	191-0	LGJS	208.217.376.452.500
42	76	440	4	192-8	LGJS	208.217.376.452.500
42	76	440	4	193-6	LGJS	208.217.376.452.500

ORG	NSB	LITRA- KODE	LØPE- NR	LITRA	UTSTYRSKODE	
42	76	440	4	194-4	LGJS	208.217.376.452.500
42	76	440	4	195-1	LGJS	208.217.376.452.500
42	76	440	4	196-9	LGJS	208.217.376.452.500
42	76	440	4	197-7	LGJS	208.217.376.452.500
42	76	440	4	198-5	LGJS	208.217.376.452.500
42	76	440	4	199-3	LGJS	208.217.376.452.500
42	76	440	4	200-9	LGJS	208.217.376.452.500
42	76	440	4	201-7	LGJS	208.217.376.452.500
42	76	440	4	202-5	LGJS	208.217.376.452.500
42	76	440	4	203-3	LGJS	208.217.376.452.500
42	76	440	4	204-1	LGJS	208.217.376.452.500
42	76	440	4	205-8	LGJS	208.217.376.452.500
42	76	440	4	206-6	LGJS	208.217.376.452.500
42	76	440	4	207-4	LGJS	208.217.376.452.500
42	76	440	4	208-2	LGJS	208.217.376.452.500
42	76	440	4	209-0	LGJS	208.217.376.452.500
42	76	440	4	210-8	LGJS	208.217.376.452.500
42	76	440	4	211-6	LGJS	208.217.376.452.500
42	76	440	4	212-4	LGJS	208.217.376.452.500
42	76	440	4	213-2	LGJS	208.217.376.452.500
42	76	440	4	214-0	LGJS	208.217.376.452.500
42	76	440	4	215-7	LGJS	208.217.376.452.500
42	76	440	4	216-5	LGJS	208.217.376.452.500
42	76	440	4	217-3	LGJS	208.217.376.452.500
42	76	440	4	218-1	LGJS	208.217.376.452.500
42	76	440	4	219-9	LGJS	208.217.376.452.500
42	76	440	4	220-7	LGJS	208.217.376.452.500
42	76	440	4	221-5	LGJS	208.217.376.452.500
42	76	440	4	222-3	LGJS	208.217.376.452.500
42	76	440	4	223-1	LGJS	208.217.376.452.500
42	76	440	4	224-9	LGJS	208.217.376.452.500
42	76	440	4	225-6	LGJS	208.217.376.452.500
42	76	440	4	226-4	LGJS	208.217.376.452.500
42	76	440	4	227-2	LGJS	208.217.376.452.500
42	76	440	4	228-0	LGJS	208.217.376.452.500
42	76	440	4	229-8	LGJS	208.217.376.452.500
42	76	440	4	230-6	LGJS	208.217.376.452.500
42	76	440	4	231-4	LGJS	208.217.376.452.500
42	76	440	4	232-2	LGJS	208.217.376.452.500
42	76	440	4	233-0	LGJS	208.217.376.452.500
42	76	440	4	234-8	LGJS	208.217.376.452.500
42	76	440	4	235-5	LGJS	208.217.376.452.500
42	76	440	4	236-3	LGJS	208.217.376.452.500
42	76	440	4	237-1	LGJS	208.217.376.452.500
42	76	440	4	238-9	LGJS	208.217.376.452.500

ORG	NSB	LITRA- KODE	LØPE- NR	LITRA	UTSTYRSKODE	
42	76	440	4	239-7	LGJS	208.217.376.452.500
42	76	440	4	240-5	LGJS	208.217.376.452.500
42	76	440	4	241-3	LGJS	208.217.376.452.500
42	76	440	4	242-1	LGJS	208.217.376.452.500
42	76	440	4	243-9	LGJS	208.217.376.452.500
42	76	440	4	244-7	LGJS	208.217.376.452.500
42	76	440	4	245-4	LGJS	208.217.376.452.500
42	76	440	4	246-2	LGJS	208.217.376.452.500
42	76	440	4	247-0	LGJS	208.217.376.452.500
42	76	440	4	248-8	LGJS	208.217.376.452.500
42	76	440	4	249-6	LGJS	208.217.376.452.500
42	76	440	4	250-4	LGJS	208.217.376.452.500
42	76	440	4	251-2	LGJS	208.217.376.452.500
42	76	440	4	252-0	LGJS	208.217.376.452.500
42	76	440	4	253-8	LGJS	208.217.376.452.500
42	76	440	4	254-6	LGJS	208.217.376.452.500
42	76	440	4	255-3	LGJS	208.217.376.452.500
42	76	440	4	256-1	LGJS	208.217.376.452.500
42	76	440	4	257-9	LGJS	208.217.376.452.500
42	76	440	4	258-7	LGJS	208.217.376.452.500
42	76	440	4	259-5	LGJS	208.217.376.452.500
42	76	440	4	260-3	LGJS	208.217.376.452.500
42	76	440	4	261-1	LGJS	208.217.376.452.500
42	76	440	4	262-9	LGJS	208.217.376.452.500
42	76	440	4	263-7	LGJS	208.217.376.452.500
42	76	440	4	264-5	LGJS	208.217.376.452.500
42	76	440	4	265-2	LGJS	208.217.376.452.500
42	76	440	4	266-0	LGJS	208.217.376.452.500
42	76	440	4	267-8	LGJS	208.217.376.452.500
42	76	440	4	268-6	LGJS	208.217.376.452.500
42	76	440	4	269-4	LGJS	208.217.376.452.500
42	76	440	4	270-2	LGJS	208.217.376.452.500
42	76	440	4	271-0	LGJS	208.217.376.452.500
42	76	440	4	272-8	LGJS	208.217.376.452.500
42	76	440	4	273-6	LGJS	208.217.376.452.500
42	76	440	4	274-4	LGJS	208.217.376.452.500
42	76	440	4	275-1	LGJS	208.217.376.452.500
42	76	440	4	276-9	LGJS	208.217.376.452.500
42	76	440	4	277-7	LGJS	208.217.376.452.500
42	76	440	4	278-5	LGJS	208.217.376.452.500
42	76	440	4	279-3	LGJS	208.217.376.452.500
42	76	440	4	280-1	LGJS	208.217.376.452.500
42	76	440	4	281-9	LGJS	208.217.376.452.500
42	76	440	4	282-7	LGJS	208.217.376.452.500
42	76	440	4	283-5	LGJS	208.217.376.452.500

ORG	NSB	LITRA- KODE	LØPE- NR	LITRA	UTSTYRSKODE	
42	76	440	4	284-3	LGJS	208.217.376.452.500
42	76	440	4	285-0	LGJS	208.217.376.452.500
42	76	440	4	286-8	LGJS	208.217.376.452.500
42	76	440	4	287-6	LGJS	208.217.376.452.500
42	76	440	4	288-4	LGJS	208.217.376.452.500
42	76	440	4	289-2	LGJS	208.217.376.452.500
42	76	440	4	290-0	LGJS	208.217.376.452.500
42	76	440	4	291-8	LGJS	208.217.376.452.500
42	76	440	4	292-6	LGJS	208.217.376.452.500
42	76	440	4	293-4	LGJS	208.217.376.452.500
42	76	440	4	294-2	LGJS	208.217.376.452.500
42	76	440	4	295-9	LGJS	208.217.376.452.500
42	76	440	4	296-7	LGJS	208.217.376.452.500
42	76	440	4	297-5	LGJS	208.217.376.452.500
42	76	440	4	298-3	LGJS	208.217.376.452.500
42	76	440	4	299-1	LGJS	208.217.376.452.500
42	76	440	4	300-7	LGJS	208.217.376.452.500
42	76	440	4	301-5	LGJS	208.217.376.452.500
42	76	440	4	302-3	LGJS	208.217.376.452.500
42	76	440	4	303-1	LGJS	208.217.376.452.500
42	76	440	4	304-9	LGJS	208.217.376.452.500
42	76	440	4	305-6	LGJS	208.217.376.452.500
42	76	440	4	306-4	LGJS	208.217.376.452.500
42	76	440	4	307-2	LGJS	208.217.376.452.500
42	76	440	4	308-0	LGJS	208.217.376.452.500
42	76	440	4	309-8	LGJS	208.217.376.452.500
42	76	440	4	310-6	LGJS	208.217.376.452.500
42	76	440	4	311-4	LGJS	208.217.376.452.500
42	76	440	4	312-2	LGJS	208.217.376.452.500
42	76	440	4	313-0	LGJS	208.217.376.452.500
42	76	440	4	314-8	LGJS	208.217.376.452.500
42	76	440	4	315-5	LGJS	208.217.376.452.500
42	76	440	4	316-3	LGJS	208.217.376.452.500
42	76	440	4	317-1	LGJS	208.217.376.452.500
42	76	440	4	318-9	LGJS	208.217.376.452.500
42	76	440	4	319-7	LGJS	208.217.376.452.500
42	76	440	4	320-5	LGJS	208.217.376.452.500
42	76	440	4	321-3	LGJS	208.217.376.452.500
42	76	440	4	322-1	LGJS	208.217.376.452.500
42	76	440	4	323-9	LGJS	208.217.376.452.500
42	76	440	4	324-7	LGJS	208.217.376.452.500
42	76	440	4	325-4	LGJS	208.217.376.452.500
42	76	440	4	326-2	LGJS	208.217.376.452.500
42	76	440	4	327-0	LGJS	208.217.376.452.500
42	76	440	4	328-8	LGJS	208.217.376.452.500

ORG	NSB	LITRA- KODE	LØPE- NR	LITRA	UTSTYRSKODE	
42	76	440	4	329-6	LGJS	208.217.376.452.500
42	76	440	4	330-4	LGJS	208.217.376.452.500
42	76	440	4	331-2	LGJS	208.217.376.452.500
42	76	440	4	332-0	LGJS	208.217.376.452.500
42	76	440	4	333-8	LGJS	208.217.376.452.500
42	76	440	4	334-6	LGJS	208.217.376.452.500
42	76	440	4	335-3	LGJS	208.217.376.452.500
42	76	440	4	336-1	LGJS	208.217.376.452.500
42	76	440	4	337-9	LGJS	208.217.376.452.500
42	76	440	4	338-7	LGJS	208.217.376.452.500
42	76	440	4	339-5	LGJS	208.217.376.452.500
42	76	440	4	340-3	LGJS	208.217.376.452.500
42	76	440	4	341-1	LGJS	208.217.376.452.500
42	76	440	4	342-9	LGJS	208.217.376.452.500
42	76	440	4	343-7	LGJS	208.217.376.452.500
42	76	440	4	344-5	LGJS	208.217.376.452.500
42	76	440	4	345-2	LGJS	208.217.376.452.500
42	76	440	4	346-0	LGJS	208.217.376.452.500
42	76	440	4	347-8	LGJS	208.217.376.452.500
42	76	440	4	348-6	LGJS	208.217.376.452.500
42	76	440	4	349-4	LGJS	208.217.376.452.500
42	76	440	4	350-2	LGJS	208.217.376.452.500
42	76	440	4	351-0	LGJS	208.217.376.452.500
42	76	440	4	352-8	LGJS	208.217.376.452.500
42	76	440	4	353-6	LGJS	208.217.376.452.500
42	76	440	4	354-4	LGJS	208.217.376.452.500
42	76	440	4	355-1	LGJS	208.217.376.452.500
42	76	440	4	356-9	LGJS	208.217.376.452.500
42	76	440	4	357-7	LGJS	208.217.376.452.500
42	76	440	4	358-5	LGJS	208.217.376.452.500
42	76	440	4	359-3	LGJS	208.217.376.452.500
42	76	440	4	360-1	LGJS	208.217.376.452.500
42	76	440	4	361-9	LGJS	208.217.376.452.500
42	76	440	4	362-7	LGJS	208.217.376.452.500
42	76	440	4	363-5	LGJS	208.217.376.452.500
42	76	440	4	364-3	LGJS	208.217.376.452.500
42	76	440	4	365-0	LGJS	208.217.376.452.500
42	76	440	4	366-8	LGJS	208.217.376.452.500
42	76	440	4	367-6	LGJS	208.217.376.452.500
42	76	440	4	368-4	LGJS	208.217.376.452.500
42	76	440	4	369-2	LGJS	208.217.376.452.500
42	76	440	4	370-0	LGJS	208.217.376.452.500
42	76	440	4	371-8	LGJS	208.217.376.452.500
42	76	440	4	372-6	LGJS	208.217.376.452.500
42	76	440	4	373-4	LGJS	208.217.376.452.500



ORG	NSB	LITRA- KODE	LØPE- NR	LITRA	UTSTYRSKODE	
42	76	440	4	374-2	LGJS	208.217.376.452.500
42	76	440	4	375-9	LGJS	208.217.376.452.500
42	76	440	4	376-7	LGJS	208.217.376.452.500
42	76	440	4	377-5	LGJS	208.217.376.452.500
42	76	440	4	378-3	LGJS	208.217.376.452.500
42	76	440	4	379-1	LGJS	208.217.376.452.500
42	76	440	4	380-9	LGJS	208.217.376.452.500
42	76	440	4	381-7	LGJS	208.217.376.452.500
42	76	440	4	382-5	LGJS	208.217.376.452.500
42	76	440	4	383-3	LGJS	208.217.376.452.500
42	76	440	4	384-1	LGJS	208.217.376.452.500
42	76	440	4	385-8	LGJS	208.217.376.452.500
42	76	440	4	386-6	LGJS	208.217.376.452.500
42	76	440	4	387-4	LGJS	208.217.376.452.500
42	76	440	4	388-2	LGJS	208.217.376.452.500
42	76	440	4	389-0	LGJS	208.217.376.452.500
42	76	440	4	390-8	LGJS	208.217.376.452.500
42	76	440	4	391-6	LGJS	208.217.376.452.500
42	76	440	4	392-4	LGJS	208.217.376.452.500
42	76	440	4	393-2	LGJS	208.217.376.452.500
42	76	440	4	394-0	LGJS	208.217.376.452.500
42	76	440	4	395-7	LGJS	208.217.376.452.500
42	76	440	4	396-5	LGJS	208.217.376.452.500
42	76	440	4	397-3	LGJS	208.217.376.452.500
42	76	440	4	398-1	LGJS	208.217.376.452.500
42	76	440	4	399-9	LGJS	208.217.376.452.500
42	76	440	4	400-5	LGJS	208.217.376.452.500
42	76	440	4	401-3	LGJS	208.217.376.452.500
42	76	440	4	402-1	LGJS	208.217.376.452.500
42	76	440	4	403-9	LGJS	208.217.376.452.500
42	76	440	4	404-7	LGJS	208.217.376.452.500
42	76	440	4	405-4	LGJS	208.217.376.452.500
42	76	440	4	406-2	LGJS	208.217.376.452.500
42	76	440	4	407-0	LGJS	208.217.376.452.500
42	76	440	4	408-8	LGJS	208.217.376.452.500
42	76	440	4	409-6	LGJS	208.217.376.452.500
42	76	440	7	000-0	LBGJS	208.217.376.378.452.500
42	76	440	7	001-8	LBGJS	208.217.376.378.452.500
42	76	440	7	002-6	LBGJS	208.217.376.378.452.500
42	76	440	7	003-4	LBGJS	208.217.376.378.452.500
42	76	440	7	004-2	LBGJS	208.217.376.378.452.500

ORG	NSB	LITRA- KODE	LØPE- NR	LITRA	UTSTYRSKODE
42	76	440	7 005-9	LBGJS	208.217.376.378.452.500
42	76	440	7 006-7	LBGJS	208.217.376.378.452.500
42	76	440	7 007-5	LBGJS	208.217.376.378.452.500
42	76	440	7 008-3	LBGJS	208.217.376.378.452.500
42	76	440	7 009-1	LBGJS	208.217.376.378.452.500
42	76	440	7 010-9	LBGJS	208.217.376.378.452.500
42	76	440	7 011-7	LBGJS	208.217.376.378.452.500
42	76	440	7 012-5	LBGJS	208.217.376.378.452.500
42	76	440	7 013-3	LBGJS	208.217.376.378.452.500
42	76	440	7 014-1	LBGJS	208.217.376.378.452.500
42	76	440	7 015-8	LBGJS	208.217.376.378.452.500
42	76	440	7 016-6	LBGJS	208.217.376.378.452.500
42	76	440	7 017-4	LBGJS	208.217.376.378.452.500
42	76	440	7 018-2	LBGJS	208.217.376.378.452.500
42	76	440	7 019-0	LBGJS	208.217.376.378.452.500
42	76	440	7 020-8	LBGJS	208.217.376.378.452.500
42	76	440	7 021-6	LBGJS	208.217.376.378.452.500
42	76	440	7 022-4	LBGJS	208.217.376.378.452.500
42	76	440	7 023-2	LBGJS	208.217.376.378.452.500
42	76	440	7 024-0	LBGJS	208.217.376.378.452.500
42	76	440	7 025-7	LBGJS	208.217.376.378.452.500
42	76	440	7 026-5	LBGJS	208.217.376.378.452.500
42	76	440	7 027-3	LBGJS	208.217.376.378.452.500
42	76	440	7 028-1	LBGJS	208.217.376.378.452.500
42	76	440	7 029-9	LBGJS	208.217.376.378.452.500
42	76	440	7 030-7	LBGJS	208.217.376.378.452.500
42	76	440	7 031-5	LBGJS	208.217.376.378.452.500
42	76	440	7 032-3	LBGJS	208.217.376.378.452.500
42	76	440	7 033-1	LBGJS	208.217.376.378.452.500
42	76	440	7 034-9	LBGJS	208.217.376.378.452.500
42	76	440	7 035-6	LBGJS	208.217.376.378.452.500
42	76	440	7 036-4	LBGJS	208.217.376.378.452.500
42	76	440	7 037-2	LBGJS	208.217.376.378.452.500
42	76	440	7 038-0	LBGJS	208.217.376.378.452.500
42	76	440	7 039-8	LBGJS	208.217.376.378.452.500
42	76	440	7 040-6	LBGJS	208.217.376.378.452.500
42	76	440	7 041-4	LBGJS	208.217.376.378.452.500
42	76	440	7 042-2	LBGJS	208.217.376.378.452.500
42	76	440	7 043-0	LBGJS	208.217.376.378.452.500
42	76	440	7 044-8	LBGJS	208.217.376.378.452.500
42	76	440	7 045-5	LBGJS	208.217.376.378.452.500
42	76	440	7 046-3	LBGJS	208.217.376.378.452.500
42	76	440	7 047-1	LBGJS	208.217.376.378.452.500
42	76	440	7 048-9	LBGJS	208.217.376.378.452.500
42	76	440	7 049-7	LBGJS	208.217.376.378.452.500

ORG	NSB	LITRA- KODE	LØPE- NR	LITRA	UTSTYRSKODE
42	76	440	7 050-5	LBGJS	208.217.376.378.452.500
42	76	440	7 051-3	LBGJS	208.217.376.378.452.500
42	76	440	7 052-1	LBGJS	208.217.376.378.452.500
42	76	440	7 053-9	LBGJS	208.217.376.378.452.500
42	76	440	7 054-7	LBGJS	208.217.376.378.452.500
42	76	440	7 055-4	LBGJS	208.217.376.378.452.500
42	76	440	7 056-2	LBGJS	208.217.376.378.452.500
42	76	440	7 057-0	LBGJS	208.217.376.378.452.500
42	76	440	7 058-8	LBGJS	208.217.376.378.452.500
42	76	440	7 059-6	LBGJS	208.217.376.378.452.500
42	76	440	7 060-4	LBGJS	208.217.376.378.452.500
42	76	440	7 061-2	LBGJS	208.217.376.378.452.500
42	76	440	7 062-0	LBGJS	208.217.376.378.452.500
42	76	440	7 063-8	LBGJS	208.217.376.378.452.500
42	76	440	7 064-6	LBGJS	208.217.376.378.452.500
42	76	440	7 065-3	LBGJS	208.217.376.378.452.500
42	76	440	7 066-1	LBGJS	208.217.376.378.452.500
42	76	440	7 067-9	LBGJS	208.217.376.378.452.500
42	76	440	7 068-7	LBGJS	208.217.376.378.452.500
42	76	440	7 069-5	LBGJS	208.217.376.378.452.500
42	76	440	7 070-3	LBGJS	208.217.376.378.452.500
42	76	440	7 071-1	LBGJS	208.217.376.378.452.500
42	76	440	7 072-9	LBGJS	208.217.376.378.452.500
42	76	440	7 073-7	LBGJS	208.217.376.378.452.500
42	76	440	7 074-5	LBGJS	208.217.376.378.452.500
42	76	440	7 075-2	LBGJS	208.217.376.378.452.500
42	76	440	7 076-0	LBGJS	208.217.376.378.452.500
42	76	440	7 077-8	LBGJS	208.217.376.378.452.500
42	76	440	7 078-6	LBGJS	208.217.376.378.452.500
42	76	440	7 079-4	LBGJS	208.217.376.378.452.500
42	76	440	7 080-2	LBGJS	208.217.376.378.452.500
42	76	440	7 081-0	LBGJS	208.217.376.378.452.500
42	76	440	7 082-8	LBGJS	208.217.376.378.452.500
42	76	440	7 083-6	LBGJS	208.217.376.378.452.500
42	76	440	7 084-4	LBGJS	208.217.376.378.452.500
42	76	440	7 085-1	LBGJS	208.217.376.378.452.500
42	76	440	7 086-9	LBGJS	208.217.376.378.452.500
20	76	440	7 087-3	LBGJS	208.217.376.378.452.500
42	76	440	7 088-5	LBGJS	208.217.376.378.452.500
42	76	440	7 089-3	LBGJS	208.217.376.378.452.500
42	76	440	7 090-1	LBGJS	208.217.376.378.452.500
42	76	440	7 091-9	LBGJS	208.217.376.378.452.500
42	76	440	7 092-7	LBGJS	208.217.376.378.452.500
42	76	440	7 093-5	LBGJS	208.217.376.378.452.500
42	76	440	7 094-3	LBGJS	208.217.376.378.452.500

ORG	NSB	LITRA- KODE	LØPE- NR	LITRA	UTSTYRSKODE
42	76	440	7 095-0	LBGJS	208.217.376.378.452.500
42	76	440	7 096-8	LBGJS	208.217.376.378.452.500
42	76	440	7 097-6	LBGJS	208.217.376.378.452.500
42	76	440	7 098-4	LBGJS	208.217.376.378.452.500
42	76	440	7 099-2	LBGJS	208.217.376.378.452.500
42	76	440	7 100-8	LBGJS	208.217.376.378.452.500
42	76	440	7 101-6	LBGJS	208.217.376.378.452.500
42	76	440	7 102-4	LBGJS	208.217.376.378.452.500
42	76	440	7 103-2	LBGJS	208.217.376.378.452.500
42	76	440	7 104-0	LBGJS	208.217.376.378.452.500
42	76	440	7 105-7	LBGJS	208.217.376.378.452.500
42	76	440	7 106-5	LBGJS	208.217.376.378.452.500
42	76	440	7 107-3	LBGJS	208.217.376.378.452.500
42	76	440	7 108-1	LBGJS	208.217.376.378.452.500
42	76	440	7 109-9	LBGJS	208.217.376.378.452.500
42	76	440	7 110-7	LBGJS	208.217.376.378.452.500
42	76	441	2 000-3	LBGS	208.217.376.378.452.500
42	76	441	2 001-1	LBGS	208.217.376.378.452.500
42	76	441	2 002-9	LBGS	208.217.376.378.452.500
42	76	441	2 003-7	LBGS	208.217.376.378.452.500
42	76	441	2 004-5	LBGS	208.217.376.378.452.500
42	76	441	2 005-2	LBGS	208.217.376.378.452.500
42	76	441	2 006-0	LBGS	208.217.376.378.452.500
42	76	441	2 007-8	LBGS	208.217.376.378.452.500
42	76	441	2 008-6	LBGS	208.217.376.378.452.500
42	76	441	2 009-4	LBGS	208.217.376.378.452.500
42	76	441	2 010-2	LBGS	208.217.376.378.452.500
42	76	441	2 011-0	LBGS	208.217.376.378.452.500
42	76	441	2 012-8	LBGS	208.217.376.378.452.500
42	76	441	2 013-6	LBGS	208.217.376.378.452.500
42	76	441	2 014-4	LBGS	208.217.376.378.452.500
42	76	441	2 015-1	LBGS	208.217.376.378.452.500
42	76	441	2 016-9	LBGS	208.217.376.378.452.500
42	76	441	2 017-7	LBGS	208.217.376.378.452.500
42	76	441	2 018-5	LBGS	208.217.376.378.452.500
42	76	441	2 019-3	LBGS	208.217.376.378.452.500
42	76	441	2 020-1	LBGS	208.217.376.378.452.500
42	76	441	2 021-9	LBGS	208.217.376.378.452.500
42	76	441	2 022-7	LBGS	208.217.376.378.452.500
42	76	441	2 023-5	LBGS	208.217.376.378.452.500
42	76	441	2 024-3	LBGS	208.217.376.378.452.500

ORG	NSB	LITRA- KODE	LØPE- NR	LITRA	UTSTYRSKODE	
42	76	441	2	025-0	LBGS	208.217.376.378.452.500
42	76	441	2	026-8	LBGS	208.217.376.378.452.500
42	76	441	2	027-6	LBGS	208.217.376.378.452.500
42	76	441	2	028-4	LBGS	208.217.376.378.452.500
42	76	441	2	029-2	LBGS	208.217.376.378.452.500
42	76	441	2	030-0	LBGS	208.217.376.378.452.500
42	76	441	2	031-8	LBGS	208.217.376.378.452.500
42	76	441	2	032-6	LBGS	208.217.376.378.452.500
42	76	441	2	033-4	LBGS	208.217.376.378.452.500
42	76	441	2	034-2	LBGS	208.217.376.378.452.500
42	76	441	2	035-9	LBGS	208.217.376.378.452.500
42	76	441	2	036-7	LBGS	208.217.376.378.452.500
42	76	441	2	037-5	LBGS	208.217.376.378.452.500
42	76	441	2	038-3	LBGS	208.217.376.378.452.500
42	76	441	2	039-1	LBGS	208.217.376.378.452.500
42	76	441	2	040-9	LBGS	208.217.376.378.452.500
42	76	441	2	041-7	LBGS	208.217.376.378.452.500
42	76	441	2	042-5	LBGS	208.217.376.378.452.500
42	76	441	2	043-3	LBGS	208.217.376.378.452.500
42	76	441	2	044-1	LBGS	208.217.376.378.452.500
42	76	441	2	045-8	LBGS	208.217.376.378.452.500
42	76	441	2	046-6	LBGS	208.217.376.378.452.500
42	76	441	2	047-4	LBGS	208.217.376.378.452.500
42	76	441	2	048-2	LBGS	208.217.376.378.452.500
42	76	441	2	049-0	LBGS	208.217.376.378.452.500
42	76	441	2	050-8	LBGS	208.217.376.378.452.500
42	76	441	2	051-6	LBGS	208.217.376.378.452.500
42	76	441	2	052-4	LBGS	208.217.376.378.452.500
42	76	441	2	053-2	LBGS	208.217.376.378.452.500
42	76	441	2	054-0	LBGS	208.217.376.378.452.500
42	76	441	2	055-7	LBGS	208.217.376.378.452.500
42	76	441	2	056-5	LBGS	208.217.376.378.452.500
42	76	441	2	057-3	LBGS	208.217.376.378.452.500
42	76	441	2	058-1	LBGS	208.217.376.378.452.500
42	76	441	2	059-9	LBGS	208.217.376.378.452.500
42	76	441	2	060-7	LBGS	208.217.376.378.452.500
42	76	441	2	061-5	LBGS	208.217.376.378.452.500
42	76	441	2	062-3	LBGS	208.217.376.378.452.500
42	76	441	2	063-1	LBGS	208.217.376.378.452.500
42	76	441	2	064-9	LBGS	208.217.376.378.452.500
42	76	441	2	065-6	LBGS	208.217.376.378.452.500
42	76	441	2	066-4	LBGS	208.217.376.378.452.500
42	76	441	2	067-2	LBGS	208.217.376.378.452.500
42	76	441	2	068-0	LBGS	208.217.376.378.452.500
42	76	441	2	069-8	LBGS	208.217.376.378.452.500

ORG	NSB	LITRA- KODE	LØPE- NR	LITRA	UTSTYRSKODE
42	76	441	2	070-6	LBGS 208.217.376.378.452.500
42	76	441	2	071-4	LBGS 208.217.376.378.452.500
42	76	441	2	072-2	LBGS 208.217.376.378.452.500
42	76	441	2	073-0	LBGS 208.217.376.378.452.500
42	76	441	2	074-8	LBGS 208.217.376.378.452.500
42	76	441	2	075-5	LBGS 208.217.376.378.452.500
42	76	441	2	076-3	LBGS 208.217.376.378.452.500
42	76	441	2	077-1	LBGS 208.217.376.378.452.500
42	76	441	2	078-9	LBGS 208.217.376.378.452.500
42	76	441	2	079-7	LBGS 208.217.376.378.452.500
42	76	441	2	080-5	LBGS 208.217.376.378.452.500
42	76	441	2	081-3	LBGS 208.217.376.378.452.500
42	76	441	2	082-1	LBGS 208.217.376.378.452.500
42	76	441	2	083-9	LBGS 208.217.376.378.452.500
42	76	441	2	084-7	LBGS 208.217.376.378.452.500
20	76	441	2	085-0	LBGS 208.217.376.378.452.500
42	76	441	2	086-2	LBGS 208.217.376.378.452.500
42	76	441	2	087-0	LBGS 208.217.376.378.452.500
42	76	441	2	088-8	LBGS 208.217.376.378.452.500
42	76	441	2	089-6	LBGS 208.217.376.378.452.500
42	76	441	2	090-4	LBGS 208.217.376.378.452.500
42	76	441	2	091-2	LBGS 208.217.376.378.452.500
42	76	441	2	092-0	LBGS 208.217.376.378.452.500
42	76	441	2	093-8	LBGS 208.217.376.378.452.500
42	76	441	2	094-6	LBGS 208.217.376.378.452.500
42	76	441	2	095-3	LBGS 208.217.376.378.452.500
42	76	441	2	096-1	LBGS 208.217.376.378.452.500
42	76	441	2	097-9	LBGS 208.217.376.378.452.500
42	76	441	2	098-7	LBGS 208.217.376.378.452.500
42	76	441	2	099-5	LBGS 208.217.376.378.452.500
42	76	442	2	001-9	LDGS 208.217.376.409.452.500
42	76	442	2	002-7	LDGS 208.217.376.409.452.500
42	76	442	2	003-5	LDGS 208.217.376.409.452.500
42	76	442	2	004-3	LDGS 208.217.376.409.452.500
42	76	442	2	007-6	LDGS 208.217.376.409.452.500
42	76	442	2	008-4	LDGS 208.217.376.409.452.500
42	76	442	2	014-2	LDGS 208.217.376.409.452.500
42	76	442	2	015-9	LDGS 208.217.376.409.452.500
42	76	442	2	016-7	LDGS 208.217.376.409.452.500
42	76	442	2	017-5	LDGS 208.217.376.409.452.500
42	76	442	2	019-1	LDGS 208.217.376.409.452.500
42	76	442	2	020-9	LDGS 208.217.376.409.452.500

ORG	NSB	LITRA- KODE	LØPE- NR	LITRA	UTSTYRSKODE	
42	76	442	2	023-3	LDGS	208.217.376.409.452.500
42	76	442	2	024-1	LDGS	208.217.376.409.452.500
42	76	442	2	025-8	LDGS	208.217.376.409.452.500
42	76	442	2	027-4	LDGS	208.217.376.409.452.500
42	76	442	2	028-2	LDGS	208.217.376.409.452.500
42	76	442	2	029-0	LDGS	208.217.376.409.452.500
42	76	442	2	031-6	LDGS	208.217.376.409.452.500
42	76	442	2	034-0	LDGS	208.217.376.409.452.500
42	76	442	2	035-7	LDGS	208.217.376.409.452.500
42	76	442	2	037-3	LDGS	208.217.376.409.452.500
42	76	442	2	038-1	LDGS	208.217.376.409.452.500
42	76	442	2	039-9	LDGS	208.217.376.409.452.500
42	76	442	2	042-3	LDGS	208.217.376.409.452.500
42	76	442	2	043-1	LDGS	208.217.376.409.452.500
42	76	442	2	044-9	LDGS	208.217.376.409.452.500
42	76	442	2	045-6	LDGS	208.217.376.409.452.500
42	76	442	2	046-4	LDGS	208.217.376.409.452.500
42	76	442	2	048-0	LDGS	208.217.376.409.452.500
42	76	442	2	049-8	LDGS	208.217.376.409.452.500
42	76	442	2	050-6	LDGS	208.217.376.409.452.500
42	76	442	2	053-0	LDGS	208.217.376.409.452.500
42	76	442	2	055-5	LDGS	208.217.376.409.452.500
42	76	442	2	057-1	LDGS	208.217.376.409.452.500
42	76	442	2	059-7	LDGS	208.217.409.452.500
42	76	442	5	000-8	LGS	208.217.376.452.500
42	76	442	5	001-6	LGS	208.217.251.376.452.500
42	76	442	5	002-4	LGS	208.217.251.376.452.500
42	76	442	5	003-2	LGS	208.217.376.452.500
42	76	442	5	004-0	LGS	208.217.251.376.452.500
42	76	442	5	005-7	LGS	208.217.452.376.500
42	76	442	5	006-5	LGS	208.217.251.376.452.500
42	76	442	5	008-1	LGS	208.217.251.376.452.500
42	76	442	5	009-9	LGS	208.217.376.452.500
42	76	442	5	010-7	LGS	208.217.251.376.452.500
42	76	442	5	011-5	LGS	208.217.376.452.500
42	76	442	5	012-3	LGS	208.217.251.376.452.500
42	76	442	5	013-1	LGS	208.217.251.376.452.500
42	76	442	5	014-9	LGS	208.217.376.452.500
42	76	442	5	015-6	LGS	208.217.251.376.452.500
42	76	442	5	016-4	LGS	208.217.251.376.452.500
42	76	442	5	017-2	LGS	208.217.376.452.500
42	76	442	5	018-0	LGS	208.217.251.376.452.500

ORG	NSB	LITRA- KODE	LØPE- NR	LITRA	UTSTYRSKODE	
42	76	442	5	019-8	LGS	208.217.376.452.500
42	76	442	5	021-4	LGS	208.217.251.376.452.500
42	76	442	5	022-2	LGS	208.217.251.376.452.500
42	76	442	5	023-0	LGS	208.217.376.452.500
42	76	442	5	024-8	LGS	208.217.376.452.500
42	76	442	5	025-5	LGS	208.217.251.376.452.500
42	76	442	5	026-3	LGS	208.217.251.376.452.500
42	76	442	5	027-1	LGS	208.217.251.376.452.500
42	76	442	5	028-9	LGS	208.217.251.376.452.500
42	76	442	5	029-7	LGS	208.217.251.376.452.500
42	76	442	5	030-5	LGS	208.217.251.376.452.500
42	76	442	5	031-3	LGS	208.217.251.376.452.500
42	76	442	5	032-1	LGS	208.217.251.376.452.500
42	76	442	5	033-9	LGS	208.217.251.376.452.500
42	76	442	5	034-7	LGS	208.217.376.452.500
42	76	442	5	035-4	LGS	208.217.376.452.500
42	76	442	5	036-2	LGS	208.217.251.376.452.500
42	76	442	5	037-0	LGS	208.217.251.376.452.500
42	76	442	5	038-8	LGS	208.217.376.452.500
42	76	442	5	039-6	LGS	208.217.251.376.452.500
42	76	442	5	041-2	LGS	208.217.376.452.500
42	76	442	5	042-0	LGS	208.217.251.376.452.500
42	76	442	5	043-8	LGS	208.217.376.452.500
42	76	442	5	044-6	LGS	208.217.251.376.452.500
42	76	442	5	045-3	LGS	208.217.251.376.452.500
42	76	442	5	046-1	LGS	208.217.376.452.500
42	76	442	5	047-9	LGS	208.217.251.376.452.500
42	76	442	5	048-7	LGS	208.217.376.452.500
42	76	442	5	049-5	LGS	208.217.376.452.500
42	76	442	5	050-3	LGS	208.217.251.376.452.500
42	76	442	5	051-1	LGS	208.217.376.452.500
42	76	442	5	052-9	LGS	208.217.376.452.500
42	76	442	5	053-7	LGS	208.217.251.376.452.500
42	76	442	5	054-5	LGS	208.217.251.376.452.500
42	76	442	5	055-2	LGS	208.217.251.376.452.500
42	76	442	5	056-0	LGS	208.217.376.452.500
42	76	442	5	057-8	LGS	208.217.376.452.500
42	76	442	5	058-6	LGS	208.217.376.452.500
42	76	442	5	059-4	LGS	208.217.251.376.452.500
42	76	442	5	061-0	LGS	208.217.251.376.452.500
42	76	442	5	062-8	LGS	208.217.376.452.500
42	76	442	5	063-6	LGS	208.217.376.452.500
42	76	442	5	064-4	LGS	208.217.376.452.500
42	76	442	5	065-1	LGS	208.217.251.376.452.500
42	76	442	5	066-9	LGS	208.217.251.376.452.500



ORG	NSB	LITRA- KODE	LØPE- NR	LITRA	UTSTYRSKODE	
42	76	442	5	067-7	LGS	208.217.251.376.452.500
42	76	442	5	068-5	LGS	208.217.376.452.500
42	76	442	5	069-3	LGS	208.217.251.376.452.500
42	76	442	5	070-1	LGS	208.217.251.376.452.500
21	76	445	3	000-8	LGMS	208.376.451.452.500.501
21	76	445	3	001-6	LGMS	208.376.451.452.500.501
21	76	445	3	002-4	LGMS	208.376.451.452.500.501
21	76	445	3	003-2	LGMS	208.376.451.452.500.501
21	76	445	3	004-0	LGMS	208.376.451.452.500.501
21	76	445	3	005-7	LGMS	208.376.451.452.500.501
21	76	445	3	006-5	LGMS	208.376.451.452.500.501
21	76	445	3	007-3	LGMS	208.376.451.452.500.501
21	76	445	3	008-1	LGMS	208.376.451.452.500.501
21	76	445	3	009-9	LGMS	208.376.451.452.500.501
42	76	445	3	010-2	LGMS	208.376.452.500.501
21	76	445	3	011-5	LGMS	208.376.451.452.500.501
21	76	445	3	012-3	LGMS	208.376.451.452.500.501
21	76	445	3	013-1	LGMS	208.376.451.452.500.501
21	76	445	3	014-9	LGMS	208.376.451.452.500.501
21	76	445	3	015-6	LGMS	208.376.451.452.500.501
21	76	445	3	016-4	LGMS	208.376.451.452.500.501
21	76	445	3	017-2	LGMS	208.376.451.452.500.501
82	76	455	6	000-0	SDOPS	208.217.452
82	76	455	7	000-9	SDPS	208.217.452
31	76	471	5	001-8	SDS	208.217.374.377.409.451.452.500.
20	76	511	0	100-9	ELO	203.216

ORG	NSB	LITRA- KODE	LØPE- NR	LITRA	UTSTYRSKODE
21	76	511 0	117-2	ELO	203.216.451
21	76	511 0	151-1	ELO	203.216.451
21	76	511 0	195-8	ELO	203.216.451
21	76	511 0	223-8	ELO	203.215.451
42	76	513 3	000-3	ELOS	208.217.374.452.500
31	76	535 0	001-5	EAOS	213.451.452
31	76	535 0	002-3	EAOS	213.451.452
31	76	535 0	003-1	EAOS	213.451.452
31	76	535 0	004-9	EAOS	213.451.452
31	76	535 0	005-6	EAOS	213.451.452
31	76	535 0	006-4	EAOS	213.451.452
31	76	535 0	007-2	EAOS	213.451.452
31	76	535 0	008-0	EAOS	213.451.452
31	76	535 0	009-8	EAOS	213.451.452
31	76	535 0	010-6	EAOS	213.451.452
31	76	535 0	011-4	EAOS	213.451.452
31	76	535 0	012-2	EAOS	213.451.452
31	76	535 0	013-0	EAOS	213.451.452
31	76	535 0	014-8	EAOS	213.451.452
31	76	535 0	015-5	EAOS	213.451.452
31	76	569 3	000-3	TAOS	208.217.451.452.500.501
31	76	569 3	001-1	TAOS	208.217.451.452.500.501
31	76	569 3	002-9	TAOS	208.217.451.452.500.501
31	76	569 3	003-7	TAOS	208.217.451.452.500.501
31	76	569 3	004-5	TAOS	208.217.451.452.500.501
31	76	569 3	005-2	TAOS	208.217.451.452.500.501
31	76	569 3	006-0	TAOS	208.217.451.452.500.501
31	76	569 3	007-8	TAOS	208.217.451.452.500.501
31	76	569 3	008-6	TAOS	208.217.451.452.500.501
31	76	569 3	009-4	TAOS	208.217.451.452.500.501
31	76	569 3	010-2	TAOS	208.217.451.452.500.501

ORG	NSB	LITRA- KODE	LØPE- NR	LITRA	UTSTYRSKODE	
31	76	569	4	000-2	TA00S	208.217.451.452.500.501
31	76	569	4	001-0	TA00S	208.217.451.452.500.501
31	76	569	4	002-8	TA00S	208.217.451.452.500.501
31	76	569	4	003-6	TA00S	208.217.451.452.500.501
31	76	569	4	004-4	TA00S	208.217.451.452.500.501
31	76	569	4	005-1	TA00S	208.217.451.452.500.501
31	76	569	4	006-9	TA00S	208.217.451.452.500.501
31	76	569	4	007-7	TA00S	208.217.451.452.500.501
31	76	569	4	008-5	TA00S	208.217.451.452.500.501
31	76	569	4	009-3	TA00S	208.217.451.452.500.501
31	76	569	4	010-1	TA00S	208.217.451.452.500.501
31	76	569	4	011-9	TA00S	208.217.451.452.500.501
21	76	571	5	001-7	TBIS	208.215.451.452
21	76	571	5	004-1	TBIS	208.215.451.452
21	76	571	5	005-8	TBIS	208.215.451.452
21	76	573	1	000-9	TDS	208.215.451.452.500
21	76	573	1	001-7	TDS	208.215.451.452.500
21	76	573	1	002-5	TDS	208.215.451.452.500
21	76	573	1	003-3	TDS	208.215.451.452.500
21	76	573	1	004-1	TDS	208.215.451.452.500
21	76	573	1	005-8	TDS	208.215.451.452.500
21	76	573	1	006-6	TDS	208.215.451.452.500
21	76	573	1	007-4	TDS	208.215.451.452.500
21	76	573	1	008-2	TDS	208.215.451.452.500
21	76	573	1	009-0	TDS	208.215.451.452.500
21	76	573	1	010-8	TDS	208.215.451.452.500
21	76	573	1	011-6	TDS	208.215.451.452.500
21	76	573	1	012-4	TDS	208.215.451.452.500
21	76	573	1	013-2	TDS	208.215.451.452.500
21	76	573	1	014-0	TDS	208.215.451.452.500
21	76	573	1	015-7	TDS	208.215.451.452.500
21	76	573	1	016-5	TDS	208.215.451.452.500
21	76	573	1	017-3	TDS	208.215.451.452.500
21	76	573	1	018-1	TDS	208.215.451.452.500
21	76	573	1	019-9	TDS	208.215.451.452.500
21	76	573	1	020-7	TDS	208.215.451.452.500
21	76	573	1	021-5	TDS	208.215.451.452.500
21	76	573	1	022-3	TDS	208.215.451.452.500

ORG	NSB	LITRA- KODE	LØPE- NR	LITRA	UTSTYRSKODE	
21	76	573	1	023-1	TDS	208.215.451.452.500
21	76	573	1	024-9	TDS	208.215.451.452.500
21	76	573	1	025-6	TDS	208.215.451.452.500
21	76	573	1	026-4	TDS	208.215.451.452.500
21	76	573	1	027-2	TDS	208.215.451.452.500
21	76	573	1	028-0	TDS	208.215.451.452.500
21	76	573	1	029-8	TDS	208.215.451.452.500
21	76	573	1	030-6	TDS	208.215.451.452.500
21	76	573	1	031-4	TDS	208.215.451.452.500
21	76	573	1	032-2	TDS	208.215.451.452.500
21	76	573	1	033-0	TDS	208.215.451.452.500
21	76	573	1	034-8	TDS	208.215.451.452.500
21	76	573	1	035-5	TDS	208.215.451.452.500
21	76	573	1	036-3	TDS	208.215.451.452.500
21	76	573	1	037-1	TDS	208.215.451.452.500
21	76	573	1	038-9	TDS	208.215.451.452.500
21	76	573	1	039-7	TDS	208.215.451.452.500
21	76	573	1	040-5	TDS	208.215.451.452.500
21	76	573	1	041-3	TDS	208.215.451.452.500
21	76	573	1	042-1	TDS	208.215.451.452.500
21	76	573	1	043-9	TDS	208.215.451.452.500
21	76	573	1	044-7	TDS	208.215.451.452.500
21	76	573	1	045-4	TDS	208.215.451.452.500
21	76	573	1	046-2	TDS	208.215.451.452.500
21	76	573	1	047-0	TDS	208.215.451.452.500
21	76	573	1	048-8	TDS	208.215.451.452.500
21	76	573	1	049-6	TDS	208.215.451.452.500
21	76	573	1	050-4	TDS	208.215.451.452.500
21	76	573	1	051-2	TDS	208.215.451.452.500
21	76	573	1	052-0	TDS	208.215.451.452.500
21	76	573	1	053-8	TDS	208.215.451.452.500
21	76	573	1	054-6	TDS	208.215.451.452.500
21	76	573	1	055-3	TDS	208.215.451.452.500
21	76	573	1	056-1	TDS	208.215.451.452.500
21	76	573	1	057-9	TDS	208.215.451.452.500
21	76	573	1	058-7	TDS	208.215.451.452.500
21	76	573	1	059-5	TDS	208.215.451.452.500
21	76	573	1	060-3	TDS	208.215.451.452.500
21	76	573	1	061-1	TDS	208.215.451.452.500
21	76	573	1	062-9	TDS	208.215.451.452.500
21	76	573	1	063-7	TDS	208.215.451.452.500
21	76	573	1	064-5	TDS	208.215.451.452.500
21	76	573	1	065-2	TDS	208.215.451.452.500
21	76	573	1	066-0	TDS	208.215.451.452.500
21	76	573	1	067-8	TDS	208.215.451.452.500

ORG	NSB	LITRA- KODE	LØPE- NR	LITRA	UTSTYRSKODE	
21	76	573	1	068-6	TDS	208.215.451.452.500
21	76	573	1	069-4	TDS	208.215.451.452.500
21	76	573	1	070-2	TDS	208.215.451.452.500
21	76	573	1	071-0	TDS	208.215.451.452.500
21	76	573	1	072-8	TDS	208.215.451.452.500
21	76	573	1	073-6	TDS	208.215.451.452.500
21	76	573	1	074-4	TDS	208.215.451.452.500
21	76	573	1	075-1	TDS	208.215.451.452.500
21	76	573	1	076-9	TDS	208.215.451.452.500
21	76	573	1	077-7	TDS	208.215.451.452.500
21	76	573	1	078-5	TDS	208.215.451.452.500
21	76	573	1	079-3	TDS	208.215.451.452.500
21	76	576	0	000-3	TPS	208.215.451.452.500
21	76	576	0	001-1	TPS	208.215.451.452.500
21	76	576	0	002-9	TPS	208.215.451.452.500
21	76	576	0	003-7	TPS	208.215.451.452.500
21	76	576	0	004-5	TPS	208.215.451.452.500
21	76	576	0	005-2	TPS	208.215.451.452.500
21	76	576	0	006-0	TPS	208.215.451.452.500
21	76	576	0	007-8	TPS	208.215.451.452.500
21	76	576	0	008-6	TPS	208.215.451.452.500
21	76	576	0	009-4	TPS	208.215.451.452.500
21	76	576	0	010-2	TPS	208.215.451.452.500
21	76	576	0	011-0	TPS	208.215.451.452.500
21	76	577	6	000-5	TIS	208.215.451.452
21	76	577	6	001-3	TIS	208.215.451.452
21	76	577	6	002-1	TIS	208.215.451.452
21	76	577	6	003-9	TIS	208.215.451.452
21	76	577	6	004-7	TIS	208.215.451.452
21	76	577	6	005-4	TIS	208.215.451.452
21	76	577	6	006-2	TIS	208.215.451.452
21	76	577	6	007-0	TIS	208.215.451.452
21	76	577	6	008-8	TIS	208.215.451.452
21	76	577	6	009-6	TIS	208.215.451.452
21	76	577	6	010-4	TIS	208.215.451.452
21	76	577	6	011-2	TIS	208.215.451.452
21	76	577	6	012-0	TIS	208.215.451.452
21	76	577	6	013-8	TIMS	208.215.451.452

ORG	NSB	LITRA- KODE	LØPE- NR	LITRA	UTSTYRSKODE
21	76	577 6	014-6	TIS	208.215.451.452
21	76	577 6	015-3	TIS	208.215.451.452
21	76	577 6	016-1	TIS	208.215.451.452
21	76	577 6	017-9	TIS	208.215.451.452
21	76	577 6	018-7	TIS	208.215.451.452
21	76	577 6	019-5	TIS	208.215.451.452
42	76	601 8	064-2	FB	203.215
42	76	601 8	066-7	FB	203.215
42	76	601 8	154-1	FB	204.215
42	76	601 8	155-8	FB	204.215
20	76	601 8	194-3	FB	204.215
42	76	601 8	195-4	FB	204.215
42	76	601 8	223-4	FB	204.215
42	76	601 8	229-1	FB	204.215
42	76	601 8	243-2	FB	204.215
42	76	601 8	283-8	FB	204.215
42	76	601 8	400-8	FB-X	208
42	76	601 8	401-6	FB-X	208
42	76	601 8	402-4	FB-X	208
42	76	601 8	403-2	FB-X	208
42	76	601 8	404-0	FB-X	208
42	76	601 8	405-7	FB-X	208
42	76	601 8	406-5	FB-X	208
42	76	601 8	407-3	FB-X	208
42	76	601 8	408-1	FB-X	208
42	76	601 8	409-9	FB-X	208
42	76	601 8	410-7	FB-X	208
42	76	601 8	411-5	FB-X	208
42	76	601 8	412-3	FB-X	208
42	76	601 8	413-1	FB-X	208
42	76	601 8	414-9	FB-X	208
42	76	601 8	415-6	FB-X	208
42	76	601 8	416-4	FB-X	208
42	76	601 8	417-2	FB-X	208
42	76	601 8	418-0	FB-X	208
42	76	601 8	419-8	FB-X	208
42	76	601 8	420-6	FB-X	208
42	76	601 8	421-4	FB-X	208
42	76	601 8	422-2	FB-X	208
42	76	601 8	423-0	FB-X	208
42	76	601 8	424-8	FB-X	208

ORG	NSB	LITRA- KODE	LØPE- NR	LITRA	UTSTYRSKODE	
42	76	601	8	425-5	FB-X	208
42	76	601	8	426-3	FB-X	208
42	76	601	8	427-1	FB-X	208
42	76	601	8	428-9	FB-X	208
42	76	601	8	429-7	FB-X	208
42	76	601	8	430-5	FB-X	208
42	76	601	8	431-3	FB-X	208
42	76	601	8	432-1	FB-X	208
42	76	601	8	433-9	FB-X	208
42	76	601	8	434-7	FB-X	208
42	76	601	8	435-4	FB-X	208
42	76	601	8	436-2	FB-X	208
42	76	601	8	437-0	FB-X	208
42	76	601	8	438-8	FB-X	208
42	76	601	8	439-6	FB-X	208
42	76	601	8	440-4	FB-X	208
42	76	601	8	441-2	FB-X	208
42	76	601	8	442-0	FB-X	208
42	76	601	8	443-8	FB-X	208
42	76	601	8	444-6	FB-X	208
42	76	601	8	445-3	FB-X	208
42	76	601	8	446-1	FB-X	208
42	76	601	8	447-9	FB-X	208
42	76	601	8	448-7	FB-X	208
42	76	601	8	449-5	FB-X	208
42	76	601	8	450-3	FB-X	208
42	76	601	8	451-1	FB-X	208
42	76	601	8	452-9	FB-X	208
42	76	601	8	453-7	FB-X	208
42	76	601	8	454-5	FB-X	208
42	76	601	8	455-2	FB-X	208
42	76	601	8	600-3	FB	208
42	76	601	8	601-1	FB	208
42	76	601	8	602-9	FB	208
42	76	601	8	603-7	FB	208
42	76	601	8	604-5	FB	208
42	76	601	8	605-2	FB	208
42	76	601	8	606-0	FB	208
42	76	601	8	607-8	FB	208
42	76	601	8	608-6	FB	208
42	76	601	8	609-4	FB	208
42	76	601	8	610-2	FB	208
42	76	601	8	611-0	FB	208
42	76	601	8	612-8	FB	208
42	76	601	8	613-6	FB	208

ORG	NSB	LITRA- KODE	LØPE- NR	LITRA	UTSTYRSKODE	
42	76	601	8	614-4	FB	208
42	76	601	8	615-1	FB	208
42	76	601	8	616-9	FB	208
42	76	601	8	617-7	FB	208
42	76	601	8	618-5	FB	208
42	76	601	8	619-3	FB	208
42	76	601	8	620-1	FB	208
42	76	601	8	621-9	FB	208
42	76	601	8	622-7	FB	208
42	76	601	8	623-5	FB	208
42	76	601	8	624-3	FB	208
42	76	601	8	625-0	FB	208
42	76	601	8	626-8	FB	208
42	76	601	8	627-6	FB	208
42	76	601	8	628-4	FB	208
42	76	601	8	629-2	FB	208
42	76	601	8	630-0	FB	208
42	76	601	8	631-8	FB	208
42	76	601	8	632-6	FB	208
42	76	601	8	633-4	FB	208
42	76	601	8	634-2	FB	208
42	76	601	8	635-9	FB	208
42	76	601	8	636-7	FB	208
42	76	601	8	637-5	FB	208
42	76	601	8	638-3	FB	208
42	76	601	8	639-1	FB	208
42	76	601	8	640-9	FB	208
42	76	601	8	641-7	FB	208
42	76	601	8	642-5	FB	208
42	76	601	8	643-3	FB	208
42	76	607	2	000-9	FBS	208.215.452
42	76	607	2	001-7	FBS	208.215.452
42	76	607	5	000-6	FBS-U	208.215.452
42	76	607	5	001-4	FBS-U	208.215.452



ORG	NSB	LITRA- KODE	LØPE- NR	LITRA	UTSTYRSKODE
42	76	700 0	002-0	ZK	203.215
20	76	700 0	003-4	UHK	203.215
42	76	700 1	002-9	ZK	215.225.430.431
42	76	700 1	004-5	ZK	215.225.430.431
42	76	700 1	011-0	ZK	203.215
42	76	700 1	012-8	ZK	203.215
42	76	700 1	016-9	ZK	215.225
42	76	700 1	019-3	ZK	203.215
42	76	700 1	022-7	ZK	203.215
42	76	700 1	023-5	ZK	203.215
42	76	700 3	000-1	ZK	203.215.430.431
42	76	700 3	006-8	ZK	203.215.430.431
42	76	700 3	008-4	ZK	203.215.430.431
42	76	700 3	013-4	ZK	201.215.430.431
42	76	700 3	014-2	ZK	215.225.430.431
42	76	700 3	015-9	ZK	215.225.430.431
42	76	700 3	017-5	ZK	215.225.430.431
42	76	700 3	018-3	ZK	215.225.430.431
42	76	700 3	019-1	ZK	203.215.430.431
20	76	700 8	011-9	UH	203.215.430.431
42	76	705 0	000-3	Z	203.215
42	76	715 0	003-6	Z	215.225
42	76	715 0	004-4	Z	203.215

ORG	NSB	LITRA- KODE	LØPE- NR	LITRA	UTSTYRSKODE
42	76	715	1 001-9	Z	215.225.430.431
42	76	715	1 005-0	Z	203.215.430.431
42	76	715	1 010-0	Z	203.215.430.431
42	76	724	0 000-4	ZEKK	203.215.430.431
42	76	724	0 001-2	ZEKK	203.215.430.431
42	76	724	0 002-0	ZEKK	203.215
42	76	724	0 003-8	ZEKK	207.215.430.431
42	76	724	0 004-6	ZEKK	203.215.430.431
42	76	724	0 005-3	ZEKK	207.215.430.431
42	76	724	0 006-1	ZEKK	207.215
42	76	724	0 007-9	ZEKK	207.215.430.431
42	76	724	0 008-7	ZEKK	207.215.430.431
42	76	724	0 009-5	ZEKK	207.215
42	76	724	0 010-3	ZEKK	207.215.430.431
42	76	724	0 011-1	ZEKK	207.215.430.431
42	76	724	0 012-9	ZEKK	207.215.430.431
42	76	724	0 013-7	ZEKK	207.215.430.431
42	76	724	0 014-5	ZEKK	207.215.430.431
31	76	785	0 003-2	ZAS	208.215.451.452.500
31	76	785	0 004-0	ZAS	208.215.451.452.500
31	76	785	0 005-7	ZAS	208.215.451.452.500
31	76	785	0 006-5	ZAS	208.215.451.452.500
31	76	785	0 007-3	ZAS	208.215.451.452.500
31	76	788	0 000-2	ZAES	208.215.451.452.500
31	76	788	0 001-0	ZAES	208.215.451.452.500
31	76	788	0 002-8	ZAES	208.215.451.452.500
31	76	788	0 003-6	ZAES	208.215.451.452.500
31	76	788	0 004-4	ZAES	208.215.451.452.500
31	76	788	0 005-1	ZAES	208.215.451.452.500
31	76	788	0 006-9	ZAES	208.215.451.452.500
31	76	788	0 007-7	ZAES	208.215.451.452.500
31	76	788	0 008-5	ZAES	208.215.451.452.500
31	76	788	0 009-3	ZAES	208.215.451.452.500
31	76	788	0 011-9	ZAES	208.215.451.452.500

ORG	NSB	LITRA- KODE	LØPE- NR	LITRA	UTSTYRSKODE
31	76	798 0	000-1	ZAES	208.215.451.452.500
31	76	798 0	001-9	ZAES	208.215.451.452.500
31	76	798 0	002-7	ZAES	208.215.451.452.500
21	76	805 3	000-3	IBLPS	204.215.451.452
21	76	805 3	002-9	IBLPS	204.215.451.452
21	76	805 3	003-7	IBLPS	204.215.451.452
21	76	805 3	004-5	IBLPS	204.215.451.452
21	76	805 3	005-2	IBLPS	204.215.451.452
21	76	805 3	006-0	IBLPS	204.215.451.452
21	76	805 3	007-8	IBLPS	204.215.451.452
21	76	805 3	008-6	IBLPS	204.215.451.452
21	76	805 3	010-2	IBLPS	204.215.451.452
21	76	805 3	011-0	IBLPS	204.215.451.452
42	76	805 3	012-3	IBLPS	204.215.288.452
42	76	805 3	014-9	IBLPS	204.215.264.288.452
42	76	805 3	015-6	IBLPS	204.215.288.452
42	76	805 3	016-4	IBLPS	204.215.288.452
42	76	805 3	017-2	IBLPS	204.215.288.452
42	76	805 3	019-8	IBLPS	204.215.288.452
42	76	805 3	020-6	IBLPS	204.215.288.452
42	76	805 3	021-4	IBLPS	204.215.288.452
42	76	805 3	022-2	IBLPS	204.215.288.452
42	76	805 3	023-0	IBLPS	204.215.288.452
42	76	805 3	024-8	IBLPS	204.215.288.452
42	76	805 3	025-5	IBLPS	204.215.288.452
42	76	805 3	026-3	IBLPS	204.215.288.452
42	76	805 3	027-1	IBLPS	204.215.452
42	76	805 3	030-5	IBLPS	204.215.288.452
42	76	805 3	032-1	IBLPS	204.215.288.452
42	76	805 3	033-9	IBLPS	204.215.288.452
42	76	805 3	036-2	IBLPS	204.215.288.452
42	76	805 3	038-8	IBLPS	204.215.288.452
21	76	805 3	042-5	IBLPS	204.215.451.452
42	76	805 3	044-6	IBLPS	204.215.286.452
42	76	805 3	045-3	IBLPS	204.215.286.452
42	76	805 3	046-1	IBLPS	204.215.452
42	76	805 3	047-9	IBLPS	204.215.452
42	76	805 3	048-7	IBLPS	204.215.452
42	76	805 3	049-5	IBLPS	204.215.452
42	76	805 3	050-3	IBLPS	204.215.452
42	76	805 3	051-1	IBLPS	204.215.452
42	76	805 3	052-9	IBLPS	204.215.452

ORG	NSB	LITRA- KODE	LØPE- NR	LITRA	UTSTYRSKODE
42	76	805	3 053-7	IBLPS	204.215.452
42	76	805	3 055-2	IBLPS	204.215.452
42	76	805	3 056-0	IBLPS	204.215.452
42	76	805	3 057-8	IBLPS	204.215.452
42	76	805	3 058-6	IBLPS	204.215.452
42	76	805	3 059-4	IBLPS	204.215.452
42	76	805	3 061-0	IBLPS	204.215.452
42	76	805	3 062-8	IBLPS	204.215.452
42	76	805	3 063-6	IBLPS	204.215.452
42	76	805	3 064-4	IBLPS	204.215.452
42	76	805	3 065-1	IBLPS	204.215.452
42	76	805	3 066-9	IBLPS	204.215.452
42	76	805	3 067-7	IBLPS	204.215.452
42	76	805	3 068-5	IBLPS	204.215.452
42	76	805	3 070-1	IBLPS	204.215.452
42	76	805	3 071-9	IBLPS	204.215.452
42	76	805	3 072-7	IBLPS	204.215.452
42	76	805	3 073-5	IBLPS	204.215.452
42	76	805	3 074-3	IBLPS	204.215.452
42	76	805	3 075-0	IBLPS	204.215.452
42	76	805	3 076-8	IBLPS	204.215.243.264.452.500
42	76	805	3 077-6	IBLPS	204.215.243.264.452.500
42	76	805	3 078-4	IBLPS	204.215.243.264.452.500
42	76	805	3 079-2	IBLPS	204.215.243.264.452.500
42	76	805	3 080-0	IBLPS	204.215.243.264.452.500
42	76	805	3 081-8	IBLPS	204.215.243.264.452.500
42	76	805	3 082-6	IBLPS	204.215.243.264.452.500
42	76	805	3 083-4	IBLPS	204.215.243.264.452.500
42	76	805	3 084-2	IBLPS	204.215.243.264.452.500
42	76	805	3 085-9	IBLPS	204.215.243.264.452.500
42	76	805	3 086-7	IBLPS	204.215.243.264.452.500
42	76	805	3 087-5	IBLPS	204.215.243.264.452.500
42	76	805	3 088-3	IBLPS	204.215.243.264.452.500
42	76	805	3 089-1	IBLPS	204.215.243.264.452.500
42	76	805	3 090-9	IBLPS	204.215.243.264.452.500
42	76	805	3 091-7	IBLPS	204.215.243.264.452.500
42	76	805	3 092-5	IBLPS	204.215.243.264.452.500
42	76	805	3 093-3	IBLPS	204.215.243.264.452.500
42	76	805	3 094-1	IBLPS	204.215.243.264.452.500
42	76	805	3 095-8	IBLPS	204.215.243.264.452.500
42	76	805	3 096-6	IBLPS	204.215.243.264.452.500
42	76	805	3 097-4	IBLPS	204.215.243.264.452.500
42	76	805	3 098-2	IBLPS	204.215.243.264.452.500

ORG	NSB	LITRA- KODE	LØPE- NR	LITRA	UTSTYRSKODE	
21	76	813	1	000-9	IMOS	204.215.264.351.353.451.452
21	76	813	1	016-5	IMOS	204.215.264.351.353.451.452
21	76	822	4	005-6	IBBDHLPS	208.217.264.451.452
21	76	822	4	006-4	IBBDHLPS	208.217.264.451.452
21	76	822	4	007-2	IBBDHLPS	208.217.264.451.452
21	76	822	4	008-0	IBBDHLPS	208.217.264.451.452
21	76	822	4	010-6	IBBDHLPS	208.217.264.451.452
21	76	825	6	000-8	IBBLPS	208.217.243.451.452
21	76	825	6	001-6	IBBLPS	208.217.243.451.452
21	76	825	6	002-4	IBBLPS	208.217.451.452
21	76	825	6	004-0	IBBLPS	208.217.243.451.452
21	76	825	6	005-7	IBBLPS	208.217.243.451.452
21	76	825	6	006-5	IBBLPS	208.217.243.451.452
21	76	825	6	007-3	IBBLPS	208.217.243.451.452
21	76	825	6	008-1	IBBLPS	208.217.243.451.452
21	76	825	6	009-9	IBBLPS	208.217.243.451.452
21	76	825	6	010-7	IBBLPS	208.217.243.451.452
21	76	825	6	011-5	IBBLPS	208.217.243.451.452
21	76	825	6	012-3	IBBLPS	208.217.243.451.452
21	76	825	6	013-1	IBBLPS	208.217.243.451.452
21	76	825	6	014-9	IBBLPS	208.217.243.451.452
21	76	825	6	015-6	IBBLPS	208.217.243.451.452
21	76	825	6	016-4	IBBLPS	208.217.243.451.452
21	76	825	6	017-2	IBBLPS	208.217.243.451.452
21	76	825	6	018-0	IBBLPS	208.217.243.451.452
21	76	825	6	019-8	IBBLPS	208.217.243.451.452
21	76	825	6	020-6	IBBLPS	208.217.243.451.452
21	76	825	6	021-4	IBBLPS	208.217.243.451.452
21	76	825	6	022-2	IBBLPS	208.217.243.451.452
21	76	825	6	023-0	IBBLPS	208.217.243.451.452
21	76	825	6	024-8	IBBLPS	208.217.243.451.452
21	76	825	6	025-5	IBBLPS	208.217.243.451.452
21	76	825	6	026-3	IBBLPS	208.217.243.451.452
21	76	825	6	027-1	IBBLPS	208.217.243.451.452
21	76	825	6	028-9	IBBLPS	208.217.243.451.452
21	76	825	6	029-7	IBBLPS	208.217.243.451.452
21	76	825	6	030-5	IBBLPS	208.217.243.451.452
21	76	825	6	031-3	IBBLPS	208.217.243.451.452

ORG	NSB	LITRA- KODE	LØPE- NR	LITRA	UTSTYRSKODE
21	76	825 6	032-1	IBBLPS	208.217.243.451.452
21	76	825 6	033-9	IBBLPS	208.217.243.451.452
21	76	825 6	034-7	IBBLPS	208.217.243.451.452
21	76	825 6	035-4	IBBLPS	208.217.243.451.452
21	76	825 6	036-2	IBBLPS	208.217.243.451.452
21	76	825 6	037-0	IBBLPS	208.217.243.451.452
21	76	825 6	038-8	IBBLPS	208.217.243.451.452
21	76	825 6	039-6	IBBLPS	208.217.451.452
21	76	825 6	200-4	IBBLPS	208.215.286.451.452
21	76	825 6	201-2	IBBLPS	208.215.286.451.452
21	76	825 6	202-0	IBBLPS	208.215.286.451.452
21	76	825 6	203-8	IBBLPS	208.215.286.451.452
21	76	825 6	205-3	IBBLPS	208.215.286.451.452
21	76	825 6	206-1	IBBLPS	208.215.286.451.452
21	76	825 6	207-9	IBBLPS	208.215.286.451.452
21	76	825 6	208-7	IBBLPS	208.215.286.451.452
21	76	825 6	209-5	IBBLPS	208.215.286.451.452
21	76	825 6	210-3	IBBLPS	208.215.286.451.452
21	76	825 6	211-1	IBBLPS	208.215.286.451.452
21	76	825 6	212-9	IBBLPS	208.215.286.451.452
21	76	825 6	213-7	IBBLPS	208.215.286.451.452
21	76	825 6	214-5	IBBLPS	208.215.286.451.452
21	76	825 6	215-2	IBBLPS	208.215.286.451.452
21	76	825 6	216-0	IBBLPS	208.215.286.451.452
21	76	825 6	217-8	IBBLPS	208.215.286.451.452
21	76	825 6	218-6	IBBLPS	208.215.286.451.452
21	76	825 6	219-4	IBBLPS	208.215.286.451.452
21	76	825 6	220-2	IBBLPS	208.215.287.451.452
21	76	825 6	221-0	IBBLPS	208.215.287.451.452
21	76	825 6	222-8	IBBLPS	208.215.287.451.452
42	76	900 5	000-5	UC	208.215.406
42	76	900 5	001-3	UC	208.215.406
42	76	900 5	002-1	UC	208.215.406
42	76	900 5	003-9	UC	208.215.406
42	76	900 5	004-7	UC	208.215.406
42	76	900 5	005-4	UC	208.215.406
42	76	900 5	006-2	UC	207.215.406
42	76	900 5	007-0	UC	208.215.406
42	76	900 5	008-8	UC	207.215.406
42	76	900 5	009-6	UC	207.215.406
42	76	900 5	010-4	UC	208.215.406
42	76	900 5	011-2	UC	208.215.406

ORG	NSB	LITRA- KODE	LØPE- NR	LITRA	UTSTYRSKODE
42	76	900	5 012-0	UC	208.215.406
42	76	900	5 013-8	UC	208.215.406
42	76	900	5 014-6	UC	208.215.406
42	76	900	5 015-3	UC	208.215.406
42	76	900	5 016-1	UC	208.215.406
42	76	900	5 017-9	UC	208.215.406
42	76	900	5 018-7	UC	208.215.406
42	76	900	5 019-5	UC	208.215.406
42	76	900	5 020-3	UC	208.215.406
42	76	900	5 021-1	UC	208.215.406
42	76	900	5 022-9	UC	208.215.406
42	76	900	5 023-7	UC	208.215.406
42	76	900	5 024-5	UC	208.215.406
42	76	900	5 025-2	UC	207.215.406
42	76	900	5 026-0	UC	208.215.406
42	76	900	5 027-8	UC	208.215.406
42	76	900	5 028-6	UC	208.215.406
42	76	900	5 029-4	UC	208.215.406
42	76	900	5 030-2	UC	208.215.406
42	76	900	5 031-0	UC	208.215.406
42	76	900	5 032-8	UC	208.215.406
42	76	900	5 033-6	UC	208.215.406
42	76	900	5 034-4	UC	208.215.406
42	76	900	5 035-1	UC	208.215.406
42	76	900	5 036-9	UC	208.215.406
42	76	900	5 037-7	UC	208.215.406
42	76	900	5 038-5	UC	208.215.406
42	76	900	5 039-3	UC	208.215.406
42	76	900	5 040-1	UC	208.215.406
42	76	900	5 041-9	UC	208.215.406
42	76	900	5 042-7	UC	208.215.406
42	76	900	5 043-5	UC	208.215.406
42	76	900	5 044-3	UC	208.215.406
42	76	900	5 045-0	UC	208.215.406
42	76	900	5 046-8	UC	208.215.406
42	76	900	5 047-6	UC	208.215.406
42	76	900	5 048-4	UC	208.215.406
42	76	900	5 049-2	UC	208.215.406
21	76	902	1 000-0	UCE	207.215.406.451
21	76	902	1 001-8	UCE	207.215.406.451
21	76	902	1 003-4	UCE	207.215.406.451
42	76	902	1 004-7	UC	215.225.406
42	76	902	1 005-4	UC	215.225.406
42	76	902	1 007-0	UC	215.225.406

ORG	NSB	LITRA- KODE	LØPE- NR	LITRA	UTSTYRSKODE
42	76	902	9 001-5	UDG	203.215
42	76	902	9 002-3	UDG	203.215
42	76	902	9 003-1	UDG	203.215
42	76	902	9 004-9	UDG	203.215
42	76	902	9 005-6	UDG	203.215
42	76	902	9 006-4	UDG	203.215
42	76	902	9 008-0	UDG	203.215
42	76	902	9 009-8	UDG	203.215
42	76	902	9 010-6	UDG	203.215
42	76	902	9 011-4	UDG	203.215
42	76	902	9 012-2	UDG	203.215
42	76	902	9 013-0	UDG	203.215
42	76	902	9 014-8	UDG	203.215
42	76	902	9 015-5	UDG	203.215
42	76	902	9 016-3	UDG	203.215
42	76	902	9 017-1	UDG	203.215
42	76	902	9 018-9	UDG	203.215
42	76	907	9 000-6	UDGK	203.215
42	76	907	9 001-4	UDGK	203.215
42	76	907	9 002-2	UDGK	203.215
42	76	907	9 003-0	UDGK	203.215
42	76	907	9 005-5	UDGK	203.215
42	76	907	9 010-5	UDGK	203.215
42	76	907	9 011-3	UDGK	203.215
42	76	907	9 014-7	UDGK	203.215
42	76	907	9 015-4	UDGK	203.215
42	76	907	9 017-0	UDGK	203.215
42	76	907	9 024-6	UDGK	203.215
42	76	907	9 026-1	UDGK	203.215
42	76	907	9 027-9	UDGK	203.215
42	76	907	9 028-7	UDGK	203.215
42	76	907	9 029-5	UDGK	203.215
21	76	910	5 000-9	UCS	208.215.406.451.452
21	76	910	5 001-7	UCS	208.215.406.451.452
21	76	910	5 002-5	UCS	208.215.406.451.452
21	76	910	5 003-3	UCS	208.215.406.451.452
21	76	910	5 004-1	UCS	208.215.406.451.452
21	76	910	5 005-8	UCS	208.215.406.451.452



ORG	NSB	LITRA- KODE	LØPE- NR	LITRA	UTSTYRSKODE
21	76	910 5	006-6	UCS	208.215.406.451.452
21	76	910 5	007-4	UCS	208.215.406.451.452
21	76	910 5	008-2	UCS	208.215.406.451.452
21	76	910 5	009-0	UCS	208.215.406.451.452
21	76	910 5	010-8	UCS	208.215.406.451.452
21	76	910 5	011-6	UCS	208.215.406.451.452
21	76	910 5	012-4	UCS	208.215.406.451.452
21	76	910 5	013-2	UCS	208.215.406.451.452
21	76	910 5	014-0	UCS	208.215.406.451.452
21	76	910 5	015-7	UCS	208.215.406.451.452.500
21	76	910 5	016-5	UCS	208.215.406.451.452.500
21	76	910 5	017-3	UCS	208.215.406.451.452.500
21	76	910 5	018-1	UCS	208.215.406.451.452.500
21	76	910 5	019-9	UCS	208.215.406.451.452.500
21	76	910 5	020-7	UCS	208.215.406.451.452.500
21	76	910 5	021-5	UCS	208.215.406.451.452.500
21	76	910 5	022-3	UCS	208.215.406.451.452.500
21	76	910 5	023-1	UCS	208.215.406.451.452.500
21	76	910 5	024-9	UCS	208.215.406.451.452.500
21	76	910 6	100-6	UCS	208.215.406.451.452.500
21	76	910 6	101-4	UCS	208.215.406.451.452.500
21	76	910 6	102-2	UCS	208.215.406.451.452.500
21	76	910 6	103-0	UCS	208.215.406.451.452.500
21	76	910 6	104-8	UCS	208.215.406.451.452.500
21	76	910 6	105-5	UCS	208.215.406.451.452.500
21	76	910 6	106-3	UCS	208.215.406.451.452.500
21	76	910 6	107-1	UCS	208.215.406.451.452.500
21	76	910 6	108-9	UCS	208.215.406.451.452.500
21	76	910 6	109-7	UCS	208.215.406.451.452.500
21	76	919 6	000-9	UIS	208.215.451.452
21	76	990 9	001-5	UIS	208.215.451.452

ORG	NSB	LITRA- KODE	LØPE- NR	LITRA	UTSTYRSKODE
82	76	991 3	000-7	UIKS	208.217.381.452.500
82	76	991 3	001-5	UIKS	208.217.381.452.500
82	76	991 3	002-3	UIKS	208.217.381.452.500
82	76	991 3	003-1	UIKS	208.217.381.452.500
82	76	991 5	000-5	UAI	203.215
31	76	993 0	001-6	UAAI	203.215.451
82	76	993 0	002-2	UAAI	207.215
82	76	993 0	003-0	UAAI	203.215
31	76	993 5	000-3	UAAIS	208.217.451.452.500.501
31	76	993 5	001-1	UAAIS	208.217.451.452.500.501
82	76	995 0	000-1	UAAI	203.215
82	76	995 0	001-9	UAAI	207.215

## VOGNNUMMERLISTE MED UTSTYRSKODER

TRYKK NR.752

VOGN NP.	LITRA	VOGN- VEKT	BÆRE- EVNE	ROMINNH. M3	UTSTYRSKODER	TILHØRER
500301	006	24,0	72,0	30,5	209.215	A/S NORSK JERNVERK
500304	006	24,0	72,0	30,5	209.215	A/S NORSK JERNVERK
500305	006	24,0	72,0	30,5	209.215	A/S NORSK JERNVERK
500306	006	24,0	72,0	30,5	209.215	A/S NORSK JERNVERK
500307	006	24,0	72,0	30,5	209.215	A/S NORSK JERNVERK
500308	006	24,0	72,0	30,5	209.215	A/S NORSK JERNVERK
500309	006	24,0	72,0	30,5	209.215	A/S NORSK JERNVERK
500311	006	24,0	72,0	30,5	209.215	A/S NORSK JERNVERK
500312	006	24,0	72,0	30,5	209.215	A/S NORSK JERNVERK
500313	006	24,0	72,0	30,5	209.215	A/S NORSK JERNVERK
500315	006	24,0	72,0	30,5	209.215	A/S NORSK JERNVERK
500316	006	24,0	72,0	30,5	209.215	A/S NORSK JERNVERK
500317	006	24,0	72,0	30,5	209.215	A/S NORSK JERNVERK
500318	006	24,0	72,0	30,5	209.215	A/S NORSK JERNVERK
500319	006	24,0	72,0	30,5	209.215	A/S NORSK JERNVERK
500320	006	24,0	72,0	30,5	209.215	A/S NORSK JERNVERK
500321	006	24,0	72,0	30,5	209.215	A/S NORSK JERNVERK
500322	006	24,0	72,0	30,5	209.215	A/S NORSK JERNVERK
500323	006	24,0	72,0	30,5	209.215	A/S NORSK JERNVERK
500324	006	24,0	72,0	30,5	209.215	A/S NORSK JERNVERK
500345	006	24,0	72,0		209.215	A/S NORSK JERNVERK
500346	006	24,0	72,0		209.215	A/S NORSK JERNVERK
500347	006	22,0	74,0	32,0	209.215.226	A/S NORSK JERNVERK
500348	006	22,0	74,0	32,0	209.215.226	A/S NORSK JERNVERK
500349	006	22,0	74,0	32,0	209.215.226	A/S NORSK JERNVERK
500350	006	22,0	74,0	32,0	209.215.226	A/S NORSK JERNVERK
500351	006	22,0	74,0	32,0	209.215.226	A/S NORSK JERNVERK
500352	006	22,0	74,0	32,0	209.215.226	A/S NORSK JERNVERK
500353	006	22,0	74,0	32,0	209.215.226	A/S NORSK JERNVERK
500354	006	22,0	74,0	32,0	209.215.226	A/S NORSK JERNVERK

## VOGNNUMMERLISTE MED UTSTYRSKODER

TRYKK NR.752

VOGN NP.	LITRA	VOGN- VEKT	BÆRE- EVNE	ROMINNH. M <sup>3</sup>	UTSTYRSKODER	TILHØRER
500355	006	22,0	74,0	32,0	209.215.226	A/S NORSK JERNVERK
500356	006	22,0	74,0	32,0	209.215.226	A/S NORSK JERNVERK
500357	006	22,0	74,0	32,0	209.215.226	A/S NORSK JERNVERK
500358	006	22,0	74,0	32,0	209.215.226	A/S NORSK JERNVERK
500359	006	22,0	74,0	32,0	209.215.226	A/S NORSK JERNVERK
500360	006	22,0	74,0	32,0	209.215.226	A/S NORSK JERNVERK
500361	006	22,0	74,0	32,0	209.215.226	A/S NORSK JERNVERK

## VOGNUMMERLISTE MED UTSTYRSKODER

TRYKK NR.752

ORG	NSB	LITRA- KODE	LØPE- NR	LITRA	VOGN- VEKT	BÆRE- EVNE	ROMINNH. M <sup>2</sup>	UTSTYRSKODER	TILHØRER	
20	76	050	3	000-7	ELO	8,5	21,0	24,0	203.215	NORSK JERNBANEKLUBB
20	76	070	0	105-5	UH	14,0	16,5	20,0	203.215.430	NORSKE SHELL A/S
20	76	070	0	108-9	UH	14,0	16,5	20,0	203.215.430.431	NORSKE SHELL A/S
20	76	070	0	109-7	UH	13,5	16,5	20,0	203.215.430.431	NORSKE SHELL A/S
20	76	070	0	113-9	UH	13,0	17,5	20,0	203.215.430.431	NORSKE SHELL A/S
20	76	070	0	114-7	UH	13,0	17,0	20,0	203.215	NORSKE SHELL A/S
20	76	070	0	117-0	UH	12,5	17,5	24,4	203.215	NORSKE SHELL A/S
20	76	070	0	119-6	UH	13,5	17,0	20,0	203.215.430.431	NORSKE SHELL A/S
20	76	070	0	130-3	UH	13,0	17,5	20,0	203.215.430.431	NORSKE SHELL A/S
20	76	070	0	131-1	UH	12,0	18,0	20,0	203.215.430.431	NORSKE SHELL A/S
20	76	070	0	136-0	UH	10,5	21,5	30,0	203.215	NORSKE SHELL A/S
20	76	070	0	137-8	UH	10,0	20,0	30,0	203.215	NORSKE SHELL A/S
20	76	070	0	159-2	UH	13,5	18,5	26,5	203.215.430.431	NORSKE SHELL A/S
21	76	070	0	160-9	UH	13,5	18,5	26,5	215.225.430.431.451	NORSKE SHELL A/S
21	76	070	0	161-7	UH	13,5	18,5	26,5	215.225.451	NORSKE SHELL A/S
20	76	070	0	162-6	UH	13,5	18,5	26,5	203.215.430.431	NORSKE SHELL A/S
20	76	070	0	163-4	UH	13,0	19,0	26,7	203.215	NORSKE SHELL A/S
20	76	070	0	164-2	UH	13,0	19,0	26,7	203.215	NORSKE SHELL A/S
21	76	070	0	166-6	UH	13,5	18,5	26,5	215.225.430.431.451	NORSKE SHELL A/S
21	76	070	0	167-4	UH	13,0	19,0	26,5	215.225.451	NORSKE SHELL A/S
21	76	070	0	191-4	UH	14,0	18,0	25,0	208.215.451	NORSKE ESSO A/S
21	76	070	0	192-2	UH	14,0	18,0	25,0	208.215.451	NORSKE ESSO A/S
21	76	070	0	194-8	UH	14,0	18,0	25,0	208.215.451	NORSKE ESSO A/S
21	76	070	0	196-3	UH	14,0	18,0	25,0	208.215.451	NORSKE ESSO A/S
21	76	070	0	218-5	UH	15,0	15,0	12,9	203.215.451	BORRFGAARD INDUSTRI
21	76	070	0	222-7	UH	10,5	17,5	14,4	207.215.451	FALCONBRIDGE NIKKEL

ORG	NSR	LITRA- KODE	LØPE- NR	LITRA	VOGN- VEKT	BÆRE- EVNE	ROMINNH. M <sup>3</sup>	UTSTYRSKODER	TILHØRER
21	76	070 0	223-5	UH	10,5	17,0	15,0	207.215.451	FALCONBRIDGE NIKKFL
21	76	070 0	224-3	UH	10,5	18,0	14,8	207.215.451	FALCONBRIDGE NIKKEL
21	76	070 0	225-0	UH	12,5	19,5	16,5	203.215.451	FALCONBRIDGE NIKKEL
21	76	070 0	226-8	UH	12,5	19,0	16,3	203.215.451	FALCONBRIDGE NIKKEL
21	76	070 0	228-4	UH	13,0	19,0	16,3	203.215.451	FALCONBRIDGE NIKKEL
21	76	070 0	229-2	UH	12,5	19,5	16,6	203.215.451	FALCONBRIDGE NIKKEL
21	76	070 0	231-8	UH	11,5	18,0	15,0	207.215.451	FALCONBRIDGE NIKKEL
21	76	070 0	232-6	UH	13,5	15,5	12,6	203.215.451	FALCONBRIDGE NIKKEL
21	76	070 0	233-4	UH	13,5	16,0	13,0	203.215.451	FALCONBRIDGE NIKKEL
20	76	070 0	271-5	UH	10,5	20,0	18,0	203.215	BORREGAARD INDUSTRI
21	76	070 0	273-0	UH	9,0	20,5	20,0	201.215.451	LUFTFORSV. FORSYN.
20	76	070 0	274-9	UH	9,0	20,5	27,9	201.215	LUFTFORSV. FORSYN.
20	76	070 0	275-6	UH	9,0	20,5	27,9	201.215	LUFTFORSV. FORSYN.
20	76	070 0	276-4	UH	9,0	20,5	27,9	201.215	LUFTFORSV. FORSYN.
20	76	070 0	277-2	UH	9,0	20,5	27,9	215.225	LUFTFORSV. FORSYN.
21	76	070 0	278-9	UH	11,5	18,5	19,2	201.215.451	LUFTFORSV. FORSYN.
21	76	070 0	279-7	UH	11,5	17,5	19,2	201.215.451	LUFTFORSV. FORSYN.
21	76	070 0	280-5	UH	12,0	18,0	18,0	215.225.451	LUFTFORSV. FORSYN.
21	76	070 0	309-2	UH	10,0	22,0	15,0	215.225.451	A/S TØTEN CELLULOSE
21	76	070 0	342-3	UH	12,5	19,5	26,0	207.215.451	BORREGAARD INDUSTRI
21	76	070 0	343-1	UH	12,5	19,5	26,0	207.215.451	BORREGAARD INDUSTRI
20	76	070 0	346-5	UH	11,5	20,5	21,0	201.215	NORSKE ESSO A/S
21	76	070 0	347-2	UH	11,0	21,0	23,2	203.215.451	NORSKE ESSO A/S
21	76	070 0	348-0	UH	10,5	21,5	23,4	215.225.451	NORSKE ESSO A/S
21	76	070 0	349-8	UH	10,0	22,0	20,0	203.215.451	NORSKE ESSO A/S
21	76	070 0	350-6	UH	10,0	22,0	27,2	215.225.451	NORSKE ESSO A/S
20	76	070 0	370-5	UH	14,0	16,5	22,3	207.215.430.431	NORSKE SHELL A/S
20	76	070 0	377-0	UH	9,0	20,5	27,9	215.225	LUFTFORSVARETS FORS
21	76	070 0	378-8	UH	13,0	17,0	20,0	203.215.430	NORSKE SHELL A/S
20	76	070 0	379-6	UH	13,0	17,0	20,0	203.215.430	NORSKE SHELL A/S

## VOGNNUMMERLISTE MED UTSTYRSKODER

TRYKK NR.752

ORG	NSB	LITRA- KODE	LØPE- NR	LITRA	VOGN- VEKT	BÆRE- EVNE	ROMINN. M <sup>3</sup>	UTSTYRSKODER	TILHØRER	
20	76	070	0	380-4	UH	10,0	20,0	30,0	203.215	NORSKE SHELL A/S
20	76	070	0	387-9	UH	12,0	20,0	26,5	215.225	NORSKE ESSO A/S
44	76	361	0	793-4	OM	10,0	20,0	23,0	203.216	NORSK JERNBANEKLUBB
44	76	361	0	408-8	OM	10,0	20,0	23,0	203.216	NORSK JERNBANEKLUBB
44	76	361	0	692-7	OM	10,0	20,0	23,0	203.216	NORSK JERNBANEKLUBB
44	76	361	0	863-4	OM	10,0	20,0	23,0	203.216	NORSK JERNBANEKLUBB
44	76	405	1	000-7	LKKLMP	10,0	20,0		204.216	AL URSKOG-HØLANDSRA
23	76	421	9	000-1	LADKS	21,0	9,0		213.217.451.452	MOTORTRANSPORT A/S
23	76	421	9	001-9	LADKS	21,0	9,0		213.217.451.452	MOTORTRANSPORT A/S
23	76	421	9	002-7	LADKS	21,0	9,0		213.217.451.452	MOTORTRANSPORT A/S
23	76	421	9	003-5	LADKS	21,0	9,0		213.217.451.452	MOTORTRANSPORT A/S
23	76	421	9	004-3	LADKS	25,4	9,0		213.217.451.452	MOTORTRANSPORT A/S
23	76	421	9	005-0	LADKS	26,5	16,0		213.217.451.452	MOTORTRANSPORT A/S
23	76	421	9	006-8	LADKS	24,9	16,0		213.217.451.452	MOTORTRANSPORT A/S

## VOGNNUMMERLISTE MED UTSTYRSKODER

TRYKK NR.752

ORG	NSB	LITRA- KODE	LØPE- NR	LITRA	VOGN- VEKT	BÆRE- EVNE	ROMINNH. M <sup>3</sup>	UTSTYRSKODER	TILHØRER
23	76	421 9	007-6	LADKS	24,5	9,0		213.217.451.452	MOTORTRANSPORT A/S
23	76	421 9	008-4	LADKS	24,7	9,0		213.217.451.452	MOTORTRANSPORT A/S
23	76	421 9	009-2	LADKS	22,7	22,0		211.217.451.452	MOTORTRANSPORT A/S
44	76	421 9	010-5	LADKS	23,3	21,6		211.217.452	MOTORTRANSPORT A/S
23	76	426 8	000-1	LAEKS	24,5	19,5		208.217.325.451.452.500	MOTOPTRANSPORT A/S
23	76	426 8	001-9	LAEKS	24,5	19,5		208.217.325.451.452.500	MOTORTRANSPORT A/S
23	76	426 8	002-7	LAEKS	24,5	19,5		208.217.325.451.452.500	MOTORTRANSPORT A/S
23	76	426 8	003-5	LAEKS	24,5	19,5		208.217.325.451.452.500	MOTORTRANSPORT A/S
23	76	426 8	004-3	LAEKS	24,5	19,5		208.217.325.451.452.500	MOTOPTRANSPORT A/S
23	76	426 8	005-0	LAEKS	24,5	19,5		208.217.325.451.452.500	MOTORTRANSPORT A/S
23	76	426 8	006-8	LAEKS	24,5	19,5		208.217.325.451.452.500	MOTORTRANSPORT A/S
23	76	426 8	007-6	LAEKS	24,5	19,5		208.217.325.451.452.500	MOTOPTRANSPORT A/S
23	76	426 8	008-4	LAEKS	24,5	19,5		208.217.325.451.452.500	MOTOPTRANSPORT A/S
23	76	426 8	009-2	LAEKS	24,5	19,5		208.217.325.451.452.500	MOTORTRANSPORT A/S
43	76	426 8	017-1	LAEKS	22,0	19,5		211.452	MOTOPTRANSPORT A/S
43	76	426 8	018-9	LAEKS	22,0	19,5		211.452	MOTORTRANSPORT A/S
43	76	426 8	019-7	LAEKS	22,0	19,5		211.452	MOTORTRANSPORT A/S
43	76	426 8	020-5	LAEKS	22,0	19,5		211.452	MOTOPTRANSPORT A/S
43	76	426 8	021-3	LAEKS	22,6	19,5		211.452	MOTORTRANSPORT A/S
43	76	426 8	022-1	LAEKS	22,0	19,5		211.452	MOTORTRANSPORT A/S
43	76	426 8	023-9	LAEKS	22,0	19,5		211.452	MOTOPTRANSPORT A/S
43	76	426 8	024-7	LAEKS	22,0	19,5		211.452	MOTOPTRANSPORT A/S
43	76	426 8	025-4	LAEKS	22,6	19,5		211.452	MOTORTRANSPORT A/S
43	76	426 8	026-2	LAEKS	22,0	19,5		211.452	MOTORTRANSPORT A/S



## VOGNNUMMERLISTE MED UTSTYRSKODER

TRYKK NR.752

ORG	NSB	LITRA- KODE	LØPE- NR	LITRA	VOGN- VEKT	BÆRE- EVNE	ROMINN. M <sup>3</sup>	UTSTYRSKODER	TILHØRER
23	76	436 6	001-0	LAAEKS	26,5	20,0		208.215.451.452.500	G.MATHISEN SPEDISJO
23	76	436 6	002-8	LAAEKS	26,5	20,0		208.215.451.452.500	G.MATHISEN SPEDISJO
23	76	436 6	003-6	LAAEKS	26,5	20,0		208.215.451.452.500	G.MATHISEN SPEDISJO
23	76	436 6	004-4	LAAEKS	26,5	20,0		208.215.451.452.500	G.MATHISEN SPEDISJO
23	76	436 6	005-1	LAAEKS	26,5	20,0		208.215.451.452.500	HARALD MØLLER A/S
23	76	436 6	006-9	LAAEKS	26,5	20,0		208.215.451.452.500	HARALD MØLLER A/S
23	76	436 6	028-3	LAAEKS	26,5	20,0		208.215.451.452.500	MOTORTRANSPORT A/S
23	76	436 6	029-1	LAAEKS	26,5	20,0		208.215.451.452.500	MOTORTRANSPORT A/S
23	76	436 6	030-9	LAAEKS	26,5	20,0		208.215.451.452.500	MOTORTRANSPORT A/S
23	76	436 6	031-7	LAAEKS	26,5	20,0		208.215.451.452.500	MOTORTRANSPORT A/S
84	76	465 2	000-1	SKLP	20,5	39,0		215.225	FOREN. SETESDALSB.
84	76	483 1	000-5	SAMP	35,5	60,0		207.215	HÆRENS FORSYNINGSKO
84	76	483 1	001-3	SAMP	35,5	60,0		207.215	HÆRENS FORSYNINGSKO
84	76	483 1	002-1	SAMP	35,5	60,0		207.215	HÆRENS FORSYNINGSKO
84	76	483 1	003-9	SAMP	35,5	60,0		207.215	HÆRENS FORSYNINGSKO
84	76	483 1	004-7	SAMP	35,5	60,0		207.215	HÆRENS FORSYNINGSKO
84	76	483 1	005-4	SAMP	35,5	60,0		207.215	HÆRENS FORSYNINGSKO
84	76	483 1	006-2	SAMP	35,5	60,0		207.215	HÆRENS FORSYNINGSKO
84	76	569 2	000-0	TA00S	21,0	43,0	28,0	208.215.452	BORREGAARD INDUSTRI

ORG	NSB	LITRA- KODE	LØPE- NR	LITRA	VOGN- VEKT	BÆRE- EVNE	ROMINNH. M3	UTSTYRSKODER	TILHØRER
84	76	569 2	001-8	TA00S	21,2	43,0	28,0	208.215.452	BORREGAARD INDUSTRI
84	76	569 2	002-6	TA00S	21,2	43,0	28,0	208.215.452	BORREGAARD INDUSTRI
84	76	569 2	003-4	TA00S	21,2	43,0	28,0	208.215.452	BORREGAARD INDUSTRI
84	76	569 2	004-2	TA00S	21,2	43,0	28,0	208.215.452	BORREGAARD INDUSTRI
84	76	569 2	005-9	TA00S	21,2	43,0	28,0	208.215.452	BORREGAARD INDUSTRI
84	76	569 2	006-7	TA00S	21,2	43,0	28,0	208.215.452	BORREGAARD INDUSTRI
84	76	569 2	007-5	TA00S	21,0	43,0	28,0	208.215.452	BORREGAARD INDUSTRI
84	76	569 2	008-3	TA00S	21,2	43,0	28,0	208.215.452	BORREGAARD INDUSTRI
84	76	569 2	009-1	TA00S	21,2	43,0	28,0	208.215.452	BORREGAARD INDUSTRI
84	76	569 2	010-9	TA00S	21,2	43,0	28,0	208.215.452	BORREGAARD INDUSTRI
84	76	569 2	011-7	TA00S	21,2	43,0	28,0	208.215.452	BORREGAARD INDUSTRI
84	76	569 2	012-5	TA00S	21,2	43,0	28,0	208.215.452	BORREGAARD INDUSTRI
84	76	569 2	013-3	TA00S	21,0	43,0	28,0	208.215.452	BORREGAARD INDUSTRI
84	76	569 2	014-1	TA00S	21,0	43,0	28,0	208.215.452	BORREGAARD INDUSTRI
84	76	569 2	015-2	TA00S	18,5	45,5	27,0	208.215.452	BORREGAARD INDUSTRI
84	76	569 2	016-6	TA00S	18,5	45,5	27,0	208.215.452	BORREGAARD INDUSTRI
84	76	569 2	017-4	TA00S	18,5	45,5	27,0	208.215.452	BORREGAARD INDUSTRI
84	76	569 2	018-2	TA00S	18,6	45,5	27,0	208.215.452	BORREGAARD INDUSTRI
84	76	569 2	019-0	TA00S	18,5	45,5	27,0	208.215.452	BORREGAARD INDUSTRI
84	76	569 2	020-8	TA00S	18,5	45,5	27,0	208.215.452	BORREGAARD INDUSTRI
84	76	569 2	021-6	TA00S	18,5	45,5	27,0	208.215.452	BORREGAARD INDUSTRI
84	76	569 2	022-4	TA00S	18,5	45,5	27,0	208.215.452	BORREGAARD INDUSTRI
84	76	569 2	023-2	TA00S	18,5	45,5	27,0	208.215.452	BORREGAARD INDUSTRI
84	76	569 2	024-0	TA00S	18,5	45,5	27,0	208.215.452	BORREGAARD INDUSTRI
84	76	569 2	025-7	TA00S	18,5	45,5	27,0	208.215.452	FOLLDAL VERK A/S
84	76	569 2	026-5	TA00S	18,5	45,5	27,0	208.215.452	FOLLDAL VERK A/S
84	76	569 2	027-3	TA00S	18,5	45,5	27,0	208.215.452	FOLLDAL VERK A/S
84	76	569 2	028-1	TA00S	18,6	45,5	27,0	208.215.452	FOLLDAL VERK A/S
84	76	569 2	029-9	TA00S	18,5	45,5	27,0	208.215.452	FOLLDAL VERK A/S
84	76	569 2	030-7	TA00S	18,5	45,5	27,0	208.215.452	FOLLDAL VERK A/S

## VOGNNUMMERLISTE MED UTSTYRSKODER

TRYKK NR.752

ORG	NSB	LITRA- KODE	LØPE- NR	LITRA	VOGN- VEKT	BÆRE- EVNE	ROMINNH. M3	UTSTYRSKODER	TILHØRER	
84	76	569	2	031-5	TA00S	18,5	45,5	27,0	208.215.452	FOLLDAL VERK A/S
84	76	569	2	032-3	TA00S	18,5	45,5	27,0	208.215.452	FOLLDAL VERK A/S
84	76	569	2	033-1	TA00S	18,5	45,5	27,0	208.215.452	FOLLDAL VERK A/S
84	76	569	2	034-9	TA00S	18,5	45,5	27,0	208.215.452	FOLLDAL VERK A/S
84	76	569	2	035-6	TA00S	18,5	45,5	27,0	208.217.316.500	FOLLDAL VERK A/S
84	76	569	2	036-4	TA00S	18,5	45,5	27,0	208.217.316.500	FOLLDAL VERK A/S
84	76	569	2	037-2	TA00S	18,5	45,5	27,0	208.217.316.500	FOLLDAL VERK A/S
84	76	569	2	038-0	TA00S	18,5	45,5	27,0	208.217.316.500	FOLLDAL VERK A/S
84	76	569	2	039-8	TA00S	18,5	45,5	27,0	208.217.316.500	FOLLDAL VERK A/S
84	76	569	2	040-6	TA00S	18,5	45,5	27,0	208.217.316.500	FOLLDAL VERK A/S
84	76	569	2	041-4	TA00S	18,5	45,5	27,0	208.217.316.500	FOLLDAL VERK A/S
84	76	569	2	042-2	TA00S	18,5	45,5	27,0	208.217.316.500	FOLLDAL VERK A/S
84	76	569	2	043-0	TA00S	18,5	45,5	27,0	208.217.316.500	FOLLDAL VERK A/S
84	76	569	2	044-8	TA00S	18,5	45,5	27,0	208.217.316.500	FOLLDAL VERK A/S
84	76	569	2	045-5	TA00S	18,5	45,5	27,0	208.217.316.500	FOLLDAL VERK A/S
84	76	569	2	046-3	TA00S	18,5	45,5	27,0	208.217.316.500	FOLLDAL VERK A/S
84	76	569	2	047-1	TA00S	18,5	45,5	27,0	208.217.316.500	FOLLDAL VERK A/S
84	76	569	2	048-9	TA00S	18,5	45,5	27,0	208.217.316.500	FOLLDAL VERK A/S
84	76	569	2	049-7	TA00S	18,5	45,5	27,0	208.217.316.500	FOLLDAL VERK A/S
84	76	652	5	000-1	FA00	22,0	42,0	37,0	207.217	A/S NORCEM
84	76	652	5	001-9	FA00	22,0	42,0	37,0	207.217	A/S NORCEM
84	76	652	5	002-7	FA00	22,0	42,0	37,0	207.217	A/S NORCEM
84	76	652	5	003-5	FA00	22,0	42,0	37,0	207.217	A/S NORCEM
84	76	652	5	004-3	FA00	22,0	42,0	37,0	207.217	A/S NORCEM
84	76	652	5	005-0	FA00	22,0	42,0	37,0	207.217	A/S NORCEM
84	76	652	5	006-8	FA00	22,0	42,0	37,0	207.217	A/S NORCEM
84	76	652	5	007-6	FA00	22,0	42,0	37,0	207.217	A/S NORCEM

## VOGNUMMERLISTE MED UTSTYRSKODER

TRYKK NR.752

ORG	NSB	LITRA- KODE	LØPE- NR	LITRA	VOGN- VEKT	BÆRE- EVNE	ROMINNH. M <sup>3</sup>	UTSTYRSKODER	TILHØRER
84	76	652 5	008-4	FA00	22,0	42,0	37,0	207.217	A/S NORCEM
84	76	652 5	009-2	FA00	22,0	42,0	37,0	207.217	A/S NORCEM
44	76	700 0	022-2	ZK	12,0	18,0	21,0	203.215	NORSK OLJE A/S
44	76	700 0	215-6	ZK	14,5	17,4	12,6	203.215	BORREGAARD INDUSTRI
44	76	700 0	238-8	ZK	12,0	18,0	22,3	203.215	A/S VINMONOPOLET
44	76	700 0	240-4	ZK	13,0	16,5	26,5	203.215	A/S VINMONOPOLET
44	76	700 0	241-2	ZK	12,5	17,5	24,4	203.215	A/S VINMONOPOLET
44	76	700 0	244-6	ZK	12,5	16,5	26,5	203.215	A/S VINMONOPOLET
44	76	700 0	245-3	ZK	12,0	18,0	26,5	203.215	A/S VINMONOPOLET
44	76	700 0	249-5	ZK	13,0	15,0	19,0	215.225	A/S VINMONOPOLET
44	76	700 0	250-3	ZK	13,5	16,0	19,1	203.215	A/S VINMONOPOLET
44	76	700 0	251-1	ZK	11,5	16,0	19,0	203.215	A/S VINMONOPOLET
44	76	700 0	253-7	ZK	11,5	16,0	19,1	203.215	A/S VINMONOPOLET
44	76	700 0	270-1	ZK	10,0	18,0	15,3	203.215	BORREGAARD INDUSTRI
44	76	700 0	312-1	ZK	12,5	18,0	19,2	207.215	S 48 NORGE A/S
44	76	700 0	367-5	ZK	13,0	16,0	17,5	215.225	A/S VINMONOPOLET
44	76	703 0	034-5	ZEK	11,5	18,0	19,2	215.225.451	NORSK OLJE A/S
44	76	703 0	046-9	ZEK	12,0	17,0	20,0	203.215	NORSK OLJE A/S
44	76	705 0	103-3	Z	10,0	22,0	30,0	203.215	NORSK OLJE A/S

## VOGNNUMMERLISTE MED UTSTYRSKODER

TRYKK NR.752

ORG	NSB	LITRA- KODE	LØPE- NR	LITRA	VOGN- VEKT	BÅRE- EVNE	ROMINNH. M <sup>3</sup>	UTSTYRSKODER	TILHØRER
44	76	705 0	303-9	Z	10,0	22,0	30,0	203.215.451	NORSK OLJE A/S
44	76	705 0	304-7	Z	10,0	22,0	30,0	203.215	NORSK OLJE A/S
23	76	705 0	345-5	Z	11,5	20,5	26,0	207.215.451	BORREGAARD INDUSTRI
23	76	705 0	365-3	Z	13,0	19,0	18,0	208.215.451	FELLESKJØPET, OSLO
23	76	705 0	366-1	Z	13,0	19,0	18,0	208.215.430.451.452	FELLESKJØPET, OSLO
44	76	708 0	392-6	ZF	12,3	19,7	25,0	208.215.325.430.431.500	FELLESKJØPET OSLO
44	76	708 0	393-4	ZF	12,0	20,0	25,0	208.215.325.430.431.500	FELLESKJØPET OSLO
23	76	711 5	230-2	ZGK	11,5	19,5	15,0	207.215.451	FALCONBRIDGE NIKKEL
23	76	711 5	235-1	ZGK	11,5	18,0	15,0	207.215.451	FALCONBRIDGE NIKKEL
23	76	711 5	254-2	ZGK	10,6	19,0	15,0	207.215.451	FALCONBRIDGE NIKKEL
23	76	711 5	255-9	ZGK	10,8	19,0	15,0	207.215.451	FALCONBRIDGE NIKKEL
23	76	711 5	256-7	ZGK	11,0	19,0	15,0	207.215.451	FALCONBRIDGE NIKKEL
23	76	711 5	257-5	ZGK	10,5	19,0	15,0	207.215.451	FALCONBRIDGE NIKKEL
23	76	711 5	258-3	ZGK	11,0	19,0	15,0	207.215	FALCONBRIDGE NIKKEL
23	76	711 5	259-1	ZGK	11,0	19,0	15,0	207.215.451	FALCONBRIDGE NIKKEL
44	76	711 5	260-4	ZGK	15,5	14,0	33,7	203.215	PROGAS A/S
44	76	711 5	261-2	ZGK	15,5	14,0	33,7	203.215	PROGAS A/S
44	76	711 5	262-0	ZGK	15,5	14,0	33,7	203.215.451	PROGAS A/S
44	76	711 5	263-8	ZGK	15,5	14,0	33,7	203.215	PROGAS A/S
44	76	711 5	266-1	ZGK	16,0	14,0	33,7	203.215	PROGAS A/S
23	76	711 5	290-6	ZGK	10,5	18,0	14,5	207.215.451	FALCONBRIDGE NIKKEL
23	76	711 5	291-4	ZGK	10,5	18,0	14,5	207.215.451	FALCONBRIDGE NIKKEL

ORG	NSB	LITRA- KODE	LØPE- NR	LITRA	VOGN- VEKT	BÆRE- EVNE	ROMINNH. M3	UTSTYRSKODER	TILHØRER	
23	76	711	7	334-0	ZG	12,0	20,0	26,8	207.215.451	BORREGAARD INDUSTRI
23	76	711	7	338-1	ZG	12,5	19,5	21,7	207.215.451	BORREGAARD INDUSTRI
23	76	711	7	339-9	ZG	12,5	19,5	21,7	207.215.451	BORREGAARD INDUSTRI
23	76	711	7	340-7	ZG	12,5	19,5	21,7	208.215.451	BORREGAARD INDUSTRI
44	76	720	2	025-5	ZKK	12,0	20,0	26,7	203.215	NORSK OLJE A/S
44	76	720	2	121-2	ZKK	10,0	20,0	30,0	203.215	NORSKE SHELL A/S
44	76	720	2	123-8	ZKK	10,0	20,0	30,0	203.215	NORSKE SHELL A/S
44	76	720	2	126-1	ZKK	10,0	20,0	30,0	203.215	NORSKE SHELL A/S
44	76	720	2	133-7	ZKK	12,5	19,5	26,3	203.215	NORSKE SHELL A/S
44	76	720	2	135-2	ZKK	12,0	20,0	26,5	203.215	NORSKE SHELL A/S
44	76	720	2	157-6	ZKK	12,5	18,0	26,5	203.215	NORSKE SHELL A/S
44	76	720	2	158-4	ZKK	13,5	18,5	26,5	203.215	NORSKE SHELL A/S
44	76	720	2	165-9	ZKK	12,5	19,5	26,5	215.225	NORSKE SHELL A/S
44	76	720	2	168-3	ZKK	12,5	19,5	26,5	203.215	NORSKE SHELL A/S
44	76	720	2	216-0	ZKK	14,5	17,5	12,9	203.215	BORREGAARD INDUSTRI
44	76	720	2	272-3	ZKK	11,5	20,7	18,5	203.215	BORREGAARD INDUSTRI
44	76	720	2	310-1	ZKK	10,0	20,0	30,0	203.215	NORSKE SHELL A/S
44	76	720	2	314-3	ZKK	10,0	22,0	17,6	215.225.430	FELLESKJØPET, OSLO
44	76	720	2	329-1	ZKK	12,0	18,5	26,3	203.215	S 48 NORGE A/S
44	76	720	2	357-2	ZKK	12,0	20,0	29,5	215.225	NORSK OLJE A/S
44	76	720	2	358-0	ZKK	12,0	20,0	29,4	215.225	NORSK OLJE A/S
44	76	720	2	359-8	ZKK	11,5	20,5	30,0	207.215	NORSK OLJE A/S
44	76	720	2	360-6	ZKK	11,0	21,0	11,2	215.225.451	BORREGAARD INDUSTRI
44	76	720	2	389-5	ZKK	12,0	20,0	29,4	215.225	NORSK OLJE A/S
44	76	720	2	390-3	ZKK	12,0	20,0	29,3	215.225	NORSK OLJE A/S

## VOGNUMMERLISTE MED UTSTYRSKODER

TRYKK NR.752

ORG	NSB	LITRA- KODE	LØPE- NR	LITRA	VOGN- VEKT	BÆRE- EVNE	ROMINH. M3	UTSTYRSKODER	TILHØRER
44	76	721 5	217-3	ZGKK	13,7	18,3	12,9	203.215	BORREGAARD INDUSTRI
23	76	721 5	236-8	ZGKK	11,5	20,0	19,1	207.215.451	FALCONBRIDGE NIKKEL
23	76	721 5	237-6	ZGKK	11,4	20,0	19,1	207.215.451	FALCONBRIDGE NIKKEL
23	76	721 5	322-6	ZGKK	12,0	20,0	17,8	208.215.451	BORREGAARD INDUSTRI
23	76	721 5	325-9	ZGKK	12,0	20,0	17,8	207.215.451	BORREGAARD INDUSTRI
23	76	721 5	331-7	ZGKK	12,1	19,9	17,8	208.215.451	BORREGAARD INDUSTRI
23	76	721 5	332-5	ZGKK	12,0	20,0	17,8	208.215.451	BORREGAARD INDUSTRI
44	76	721 5	333-8	ZGKK	12,0	20,0	17,8	207.215	BORREGAARD INDUSTRI
23	76	721 5	336-6	ZGKK	13,5	18,5	18,2	207.215.451	BORREGAARD INDUSTRI
23	76	721 5	337-4	ZGKK	13,5	18,5	18,2	208.215.451	BORREGAARD INDUSTRI
23	76	721 5	363-0	ZGKK	13,0	19,0	18,6	208.215.451	BORREGAARD INDUSTRI
44	76	724 0	035-8	ZEKK	11,0	20,5	30,0	203.215.430.431	NORSK OLJE A/S
44	76	724 0	092-9	ZEKK	12,5	19,5	28,4	203.215.430.431	NORSK OLJE A/S
44	76	724 0	115-8	ZEKK	13,0	19,0	26,5	215.225.430.431	NORSKE SHELL A/S
44	76	724 0	116-6	ZEKK	12,5	17,5	26,5	215.225.430.431.451	NORSKE SHELL A/S
23	76	724 0	154-2	ZEKK	14,0	16,5	23,0	207.215.430.431.451	NORSKE SHELL A/S
44	76	724 0	169-5	ZEKK	14,0	18,0	26,5	203.215.430.431	NORSKE SHELL A/S
44	76	724 0	171-1	ZEKK	13,5	18,5	26,5	203.215.430.431	NORSKE SHELL A/S
23	76	724 0	195-5	ZEKK	14,0	18,0	25,0	208.215.451	NORSKE ESSO A/S
44	76	724 0	317-0	ZEKK	13,0	19,0	28,4	203.215.430.431	NORSK OLJE A/S
44	76	724 0	318-8	ZEKK	13,0	19,0	28,4	203.215.430.431	NORSK OLJE A/S
44	76	724 0	368-3	ZEKK	14,0	16,5	22,3	207.215.430.431	NORSKE SHELL A/S
44	76	724 0	369-1	ZEKK	14,0	16,5	22,3	207.215	NORSKE SHELL A/S
44	76	724 0	372-5	ZEKK	14,0	16,5	22,3	207.215.430.431	NORSKE SHELL A/S
44	76	724 0	375-8	ZEKK	14,0	16,5	22,3	207.215.430.431	NORSKE SHELL A/S

## VOGNUMMERLISTE MED UTSTYRSKODER

TRYKK NR.752

ORG	NSB	LITRA- KODE	LØPE- NR	LITRA	VOGN- VEKT	BÆRE- EVNE	ROMINNH. M <sup>3</sup>	UTSTYRSKODER	TILHØRER
23	76	735 0	003-7	ZS	12,0	20,0	21,5	208.215.451.452.500	A/S VINMONOPOLET
23	76	735 0	004-5	ZS	14,0	18,0	25,0	208.215.430.451.452.500	AS VINMONOPOLET
23	76	735 0	005-2	ZS	13,0	19,0	30,0	208.215.430.451.452.500	AS VINMONOPOLET
23	76	735 0	006-0	ZS	13,0	19,0	30,0	208.215.430.451.452.500	AS VINMONOPOLET
23	76	740 0	004-5	ZKKS	14,5	17,5	22,0	208.215.430.451.452	A/S VINMONOPOLET
23	76	741 5	001-4	ZGKKS	19,0	13,0	17,3	208.215.451.452.500	AGA NORGAS A/S
23	76	741 5	002-2	ZGKKS	16,0	16,0	18,0	208.217.451.452.500	AGA NORGAS A/S
44	76	741 5	003-5	ZGKS	17,5		33,7	208.215.452	PROGAS A/S
33	76	751 4	010-3	ZAGK	30,7	25,0	50,0	203.215.451	NORSK OLJE A/S
33	76	770 0	000-8	ZAKK	24,0	40,0	63,4	207.215.451	NORSKE SHELL A/S
33	76	770 0	001-6	ZAKK	24,0	40,0	63,4	207.215.451	NORSKE SHELL A/S
33	76	770 0	002-4	ZAKK	24,0	40,0	63,4	207.215.451	NORSKE SHELL A/S
33	76	770 0	003-2	ZAKK	24,0	40,0	63,4	207.215.451	NORSKE SHELL A/S
33	76	770 0	004-0	ZAKK	24,0	40,0	63,4	207.215.451	NORSKE SHELL A/S
33	76	770 0	005-7	ZAKK	24,0	40,0	63,4	207.215.451	NORSKE SHELL A/S



## VOGNUMMERLISTE MED UTSTYRSKODER

TRYKK NR.752

ORG	NSB	LITRA- KODE	LØPE- NR	LITRA	VOGN- VEKT	BÆRE- EVNE	ROMINNH. M <sup>3</sup>	UTSTYRSKODER	TILHØRER
33	76	770 0	006-5	ZAKK	24,0	40,0	63,4	207.215.451	NORSKE SHELL A/S
33	76	770 0	007-3	ZAKK	24,0	40,0	63,4	207.215.451	NORSKE SHELL A/S
33	76	770 0	008-1	ZAKK	24,0	40,0	63,4	207.215.451	NORSKE SHELL A/S
33	76	770 0	009-9	ZAKK	24,0	40,0	63,4	207.215.451	NORSKE SHELL A/S
33	76	781 1	000-4	ZAGS	26,1	40,0	45,5	208.217.451.452	FALCONBRIDGE NIKKEL
33	76	781 1	001-2	ZAGS	25,6	40,0	45,5	208.217.451.452	FALCONBRIDGE NIKKEL
33	76	781 1	003-8	ZAGS	31,0	33,0	55,0	208.215.316.381.451.452.500	AGA NORGAS A/S
33	76	781 1	004-6	ZAGS	32,5	31,5	62,0	208.215.316.451.452.500	AGA NORGAS A/S
33	76	781 2	000-3	ZAGS	29,7	34,2	52,2	208.215.430.451.452	HYDROGAS A/S
33	76	781 2	001-1	ZAGS	29,1	34,9	52,4	208.215.430.451.452	HYDROGAS A/S
84	76	781 2	002-7	ZAGS	29,9	34,1	44,1	208.215.430.452	HYDROGAS A/S
33	76	786 0	000-4	ZAS	18,0	46,0	90,0	208.215.451.452.500	LUFTFORSV. FORSYNING
33	76	786 0	003-8	ZAS	19,5	44,5	48,3	208.215.451.452.500	A/S VIIIMONOPOLET
84	76	995 8	000-1	UAAI	99,0	138,0		209.215	NORGES VASSDRAGS-OG ELEKTRISITETSVESEN

