

**NORGES STATSBANER**  
**Hovedadministrasjonen**

**INNSTILLING**  
fra  
**ARBEIDSGRUPPEN FOR INSTRUKSER I VOGNVISITØRTJENESTEN**  
**NYTT TRYKK 409 MED BILAG**

**Juni 1979**

# I N N S T I L L I N G

fra

ARBEIDSGRUPPEN FOR INSTRUKSER I

VOGNVISITØRTJENESTEN

INNHold	SIDE
Innledning	1
Arbeidsgruppens oppnevning og mandat	2
Sammendrag	3
Målsetting for arbeidet	4
Forslag til endringer i blankettbruk	4
Kommentarer til utkast til nytt trykk 409	5
Tiltak som må gjennomføres i forbindelse med utsendelse av nytt trykk 409	12
<u>Vedlegg:</u>	
Utkast til FORSKRIFTER FOR TILSYN OG VEDLIKEHOLD AV VOGNMATERIELLET I DRIFTEN (Trykk 409)	

## INNLEDNING

NSB's forskrifter for visitasjon og vedlikehold av vognmateriellet i driften er sterkt foreldet. Dels har utviklingen distansert bestemmelsene på en rekke felter, dels har forskriftene bremset en naturlig utvikling.

- Trykk 403, "Forskrifter om jernbanenes tekniske enhet" er fra 1956. De tekniske angivelsene for vedlikeholdstilstand gjelder bare grensekontroll, og er ikke lenger i samsvar med RIV-forskriftene. Tilsvarende forskrifter for intern trafikk er ikke gitt ut.
- Trykk 409, "Forskrifter for tilsyn og vedlikehold av vognmateriellet i driften (herunder vognvisitør-tjenesten)" er fra 1952. Det er sterkt foreldet og dekker ikke lenger vognvisitørpersonalets behov for instruksjoner.
- Trykk 420, "Forskrifter for bruk og behandling av godsvogner, containere, beholdere og lastemidler" synes spesielt satt opp med sikte på stasjonstjenestens og kjørende tjenestes behov. RIV's forskrifter om vedlikeholdstilstand m.v. er ikke dekket. Heller ikke gir trykket tilstrekkelig klarhet i hvilke plikter som påhviler vognvisitørpersonalet. Når flere personalgrupper tjenestegjør på samme arbeidsplass under forskjellig ledelse, er det ikke nok å ha forskrifter som angir hva som skal gjøres. Det trengs også visse retningslinjer for hvem som skal gjøre det.

Vognvisitørpersonalet har for øvrig ingen forskrifter å holde seg til idag m.h.t. behandling av norske private vogner og vogner tilhørende Rjukanbanen.

Mangelen på tilfredstillende forskrifter medfører mangelfull opplæring, usikkerhet blant det berørte personale samt avvikende praksis på de forskjellige felter. Bl.a. kan det nevnes at det i årenes løp har vært utført alt for mye gratis vedlikeholdsarbeid på private godsvogner i driften fordi det berørte personale har vært ukjent med at det skal belastes vogneierne.

"Arbeidsgruppen for opplæring av vognvisitørpersonale" avga innstilling i 1977. I funksjonstiden hadde gruppen bl.a. lagt fram og fått godkjent forslag om:

- At også godsvogner skal kunne løpe 600-700 km mellom hver teknisk visitasjon.
- At visitasjon av godsvogner skal inndeles i  
ankomstvisitasjon,  
periodisk visitasjon, og  
kontroll under bremseprøving.
- At den periodiske visitasjon skal organiseres ved bruk av spesielle ukenummerblanketter, plassert i egne holdere på vognene.

- At det tas i bruk egne blanketter for påsetting på vognene med meldinger om skader fra stasjonspersonale til vognvisitørpersonale.

Gruppen la videre fram forslag om:

- At trykk 409 ble slått sammen med deler av trykk 403 og gitt ut i ny, bearbeidet og utvidet utgave.
- At bruk av vognnummer og gjenparter ble sløyfet ved utskrivning av norske skadeblanketter.
- At det ble utarbeidet forskrifter for periodisk visitasjon av vognmateriellet.
- At en del bestemmelser i trykk 405.1 og 405.4 ble bearbeidet.
- At det ble utarbeidet spesielle "huskelister" for stasjonspersonale m.h.t. kontrollpunkter på vognene
  - etter ankomst,
  - etter lossing,
  - før lasting,
  - etter lasting,
  - før avgang,

i tråd med det som var foreslått i 1973 av "Arbeidsgruppe 1".

#### ARBEIDSGRUPPENS OPPNEVNING OG MANDAT

"Arbeidsgruppen for opplæring av vognvisitørpersonale" ble omorganisert ved Hovedadministrasjonens brev av 28.4.78, sak nr. 367/18, og fikk følgende mandat:

"Arbeidsgruppen skal utarbeide utkast til nye instruksjoner for vognvisitørtjenesten, og herunder vurdere om, og i hvilken utstrekning instruksene for vognvisitørtjenesten bør utvides med bestemmelser fra trykk 403 og eventuelle andre kilder".

Etter omorganiseringen har gruppen bestått av:

Førsteinspektør	Hans Ree,	D, formann,
Inspektør	Willy Hafseng,	D, sekretær,
Avd.ingeniør	Ingvald Lund,	D,
"	Alfin Enerud,	M,
"	Odd Christensen,	Verkstedet Grorud,
Vognmester	Guttorm Stien,	Norsk Jernbaneforbund.

Dessuten har inspektør H.C. Sveen, D, deltatt som observatør i en del av gruppens møter.

Avd.ingeniør Odd Christensen sluttet med alderspensjon den 1.7.78, og gikk samtidig ut av arbeidsgruppen. Ny representant ble ikke oppnevnt.

Arbeidsgruppen har hatt 25 møter.

Innstillingen og forslaget til nytt trykk 409 er enstemmig.

## SAMMENDRAG

Som målsetting for sitt arbeid har gruppen tatt sikte på å framlegge forskrifter for vognmateriellets bruk og behandling som mest mulig dekker vognvisitørpersonalets behov for driftsinstrukser i ett trykk, og som gir en rasjonell arbeidsordning med hensiktsmessig fordeling av arbeidsoppgavene på de enkelte tjenestegrupper i driften.

I store trekk er forslaget til nytt trykk 409 bygget på:

- Sløyfing av trykk 403 for vognvisitørpersonalet vedkommende.
- Innføring av periodiske ettersyn av norske gods og personvogner.
- Visitasjon av vognene ved ankomst, etter 6-700 km's løp.
- En noe enklere ankomstvisitasjon enn tidligere, p.g.a. innføring av periodisk ettersyn.
- Sløyfing av avgangsvisitasjonen, mot innføring av noen flere kontrollpunkter under bremseprøving.
- Sløyfing av vognvisitørpersonalets plikt til kontroll av lasting, med unntak for kontroll ved ankomst av at vogner som skal gå videre i tog ikke har forskjøvet last, løse presenninger o.l.
- Bruk av nye skadeblanketter.
- Bruk av nye blanketter for periodisk ettersyn.
- Bruk av egne blanketter for styring av periodisk ettersyn av personvogner.
- Bruk av egne blanketter for melding om bremseklossbytte eller reparasjon av private godsvogner.
- Bruk av egne blanketter for meldinger om skade fra stasjonspersonale til vognvisitør.
- Utvidelse av trykket med forskrifter for:

Behandling av utenlandske jernbaneide godsvogner.  
 Behandling av private godsvogner, norske og utenlandske.  
 Behandling av godsvogner tilhørende Rjukanbanen.  
 Grensevisitasjon.  
 Kriterier for vurdering av skader i samsvar med RIV-forskriftene  
 Blankettbruk.  
 Avgivelse av meldinger.  
 Vognvisitørens befatning med containere.

## MÅLSETTING FOR ARBEIDET

Arbeidsgruppen har lagt vekt på å videreføre de forslag som ble lagt fram av "Arbeidsgruppen for opplæring av vognvisitørpersonale", og de intensjoner som ble trukket opp i innstillingen fra "Arbeidsgruppe 1" i 1973, nemlig at arbeidsoppgaver og arbeidsfordeling i driftstjenesten bør legges opp slik at:

- unødig arbeid elimineres,
- dobbeltdokumentasjon unngås, bl.a. at togførers kontroll av vogner, last og togsammensetning før avgang sløyfes. (Det er stasjonspersonalets ansvar).
- arbeidet utføres med rasjonelle arbeidsmetoder, godt verktøy og utstyr og god belysning på arbeidsplassen.
- ventetid unngås eller utfylles med annet nødvendig arbeid,
- ukvalifisert arbeidskraft ikke anvendes til oppgaver de ikke har tilstrekkelige forutsetninger for,
- bemanningen på nattid holdes lavest mulig, etter at det er tatt nødvendig hensyn til hvilke arbeidsoppgaver som må utføres om natten,
- gjeldende forskrifter følges opp og justeres i takt med utviklingen.

Forslaget til nytt trykk 409 er bygget på dette. Dessuten har gruppen søkt å imøtekomme behovet for nye eller fyldigere forskrifter på en del felter hvor man idag mangler, eller har for dårlig dekning.

Når det gjelder mandatets anførsel om at gruppen skal vurdere om trykk 409 bør utvides med bestemmelser fra trykk 403 og eventuelle andre trykk, har man gått innfor en slik løsning.

Videre har det vært nødvendig å konkretisere hvilke arbeidsoppgaver som påhviler vognvisitørene på en del felter hvor det idag er uklart.

## FORSLAG TIL ENDRINGER I BLANKETTBRUK

Arbeidsgruppen har under arbeidet sett det nødvendig å legge fram noen forslag til endringer i blankettbruken i vognvisitørtjenesten i tillegg til de forslag som ble lagt frem av "Arbeidsgruppen for opplæring av vognvisitørpersonale". To av dem ble behandlet og godkjent av de berørte fagavdelinger og angår:

- Overgang til bruk av nye skadeblanketter i norsk trafikk som er mer i samsvar med de internasjonale skadeblankettene.
- Sløyfing av meldinger om utførte reparasjoner på bl.nr. 001.680.10 "Melding om godsvogner fra verksted" fra vognvisitørpersonale.

Dessuten foreslår gruppen følgende endringer:

- Bl.nr. 001.571.05 "Melding om skadet vogn" sløyfes. Med få unntak er den ikke i bruk, og hverken verksteder eller driftsadministrasjoner har angitt at de savner den. Aktuelle meldinger kan etter gruppens mening gis på bl.nr. 001.160.40 "Rapporter, meldinger m.v."
- For å få system i ordeningen med at vedlikehold av private godsvogner skal belastes vogneierne også når arbeidet utføres i driften, foreslås tatt i bruk en egen blankett i vognvisitørtjenesten, "Melding om bremseklossbytte eller reparasjon, private godsvogner".
- Bruk av egne kontrollblanketter for styring av det periodiske ettersyn av personvognmateriellet.

#### NYTT TRYKK 409

Arbeidsgruppens forslag til nytt trykk 409 er heftet sammen med nærværende innstilling. Nedenfor angis en del kommentarer til de enkelte artikler i forslaget.

Det gjøres oppmerksom på at trykket ikke kan gis ut med mindre det foretas samordning med en del andre tiltak, jfr. avsnittet herom på side 12.

#### Art. 1. Alminnelige retningslinjer for fordeling av vedlikeholdet på verkstedtjenesten og driftstjenesten.

Det er listet opp hvilke arbeider som er tillatt utført i driften.

#### Art. 2. Vognvisitørstasjoners utstyr.

For å få utført arbeidet i driften raskt og effektivt, er det tatt med en del holdepunkter for hvordan vognvisitørstasjonene bør være utstyrt. Bl.a. bør større stasjoner ha bil eller trucker for å komme rundt på stasjonsområder og lasteplasser og kunne utføre reparasjoner og periodisk ettersyn på en effektiv måte. Det er for øvrig oppnevnt en arbeidsgruppe for å gjennomgå arbeidsforholdene i driften når det gjelder vedlikehold og reparasjoner av godsvogner.

#### Art. 3. Alminnelige tjenesteforhold.

Man har tatt med noe om plassering av ansvar for bestemte forhold på bestemte personer. Det gjelder bl.a. ansvar for verktøy og utstyr, bilbruk, rekvisisjonsrett m.v.

#### Art. 4. Organisering av arbeidet.

I dag er det vanlig praksis ved de fleste vognvisitørstasjoner at togene visiteres både etter ankomst og før avgang. Ordeningen har bl.a. sammenheng med følgende bestemmelser:

## Trykk 409, § 14:

"På utgangsstasjoner påligger det tjenstgjørende vognvisitør spesielt:

- a. å sørge for at avgående vogner er brakt i driftsikker stand før innskifting i tog.
- b. å sørge for at bremses i oppsatte togsett er prøvet og brakt i orden, såvidt mulig før togsettet settes ned til plattform, samt melde til nærmeste overordnede eller til togekspeditøren når de forskjellige togsett er i orden."

Trykk 405.1, art. 164.2.1; om godstog med lokomotivfører som togfører:

"Betjeningen ved utgangsstasjonen skal gjøre toget i stand etter gjeldende bestemmelser. Hvor det er stasjonert vognvisitør, bør denne være til stede og se over toget.

Lokomotivføreren må som togfører kontrollere, og ha ansvaret for at toget er i orden før avgang, også med hensyn til koplinger, bremsemidler, signalmidler og signalføring. Han skal på utgangsstasjonen visitere toget og gjøre seg kjent med dette. Under denne visitasjon skal lokomotivføreren kontrollere:

- a) vognenes tilstand,
- b) at omstillingshåndtakene står i riktig stilling,
- c) at lukkede vogner er plombert i den utstrekning dette er påbudt (se trykk 420.1) og
- d) at sluttsignal er satt opp.

For å unngå forsinkelser kan lokomotivføreren i nødvendig utstrekning overlate til lokomotivfører-assistenten de av ovennevnte gjøremål som han finner forsvarlig (se trykk 405.5)."

Denne "trippelkontroll" er, som nevnt i innledningen, av tidligere arbeidsgrupper foreslått endret slik at stasjonspersonalet- der vognen tas inn i tog-alene står ansvarlig for at vogner, last og togsammensetning er forskriftsmessig.

Arbeidsgruppen er enig i dette, og har inndelt vognvisitørpersonalets arbeidsoppgaver i:

- ankomstvisitasjon,
- periodisk ettersyn,
- bremseprøving og
- reparasjon.

Vognene bør visiteres ved ankomst, slik at eventuelle feil kan bli utbedret før de stilles til lasting igjen.

Bakgrunnen for omleggingen er for øvrig:

- NSB har i dag vel 280 betjente ekspedisjonssteder. Av disse har ca. 80 mer enn 10 lastede godsvogner



sendt eller mottatt pr. dag. Vi har imidlertid bare vognvisitørpersonale ved 23 stasjoner. Kontroll av at vognene ikke skades under lastingen, kontroll av lastingen og av at vognene ikke skades under skiftingen før avgang må derfor tilligge stasjonspersonalet, som ves ved alle betjente stasjoner. Det er dette personale som har kontakt med kundene, lastingen og skiftingen.

- Det innføres periodisk ettersyn av godsvogner hver 10. uke.
- Stasjonspersonalet er fra før pålagt kontroll med at godsvognene er i driftsmessig forsvarlig stand. (Trykk 420)
- Det framgår av forslaget artikkel 5 at kontrollpliktene under bremseprøving er foreslått utvidet til å omfatte en enkel kontroll av at bærefjærene er hele, ligger korrekt på akselkassene og har tilstrekkelig klaring til rammen.

Kontroll av lastingen er som nevnt stasjonspersonalets ansvar. Å dømme etter de utallige uttalelser som kommer fra aktivt vognvisitørpersonale står det dessverre dårlig til med store deler av dette personalets vurderingsevne m.h.t. hva som kreves for å sikre at last ikke forskyves under skifting eller under fremføring i tog. Det klages over at en vesentlig del av vognvisitørens arbeidstid går med til etterarbeid på dette felt. Bl.a. nevnes mangel på forståelse for at det ikke kan spikres i is, at det nyttes for svake materialer, for dårlige fester, for små spikere, feil surringer o.l.

Feil ved lastingen må imidlertid tas der feilen oppstår, det er for sent å kontrollere dette når vognene er skiftet sammen til tog. Gruppen har derfor bestemt inntrykk av at det er behov for bedre og mer praktisk opplæring av stasjonspersonalet m.h.t. kontroll av lastingen.

Når det gjelder kontroll av last, er det i forslaget bare tatt med at vognvisitørene under ankomstvisitasjon skal kontrollere følgende på vogner som skal gå videre i tog:

lemmer sikret,  
forskjøvet last,  
last utenfor profilet,  
feil ved presenning og  
det frie koplerom.

Opplæringsplanene for vognvisitørpersonale må i så tilfelle justeres i henhold til dette.

I forslaget pålegges vogn driftens leder - sammen med arbeidsledere og tjenestekontor - å sørge for at tjenestelistene også inneholder angivelse av hvilke tog som skal visiteres og bremseprøves på de enkelte skift, slik at forskriftene om visitasjon hver ca. 6-700 km blir imøtjekket.

#### Art. 5. Bremsprøving.

I forslaget har man tatt konsekvensen av at opplæring av f.eks. stasjonspersonale til bremseprøvere tar ca. 5 dager. Det er derfor anført at vognvisitører som har arbeidsoppgaver med visitasjon, periodisk ettersyn eller reparasjoner ikke bør belastes med bremseprøving dersom det has konduktør-lokomotiv- eller stasjonspersonale disponibelt til dette.

Det skal fremgå av vognvisitørpersonalets tjenestelister - eller av andre ordrer - hvilke tog de er pålagt å bremseprøve.

Kontrollpunkter under bremseprøven er angitt i forslagets bilag 1. Det inneholder noen flere punkter enn det som framgår av bestemmelsene i trykk 412, og skyldes at visitasjon før avgang er sløffet. De nye punkter er: Bærefjærer, fjærleier, fritt koplerom, bufferfester og bufferstammer på siste vogn samt avlytting og romtemperatur på maskinkjølevogner.

Disse punkter bør kontrolleres uansett hvem som utfører bremseprøven og foreslås tatt inn i trykk 412.

#### Art. 6. Ankomstvisitasjon.

Av hensyn til skifterutinene er forholdene søkt lagt til rette for at ankomstvisitasjonen skal kunne foregå raskt. På den annen side må det forlanges akseptert at visitasjonen er en nødvendig del av jernbanedriften på like linje med framføring og skifting av vognene. Det kan ikke godtas at den beskjedne tid som medgår til dette blir neglisjert, og vognene spredd over store områder før visitasjonen er utført.

Det er likevel åpnet en viss adgang til visitasjon etter at toget er skiftet bort dersom det ankommer på en tid da det er uhensiktsmessig å ha vognvisitør til stede, og hvis det finnes tilfredsstillende muligheter for tilkomst til vognene senere. Ordningen er imidlertid ikke rasjonell, det vil være arbeidskrevende å finne de aktuelle vognene igjen på områdene.

Visitasjonspunktene er listet opp i eget bilag, og gruppen har sløffet kontroll av smøredata og revisjonsdato (forutsettes bare tatt under periodisk ettersyn), og lasten er bare forutsatt sett på m.h.t. forskyving o.l. for vogner som skal gå videre i tog.

Utskriving av skadeblanketter er forenklet ved at vognnummer sløyfes. Videre er kopier til vognndrift og verksted sløffet.

Visse retningslinjer for hva vognvisitørene bør ha med seg under visitasjonen og hvilke rutiner som bør nyttes er også tatt med.

Art. 7. Vedlikehold og periodisk ettersyn av personvognmaterieill.

Artikkelen inneholder retningslinjer for inndeling og organisering av det periodiske ettersyn, og for eventuell prøvekjøring av personvogner.

Etter forslag fra M i utkast til nytt trykk 737.1 er ettersynet inndelt i ukentlig, månedlig og årlig (100 000 km) tilsyn, kalt T1, T2 og T3-kontroll. Nærmere forskrifter for hva som skal utføres ved de enkelte ettersyn vil komme i trykk 737.1.

Det forutsettes at Had sender ut retningslinjer for hvor materiell som går over flere distrikter skal gis ettersyn.

Når det gjelder organiseringen innen de enkelte distrikter, er det lagt opp til at det ukentlige ettersyn ordnes ved faste rutiner for hvilke togsett som skal få T1-kontroll på de enkelte ukedager. For å lette organiseringen og gjennomføring av T2 og T3-kontroll foreslår arbeidsgruppen tatt i bruk egne kort som plasseres i holderne for vognenes reparasjonsrapportbøker. På kortet anføres dato og signatur for utført ettersyn.

Hvem som skal ha ansvaret for organisering av ettersynet forutsettes fastsatt av distriktsjefen.

Art. 8. Vedlikehold og periodisk ettersyn av godsvognmaterieill

Artikkelen inneholder retningslinjer for vognvisitørenes oppgaver i den tid det ikke utføres ankomst-visitasjon eller bremseprøving.

Arbeidet omfatter "patruljering" på hensettingsspor, losse- og lasteplasser, industrispor, kaispor, ramper og området forøvrig. Oppmerksomheten skal rettes mot vogner som er merket med skadeblanketter, blanketter for bremsefeil, "Undersøkes av vognvisitør" og ukenummerblanketter for periodisk ettersyn.

Program for det arbeid som skal utføres under periodisk ettersyn skal gis ut av M.avd. i trykk 738.1.

I forslaget er anført at også private godsvogner som er innregistrert ved NSB skal gis periodisk ettersyn.  Dette bes vurdert av fagavdelingene.

Gruppen har forutsatt at ettersynet skal foregå på de spor vognene befinner seg, der dette lar seg gjøre under iaktakelse av de alminnelige sikkerhetsforskrifter. Å skifte vognene til egne spor menes å bety for store ulemper for stasjonstjenesten. Står vognen ved rampe, forutsettes ettersynet utsatt til vognen er skiftet bort fra rampen, eller til en senere anledning. Om det på denne måten skulle gå

en uke eller to over terminen anses av mindre betydning.

Når det gjelder arbeidsmengden ved ettersynet, vil det i gjennomsnitt falle 7-8 vogner pr. dag (5 dagers uke) på hver vognvisitørstasjon. Det økte arbeide med dette regnes motvirket ved at endel andre arbeidsoperasjoner gjøres enklere eller bortfaller.

Vår- og høstsmøring forutsettes å falle bort når det periodiske ettersyn settes i verk.

Inntil innkalling av vogner til revisjon ved GTL-systemet er gjennomført, forutsettes revisjonsdatoen bare kontrollert ved det periodiske ettersyn. Det går ut fra at noen uker fra eller til spiller liten rolle så lenge man satser på at stasjonspersonalet uten unntak kontrollerer revisjonsdatoen på vogner som stilles for lasting til utlandet.

Til slutt nevnes at det pålegges vogn driftens ledelse å sørge for at også vogner i fast turnus utenfor vognvisitørstasjoner blir gitt periodisk ettersyn.

#### Art. 9. Bruk av blanketter i vognvisitørtjenesten.

Forholdet er behandlet i eget avsnitt fordi man har hatt inntrykk av at det har gjort seg gjeldende en del misforståelser.

Aktuelle blanketter er inndelt etter bruksområde og listet opp i en fortegnelse, med henvisning til bilag hvor blankettene er gjengitt.

Deretter er bruken av de enkelte blanketter nærmere behandlet i hovedavsnitt.

Av de foreslåtte blanketter er følgende ennå ikke tatt i bruk:

- Nye norske skadeblanketter.
- Blanketter for periodisk ettersyn.
- Blanketter for meldinger fra stasjonspersonale til vognvisitør; "Undersøkes av vognvisitør".
- "Melding om bremseklossbytte eller reparasjon, private godsvogner."

#### Art. 10. Behandling av utenlandske jernbaneide godsvogner.

I forskriftene er gjengitt aktuelle RIV-bestemmelser, skrevet så enkelt som mulig, uten å ta med forhold som er uten interesse for vognvisitørene. Forskriftene om vedlikeholdstilstand er ikke tatt med i denne artikkel. De er dekket ved gjengivelse av visitasjonskriterier i eget bilag, og er de samme både for intern og grenseoverskridende trafikk.

Art. 11. Behandling av private godsvogner. (Norske og utenlandske).

Som det framgår av overskriften, gis det her forskrifter også for behandling av norske private godsvogner. Det har hittil manglet i driftstjenesten.

For å få orden i rapportering av bremseklossbytte og reparasjon av private vogner i driften foreslås tatt i bruk en egen meldingsblankett, jfr. art. 9. Hittil har arbeid av denne art i driften stort sett vært utført uten belastning på vogneierne, bortsett fra arbeide på Norcem,s kalksteinsvogner i Skien-området.

Også i denne artikkel har gruppen søkt å gjengi de aktuelle RIV-forskrifter på et så enkelt norsk som mulig.

Art. 12. Behandling av godsvogner tilhørende Rjukanbanen.

I bilag til Hst.sirk. nr. 284 fra 1925 has forskrifter for behandling av vogner tilhørende Rjukanbanen. De gjelder fortsatt, men menes stort sett ukjent for driftspersonalet i dag. Overenskomsten ble dessuten inngått før Rjukanbanen ble medlem av RIV.

I forslaget er det forsøkt tatt hensyn til nevnte sirkulære forsåvidt gjelder vognvisitørenes behandling av vognene.

Artikkelen bør selvsagt tas opp til behandling med Rjukanbanen før den trykkes.

Art. 13. Behandling av containere.

Arbeidsgruppen har gått ut fra at tilsynet med containere må pålegges det personale som fortrinnsvis kommer i kontakt med dette materiell og med kundene, nemlig stasjonspersonalet.

I forslaget er vognvisitørene bare pålagt sjekking av at containerne ikke er forskjøvet og ikke raker utenfor profilet (ved ankomstvisitasjon av vogner som skal videre i tog).

Ved grensevisitasjon er det i tillegg ført opp kontroll med at det ikke er synlige skader på containere som kan medføre fare for sikkerheten eller skade på gods.

Skader på NSB's containere forutsettes meldt til vognvisitørene fra stasjonspersonalets side.

Dessuten er vognvisitørene pålagt en viss kontroll av NSB-containere som står på godsvogner mens de gis periodisk ettersyn.

Det er også tatt med noen retningslinjer for vedlikehold av private eller utenlandske containere.

Art. 14. Grensevisitasjon av godsvogner.

Under denne artikkel er tatt med det stoff som vognvisitørpersonalet menes å ha behov for.

Bilagene.

Bilag 1 - 5 gir en enkel oversikt over visitasjonspunktene ved

- bremseprøving,
- ankomstvisitasjon av godsvogner,
- ankomstvisitasjon av personvogner,
- periodisk ettersyn av godsvogner og
- periodisk ettersyn av personvogner

Bilag 6 gir oversikt over vurderingskriterier ved skader og ved grensekontroll.

Bilagene fra 7 til 29 gjengir en del blanketter som vognvisitørene skal bruke eller bør ha kjennskap til.

**TILTAK SOM MÅ GJENNOMFØRES PARALELLT MED UTSENDELSE AV NYTT TRYKK 409**

Utsendelse av nytt trykk 409 krever samordning med følgende andre tiltak:

1. Orientering til drifts- og verkstedpersonale.
  - Utsendelse av Had-sirkulære med melding om hovedinnholdet i nytt trykk 409, sammen med opphevelse av §§ 45 - 52 i trykk 403.
2. Nye skadeblanketter.
  - Trykking av nye blanketter.
  - Utsendelse av dem ved et Had-sirkulære.
  - Utsendelse av rettelsesblad til trykk 405.1, art. 156.2.1.
3. Periodisk ettersyn av godsvogner.
  - Vurdering av om norske private godsvogner skal gå inn under det periodiske ettersyn. I så tilfelle bør det vel tas kontakt med vogneierne?
  - Trykking av nye blanketter.
  - Utsendelse av Had-sirkulære med melding om iverksettelse av ordningen, og henvisning til forskrifter om dette.
4. Periodisk ettersyn av personvogner.
  - Trykking av nye blanketter.
  - Utsendelse av Had-sirkulære med melding om iverksettelse av ordningen, og henvisning til forskrifter om dette.

Sirkulæret må bl.a. inneholde retningslinjer for hvor materiell som turnerer over flere distrikter skal gis ettersyn.

5. Nye blanketter for melding om bremseklossbytte eller reparasjon av private godsvogner.
- Trykking av nye blanketter.
  - Utsendelse av dem ved et Had-sirkulære med orientering om bruken.
6. Nye blanketter for melding om feil eller skader til vogn-visitørpersonale.
- Trykking av nye blanketter.
  - Utsendelse av dem ved et Had-sirkulære med orientering om bruken.

Flere av forannevnte Had-sirkulærer kan eventuelt slås sammen.

7. Behandling av godsvogner tilhørende Rjukanbanen.
- Art. 12 i forslaget til nytt trykk 409 tas opp til behandling med Rjukanbanen.
  - Utsendelse av rettelsesblad til trykk 420.1.
8. Hjulslag.
- Trykk 405.1, art. 156.2.5 og trykk 412 art. 57 omarbeides. Forslag om ny tekst er tidligere sendt inn av arbeidsgruppen i eget notat.
9. Sløyfing av bl.nr. 001.571.05 "Rapport om skadet vogn".
- Utsendelse av rettelsesblad til trykk 405.1, art. 156.2.15.
  - " " " " " " 420.3, " 3.4.2.
10. Bremseprøving.
- I trykk 412, art. 20 foreslås tilføyet kontroll av bærefjærer, fjærklaring, fjærleier, fritt koplerom samt avlytting av motor og kontroll av romtemperatur på maskinkjølevogner.

Oslo, den 28.5.1979

Hans Ree

Guttorm Skien

Killy Halseberg

Ingv. Lund

Alfger Amund

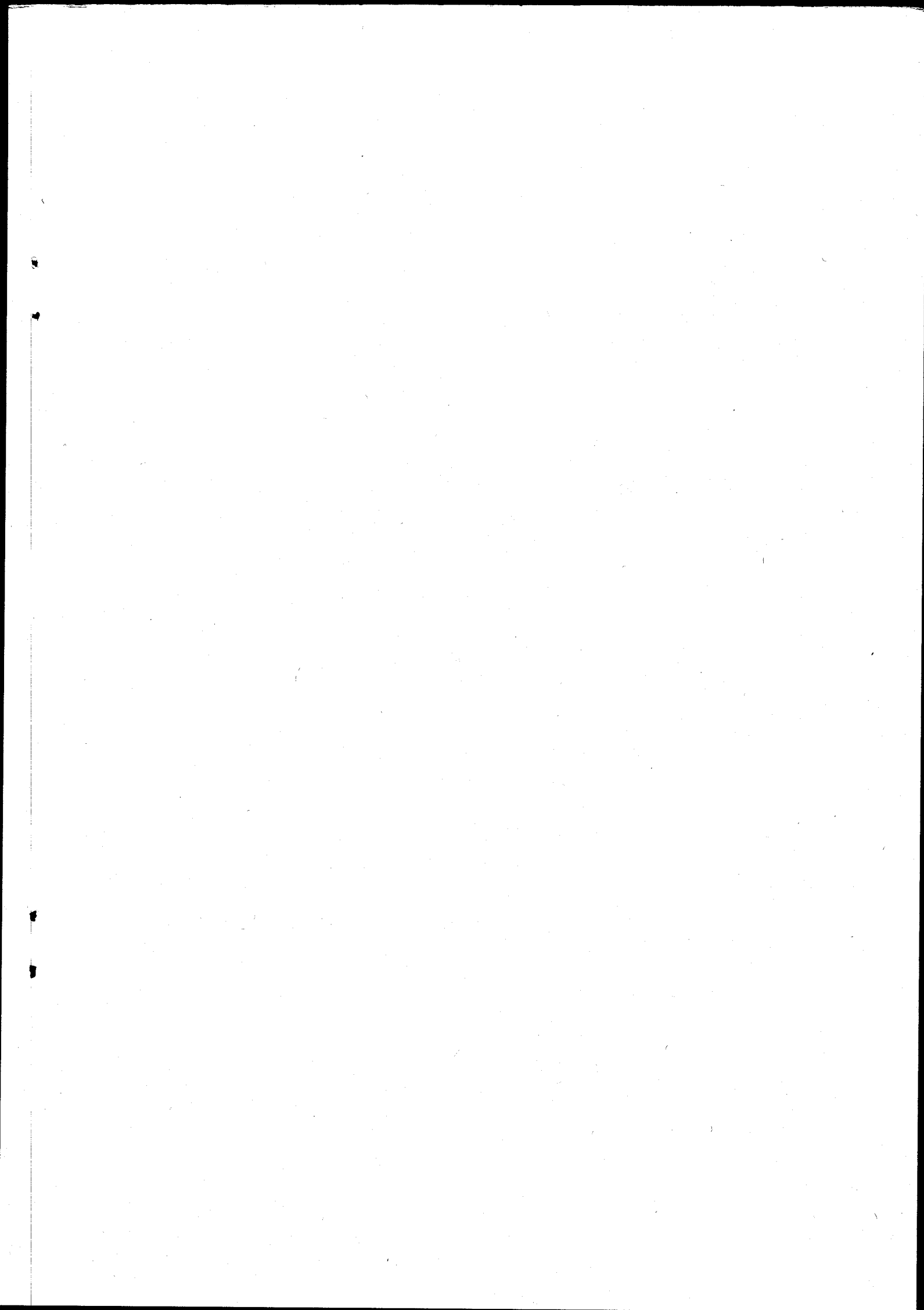



ARBEIDSGRUPPEN FOR  
INSTRUKSER I  
VOGNVISITØRTJENESTEN

Utkast til

FORSKRIFTER FOR TILSYN OG VEDLIKEHOLD AV VOGNMATERIELET

I DRIFTEN

(Vognvisitørtjenesten)

Juni 1979

1.	Alminnelige retningslinjer for fordeling av vedlikeholdet på verkstedtjenesten og driftstjenesten .....	1
	1.1 Hovedverksteder og distriktsverksteder .....	1
	1.2 Vognvisitørstasjoner .....	1
2	Vognvisitørstasjoners utstyr .....	2
3.	Alminnelige tjenesteforhold .....	3
4.	Organisering av arbeidet .....	4
5.	Bremseprøving .....	4
6.	Ankomstvisitasjon .....	5
	6.1 Allment .....	5
	6.2 Visitasjonspunkter og vurderingskriterier .....	6
	6.3. Meldingsrutiner når vogn må tas ut av tog på grunn av skade .....	6
7.	Vedlikehold og periodisk ettersyn av personvognmateriell .....	6
	7.1 T1-kontroll .....	7
	7.2 T2-kontroll .....	7
	7.3 T3-kontroll .....	7
	7.4 Prøvekjøring av personvogner .....	8
8.	Vedlikehold og periodisk ettersyn av godsvognmateriell ..	8
9.	Bruk av blanketter i vognvisitørtjenesten .....	9
	9.1 Fortegnelse over aktuelle blanketter .....	9
	9.2 Bruk av norske skadeblanketter .....	10
	9.3 Blanketter for bremsefeil .....	11
	9.4 Norske blanketter for plassering i egne holdere ....	12
	9.5 Internasjonale skadeblanketter .....	12
	9.6 Meldingsblanketter .....	12
	9.7 Rekvisisjonsblanketter .....	13
10.	Behandling av utenlandske jernbaneeide godsvogner .....	13
	10.1 Tilsyn og smøring .....	13
	10.2 Bremseklosser .....	13
	10.3 Forholdsregler ved skader .....	13
	10.3.1 Vognen kan brukes .....	14
	10.3.2 Vognen kan ikke lastes .....	14
	10.3.3 Vognen må tas ut av trafikk .....	14
	10.4 Erstatningsdeler .....	15
	10.4.1 Standard-deler, merket $\text{\textcircled{U}}$ .....	15
	10.4.2 Ikke standardiserte erstatningsdeler og $\text{\textcircled{U}}$ -deler som rekvireres fra utenlandsk forvaltning .....	15
	10.5 Løse vognedeler .....	17
11.	Behandling av private godsvogner (norske og utenlandske)	17
	11.1 Tilsyn og smøring .....	17
	11.2 Bremseklosser .....	17
	11.3 Vedlikehold .....	17
	11.4 Forholdsregler ved skader .....	18
	11.4.1 Skade på privat godsvogn .....	18
	11.4.2 Melding om skade og om reparasjonskostnader vedrørende private godsvogner .....	18



1. ALMINNELIGE RETNINGSLINJER FOR  
FORDELING AV VEDLIKEHOLDET PÅ  
VERKSTEDTJENESTEN OG DRIFTS-  
TJENESTEN

1.1. HOVEDVERKSTEDER OG DISTRIKTSVERKSTEDER SKAL BESØRGE:

- Revisjoner av vognmateriellet etter gjeldende bestemmelser.
- Alle ombygginger og forandringer.
- Reparasjoner av mer omfattende skader.
- Utbedring av mindre skader som det i driften ikke has utstyr, tillatelse eller kapasitet til å utføre.

1.2. VED VOGNVISITØRSTASJONENE SKAL DET UTFØRES REPARASJONER AV MINDRE  
SKADER OG MANGLER SOM OPPSTÅR PÅ MATERIELLET I DRIFTEN

Arten og omfanget av de arbeider som kan utføres ved den enkelte vognvisitørstasjon bestemmes ut fra behovet på vedkommende sted og ut fra det utstyr og den bemanning som anses passende.

Av arbeider som kan utføres i driften nevnes bl.a.:

- Bytte av hjulsatser for 2-akslede vogner.
- Bytte av akselkasser eller deler til akselkasser med glidelager (lagerskåler, smøreputer, eller tilpassing og ompakking av lager).
- Enkle opprettinger av akselkasseføringer, bytte eller tiltrekking av bolter.
- Bytte av bladbærefjærer, skruefjærer, fjærtenker, fjærstroppe og fjærbolter.
- Bytte av buffere eller deler til draginnretning.
- Bytte av stigtrinn som er festet med bolter.
- Bytte av bremseklosser, bremseklossholdere, bremsehengere, sikkerhetsjern, bolter og splittpinner.
- Bytte av KE-styreventiler, trykkomsettere, bremsetrykkregulatorer, trykkluftslanger og slangeholdere.
- Etterstilling av bremseser.
- Retting av rørstolper og platelemmer (skal fortrinnsvis utføres i verksted).
- Påsetting av kjettinger.
- Utbedring av panelskader på godsvogner.
- Bytte av enkelte planker i vognulv.
- Innsetting av vindusglass.

- Mindre reparasjoner av overgangsutstyr mellom vognene.
- Mindre reparasjoner eller bytte av dører, dørlåser, dørhengsler og føringer for dører (Kiekert-låser skal ikke repareres i driften, men byttes).
- Reparasjoner eller bytte av klappbord, vindusbeslag, klekroker, hekker, seter og annet utstyr i personvogner.
- Utbedring av feil ved sanitæranlegg.
- Bytte av lamper og sikringer for elektrisk belysning.
- Regulering av generatorremtrekk, eventuelt bytte av rem.
- Tiltrekking av løse skruer i kardandrivanordning, eventuelt bytte av leddaksel.

Hvis det hersker tvil om hvorvidt en bestemt skade eller mangel kan utbedres, skal nærmeste verksted for rullende materiell kontaktes

- NB!
1. Sveising på rullende materiell må kun utføres av sveiser som er godkjent i henhold til de regler som gjelder for sveisearbeid i jernbanens egne verksteder og som er kjent med hvilke sveisearbeider som er tillatt utført i driften.
  2. Se trykk 425, art. 181.1 om lekkasje på tankvogner med industrigasser.

## 2. V O G N V I S I T Ø R S T A S J O N E R S U T S T Y R

Vognvisitørstasjoner skal være utstyrt med tilstrekkelig verktøy, utstyr og reservedeler til at de forutsatte arbeider kan bli utført raskt og rasjonelt.

Reservedelslageret skal være hensiktsmessig tilpasset de aktuelle arbeidsoppgaver og mulighetene for å få tilsendt større reservedeler fra annen stasjon eller verksted. Dyre reservedeler som det erfaringsmessig brukes lite av forutsettes oppbevart på sentrale steder.

Den enkelte tjenestemann skal tildeles vanlig håndverktøy m.v. som han skal kvittere for og ha personlig ansvar for. Ved fratreden fra tjenesten skal verktøyet leveres tilbake.

Arbeidsplassen skal ellers være utstyrt med felles verktøy og hjelpemidler. Når dette ikke er i bruk, skal det være oversiktlig plassert, slik at det kan ses om noe er borte.

Blandt utstyret bør finnes nødvendige arbeidsbenker og skrustikker, elektrisk drill, smergelskive, bormaskin, løfteinnretninger og påkjøringssko.

Større stasjoner bør ha autogenapparat for varming og skjæring av stål, og elektrisk sveiseapparat til bruk ved utbedring av mindre skader. Til sveising skal bare nyttes godkjent sveiser, se art. 1.2.

Vogndriftens leder avgjør hvordan de enkelte vognvisitørstasjoner skal utstyres i samråd med vedkommende vognvisitørpersonale.

Større vognvisitørstasjoner bør også ha transportmidler med nødvendig utstyr og reservedeler. Disse forutsettes nyttet til patruljering på driftsbanegårder, lasteplasser m.v. for utførelse av periodisk ettersyn og reparasjon av vognmateriellet.

Fortegnelse over felles verktøy, utstyr og større reservedeler som skal forefinnes på vedkommende vognvisitørstasjon skal være oppslått for personalet. Videre skal det finnes lett tilgjengelige forskrifter som angår vognvisitørtjenesten i åjourført stand.

### 3. ALMINNELIGE TJENESTEFORHOLD

Personalet i vognvisitørtjenesten er underlagt den driftstekniske leder av vogntjenesten i vedkommende distrikt, og skal følge de til enhver tid gjeldende forskrifter for arbeidstiden ved Statsbanenes drift.

På enhver vognvisitørstasjon skal ansvaret for tilsyn og vedlikehold av verktøy og utstyr, samt komplettering av reservedelslageret tillegges bestemt tjenestemann. Han må i god tid sende inn oppgave over manglende forbrukssaker, verktøy osv. til den tjenestemann som er tillagt rekvisisjonsrett. Ansvaret for tilsyn og betjening av biler eller traller skal tillegges bestemte personer. Det samme gjelder ansvaret for at vedlikeholdet av kjøretøyet blir utført etter gjeldende retningslinjer. Ansvarsforholdet skal gjøres kjent for personalet.

Vognvisitørpersonalet plikter:

- å sette seg inn i og holde ajour alle forskrifter som angår deres tjeneste.
- å føre tilsyn med og vedlikeholde vognmateriellet i driften slik at det til enhver tid er i driftssikker stand, og utstyrt etter gjeldende bestemmelser.

Skader skal utbedres i den utstrekning forholdene tillater det og såvidt mulig uten ulemper for driften.

Distriktet kan utferdige nærmere bestemmelser for i hvilken grad det skal utføres reparasjoner ved de enkelte vognvisitørstasjoner.

- å gi veiledning til nytt personale etter forskrifter i trykk 203.6 og detaljerte opplæringsplaner.

Arbeidet skal utføres på stasjoneringsstedet, andre stasjoner, sidespor eller ute på linjen etter nærmere ordre.

Det er en forutsetning at det overalt utvises økonomi med NSB's eiendeler og at det holdes god orden på arbeidsplassen. Arbeidsledelsen plikter å føre særlig tilsyn i så måte. Utskiftede deler skal tas vare på. Deler som kan repareres skal enten utbedres på stedet eller sendes til verksted, avhengig av gjeldende instruksjoner. Andre utbyttede deler samles og sendes til fastsatt oppsamlingssted. Kassert utstyr må ikke bli liggende og slenge.

På stasjoner hvor det ikke has driftsteknisk personale tilknyttet vogntjenesten, har vedkommende stasjonsmester plikt til å føre tilsyn med vognvisitørpersonalet ved stasjonen.

Tilsynet omfatter:

- kontroll med at arbeidstid og arbeidsplikter overholdes,
- formidling av sykmeldinger og permisjonssøknader,
- kontroll med overtid, beordrede reiser m.v.

Stasjonsmesteren attesterer sykmeldinger, overtids- og reise-regninger før innsending til lederen for vogndriften.

#### 4. ORGANISERING AV ARBEIDET

Vogndriftens leder skal foran hver ruteendring, i samarbeid med arbeidsledere og vedkommende tjenestekontor, sørge for at tjenestelistene justeres etter togordningen.

Tjenestelistene skal for de faste tjenesteturer vise:

- framnøtetid, avslutningstid og pauser i tjeneste,
- hvilke tog som skal visiteres ved ankomst,
- hvilke tog som skal bremseprøves før avgang.

Tiden mellom de faste gjøremål skal nyttes til periodisk ettersyn, reparasjoner m.v. hvis ikke annet framgår av tjenestelisten.

Visitasjons- og ettersynsarbeidet er inndelt i tre grupper:

- Ankomstvisitasjon som fortrinnsvis består i en sikkerhetsmessig kontroll av vognene, jfr. bestemmelsene i art. 6.
- Periodisk ettersyn som forutsetter en mer grundig kontroll av vognene, undersøkelse av slitasje m.v. Arbeidet utføres med nærmere bestemte intervaller, jfr. art. 7-8 og forskrifter inn tatt i trykk 737.1 og 738.1.
- Bremseprøving, hvor det samtidig er innlagt kontroll av visse konstruksjonsdetaljer, jfr. art. 5 og trykk 412.

Ved fastsetting av hvilke tog som skal gis ankomstvisitasjon ved de enkelte vognvisitørstasjoner skal det tas utgangspunkt i at slik kontroll som hovedregel bare skal utføres for hver 600 - 700 km. Dersom visse vogner i fast turnus har sitt løp utenfor vognvisitørstasjoner, må det sørges for at de blir visitert med bestemte mellomrom, etter distriktets nærmere bestemmelser. Løpslengden kan i slike tilfeller strekkes ut en del hvis det ordnes med spesielt tilsyn fra stasjons- eller togbetjeningens side.

#### 5. BREMSEPRØVING

Som bremseprøvere kan - utenom vognvisitørpersonale som har avlagt fagprøve i læretrinn 1 - også nyttes

- konduktør- og lokomotivpersonale med eksamen fra Jernbaneskolen,
- annet personale som er godkjent som bremseprøvere.

Bremseprøvene skal utføres i samsvar med bestemmelsene i trykk 412 samtidig med at det foretas visitasjon av visse vognodeler. De punkter som skal kontrolleres under bremseprøven framgår av bilag 1.

Når ingen annen ordre foreligger, skal vognvisitørpersonalet bare utføre bremseprøving av de tog som er oppført for de enkelte tjenesteturer på tjenestelisten. Tilpassinger forutsettes foretatt ved forsinkelser, kjøring av ekstratog m.v.

For øvrig forutsettes bremseprøvingen tillagt togbetjeningen eller annet godkjent personale. (Når det has annet disponibelt personale bør vognvisitørpersonalets fagkunnskap fortrinnsvis nyttes til visitasjon, periodisk ettersyn og vedlikehold av vognmateriellet).

Bruk av bremseprøvere ved utgangsstasjonen for de enkelte tog skal organiseres av vogn driftens ledelse og det aktuelle tjenestekontor i fellesskap. Bruk av to bremseprøvere for større tog fastsettes etter de stedlige forhold.

## 6. ANKOMSTVISITASJON

### 6.1. ALLMENT

Persontog kan visiteres enten ved plattform eller på driftsbanegård. Vognvisitøren skal notere skader eller mangler som oppdages, slik at de kan bli utbedret under oppholdet i driftsbanegården. For godstog skal visitasjonen normalt utføres i ankomstsporene. Det skal være avsatt nødvendig tid til visitasjon av vognene før skiftingen påbegynnes.

Under spesielle forhold, f.eks. når godstog ankommer til tider da det er uhensiktsmessig å ha vognvisitør i tjeneste, kan ankomstvisitasjonen foretas etter at toget er skiftet bort hvis det finnes muligheter for tilkomst til vognsidene senere, og vognene ikke blir spredd over store områder.

Som nødvendig tid til utførelse av ankomstvisitasjon av godstog etter de rutiner som framgår av bilag 2 kan regnes ca. 15 minutter pr. 80 aksler når visitasjonen utføres av to mann, og ca. 30 minutter når det samme akselantall visiteres av en mann.

Ved togs ankomst bør vognvisitøren være plassert slik at han kan lytte etter hjulslag og iaktta vognene under innkjøringen, og slik at han befinner seg ved bakre del av toget når dette stopper.

Når visitasjonen utføres av en mann, bør han gå slik at han får sett på adresseholderne før vognsidene kontrolleres. Utføres visitasjonen av to mann, bør de holde følge på hver sin side av toget, slik at det kan holdes kontakt m.h.t. påsetting av skadeblanketter m.v.

Under visitasjonen bør vognvisitøren ha med seg:

- Hammer
- Langmeisel
- Annet verktøy etter de stedlige forhold
- Noen splittpinner
- Pakninger for slangekoplinger
- En liten mappe i lommeformat med:

notisbok og blyant,

bl.nr. 001.571.50 "Til reparasjon ved .....verksted"  
 " " 001.571.51 "Må ikke lastes. Sendes til ..... verksted"  
 " " 001.571.52 "Sterkt skadd. Må ikke brukes"  
 " " 001.572.20 "Bremsen ubrukbar"  
 " " 001.572.51 "Til undersøkelse"  
 " " 001.572.52 "Må ikke lastes"



Blankettene skal på forhånd være påført stasjonens og vognvisitørens navn. Gjenparter brukes ikke.

## 6.2. VISITASJONSPUNKTER OG VURDERINGSKRITERIER

Visitasjonspunktene framgår av bilag 2 (godsvogner) og bilag 3 (personvogner).

Når det oppdages mangler eller skader må vognvisitøren vurdere hvilke forholdsregler som må tas, avhengig av skadens art, om vognen skal gå videre i tog, og av eierforhold, jfr. pkt. 10, 11 og 12.

I bilag 6 er angitt vurderingskriterier for når en vogn må tas ut for nærmere undersøkelse eller reparasjon. Kriteriene er i det vesentlige hentet fra RIV-forskriftene og gjelder både for trafikk på NSB's strekninger og for vogner som skal til utlandet.

Hvis skadestedet ved utskrivningen ikke direkte framgår av skadeblanketten, skal det markeres med kritt hvis dette kan lette arbeidet for reparatør- eller verkstedpersonalet. Oppdages forskjøvet last eller feillasting som medfører fare for driftssikkerheten skal det sendes inn skriftlig rapport om forholdet.

## 6.3. MELDINGSRUTINER NÅR VOGN MÅ TAS UT AV TOG PÅ GRUNN AV SKADE

Av hensyn til GTL-systemet er det nødvendig at uregelmessig utsett av vogn fra godstog straks blir meddelt stasjonens vedkommende.

Når det oppdages skade som betinger at vognen må tas ut av trafikk, må derfor vognvisitøren - i tillegg til påsetting av skadeblanketter - snarest gi muntlig melding til stasjonens vedkommende om tognummer, vognnummer (alle 12 siffer) og skadens art. Det bør også opplyses om vognen er skrevet ut til verksted eller skal repareres ved stasjonen.

Gjelder det utenlandske eller private vogner, kommer spesielle meldingsrutiner og forholdsregler i tillegg til ovenstående. Det vises til art. 10.3.3., 11.4.2. og 12.5 samt "Huskeliste for vognvisitører når godsvogn tas ut av tog p.g.a. skade" i bilag 28.

## 7. VEDLIKEHOLD OG PERIODISK ETTERSYN AV PERSONVOGNMATERIELL

NSB's personvognmateriell skal gis terminbestemte ettersyn. T1, T2 og T3.

Ettersynet omfatter også post- og reisegodsvogner, derimot ikke elektriske motorvogner og dieselmotorvogner med tilhørende styre- og mellomvogner, hvor det foreligger spesielle vedlikeholdsopplegg.

Nærmere retningslinjer for terminbestemte ettersyn er gitt i trykk 737.1. Ettersynet er inndelt i renhold, elektrisk utstyr og mekanisk utstyr og forutsettes utført av henholdsvis renholdspersonale, elektropersonale og vognvisitørpersonale ved bestemte stasjoner.

For materiell som kjøres over flere distrikter fastsetter Hovedadministrasjonen i hvilke distrikter ettersynet skal utføres på de enkelte togsett eller vogner. Forskrifter herom vil bli gitt i Had-sirkulærer.

Innen de enkelte distrikter fastsetter distriktsjefen ved hvilke stasjoner ettersynet skal utføres og hvilke instanser (kontorer) som er ansvarlig for at det periodiske ettersyn blir utført i rett tid og etter gjeldende retningslinjer.

Ettersynet forutsettes normalt utført samtidig både for renhold, elektrisk og mekanisk utstyr.

#### 7.1. T1-KONTROLL

Det påligger den ansvarlige for organisering av ettersynene i det enkelte distrikt å legge opp rutiner for det ukentlige ettersyn slik at kontrollen av de enkelte togsett (og reservemateriell) blir fordelt hensiktsmessig over ukedagene. Vedkommende må videre sørge for koordineringen mellom de tre tjenestegruppene som deltar i ettersynet.

Utover de faste rutiner for T1-kontroll av materiellet, samt ferdigmelding etter utført arbeid, anses det ikke nødvendig med spesiell listeføring av det ukentlige ettersyn.

#### 7.2. T2-KONTROLL

T2-kontroll skal utføres i stedet for T1-kontroll hver 4-de eller 5-te uke. Dette forutsettes organisert ved bruk av egne kort (se bilag 7), plassert i vognenes holdere for reparasjonsrapportbøker. Etter utført T2-kontroll skal dato for ettersynet påføres kortet, sammen med signatur for kontrollen av vedkommende som har utført arbeidet på den enkelte vogn.

Under T1-kontroll skal kortene avleses samtidig med reparasjonsrapportbøkene, og T2-kontroll skal iverksettes uten nærmere ordre når det er gått 4-5 uker etter forrige T2-kontroll.

Det bør tilstrebes at T2-kontroll tas samtidig for alle vognene i de enkelte togsett, bl.a. fordi den bør utføres over grav der dette er mulig. Videre bør T2-kontrollen søkes fordelt over de enkelte uker i måneden. Det er imidlertid ikke noe i veien for at de enkelte vogner i et togsett kan ha ulike T2-terminer..

Vognvisitørpersonalet er ansvarlig for at det blir gitt ferdigmelding etter utført ettersyn, og at utskrevne kort (bl.nr. 001.571.15) blir erstattet med nye. De utskiftede kort skal leveres lederen av vognvisitørtjenesten.

#### 7.3. T3-KONTROLL

T3-kontrollen skal foranlediges ved spesiell ordre fra vedkommende som er tillagt ansvaret for organisering av ettersynet. Det skal føres fortegnelse over T3-ettersyn for de enkelte vogner.

Bl.nr. 001.571.15 skal påføres dato og signatur for utført arbeid av personalet fra de enkelte tjenestegrupper på samme måte som for T2-kontrollen.

Hvis vognvisitør under kontroll av kortet ved andre ettersyn, oppdager at det er gått langt over tiden for T3-kontroll, skal forholdet rapporteres til arbeidslederen.

#### 7.4. PRØVEKJØRING AV PERSONVOGNER

Hvis det etter nøye undersøkelse ikke kan påvises mangel eller feil på en vogn som er avmeldt for urolig gang e.l., bør det foretas en prøvekjøring. Prøvekjøringen kan foregå i ordinært tog ved at en kontrollør eller vognvisitør følger vognen (eventuelt på en del av strekningen), for om mulig på denne måten å kunne lokalisere mangel eller feil.

Personvogner som har vært i verksted for revisjon eller større reparasjon skal prøvekjøres og godkjennes før de overtas for alminnelig bruk i tog.

En tjenestemann fra vognvisitørtjenesten skal delta under prøvekjøringen og godkjenningen.

Når vognene er funnet i orden - eventuelt etter ny prøvekjøring - skal dette meldes skriftlig til lederen for vogntjenesten med gjenpart til verkstedledelsen (bilag 29).

#### 8. VEDLIKEHOLD OG PERIODISK ETTERSYN AV GODSVOGNMATERIELL

Når det ikke utføres ankomstvisitasjon eller bremseprøving, skal vognvisitørpersonalet undersøke vognmateriellet på hensettingsspor, frilastespor, industrispor, kaispor, ramper eller reparasjonsplasser etter oppsatte planer.

Da vognene normalt vil være visitert etter ankomst, skal oppmerksomheten nå rettes mot vogner som er merket med

- skadeblanketter,
- blanketter for bremsefeil,
- "Undersøkes av vognvisitør",
- Ukenummerblanketter for periodisk ettersyn med det ukenummer man befinner seg i, eller med lavere ukenummer.

Dessuten skal Interfrigo-maskinkjølevogner sjekkes på bestemmelsesstasjonen etter spesielle rutiner, når det er mottatt melding fra stasjonens vedkommende om at vognen er tømt. Sjekkingen skal bare utføres av vognvisitørpersonale som er opplært til dette. Ved uregelmessigheter på norske- eller Interfrigo maskinkjølevogner må det omgående gjøres henvendelse til kyndig personale, eller til Had/Tkg.

Er det kjent at det er hensatt vogner som ikke er visitert ved ankomst, skal disse etterses som ved ankomstvisitasjon.

Når det er hensiktsmessig, skal mindre skader som kan utbedres i driften, repareres av vognvisitøren selv om vognen er utskrevet til verksted.

Vogner som er merket "Undersøkes av vognvisitør" skal undersøkes vedrørende den angitte skade, og repareres når dette er mulig. Er skaden av slik art at vognen må sendes til verksted påsettes vognen skadeblanketter. Bl.nr. 001.571.17 "Undersøkes av vognvisitør" skal da fjernes.

Vogner som forfaller til periodisk ettersyn i vedkommende uke skal kontrolleres og vedlikeholdes i henhold til bestemmelsene i trykk 738.1.

Det periodiske ettersynet omfatter alle NSB's godsvogner og private godsvogner som er innregistrert ved NSB.

Med unntak for spesialvogner som må etterses over grav er det ikke forutsatt at vogner som forfaller til periodisk ettersyn skal skiftes til eget reparasjonsspor. Ettersynet forutsettes utført der vognen befinner seg under hensyntaken til de alminnelige sikkerhetsforskrifter for arbeid på vognmateriellet. Står vognen slik til at forsiktighetsreglene ikke kan oppfylles på vedkommende spor, skal ettersynet ikke utføres.

Dersom det befinner seg containere tilhørende NSB på godsvogn som gis periodisk ettersyn, skal vognvisitøren se etter at de ikke har utvendige skader som bør utbedres.

Periodisk ettersyn av en vanlig godsvogn er beregnet å ta

ca.	min. pr. vogn for 1 mann
"	" " " " " 2 "

Hertil kommer tid for skifting av bremseklosser og eventuelt utbedringsarbeid.

Når ettersynet er utført, skal det påsettes ny blankett med ukenummer som ligger 10 etter det ukenummer ettersynet utføres i, jfr. art. 9.4.

For vogner med faste turnusløp utenfor vognvisitørstasjoner, må det periodiske ettersyn organiseres ved administrative forføyninger. Ansvar for dette påligger vogn driftens ledelse.

## 9. BRUK AV BLANKETTER I VOGNVISITØRTJENESTEN

### 9.1. FORTEGNELSE OVER AKTUELLE BLANKETTER

#### Norske skadeblanketter:

- 001.571.50 "Til reparasjon ved .....	<u>verksted</u> stasjon"	bilag 8
- 001.571.51 "Må ikke lastes"		" 9
- 001.571.52 " Sterkt skadd, Må ikke brukes"		" 10

Blanketter for bremsefeil:

- 001.572.20 "Bremsen ubrukbar" bilag 11
- 001.572.21 Norsk betydning "Hovedledning ubrukbar"
- Internasjonal betydning "Vakum-  
ledning ubrukbar" " 12

Norske vognblanketter for plassering i egne holdere:

- 001.571.15 . Kontrollkort for periodisk ettersyn på personvogner bilag 7
- 001.571.16 . "Periodisk ettersyn" " 13
- 001.571.17 . "Undersøkes av vognvisitør" " 14

Meldingsblanketter:

- 001.572.05 "Melding om utenlandsk vogn satt ut av trafikk" ("Muster J") bilag 15
- 001.571.18 . "Melding om bremseklossbytte eller reparasjon, private godsvogner" " 16
- 001.160.40 "Rapporter, meldinger m.v." " 17
- 001 572.04 . "Utlånsliste for ⊕-deler for private godsvogner" ("Muster C4") " 27

Rekvisisjonsblanketter:

- 001.230.30 "Materialrekvisisjon" bilag 18
- 001.572.01 "Rekvisisjon av erstatningsdel" ("Muster H") " 19

Internasjonale skadeblanketter:

- 001.572.51 "Til undersøkelse. Zu untersuchen" ("Muster M") bilag 20
- 001.572.52 "Må ikke lastes. Nicht wieder zu beladen" ("Muster K") " 21
- 001.572.49 "Sterkt skadd. Schwer beschädigt" (blå) " 22
- 001.572.50 "Sterkt skadd. Schwer beschädigt" ("Muster L") (rød) " 23

## 9.2. BRUK AV NORSKE SKADEBLANKETTER (For alle vogner som sendes til norsk verksted)

Ved valg av reparasjonssted må vognvisitøren bl.a. vurdere:

- Om vognen er tom eller lastet.

- Tidstap ved forsendelse og eventuell ventetid ved verksted mot eventuelle ulemper ved mindre effektive hjelpemidler for vedkommende arbeid i driften.
- Forskrifter for ved hvilke verksteder de enkelte vogntyper skal repareres.
- Hvorvidt det er tillatt å utføre vedkommende reparasjon i driften.
- Eventuelle forskrifter for reparasjon av spesialvogner.

Bl.nr. 001.571.50 "Til reparasjon ved ..... verksted" (Hvit)  
brukes: stasjon"

- Når vogn skal sendes til verksted eller reparasjonsplass, men kan fortsette til sitt bestemmelsessted, og lastes på ny i retning mot det verksted den er skrevet ut til.

(Tilhører vognen Rjukanbanen, skrives den ut til Tinnoset stasjon).

Bl.nr. 001.571.51 "Må ikke lastes" (blå) brukes:

- Når vogn skal sendes til verksted eller reparasjonsplass, men kan fortsette til bestemmelsesstedet for lossing.

(Tilhører vognen Rjukanbanen, skrives den ut til Tinnoset stasjon).

Bl.nr. 001.571.52 "Sterkt skadd. Må ikke brukes" (rød)  
brukes:

- Når vogn har slik skade at den må holdes tilbake på stasjonen for reparasjon eller forsendelse til verksted.  
Vognnummeret må noteres og stasjonens vedkommende varsles.

Når bl.nr. 001.571.17 "Undersøkes av vognvisitør" er påsatt en vogn, skal vognvisitøren undersøke den angitte mangel eller skade, og eventuelt ta nødvendige forholdsregler. Deretter skal blankettene fjernes fra vognen.

### 9.3. BLANKETTER FOR BREMSEFEIL. (For alle vogner som får feil ved bremsen i Norge)

NSB's vogner og norske private vogner med bremsefeil skal skrives ut til norsk verksted ved bruk av norske skadeblanketter.

Bl.nr. 001.572.20 "Bremsen ubrukbar" brukes:

- Når bremsen må stenges i henhold til gjeldende bestemmelser for transport av farlige stoffer.
- Når bremsen må stenges i henhold til gjeldende bestemmelser i trykk 412.
- Når det under visitasjon oppdages feil ved bremsen som ikke straks kan rettes, og som medfører at bremsen må stenges, som:

- for tynne bremseklosser,
- mekaniske feil ved bremsebevegelsen,
- spor etter utilsiktet bremsing på godsvogn,
- materialopphoping (rubb) på godsvogns hjulbane,
- hjulring på godsvogn som har dreid seg på felgen, men uten at det er tegn til sideveis forskyvning, og klangen ved hammerslag er ren.

Bl.nr. 001.572.21 (Hovedledning ubrukbar) brukes:

- Når hovedledningen er skadet slik at vognen må koples bakerst i tog.

#### 9.4. NORSKE BLANKETTER FOR PLASSERING I EGNE HOLDERE

Bl.nr. 001.571.16 "Periodisk ettersyn" påsettes godsvognenes holdere i signert stand etter at det periodiske ettersyn er utført. Blanketten skal påføres ukenummer som ligger 10 etter det ukenummer som ettersynet utføres i.

Tallene skrives med vannfast tusj (tube med ca. 5 mm bred filtopp). De skal skrives så store at de fyller de rammer som er antydnet for dette, med strek av minst 5 mm tykkelse. De avtatte blankettene merkes på baksiden med sted og det ukenummer ettersynet er utført i.

Nærmere forskrifter for ettersynet framgår av art. 8.

Bl.nr. 001.571.17. "Undersøkes av vognvisitør":

- Påsettes av stasjonspersonale som oppdager feil eller mangler ved vognene. Vognvisitørpersonalet skal ta stilling til hvordan det skal forholdes etter å ha vurdert skaden. Se art. 9.2.

#### 9.5. INTERNASJONALE SKADEBLANKETTER

- Se artikkel 10.3 om behandling av utenlandske jernbaneeide vogner og artikkel 11.4 om behandling av private vogner.

#### 9.6. MELDINGSBLANKETTER

Bl.nr. 001.572.05 "Melding om utenlandsk vogn satt ut av trafikk" brukes i henhold til forskriftene i art. 10.3.-10.3.4.

Bl.nr. 001.571.18 "Melding om bremseklossbytte eller reparasjon, private godsvogner" brukes i henhold til forskriftene i art. 11.2-11.4.2.

Bl.nr. 001.160.40 "Rapporter, meldinger m.v." brukes:

- ved driftsuhell, se trykk 427 art. 7.3,
- ved teknisk undersøkelse av vogner som er skadd ved driftsuhell,
- når vognvisitøren har opplysninger eller forslag vedrørende tjenesten eller vognmateriellet som han mener administrasjonen bør få kjennskap til.

## 9.7. REKVISISJONSBLANKETTER

Bl.nr. 001.230.30 "Materialrekvisisjon" fylles ut av tjenestemenn som er bemyndiget til dette. Nærmere forskrifter finnes bl.a. i trykk 604.1.

Bl.nr. 001.572.01 "Rekvisisjon av erstatningsdeler", se art. 10.4 og 11.5.

## 10. BEHANDLING AV UTENLANDSKE JERNBANE EIDE GODSVOGNER

## 10.1. TILSYN OG SMØRING

Utenlandske jernbaneeide godsvogner skal gis samme tilsyn og smøring som NSB's godsvogner.

## 10.2. BREMSEKLOSSER

Utslitte bremseklosser på utenlandske jernbaneeide godsvogner skal byttes under opphold i Norge, uten utgift for eierforvaltningen.

Unntatt fra dette er vogner som returneres til naboforvaltning. Det betyr for NSB's vedkommende at SJ's vogner i retur til Sverige, og DSB's vogner i retur til Danmark over Kristiansand kan sendes tilbake uten å bytte nedslitte bremseklosser. På slike vogner, og på utenlandske vogner hvor norske bremseklosser ikke passer, skal trykkluftbremsen i tilfelle stenges, og vognen merkes på foreskrevet måte.

## 10.3. FORHOLDSREGLER VED SKADER

I prinsippet skal utenlandske jernbaneeide godsvogner repareres av eierforvaltningen.

Oppdages eller oppstår det skade på en sådan vogn i Norge, skal den repareres slik at den kan framføres på egne hjul tilbake til eierforvaltningen. Hvis det er mulig ved en mindre reparasjon å sette en skadet vogn i en slik stand at den kan lastes igjen, skal dette gjøres.

Ved større skade på understell og boggiramme skal det likevel ikke med alle midler forsøkes å gjøre vognen løpsdyktig for derved å unngå erstatningsplikt for oppstått skade.

For å gjøre en utenlandsk jernbaneeid godsvogn løpsdyktig, kan den oppholdes for reparasjon i inntil 7 døgn uten at RIV-leie skal betales. Tiden regnes fra dagen etter at vognen ble tatt ut av trafikk. Dersom erstatningsdel(er) må rekvireres, bortfaller RIV-leien i inntil 3 døgn etter at erstatningsdelen(e) er motatt. Det skal derfor avgis melding på bl.nr. 001.572.05 "Melding om utenlandsk vogn satt ut av trafikk" om slike tilfeller, jfr. art. 10.3.3 og 11.4.2.

Vognvisitørens plikter i de enkelte skadetilfeller omfatter bl.a.:



### 10.3.1. Vognen kan brukes

Vogn med skader som ikke er utbedret og som ikke har betydning for vognens driftssikkerhet skal påsettes bl.nr. 001.572.51 "Til undersøkelse. Zu untersuchen" med anmerking om skaden.

Gjelder det feil ved bremsen, skal vognen dessuten påsettes bl.nr. 001.572.20 "Bremsen ubrukbar".  
Er hovedledningen ubrukbar, skal skaden repareres.

### 10.3.2. Vognen kan ikke lastes

Tom eller lastet vogn som på grunn av skade ikke må lastes igjen, men som kan framføres på egne hjul tilbake til eierforvaltningen, skal påsettes bl.nr. 001.572.52 "Må ikke lastes. Nicht wieder zu beladen" med anmerking om skaden.

### 10.3.3. Vognen må tas ut av trafikk

Når utenlandsk jernbaneeid godsvogn må tas ut av trafikk for reparasjon skal vognvisitøren:

- underrette stasjonens vedkommende om forholdet med opplysning og

tognummer,  
vognnummer,  
skadens art,  
hvor vognen skal repareres.  
(Stasjonens vedkommende skal sende melding i GTL-systemet).

- skrive ut vognen til norsk verksted, eller til reparasjonsplass ved bruk av norske skadeblanketter.

Hvis vognen sendes til verksted, skal dette underrettes muntlig. (Verkstedet skal i tilfelle fylle ut bl.nr. 001.572.05 "Melding om utenlandsk vogn satt ut av trafikk". Skadeblankettens dato nyttes som utskrivingsdato).

- fylle ut bl.nr. 001.572.05 "Melding om utenlandsk vogn satt ut av trafikk" dersom vognen skal repareres i driften. Blanketten skal oppbevares ved vognvisitørstasjonen inntil reparasjonen er utført, hvoretter den som har gjort vognen driftsklar igjen påfører opplysninger om når vognen er satt i trafikk, samt eventuelle opplysninger om bruk av erstatningsdeler. (Erstatningsdeler skal i tilfelle rekvireres gjennom overordnet). Blanketten sendes gjennom stasjonens vedkommende til Had/Tk.

Når utenlandsk jernbaneeid godsvogn er så sterkt skadd at den ikke kan gå tilbake til eierforvaltningen på egne hjul, skal vognvisitøren i tillegg:

- underrette overordnet og stasjonens vedkommende om forholdet og skrive rapport på bl.nr. 001.160.40 "Rapporter, meldinger m.v." om:

antatt skadeårsak  
ansvarsforhold  
hendelsesforløp  
skadens omfang m.m.

- sette bl.nr. 001.572.50 "Sterkt skadd. Schwer beschädigt" på begge sider av den skadde vogn hvis det blir bestemt at den skal sendes tilbake til eierforvaltningen opplastet på annen vogn.

Tilhører vognen SJ eller DSB, og det etter spesiell avtale blir bestemt at den skal sendes tom tilbake på egne hjul, skal bl.nr. 001.572.49 nyttes.

Gjelder det skade på en boggi, eller rammen på en boggivogn, skal det innhentes forholdsordre fra Had/Tk m.h.t. behandling av vognen.

#### 10.4. ERSTATNINGSDELER

##### 10.4.1. Standard-deler, merket (U).

Når utenlandsk jernbaneeid godsvogn får skade på utbyttbare reservedeler (merket med (U) og eierforvaltningens initialer), skal norske reservedeler av samme konstruksjon nyttes ved reparasjonen. Has ikke norske deler, rekvireres erstatningsdeler etter samme retningslinjer som angitt for ikke standardiserte deler i art. 10.4.2.

Bruk av norske hjulsatser, bladbærefjærer, hylsebuffer, høytrykksbuffer, dragkroker og skrukoppel skal meldes skriftlig til "RIV-samlested" i forbindelse med innsending av de avtatte skadde delene. Delene skal merkes tydelig med vognens nummer, sted og dato, og sendes på norsk fraktbrev til "RIV-samlested", Forsyningslederen, (Fl) Oslo. Vognnummeret og hvilke deler det gjelder skal også angis på fraktbrevet.

Erstattes en skadd hjulsats med en NSB-hjulsats, skal vognen påklebes bl.nr. 001.572.51 "Til undersøkelse. Zu untersuchen" med anmerking om forholdet.

Påtreffes norsk vogn med utenlandsk hjulsats og påklebede blanketter "Zu untersuchen", ("Muster M"), skal vognen skrives ut til verksted for utskifting av hjulsatsen. Hvis det er praktisk mulig, skrives vognen ut til det verksted som ordinært skal revidere vedkommende vogntype.

(Påtreffes norsk vogn med utenlandsk (U)-merket bladbærefjær, hylsebuffer, høytrykksbuffer, dragkrok eller skrukoppel, skal det ikke foretas utskifting og tilbakesending av delene før vognen kommer til verksted av annen årsak.)

##### 10.4.2. Ikke standardiserte erstatningsdeler og (U)-deler som rekvireres fra utenlandsk forvaltning

Skal skade på utenlandsk jernbaneeid godsvogn repareres i driften, og det er nødvendig å rekvirere erstatningsdeler (eller ta erstatningsdeler fra en hjemoverløpende tom vogn tilhørende samme forvaltning) skal vognvisitøren omgående ta kontakt med overordnet og bidra med nøyaktige opplysninger om vogn, skade og erstatningsdel. Bl.nr. 001.572.01 (Bilag 19) viser hvilke opplysninger som kan være aktuelle. Hvis vedkommende del manglet på vognen ved ankomsten, skal det gis opplysning om dette ved rekvireringen.

Selve rekvisisjonen til vedkommende forvaltning skal skrives ut ved "RIV-samlested", Forsyningslederen, Oslo (tlf. Oslo sentral 711/312), senest dagen etter at vognen ble tatt ut av trafikk. Henvendelse om rekvisisjon må derfor foretas omgående.

Når erstatningsdel ankommer, skal mottakerstasjonen kvittere for mottakelsen ved å påføre følgeseddelen ("Muster C") stasjonens stempel og dato og returnere den til avsenderen.

Dersom den rekvirerte del er en (U)-merket standarddel, vil mottakerstasjonen også motta en oversendelsesliste ("Muster C2") i to eksemplarer direkte fra senderen. (Blanketten er gjengitt som bilag 25). Begge eksemplarene skal påføres stasjonens stempel og dato når delene er mottatt. Det ene skal returneres til avsenderen, det andre skal sendes til "RIV-samlested", Forsyningslederen, Oslo. Mottas ikke oversendelseslister (C2), skal forholdet meddeles "RIV-samlested".

Alle erstatningsdeler som leveres etter rekvisisjon på bl.nr. 001.572.01 skal av senderen være merket med en i en plastlomme innlagt adresseseddel ("Muster B1"). Se bilag 24.

Adresseseddelen skal legges i plastlommen igjen med den ubeskrevne siden ut, og festes til fraktbrevet når de avtatte, skadde delene sendes til "RIV-samlested". Vognnummeret og hvilke deler det gjelder skal angis på fraktbrevet. Delene skal merkes tydelig med vognnummer, sted og dato for utskiftingen. (Unntatt fra tilbakesending er skadde deler av liten verdi som bolter, fjærtenker o.l.). Opplysninger om rekvirerte og mottatte erstatningsdeler skal av vognvisitøren også angis på bl.nr. 001.572.05. "Melding om utenlandsk vogn satt ut av trafikk".

Gjelder det avtatte erstatningsdeler fra en godsvogn tilhørende SJ, kan de skadde delene også sendes til en av stasjonene Kornsjø, Charlottenberg, Storlien eller Kiruna på norsk fraktbrev. Adresseseddelen som var festet til erstatningsdelene må i tilfelle vendes og fylles ut for returveien, legges i plastlommen igjen og surres med ståltråd til delene. Dessuten må "RIV-samlested" tilstilles skriftlig melding at skadde deler fra vedkommende vogn er returnert, og til hvilken stasjon.

For ikke å forsinke en lastet vogns løp, kan det, etter innhentet tillatelse fra overordnet, også nyttes norsk erstatningsdel, dog ikke hjulsats med rullelager. Vognen skal i tilfelle påklebes bl.nr. 001.572.51 "Til undersøkelse. Zu untersuchen" med opplysning om utskiftingen.

Påtreffes norsk vogn med påklebet blankett "Zu untersuchen" ("Muster M") med melding om anvendt utenlandsk erstatningsdel (ikke (U) del), skal den angitte del byttes ut med norsk del. Kan dette ikke gjøres i driften, skal vognen skrives ut til verksted etter lossingen. Avtatt utenlandsk erstatningsdel skal merkes tydelig med vognnummer, sted og dato samt opplysning om hvor blanketten er skrevet ut, og sendes til "RIV-samlested" Fl, Oslo på norsk fraktbrev. Også på fraktbrevet skal vognnummer og øvrige opplysninger angis. De påklebede blanketter skal fjernes etter utskiftingen.

## 10.5. LØSE VOGNDELER

Etterglemte løse vogndeler som tilhører svenske vogner sendes med norske merkelapper og på norsk fraktbrev til Kornsjø, Charlottenberg, Storlien eller Kiruna C.

Løse vogndeler tilhørende andre utenlandske forvaltninger sendes til "RIV-samlested" Forsyningslederen (F1), Oslo, hvor utfylling av papirer og forsendelse til eierforvaltningen foretas.

I fraktbrevet skal om mulig angis hvilken vogn delene tilhører og eventuelle andre opplysninger i forbindelse med ettersendingen.

11. BEHANDLING AV PRIVATE GODSVOGNER  
(NORSKE OG UTENLANDSKE)

## 11.1. TILSYN OG SMØRING

Private godsvogner innregistrert ved NSB skal gis samme tilsyn og smøring som NSB's egne vogner, uten utgift for vogneieren.

Private godsvogner innregistrert ved NSB kommer også inn under ordningen med periodisk ettersyn.

## 11.2. BREMSEKLOSSER

Utslitte bremseklosser på private godsvogner skal byttes ut for vogneierens regning. Unntak has for malmvogner tilhørende Norsk Jernverk, Mo i Rana og LKAB i Narvik, hvor bedriften selv sørger for vedlikeholdet.

Etter utført arbeid skal vognvisitøren sende inn melding på bl.nr. 001.571.18 "Melding om bremseklossbytte eller reparasjon, private godsvogner".

I tilfelle hvor det foretas tilsyn med faste togstammer tilhørende samme vogneier (f.eks. Borregård eller Norcem) kan det nyttes én blankett for samtlige vogner i togsettet. Det er da tilstrekkelig å angi dato, tognummer samt medgåtte bremseklosser.

Distriktets vedkommende skal videresende meldinger om utskiftede bremseklosser på private godsvogner til Had/Tk, eller med visse mellomrom utferdige regning direkte til vedkommende vogneier.

## 11.3. VEDLIKEHOLD

I prinsippet skal private godsvogner dersom ingen annen avtale foreligger, vedlikeholdes - for vogneierens regning - av den jernbaneforvaltning hvor vognen er innregistrert. (Unntak has for malmvogner tilhørende Norsk Jernverk, Mo i Rana og LKAB i Narvik, hvor bedriften selv sørger for vedlikeholdet.)

Har vognene spesialutstyr (tanker med armatur, kjøle- eller varmeanlegg, mekaniske anordninger o.l.) sørger vogneieren for vedlikehold av dette med mindre annen avtale foreligger.

Norske private godsvogner skal på vanlig måte skrives ut til vogn-  
teknisk revisjon ved NSB's verksteder.

Oppdages utenlandsk privat godsvogn med overskredet revisjonsfrist,  
skal vognen påklebes bl.nr. 001.572.51 "Til undersøkelse, Zu  
untersuchen" med merknad om dette.

#### 11.4. FORHOLDSREGLER VED SKADER

##### 11.4.1. Skade på privat godsvogn

Da vogneieren skal belastes vedlikeholdsutgiftene for privat gods-  
vogn (med unntak for skader som vedkommende jernbaneforvaltning er  
skyld i) må alt reparasjonsarbeid som utføres på vognen registreres,  
uansett om arbeidet utføres ved verksted eller i driften.

Utenlandsk privat godsvogn med feil eller mangler som ikke er ut-  
bedret og som ikke har betydning for driftssikkerheten, skal på-  
klebes bl.nr. 001.572.51 "Til undersøkelse, Zu untersuchen" med  
opplysning om forholdet.

Utenlandsk tom eller lastet godsvogn med feil eller mangler, som  
ikke er til hinder for framføringen, men som medfører at vognen  
ikke må lastes på nytt, skal påklebes bl.nr. 001.572.52 "Må ikke  
lastes. Nicht wieder zu beladen" med opplysning om skadene.

Privat godsvogn som må settes ut av tog på grunn av skade, eller  
som har fått skade som gjør bruken av vognen farlig eller vanske-  
lig, skal uten videre gjøres løpsdyktig igjen dersom reparasjons-  
kostnadene (arbeidslønn og materialer) ikke vil overstige kr 1200,-.  
Antas kostnadene å overstige dette beløp, skal vogneierens forholds-  
ordre innhentes.

Da vognvisitørpersonalet vanskelig vil kunne vurdere kostnadsfor-  
holdet, skal det tas kontakt med overordnet før reparasjon av pri-  
vat godsvogn iverksettes, med unntak for rent bagatellmessige  
skader.

Ved utskrivning til norsk verksted skal det nyttes norske skade-  
blanketter.

Kontakten med norske vogneiere innen distriktet organiseres av  
distriktsjef eller verkstedbestyrer.

Kontakten med norske vogneiere utenfor distriktet og med uten-  
landske vogneiere skal gå gjennom Had (D/Tk eller M/Ve).

##### 11.4.2. Melding om skade og om reparasjonskostnader vedrørende private godsvogner

Oppdages eller oppstår det skade på privat godsvogn, slik at den  
ikke kan sendes videre eller lastes på nytt, skal vognvisitøren  
straks underrette stasjonens vedkommende og gi opplysning om

eventuelt tognummer,  
vognnummer,  
skadens art og  
antatt tid for reparasjon, spesielt om vognen vil  
bli driftsklar igjen innen 4 dager.

Vognvisitøren skal dessuten fylle ut bl.nr. 001.571.18. "Melding om bremseklossbytte eller reparasjon, private godsvogner" i to eksemplarer. Det ene leveres stasjonens vedkommende. Det andre sendes det verksted vognen i tilfelle skrives ut til, eller beholdes ved vognvisitørstasjonen inntil skaden er utbedret, dersom vognen skal repareres på stedet.

I så tilfelle skal vognvisitøren etter utført reparasjon angi anvendt arbeidstid, erstatningsdeler og materialer på blanketten. Blanketten skal sendes til Had/Tk eller danne grunnlag for utstedelse av regning til privat vogneier innen distriktet.

Ved skade på privat godsvogn skal stasjonens vedkommende alltid utferdige besiktigelsesprotokoll, bl.nr. 001.536.10. Vognvisitøren skal bistå med teknisk beskrivelse av skaden overfor stasjonens vedkommende.

#### 11.5. ERSTATNINGSDELER

11.5.1. All bruk av erstatningsdeler til private godsvogner i driften - norske og utenlandske - skal angis på bl.nr. 001.571.18. "Melding om bremseklossbytte eller reparasjon, private godsvogner", jfr. art. 11.4.2.

#### 11.5.2. Norske private godsvogner

Til norske private godsvogner brukes NSB's erstatningsdeler. Avtatte skadde deler skal, når ingen annen ordre foreligger, behandles som deler fra NSB's egne vogner.

#### 11.5.3. Ⓢ-deler til utenlandske private godsvogner

Skadde Ⓢ-deler skal erstattes med tilsvarende norske deler. I slike tilfeller skal vognvisitøren/vogndriften fyller ut bl.nr. 001.572.04 "Utlånsliste for Ⓢ-deler til private godsvogner" ("Muster C4", bilag 27). Blanketter skal sendes i egen konvolutt til "RIV-samlested, Fl, Oslo.

Vogn som har fått påsatt norsk hjulsats skal merkes med bl.nr. 001.572.51 "Til undersøkelse. Zu untersuchen" med anmerking om forholdet. Nummeret på den avtatte, og påsatte hjulsats skal angis på utlånslisten. ("Muster C4").

Has ikke norsk Ⓢ-del, må erstatningsdel rekvireres. Retningslinjer for rekvisisjon, og forholdsregler ved mottakelse av erstatningsdeler framgår av art. 11.5.4.

Avtatte, skadde Ⓢ-deler (hjulsatser, bladbærefjærer, hylsebuffere, høytrykksbuffere, dragkroker og skrukoppel) skal sendes på norsk fraktbrev til "RIV-samlested", Fl, Oslo, tydelig merket med vognens nummer, sted og dato. Vognnummer og deler skal også angis på fraktbrevet. På hjulsatser, bærefjærer og bufferhylser skal vognnummeret påføres umiddelbart etter demonteringen på en slik måte at det ikke uforvarende kan bli utvasket.

Påtreffes norsk privat godsvogn med utenlandsk hjulsats og påklebde blanketter "Zu untersuchen" ("Muster M") skal vognen skrives ut til verksted for utskifting av hjulsatsen.

#### 11.5.4. Ikke standardiserte deler til utenlandske private godsvogner

Ikke standardiserte erstatningsdeler som er nødvendig for reparasjon av utenlandsk privat godsvogn, skal rekvireres fra den forvaltning vognen er innregistrert ved etter samme rutiner som gjelder for jernbaneeide vogner, jfr. art. 10.4.2.

Når erstatningsdel ankommer, skal mottakerstasjonen som vanlig påføre følgeseddelen ("Muster C") stasjonens stempel og dato. Stasjonen vil også motta to eksemplarer av en oversendelsesliste "Muster C3" (bilag 26) direkte fra senderen hvis det er U-deler.

De skal påføres stasjonens stempel og dato når delene er mottatt. Det ene eksemplar returneres til senderen, det andre sendes til "RIV-samlested". Mottas ikke oversendelseslister, skal forholdet meddeles samlestedet.

Erstatningsdelene skal - som for jernbaneeide vogner - av senderen være merket med en adresseseddel ("Muster B1"), innlagt i en plastlomme. Adresseseddelen skal med den ubeskrevne siden ut legges i plastlommen igjen og festes til fraktbrevet når de avtales, skadde delene sendes til "RIV-samlested". Vognnummeret og hvilke deler det gjelder skal angis på fraktbrevet. Delene skal merkes tydelig med vognnummer, sted og dato for utskiftingen. (Adgangen til å sende skadde erstatningsdeler fra svenske vogner direkte til en av grensestasjonene gjelder ikke svenske private vogner.)

For ikke å forsinke en lastet vogns løp, kan det unntaksvis, og etter innhentet tillatelse fra overordnet, nyttes norsk erstatningsdel, dog ikke hjulsats.

Det er ikke tillatt å ta erstatningsdel fra en annen vogn med mindre det gjelder en vogn tilhørende samme vogneier, og denne har gitt tillatelse til det.

## 12. BEHANDLING AV GODSVOGNER TILHØRENDE RJUKANBANEN

### 12.1. ALLMENT

Rjukanbanen (strekningen Tinnoset - Rjukan) er en egen jernbaneforvaltning tilsluttet RIV. Forvaltningens eiendomsnummer er 65, og eiendomsmerket er "Rjb".

Mellom Rjukanbanen og NSB er opprettet en overenskomst om gjensidig bruk av godsvogner og presenninger.

Tinnoset er overtakelsesstasjon for vogner mellom de to forvaltninger. Ved overlevering har hver forvaltning ansvar for at vognene er i overensstemmelse med RIV-forskriftene m.h.t. vedlikeholdstilstand og lasting. (Se art. 6.2 vedrørende visitasjonspunkter og vurderingskriterier).

I henhold til RIV og overenskomsten skal vogner tilhørende Rjukanbanen behandles i vognvisitørtjenesten som nedenfor angitt.

En del private godsvogner tilhørende Norsk Hydro A/S er innregistrert ved Rjukanbanen. De skal behandles som andre privatvogner, jfr. art. 11.

## 12.2. TILSYN OG SMØRING

Rjukanbanens godsvogner skal gis samme tilsyn og smøring, og behandles like omhyggelig som NSB's vogner, men kommer ikke inn under ordningen med periodisk ettersyn.

## 12.3. BREMSEKLOSSER M.V.

Vognene skal tilbakeleveres med alle tilhørende faste og løse deler i samme stand som ved overtakelsen, med unntak av slike forandringer som er en uungåelig følge av alminnelig slitasje under bruk.

Eventuelt bytte av bremseklosser skal derfor utføres av, eller belastes eierforvaltningen.

Ved bytte av bremseklosser på vogner tilhørende Rjukanbanen skal vognvisitøren fylle ut bl.nr. 001.571.18. "Melding om bremseklossbytte eller reparasjon, private godsvogner", med oppgave over antall utskiftede bremseklosser og medgått arbeidstid.

Meldingen skal behandles som bestemt for private godsvogner, se art. 11.2.

Det skal ordinært ikke byttes bremseklosser på Rjukanbanens vogner under retur til Rjukan.

## 12.4. FORHOLDSREGLER VED SKADER

Reparasjoner som utføres på Rjukanbanens godsvogner skal belastes eierforvaltningen hvis reparasjonskostnadene overstiger kr 100,-.

Oppdages eller oppstår det mindre mangler ved en vogn tilhørende Rjukanbanen på NSB's banenett, skal den repareres når dette kan skje uten tap av tid, særlig dersom det antas at utsettelse vil kunne medføre at skaden utvides. Vognvisitøren skal avgi melding om skaden og reparasjoner på bl.nr. 001.571.18. "Melding om bremseklossbytte eller reparasjon, private godsvogner". Meldingen behandles som bestemt for bremseklossbytte.

Oppdages det større skader på en vogn tilhørende Rjukanbanen, men ikke større enn at vognen kan befordres uten fare for sikkerheten, skal vognen påsettes norske skadeblanketter og sendes til reparasjon ved eierforvaltningen (adresse Tinnoset st.) med mindre det treffes eller er truffet avtale om reparasjon ved et av NSB's verksteder.

Ved bremsefeil skal vogner tilhørende Rjukanbanen skrives ut til reparasjon ved eierforvaltningen (adresse Tinnoset st.).

Er skaden av en slik art at vognen må tas ut av trafikk, skal vognvisitøren:

- skrive ut vognen til reparasjon ved nærmeste verksted eller ved reparasjonsplass på vedkommende stasjon.



- underrette stasjonens vedkommende om forholdet med opplysning om:
  - tognummer
  - vognnummer
  - skadens art.
- underrette overordnet eller vedkommende verksted om forholdet dersom det er behov for å rekvirere erstatningsdeler.
- fyller ut bl.nr. 001.571.18. "Melding om bremseklossbytte eller reparasjon, private godsvogner" på samme måte som bestemt for private godsvogner (se art. 11.4.2.).

#### 12.5. LØSE VOGNDELER

Eventuelle etterglemte løse vogndele tilhørende Rjukanbanens vogner skal sendes Tinnoset stasjon med mulige opplysninger om vognnummer m.v.

#### 13. BEHANDLING AV CONTAINERE

Tilsyn med containere tilligger stasjonstjenesten. Ved henvendelse om skader på NSB's containere skal vognvisitørpersonalet utføre nødvendig vedlikehold eller skrive materiellet ut til verksted. Se for øvrig art. 8 om tilsyn med NSB-containere som står på godsvogn mens det utføres periodisk ettersyn.

Vedlikehold av private eller utenlandske containere tilligger eierne. Et unntak har for containere tilhørende "Intercontainer", hvor nødvendig vedlikehold - innen en nærmere bestemt ramme - kan utføres for "Intercontainers" regning av vedkommende forvaltning hvor containeren befinner seg når skaden oppstår. I slike tilfeller skal reparasjonen avtales med stasjonens vedkommende, og vognvisitøren fyller ut bl.nr. 001.571.18. "Melding om bremseklossbytte eller reparasjon, private godsvogner".

Nærmere opplysninger om containere finnes i trykk 420.1 og 420.3.

#### 14. GRENSEVISITASJON AV GODSVOGNER

Ifølge overenskomst mellom de fleste jernbaneforvaltninger i Europa - RIV-avtalen - skal godsvogner kontrolleres ved grenseovergangene. Det vises til bestemmelsene om overføring og overtaking av vogner på grensestasjoner i trykk 420.3.

Personalet ved de felles grensestasjonene Kornsjø, Charlottenberg og Storlien skal utføre den fastsatte grensevisitasjon for vogner i begge retninger, og skal ivareta begge forvaltningers interesser.

Vognvisitørpersonalet i Kristiansand skal visitere alle vogner fra og til Danmark (Hirtshalsfergen).

Grensekontrollen av godsvogner på Ofotbanen skal ordinært utføres i Narvik for vogner i retning mot Sverige, og i Kiruna C for vogner i retning mot Norge.

Grensekontrollen av vognene skal i henhold til RIV-avtalen og tilleggssavtaler med SJ og DSB omfatte:

- De visitasjonspunkter som i bilag 2 er listet opp for ankomst-visitasjon. Kriterier for vurdering av skader framgår av bilag 6. (De gjelder også for tilbakevisning av vogner ved grensestasjoner).
- At norske vogner til andre land enn Sverige er RIV-merket.
- At norske vogner til andre land enn Sverige ikke har overskredet revisjonsfrist etter RIV-avtalen, dvs. at vognen har forlatt eierforvaltningens grensestasjon innen 14 dager etter fristens utløp (eventuelt etter 3 mdr. forlenget frists utløp).
- At det ikke er synlige skader på vognkasser eller containere som kan medføre fare for sikkerheten, eller skade på gods.
- For vognvisitørpersonalet i Kristiansand:

På maskinkjølevogner skal dieselmotoren stoppes før vognen skiftes ombord i Hirtshalsfergen, og startes etter at vognen er skiftet i land. (Motoren skal ikke være i gang under overfarten).

Når vogn ikke tilfredsstiller kravene for overlevering skal feilen søkes utbedret for den overleverende banes regning, med mindre utgiftene kan belastes senderforvaltningen. Kan skaden eller feilen ikke utbedres, skal vognen lastes om. Også omlastingsutgiftene skal belastes den overleverende bane eller senderforvaltningen.

Alle slike tilfeller skal meldes skriftlig til stasjonsmesteren med angivelse av feil eller skade, samt anvendt arbeidstid, erstatningsdeler og materialer ved utbedringen.

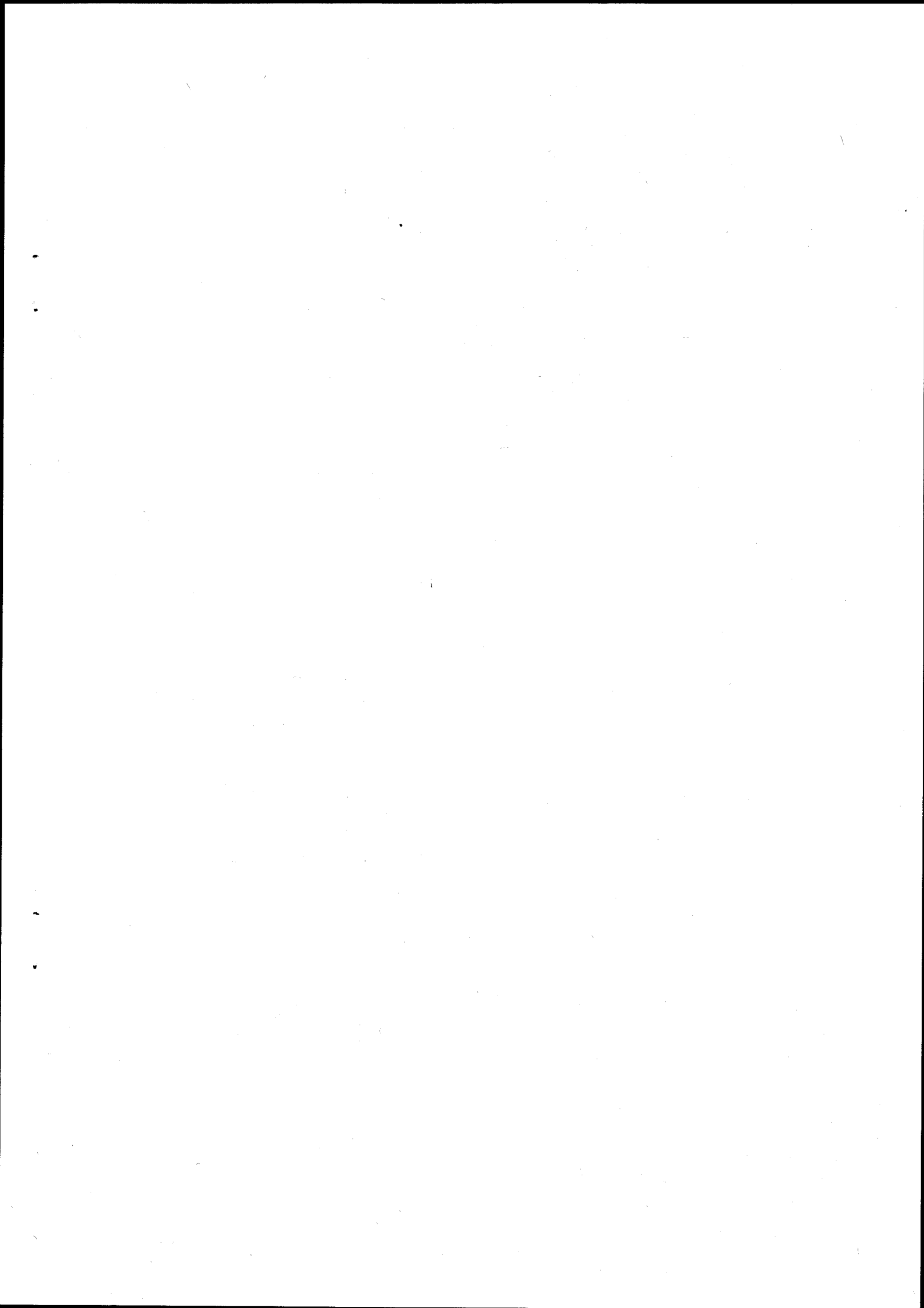

## KONTROLLPUNKTER VED BREMSEPRØVING AV GODSTOG PÅ UTGANGSSTASJON

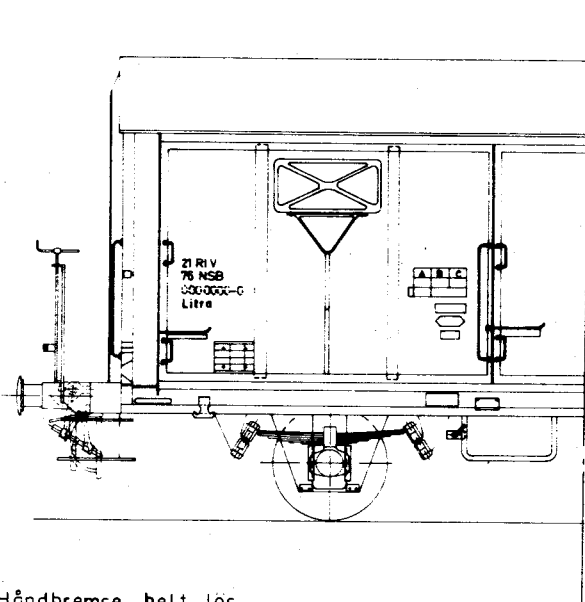

- Håndbremse helt løs
- Bruttovekt
- Vogn til Hardangerbana eller Flåmsbana:  
Virksom brems, tillatt type
- Vogn med eksplosiver, farlig stoff:
- Eventuelt avstengt brems
- Maskinkjølervogner: Avlytting  
Romtemperatur (også maskinkjølecontainere)

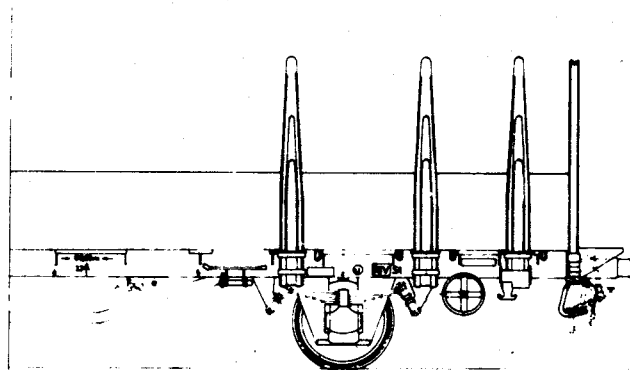

### Før eller under lading:

- Omstillingshåndtak
- Avstengningskraner
- Lekkasjer (avlytting)
- Klossklaringer (slaglengde)
- Fjærklaringer
- Bærefjærer, fjærteier

### Når bremsen er tilsatt:

- Bremsklossene : anlegg mot hjulene
- Slaglengde

### Etter løsing:

- Alle bremses løse

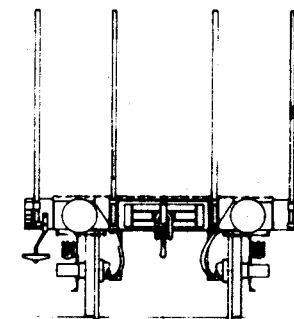

- Ledig koppel opphengt
- Slangene koplet, ingen lekkasjer
- Koplingskranene helt åpne
- Ledige slanger opphengt
- Fritt koplerom
- På siste vogn: Bufferfester og -stammer

## VISITASJONSPUNKTER VED ANKOMSTVISITASJON, GODSVOGNER

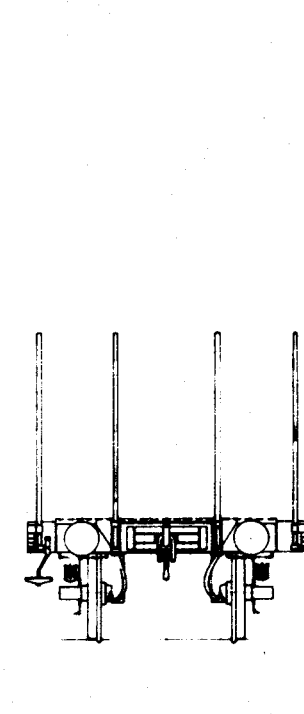
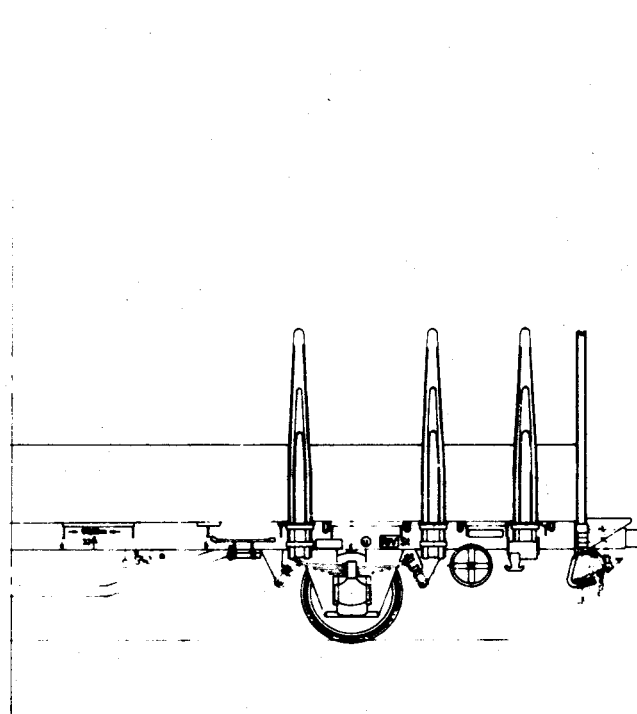
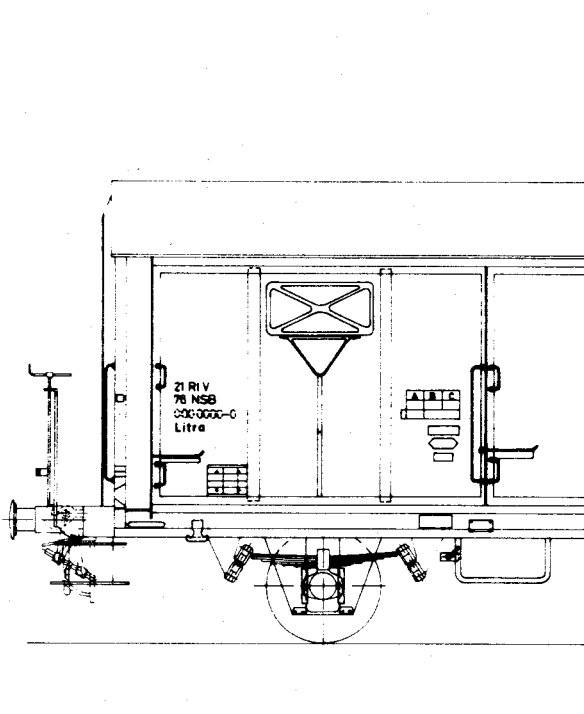

- Bestemmelsesstasjon, skademelding
- Hjulslag, rubb (avlyttes)
- Hjulringer, hjulbaner
- Hjulskiver, eiker, felger

### - Maskinkjølevogner:

avlytting

romtemperatur (også på maskinkjølecontainere)

drivstoff

På norske vogner Kontroll av timeteller,  
kjølevann og smøreljstand.

Spesialvogner etter egne forskrifter

- Bremsklusser, oppheng
- Bremsstangsystem  
(nedhengende deler)

### På vogner som skal videre i tog:

- Lemmer sikret
- Forskjøvet last
- Last utenfor profilet
- Feil ved presenning
- Det frie koplingsrom

- Fjærklaringer
- Bærefjærer, fjærleker, bolter.
- Fjærteier
- Akselkasser, kasseføringer

understykker

- Rammebjelker
- Stigtrinn, oppstigningshåndtak
- Staker, stakefester

- Bufferfester, -høyde, -fjæring
- Dragkrok, skrukoppel, opphengskrok
- Sikkerhetshåndtak
- Plattform m/gelender

## VISITASJONSPUNKTER VED ANKOMSTVISITASJON AV PERSONVOGNER

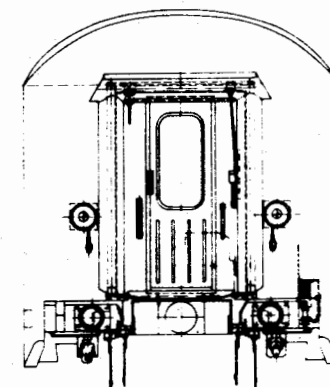
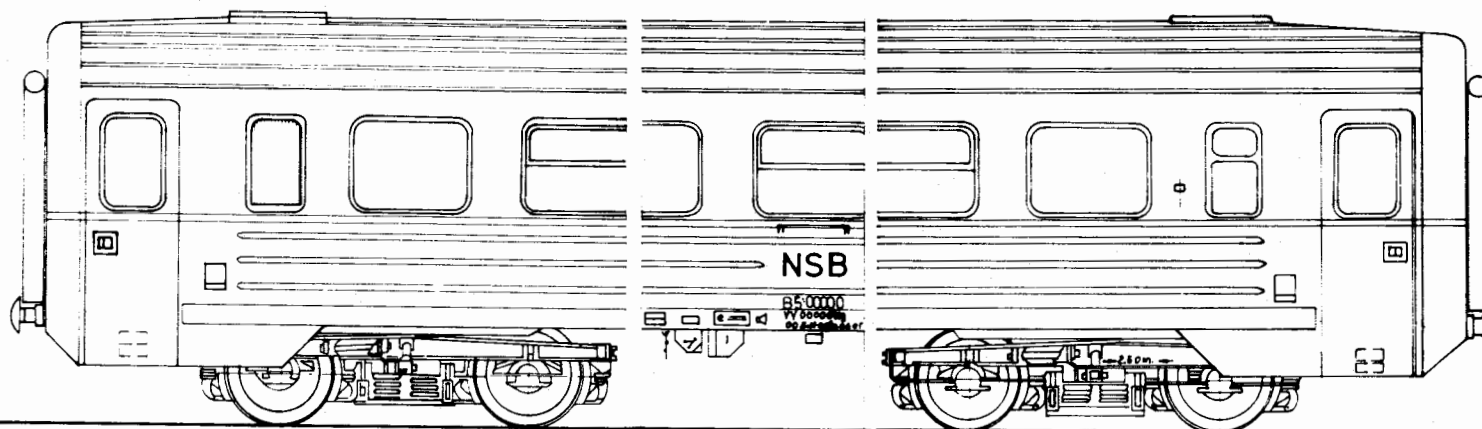

- Hjulslag, rubb (avlyttes)
- Hjulringer, hjulbaner
- Hjulskiver
- Kardandrift, eller generatorreim

- Bremsklasser, oppheng
- Bremsetrykkregulator med slanger
- Bremsstangsystem (nedhengende deler)

- Bærefjærer, fjærstrapper
- Støtdempere
- Akselkasser, føringer, understykker
- Boggirammer, sidebæring
- Ved MD-boggier: styrelenker  
styreplater  
mellomstykker  
glideklosser  
reguleringsmuttere
- Stigtrinn, oppstigningshåndtak

- Bufferfester-høyde, -fjæring
- Dragkrok, skrukoppel, opphengskrok
- Sikkerhetshåndtak
- Koplinger for:
  - trykkluft
  - togvarme
  - höyttalere
  - ev. manöverström
- Belger

### Innvendig:

- Anmerkningsbok
- Belger, gelender, overgangslemmer
- Lys- og varmeskap: Kontrolllampe for lading  
Voltmeter, amperemeter  
Reserveutstyr (etter melding)
- Brytere for klimaanlegg i restaurantvogner
- Unormale kupetemperaturer
- Eventuelle skader eller mangler v. utstyr

## KONTROLLPUNKTER VED PERIODISK ETTERSYN, GODSVOGNER

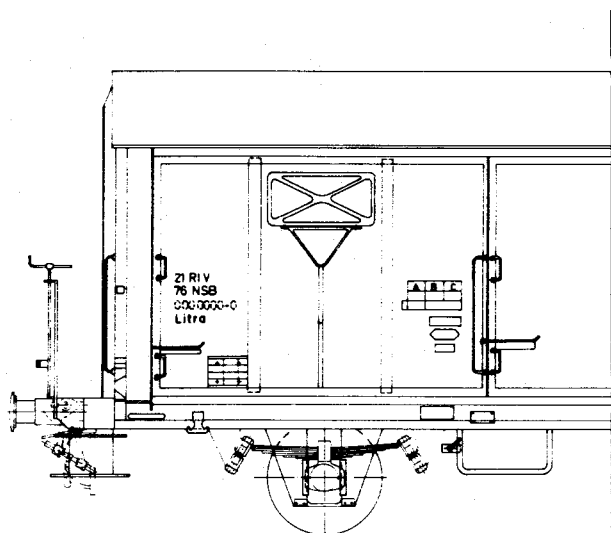

- Takdekke.
- Luker, gittere
- Dør, dørkapsel, føringer.
- Dørlås-innretning, dørstopper.
- Sidevegger, endevegger, hjørner.
- Inventar, spor etter lekkasjer.
- Vogngulv.

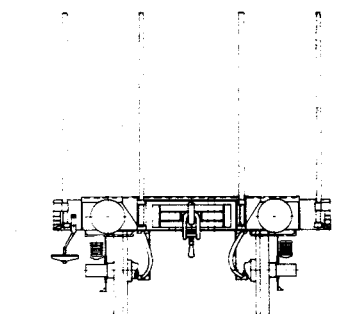
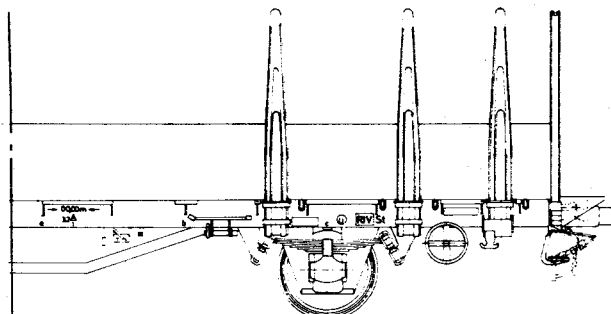

- Merkelappholder, skademelding.
- Aksler.
- Hjulringer, hjulbaner, flenser.
- Hjulnav, hjulskiver, eiker, felger.
- Gnistplater.
- Dragstang, skjotemuffe, fjær.
- Skrubremse m/spindel.
- Sluttsignalholdere.

- Bremsklosser, oppheng, klossklaring.
- Bremsstangsystem, lastveksel.
- Bremssetterstillere.
- Omstillingsanordning.
- Sikkerhetsbøyler

- Fjærklaringer.
- Bærefjærer, fjærleier, bolter.
- Fjærleier.
- Akselkasser, kasseføringer, understykker.
- Rammebjelker.
- Stigtrinn, oppstigningshåndtak
- Staker, stakefester.
- Side- og endelemmer m/hengsler og kjettinger.
- Containerfester.

- Endebjelke.
- Buffere med fester og fjæring.
- Dragkrok, skrukoppel, opphengskrok.
- Sikkerhetshåndtak.
- Plattform m/gelender.
- Koplingskraner.
- Koplingslanger m/holdere.

Spesialvogner etter egne forskrifter

# KONTROLLPUNKTER VED PERIODISK ETTERSYN, PERSONVOGNER.

## TI-KONTROLL

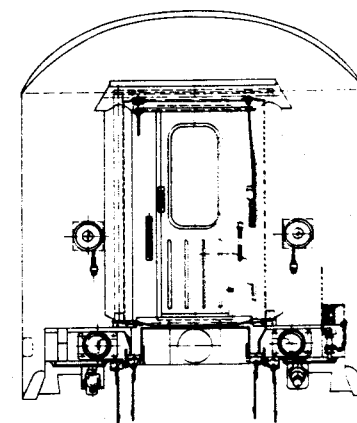
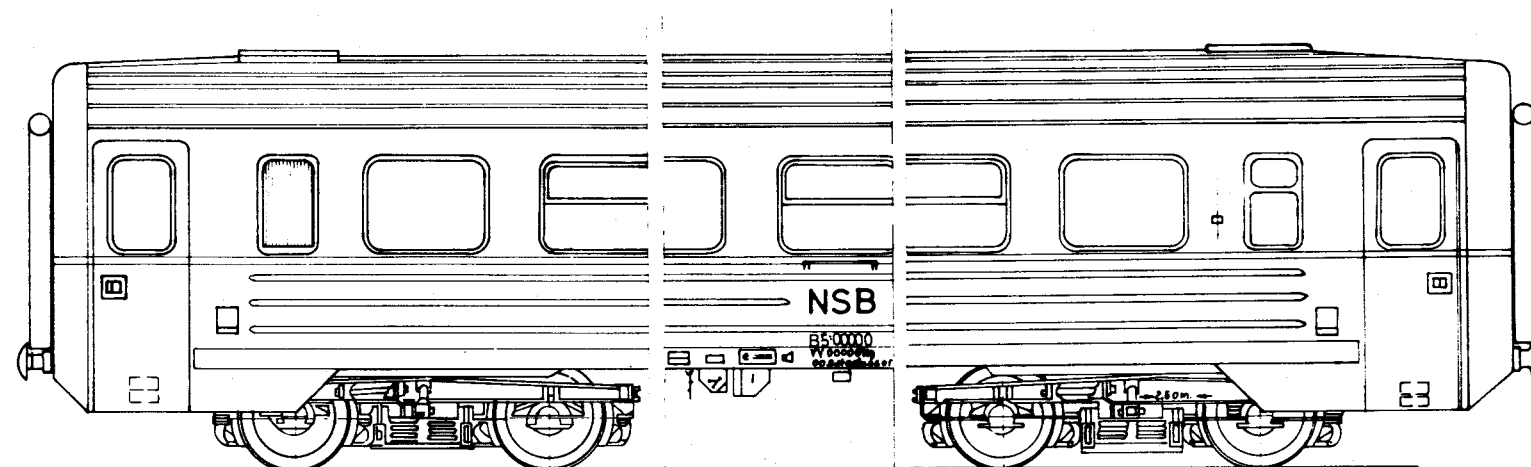

- Hjulringer, hjulbaner.
- Hjulskiver, eiker, felger.
- Aksler og nav.

- Bremsklossklaring.
- Bremsklosser, oppheng.
- Bremsstangsystem.
- Bremssetterstill.
- Bremsetrykkregulator m slanger.
- Omstillingshåndtak.
- KE-avstengningshåndtak
- Löseventiler

- Bærefjærer, fjærstropper.
- Boggirammer, sidebæringer.
- Ved MD-boggier:
  - styrelenker.
  - styreplater.
  - mellomstykker.
  - glideklosser.
  - reguleringsmuttere.

- Dører håndtak stigtrinn.
- Ev. heis for rullestol.

- Koptinger for trykkluft.
- Skrubremse m spindel.
- Belger (oppheng, fester)

### Innvendig:

- Anmerkningsbok, kontrollkort.
- Overgangsbelger.
- Dører, dørstopper, dörvidere.
- Vinduer.
- Kupebord, seter, stoler.
- Askebegere, drikkebeholder.
- Avfallsbeholdere.
- Hyller, knagger, klehengere.
- Plomber for nödbremsehåndtak.
- Skap for redningsverktøy.
- Sanitæranlegg:
  - håndvask, kraner.
  - klosett m. spyleanlegg
  - speil, hyller, papirholdere m.m.
- Sovevogner:
  - köyer m. beslag og stropper
  - stige

### Ved T2 og T3-kontroll skal det i tillegg foretas et utvidet ettersyn av:

- Buffere m. fester, bufferhøyde, fjæring
- Sikkerhetshåndtak.
- Akselkasser, föringer, understykker, støtdempere.
- Gnistplater.
- Draganordning.
- Avlöpsrör for klosett.
- Vognsider, beslag for retningskilt.
- Overgangslømmer.

Detaljerte forskrifter finnes i trykk 737.1. Se også bilag 6 angående vurderingskriterier.



Vurderingskriterier ved skader.

Angår :	Vogn skal settes ut for reparasjon eller nærmere undersøkelse i følgende tilfeller:
Avsporet vogn	Godsvogner som har sporet av under skifting. Godsvogner som har sporet av i tog og personvogner skal skrives ut til verksted.
Buffere	<ul style="list-style-type: none"> <li>○ Manglende eller løs buffer.</li> <li>○ Løs bufferskive eller hylse.</li> <li>○ Manglende eller redusert fjærvirkning</li> <li>○ Sprekkdannelser i overgang til flens eller bufferskive overstiger 1/4 av bufferstammens omkrets. Høydeforskjell mellom motstående buffere på mer enn: <ul style="list-style-type: none"> <li>- 85 mm for persontog</li> <li>- 125 mm for godstog.</li> </ul> </li> </ul>
Draganordning	<ul style="list-style-type: none"> <li>○ Brudd eller sprekkdannelser i skrukoppel eller dragkrok.</li> <li>○ Manglende eller redusert fjærvirkning.</li> <li>○ Dragstangen kan dreies i føringen.</li> </ul>
Sikkerhetshåndtak	Manglende, løse eller skadde håndtak.
Bremse- eller overgangsplattform og belg.	Feil som kan medføre redusert driftssikkerhet eller personskaade. Belg ligger an mot draganordningen.
Stigtrinn	Feil som kan medføre redusert driftssikkerhet eller personskaade.
Oppstigningshåndtak	Feil som kan medføre redusert driftssikkerhet eller personskaade.
Det frie koplingsrom	Lastforskyvning som medfører innskrenkning av det frie koplingsrom, eller fare for at lasten kan komme i berøring med motstående vogn eller last. (På vogner som skal videre i tog).
Gnistplater	Manglende - eller løs plate. (Kan skaden ikke avhjelpes på stedet, skal trykkluftbremsen avstenges).
Hjulsatser	<p><u>Hjulslag med:</u></p> <ul style="list-style-type: none"> <li>- flate som er lenger enn <ul style="list-style-type: none"> <li>60 mm på hjul med diam. 900 mm eller mer</li> <li>40 mm " " " " mindre enn 900 mm</li> <li>(Tilsvareer ca. 1 mm pilhøyde)</li> </ul> </li> <li>- materialopphopning (rubb) som er lenger enn 60 mm, eller høyere enn 1 mm (Er materialopphopningene mindre enn dette kan vognen gå fram til bestemmelsesstasjonen med avstengt trykkluftbremse).</li> </ul>

○ Ved grensekontroll kan vognen gå tom i retur mot eierforvaltningen, eventuelt bakerst i tog såfremt det ikke medfører fare for driftssikkerheten.

Vurderingskriterier ved skader

Angår: Vogn skal settes ut for reparasjon eller nærmere undersøkelse i følgende tilfeller.

Er hjulslaget eller materialopphopningen mindre enn ovenfor angitt, eller hjulslaget er kombinert med materialopphopning, må det på endestasjoner likevel vurderes om vognen må settes ut for sliping eller meisling av skaden, eventuelt hjuldreining. Hjulslag på sovevogner bør bearbeides uansett størrelsen, og hjulet dreies dersom slaget er over 40 mm langt.

Også hjulslag/"rubb" på andre personvogner bør bearbeides, selv om grensemålet ikke er overskredet.

NB! Mellom NSB og SJ gjelder inntil videre avtale om at vogner med hjulslag på mer enn 40 mm lengde kan tilbakevises ved grensestasjon.

Unntak: Svenske vogner i retur til Sverige og norske vogner i retur til Norge.

Hjulring

- med mindre tykkelse enn 25 mm ("S" merket vogn: 30 mm, "SS" merket vogn: 35 mm). På helhjul skal inndreid rill være synlig
- med sprekkdannelser
- med tegn til sideveis forskyvning (Sprengring undersøkes)
- som er løs. Ringen betraktes som løs når klangen ved hammerslag er uren og
  - a. den har dreiet seg på felgen, eller
  - b. sprengringen også er løs, eller
  - c. det kan ses rust mellom hjulring og felg over mer enn 1/3 av omkretsen.

Skarp flens.

- QR - mål under 6,5 mm.

Nav, hjulskive, eker med sprekkdannelser.

Felg med brudd

Aksel

Aksel med:

- forskjøvet hjul
- sprekkdannelser
- kast
- nedslitte, skarpkantende spor eller spor som er dypere enn 1 mm
- slepende bremsestenger.

Akselkasser

Akselkasse:

- som er så varm at den ikke kan berøres med baksiden av hånden
- med skade slik at smøremidlet renner ut, eller støv/vann trenger inn.

Oved grensekontroll kan vognen gå tom i retur mot eierforvaltningen, eventuelt bakerst i tog såfremt det ikke medfører fare for driftssikkerhet.

Vurderingskriterier ved skader

Angår Vogn skal settes ut for reparasjon eller nærmere undersøkelse i følgende tilfeller:

Akselkasseføringer

- Løse eller skjeve føringer
- Sprekkdannelse over mer enn 1/4 av tverrsnittet eller i nærheten av et festepunkt.
- Manglende eller sprukket understykke

Bærefjærer

Bladbærefjær med:

- brudd i fjærblad på personvogn
- brudd i hovedblad på godsvogn (Ved grensekontroll kan vognen gå tom i retning mot eierforvaltningen med en stålplate sveiset til bladsidene)
- brudd i andre fjærblad på godsvogn når bruddet er nærmere fjærmidte enn bladende.
- mindre klaring mellom fjærklave og langbjelke enn 15 mm på vogner med doble eller lange fjærtenker  
10 mm på andre vogner  
Unntak: 6 mm på Lgs-vogner
- friske spor etter berøring mellom fjærklave eller andre deler av fjæropphenget og vognramme eller boggi
- feil leie på akselkassen
- skade på fjæropphenget slik at fjæren kan bli løs eller skjev (tenker, bolter, knekter, splittpinner)
- friske spor etter berøring mellom hjul og vognkasse eller understilling.

Evolutt - eller skruffjær med:

- brudd
- vesentlig redusert fjærvirkning.

Bremseklosser

Godsvogn til utlandet med bremseklosser som er sprukket eller er tynnere enn 10 mm på det tynneste sted.

Unntak: SJ-vogner i retur til Sverige  
DSB-vogner i retur til Danmark over Kristiansand.

(Personvogn til utlandet skal ha bremseklosser av minst 20 mm tykkelse fra utgangsstasjon).

Trykkluftbremsen skal stenges og vognen merkes hvis bremsekloss på vogn i norsk trafikk er:

- tynnere enn 10 mm på tynneste sted
- sprukket,

og det ikke kan skiftes inn ny bremsekloss på stedet.

Bremsestangsystem

Nedhengende løse eller skadde deler. (Kan vognen ikke settes ut, skal delene demonteres eller bindes opp, og trykkluftbremsen stenges)

○ Ved grensekontroll kan vognen gå tom i retur mot eierforvaltningen eventuelt bakerst i tog såfremt det ikke medfører fare for driftssikkerheten.

Vurderingskriterier ved skader.

Angår:

Vogn skal sette ut for reparasjon eller nærmere undersøkelse i følgende tilfeller:

Understilling

Sprekkdannelser i:

- - langbjelke, bufferbjelke, eller tverrbjelke som er påkjent av draganordningen, når sprekken er tverrgående og når inn til bjelkens steg.
- - langbjelke, når sprekken er langsgående og over 250 mm. (over 150 mm hvis det er i nærheten av fjærknekt)
- - boggibjelke, eller svingstroppe for bolsterbjelke.

På utenlandske vogner tillates brudd, sprekker og skader på ovenfor nevnte bjelker m.v. sveiset dersom dette muliggjør at en tom vogn kan sendes tilbake til eierforvaltningen.

Vognkasse

- Skade på tak, vegger, dører eller luker som kan medføre fare for driftssikkerheten eller skade på innlastet gods.

Staker, stakefester, lemmer, last

- Skade som kan medføre:
  - fare for driftssikkerheten
  - personskade
  - skade på godsoverskredet lasteprofil.

Tankvogn, beholder

- Forskjøvet beholder
- Lekk beholder eller ventil
- Sprekk i sadel eller stag
- Sprekk i sveis mellom beholder eller ramme.

Spesialvogner

Se eventuelle særforskrifter  
Se art. 8 for feil ved aggregat på maskin-  
kjølevogner.

Hvis skadestedet ikke framgår direkte av teksten på skadeblanketten, skal det markeres med kritt hvis dette kan lette arbeidet med å finne feilen.

○ Ved grensekontroll kan vognen gå tom i retur mot eierforvaltningen, eventuelt bakerst i tog, såfremt det ikke medfører fare for driftssikkerheten.



# TIL REPARASJON

ved \_\_\_\_\_ verksted  
stasjon etter lossing.

Kan lastes på ny i retning mot verkstedet, men ikke forbi dette.

Årsak:

- |                          |                      |                          |                    |                          |                       |
|--------------------------|----------------------|--------------------------|--------------------|--------------------------|-----------------------|
| <input type="checkbox"/> | Revisjon             | <input type="checkbox"/> | Aksel              | <input type="checkbox"/> | Vognkasse             |
| <input type="checkbox"/> | Avsporing            | <input type="checkbox"/> | Akselkasse         | <input type="checkbox"/> | Gulv                  |
| <input type="checkbox"/> | Varmgang             | <input type="checkbox"/> | Akselkasseføring   | <input type="checkbox"/> | Tak                   |
| <input type="checkbox"/> | Løs hjulring         | <input type="checkbox"/> | Bæretjær/fjæropph. | <input type="checkbox"/> | Derer, luker, lemmer  |
| <input type="checkbox"/> | Hjulslag             | <input type="checkbox"/> | Ramme              | <input type="checkbox"/> | Staker, stakelaster   |
| <input type="checkbox"/> | Skarp flens          | <input type="checkbox"/> | Endebjelke         | <input type="checkbox"/> | Bremsefeil, trykkluft |
| <input type="checkbox"/> | Hjulbane             | <input type="checkbox"/> | Buffer             | <input type="checkbox"/> | — " —, hovedledning   |
| <input type="checkbox"/> | Hjulskive, eker, nav | <input type="checkbox"/> | Draganordning      | <input type="checkbox"/> | — " —, mekanisk       |
|                          |                      |                          |                    | <input type="checkbox"/> | Varme/kjøleanlegg     |

Andre årsaker \_\_\_\_\_

\_\_\_\_\_ stasjon den \_\_\_\_\_ Vognvisitor

Bl.nr. 001.571.50

Hvit

# MÅ IKKE LASTES !

Sendes til reparasjon ved  
etter lossing.

verksted  
stasjon

- Revisjon
- Avsporing
- Varmgang
- Løs hjulring
- Hjulslag
- Skarp flens
- Hjulbane
- Hjulskive, eker, nav

Årsak:

- Aksel
- Akselkasse
- Akselkasseføring
- Bærefjær/tjæropph.
- Ramme
- Endebjelke
- Buffer
- Draganordning

- Vognkasse
- Gulv
- Tak
- Dører, luker, lemmer
- Staker, stakelaster
- Bremseteil, trykkluft
- " —, hovedledning
- " —, mekanisk
- Varme/kjeleanlegg

Andre årsaker \_\_\_\_\_

\_\_\_\_\_ den \_\_\_\_\_  
Stasjon Vognvisiter

Bl. nr. 001.571.51

Lys blå

Sterkt skadet  
**MÅ IKKE BRUKES!**

Årsak \_\_\_\_\_

- Skiftes til spor nr. \_\_\_\_\_ for reparasjon.
- Tillates sendt til \_\_\_\_\_ verksted i
- ordinært tog
- ekstratog etter nærmere avtale.

\_\_\_\_\_ den \_\_\_\_\_

Stasjon \_\_\_\_\_ Yognvisiter \_\_\_\_\_

Bl.nr. 001.571.52

Rød



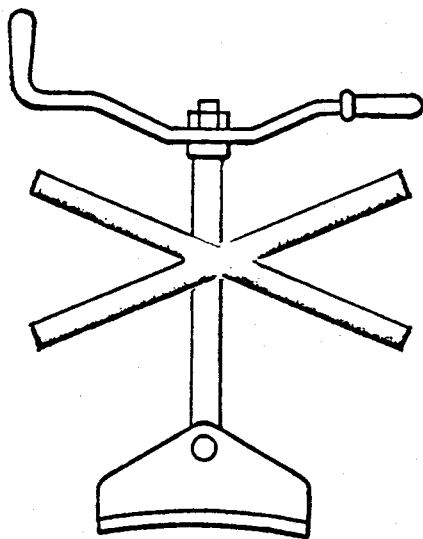

Muster R<sup>1</sup>

Norges Statsbaner  
Norwegische Staatsbahnen

# Bremsen ubrukbar

Bremse unbrauchbar

Årsak .....  
Feststellungen .....

.....  
.....  
.....

Datostempel

Bl.nr.001.572.20

Underskrift

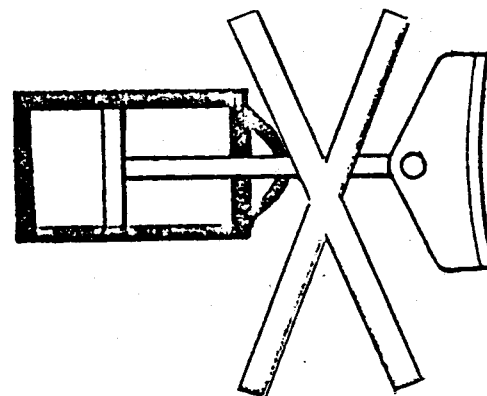

Trykk 420.3  
Bilag 7

**Norges Statsbaner**  
Norwegische Staatsbahnen.

Muster R<sup>2</sup>

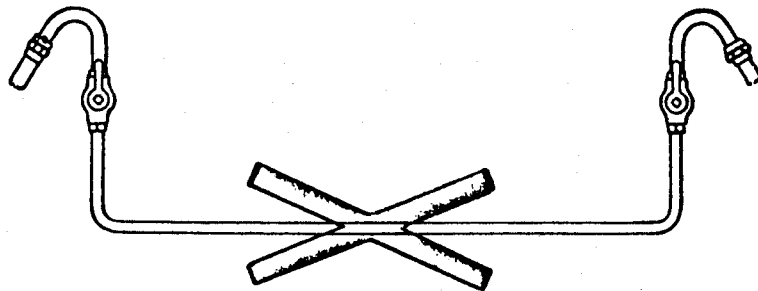

Dato og stempel:  
Tagesstempel:

Underskrift:  
Unterschrift:

Bl. nr. 001.572.21

# PERIODISK ETTERSYN

utført den \_\_\_\_\_

ved \_\_\_\_\_  
stasjon

av \_\_\_\_\_  
vognvisiter

Merknader: \_\_\_\_\_

\_\_\_\_\_

Neste ettersyn i uke nr:

--	--

Bl. nr. 001.571.16

Str. 150 × 75 mm

UNDERSØKES AV VOGNVISITØR

Feil/mangler ved vogn.....  
.....  
.....  
.....  
.....

Stasjon

Dato

Navn

Bl.nr. 001.571.17

(Plasseres i holderne for „Periodisk ettersyn“)

Str: 150 x 75 mm.

NORGES STATSBANER  
Norwegische Staatsbahnen

Melding om utenlandsk vogn satt ut av trafikk<sup>1)</sup>  
Meldung über Aussetzung fremder Wagen<sup>1)</sup>

Vogn Wagen		Vognnummer Nummer des Wagens			
Er en sending lastet på flere vogner, nummer på de øvrige tilbakeholdte vogner Wenn sendung auf mehrere Wagen verladen ist, Nummern der übrigen zurückgehaltenen Wagen					
Satt ut av trafikk på stasjon Aussetzung auf dem Bahnhof					
Tog nr. Zug nr.					
den		I (kl. 0—12)	II (kl. 12—24) <sup>2)</sup>		
am		I (0—12 Uhr)	II (12—24 Uhr) <sup>2)</sup>		
Erstatningsdeler Ersatzstücke	bestilt den				
	verlangt am				
	mottatt den				
	eingetroffen am				
tatt den					
entnommen am					
fra vogn aus Wagen		Vognnummer Nummer der Wagen			
til vogn für Wagen					
Satt i trafikk igjen den		I (kl. 0—12)	II (kl. 12—24) <sup>2)</sup>		
Rückgabe am		I (0—12 Uhr)	II (12—24 Uhr) <sup>2)</sup>		
<p>Mangler: se baksiden Mängel: siehe Rückseite</p>					
Datumstempel Stempel der Dienststelle		Underakrift Unterschrift			
		.....			
		1) RIV §§ 16, 21 RIC §§ 9, 13			
		2) Strek det som ikke passer (bare RIC)			
		3) Nichtzutreffende streichen (nur RIC)			

1-78. 1000. e.s.tykk

(Vedkommende uttrykk understrekes)  
(Zutreffende Ausdrücke unterstreichen)

- |   |   |   |
|---|---|---|
| 1. Hjulsetser<br><u>Radsätze</u>                                  | 10. Dører<br><u>Türen</u>   | 17.   |
| 2. Akselkasse<br><u>Achslager</u>                                 | 11.   | 21. Vinduer<br><u>Fenster</u>   |
| 3. Bremses<br><u>Bremse</u>                                       | 12. Vogna har vært avsporet<br><u>Wagen war entgleist</u>   | 22. Oppvarming<br><u>Heizung</u>  |
| 4. Understell/boggiramme<br><u>Untergestell/Drehgestellrahmen</u> | 13.   | 23. Belysning<br><u>Beleuchtung</u>   |
| 5. Bærefjærer/Fjæropphenging<br><u>Tragfedern/Federaufhängung</u> | 14.   | 24. Vognas innredning. Løst tilbehør<br><u>Wageninneres Innenausrüstung<br/>Zubehörstücke</u> |
| 6. Draginnretning<br><u>Zugeinrichtung</u>                        | 15. Tank/Beholder<br><u>Kessel/Behälter</u>   | 25. WC/Vaskeinnretninger<br><u>WC/Wascheinrichtungen</u>                                      |
| 7. Bufferinnretning<br><u>Stosseinrichtung</u>                    | 16. Stengeinnretninger/armaturer<br>på tank og beholder<br><u>Verschlüsse und Armaturen<br/>der Kessel und Behälter</u> | 26. Overgangsinretninger<br><u>Übergangseinrichtungen</u>                                     |
| 8. Vognkasse<br><u>Wagenkasten</u>                                |   |   |
| 9. Tak<br><u>Dach</u>   |   |   |

Melding om bremseklossbytte eller reparasjon, private godsvogner.

(Utfylles av vognvisitor - reparatør)

Angår  utenlandsk privateid } vogn  
 norsk privateid } nummer:

--	--	--	--	--	--	--	--	--	--	--	--	--	--	--	--	--	--	--	--

"  norsk privat vognsett, tog nr. \_\_\_\_\_

Norsk vogneier:

Visitert ved \_\_\_\_\_ st. den \_\_\_\_\_

Antall utskiftede bremseklosser: \_\_\_\_\_ type: \_\_\_\_\_

Andre mangler/skader: \_\_\_\_\_

Antatt årsak: \_\_\_\_\_

Ev. skadevolders navn og adr. \_\_\_\_\_

Antatt reparasjonstid \_\_\_\_\_

Sett kryss her  hvis erstatningsdel manglet ved vognens ankomst.

Vognen utskrevet til rep. ved \_\_\_\_\_ av \_\_\_\_\_

Sign.

Utfylles ved reparasjonsstedet:

Anvendt(e) norsk(e) erstatningsdel(er): \_\_\_\_\_

Anvendt(e) utenlandsk(e) erstatn. del(er): \_\_\_\_\_

Del(en)e rekvirert den: \_\_\_\_\_ mottatt den \_\_\_\_\_

Skadd(e) del(er) er sendt "RIV samlested", Fl. Oslo, den \_\_\_\_\_

Kostnader: Prisberegning utføres v. administrasjonen

\_\_\_\_\_ bremseklosser à kr. \_\_\_\_\_ = kr. \_\_\_\_\_

\_\_\_\_\_ arbeidstimer " " \_\_\_\_\_ = kr. \_\_\_\_\_

Erstatningsdeler: \_\_\_\_\_ = kr. \_\_\_\_\_

Andre materialer: \_\_\_\_\_ = kr. \_\_\_\_\_

Vognen meldt driftsklar igjen den \_\_\_\_\_

\_\_\_\_\_ den \_\_\_\_\_

Sign.









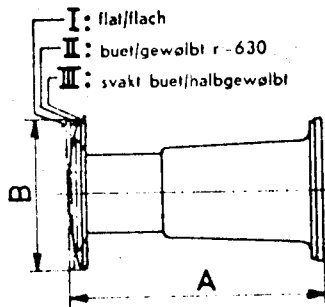

- I: flat/flach
- II: buet/gewölbt r = 630
- III: svakt buet/halbgewölbt

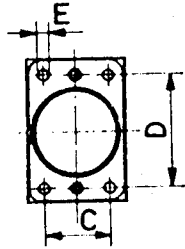

- a: Korsbuffer  
Stangenpuffer
- b: Hylsebuffer med evolutfjær  
Hülsepuffer mit Wickelfeder
- c1: Hylsebuffer med ringfjær  
Normalutførelse  
Hülsepuffer mit Ringfeder  
Normalausführung

A		Buffertype Bauart des Puffers	
B			
C			
D		Bufferskivens form	
E		Tellerform	

c2: Ekstra sterk buffer  
Hochleistungspuffer

d: Hylsebuffer med gummitjærer  
Hülsepuffer mit Gummifeder

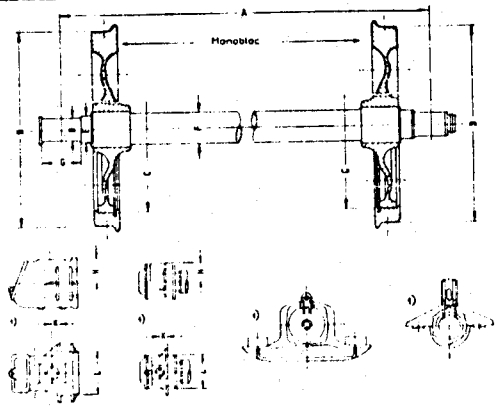

Hjulsætsens nummer  
og eiendomsmerke  
Nummer und Eigentums-  
merkmal des Radsatzes:

Ved treakslet vogn eller boggi:  
endeaksel/midtaksel<sup>1)</sup>  
Bei dreiaxigen Wagen oder Drehgestellen: Endachse/Mittel-  
achse<sup>1)</sup>

A	B	C	D	E	F	G	H	K	L

+ Bare for hjulsæts med glidelager  
+ Nur bei Radsätzen mit Gleitachslagern

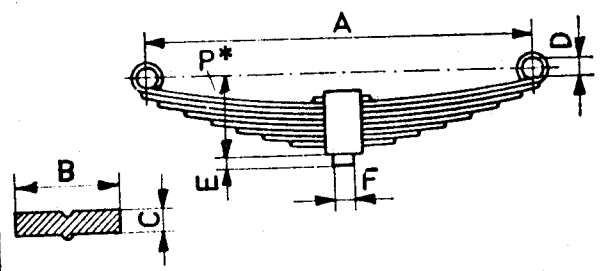

N = Antall fjærblad  
Anzahl Federblätter

P\* Ubelastet  
Unbelastet

A	B	C	D	E	F	N	P*)

For vogner med vridningsstivt understell: ja/nei<sup>1)</sup>  
Für Wagen mit verwindungssteifem Unterstell: ja/nei<sup>1)</sup>

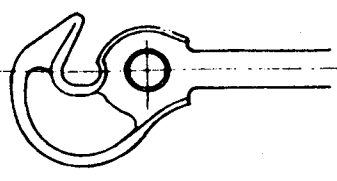

Plass for ytterligere skisser:  
Raum für etwaige Handzeichnungen:

<sup>1)</sup> Stryk det som ikke passer  
<sup>1)</sup> Nichtzutreffendes streichen



# Må ikke lesses Nicht wieder zu beladen

Vogn  
Wagen

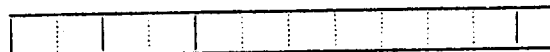

Etter lossing til eiendomsbanen  
Nach Entladung zur Heimat

Skadens art:<sup>1)</sup>  
Beschädigungen:

- |  |   |  |   |
|--|---|--|---|
| 1. Hjulsetter<br>Radsätze.   | 7. Bufferinnretning<br>Stosseinrichtung                     | 14.  | 22. Oppvarming<br>Heizung                           |
| 2. Akselkasser<br>Achslager  | 8. Vognkasse<br>Wagenkasten                                 | 15. Tank/beholder<br>Kessel/Behälter   | 23. Belysning<br>Beluchtung                         |
| 3. Bremsar<br>Bremsen  | 9. Tak<br>Dach  | 16. Stengeinnretninger/armatutter<br>på tank og beholder<br>Verschlüsse und Armaturen<br>der Kessel und Behälter | 24. Vognens innfedning<br>Wageninneres              |
| 4. Understell/boggier<br>Untergestell/Drehgestellerahmen                         | 10. Dører<br>Türen  | 17. Tak utett -- Dach undicht  | 25. WC/Vaskeinnretninger<br>WC/Wascheinrichtungen   |
| 5. Bjerefjærer/fjæropphenging<br>Tragfeder/Federaufhängung                       | 11.   | Kassen utett -- Kasten undicht   | 26. Overgangsinnretninger<br>Übergangseinrichtungen |
| 6. Draginnretning<br>Zugvorrichtung  | 12. Vognen vært avsporet<br>Wagen war entgleist             | Tanken utett -- Kessel undicht   | 27. Påskrifter<br>Anschriften                       |
| 1) Vedkommende uttrykk understrekes.<br>1) Zutreffende Ausdrücke unterstreichen. | 13. Overskredet revisjonsfrist<br>Revisionsfrist abgelaufen | 21. Vinduer<br>Fenster   |   |

(Datostempel) (Datumstempel)

(Underskrift) (Unterschrift)



Norges Statsbaner  
Norwegische Staatsbahnen

Muster L

Vogn  
Wagen

--	--	--	--	--	--	--	--	--	--	--	--	--	--	--	--	--	--	--	--	--

**S t e r k t s k a d d**  
Sendes tom til eierforvaltningen

**Schwer beschädigt**  
Leer zur Heimat

Lastet  
Verladen auf Wagen

--	--	--	--	--	--	--	--	--	--	--	--	--	--	--	--	--	--	--	--	--

(Datostempel) (Datumstempel)

(Underskrift) (Unterschrift)





Jernbaneforvaltning Bezeichnung der Bahn		Blankett C <sup>2</sup> Muster C <sup>2</sup>		
Oversendelsesliste for (U) -merkede deler for vogner tilhørende andre jernbaneforvaltninger Versandliste für (U) - Teile von bahneigenen Wagen		Nr.....!)		
Senderstasjon/verksted Versandstelle .....		Mottakerstasjon Empfangsstelle .....		
Betegnelse Bezeichnung der Teile	Antall deler til forsendelse Anzahl der Teile zur Sendung fra vom ..... på vogn auf Wagen Nr. .... med følgeseddel blankett C mit Begleitschein Muster C Nr. ....	Sammenstilling av utbyttede deler siden 1.1. 19 Zusammenstellung der seit dem 1.1. 19      ausgetauschten Teile		
		fra oppsamlingsstasjon von Sammelstelle ..... avsendte deler abgesandte Teile	fra oppsamlingsstasjon von Sammelstelle ..... mottatte deler erhaltene Teile	Totalt mottatt (sp. 4) fra siste oversendelsesliste nr. Total (Spalte 4) der letzten Versandliste Nr.
1	2	3	4	5
Hjulsatser Radsätze				
Bladfjærer Blatttragfedern				
Hylsebuffere Hülsenpuffer				
Høytrykksbuffer Hochleistungspuffer				
Dragkroker Zughaken				
Skrukobbel Schraubenkupplungen				
Senderens datostempel Tagesstempel der Versandstelle		Mottakerens datostempel Tagesstempel der Empfangsstelle		
Underskrift Unterschrift		Underskrift Unterschrift		
Merknader Bemerkungen				
1) Løpende nr. i kalenderåret 1) Laufende Nummer im Kalenderjahr				

Jernbaneforvaltning Bezeichnung der Bahn	Blankett C <sup>3</sup> Muster C <sup>3</sup>														
<b>Oversendelsesliste for (U) -merkede deler for privatvogner</b> <b>Versandliste für (U) -Teile von Privatgüterwagen</b>															
Senderstasjon/verksted Versandstelle .....	Mottakerstasjon Empfangsstelle .....														
Liste nr. Liste Nr. ....1)	Forsendelse av Versand vom .....														
med vogn nr. mit Wagen Nr. ....	Blankett C Muster C .....														
<b>A. Demonterte skadede deler</b> <b>A. Ausgebaute beschädigte Teile</b>															
<table border="1" style="width: 100%; border-collapse: collapse;"> <thead> <tr> <th style="width: 15%;">Del Art des Teiles<sup>2)</sup></th> <th style="width: 10%;">Antall Anzahl</th> <th style="width: 15%;">Hjulsatsnummer Radsatznummer<sup>3)</sup></th> <th style="width: 20%;">Demontert på vogn nr. Ausgebaut von Wagen Nr.</th> <th style="width: 15%;">Eier Einsteller</th> <th style="width: 10%;">Datum am</th> <th style="width: 15%;">Sted in</th> </tr> </thead> <tbody> <tr> <td style="height: 150px;"> </td> <td> </td> <td> </td> <td> </td> <td> </td> <td> </td> <td> </td> </tr> </tbody> </table>	Del Art des Teiles <sup>2)</sup>	Antall Anzahl	Hjulsatsnummer Radsatznummer <sup>3)</sup>	Demontert på vogn nr. Ausgebaut von Wagen Nr.	Eier Einsteller	Datum am	Sted in								
Del Art des Teiles <sup>2)</sup>	Antall Anzahl	Hjulsatsnummer Radsatznummer <sup>3)</sup>	Demontert på vogn nr. Ausgebaut von Wagen Nr.	Eier Einsteller	Datum am	Sted in									
<b>B. Utlånte deler som skal tilbakesendes</b> <b>B. Ausgeliehene rückzugebende Teile</b>															
<table border="1" style="width: 100%; border-collapse: collapse;"> <thead> <tr> <th style="width: 15%;">Del Art des Teiles<sup>2)</sup></th> <th style="width: 10%;">Antall Anzahl</th> <th style="width: 15%;">Hjulsatsnummer Radsatznummer<sup>3)</sup></th> <th style="width: 20%;">Demontert på vogn nr. Ausgebaut von Wagen Nr.</th> <th style="width: 15%;">Eier Einsteller</th> <th style="width: 10%;">Datum Datum</th> <th style="width: 15%;">Tjenestested Dienststelle</th> </tr> </thead> <tbody> <tr> <td style="height: 150px;"> </td> <td> </td> <td> </td> <td> </td> <td> </td> <td> </td> <td> </td> </tr> </tbody> </table>	Del Art des Teiles <sup>2)</sup>	Antall Anzahl	Hjulsatsnummer Radsatznummer <sup>3)</sup>	Demontert på vogn nr. Ausgebaut von Wagen Nr.	Eier Einsteller	Datum Datum	Tjenestested Dienststelle								Henvisning til besiktelses- protokoll (C4) over utlånte deler Hinweis auf Tatbestandsaufnahme (C4) betreffend Einbau der Teile
Del Art des Teiles <sup>2)</sup>	Antall Anzahl	Hjulsatsnummer Radsatznummer <sup>3)</sup>	Demontert på vogn nr. Ausgebaut von Wagen Nr.	Eier Einsteller	Datum Datum	Tjenestested Dienststelle									
<b>C. Sendingsammensetning (skadede og ikke skadede deler)</b> <b>C. Zusammensetzung der Sendung (beschädigte und nicht beschädigte Teile)</b>															
Hjulsatser – markeres med I Radsätze – Markierung I = Bladfjærer markeres med II Blatttragfedern – Markierung II = Hølsenpuffer – Markierung III = Dragkroker – markeres med IV Zughaken – Markierung IV = Skrukobbel – markeres med V Schraubenjupplungen – Markierung V = Høytrykksbuffer – markeres med VI Hochleistungspuffer – Markierung med VI =															
1) Laufende nummer im Kalenderjahr. 2) Die Teile sind mit den in der Zusammenstellung unter Markierung jeweilen vorgesehenen Erkennungsziffern I bis V zu bezeichnen. 3) Für Radsätze mit Erkennungsringen	1) Løpende nr. i kalenderåret. 2) Delene skal merkes med sifrene I til V (som punkt C sendingens sammensetning) 3) For hjulsatser med hjulsatsnummer.														

Sammenstilling av utbyttede deler siden 1.1. 19  
 Zusammenstellung der seit 1.1. 19 ausgetauschten Teile

Betegnelse Bezeichnung der Teile	Antall deler i denne sending (Del C, forsiden)  Anzahl der Teile zur vorliegenden Sendung (Teil C, Vorderseite)	fra oppsamlingsstasjon avsendte deler von Sammenstelle abgesandte Teile .....		fra oppsamlingsstasjon mottatte deler von Sammenstelle erhaltene Teile .....
		Total (spalte 4) fra forrige liste Total (Spalte 4) der vorigen Versandliste Nr. ....	Total inkl. denne forsendelse (spalte 2 + 3) Total einschließlich laufendem Versand (Spalten 2 + 3)	Total mottatt (spalte 4) fra siste liste nr. Total (Spalte 4) der letzten Versandliste Nr .....
1	2	3	4	5
Hjulsatser Räder				
Bladfjærer Blatttragfedern				
Hylsebuffere Hülsenpuffer				
Høytrykksbuffer Hochleistungspuffer				
Dragkroker Zughaken				
Skrukobbel Schraubenkupplungen				

Senderens datostempel Tagesstempel der Versandstelle	Mottagerens datostempel Tagesstempel der Empfangstelle
Underskrift Unterschrift	Underskrift Unterschrift

Merknader  
Bemerkungen

<b>NORGES STATS BANER</b> Norwegische Staatsbahnen		<b>Blankett C4</b> <b>Muster C4</b>			
Utlånsliste for <b>Ⓚ</b> -merkede deler for privatvogn Ausleihliste für <b>Ⓚ</b> -Teile von Privatgüterwagen		Nr. ....			
Tillegg til besiktelsesprotokoll nr. .... Ergänzung zur Tatbestandsaufnahme Nr. ....		av ..... vom .....			
utstedt av (stasjon) erstellt durch den Bahnhof .....					
Vogn nr. .... Der Wagen Nr. ....					
<input type="checkbox"/>		Innregistrert ved eingestellt durch .....			
eier im Namen von .....					
har fått låne de nedenfornevnte <b>Ⓚ</b> -merkede deler fra vårt lager hat leihweise die nachgenannten, von unserem Lager entnommenen <b>Ⓚ</b> -Teile erhalten:					
Betegnelse Bezeichnung der Teile	Antall Anzahl	Tilleggsoppgaver over nummererte hjulsatser Zusätzliche Angaben betreffend die Radsätze mit Erkennungsringen			
Hjulsats Radsatz		Skadet hjulsats Beschädigte Radsätze		Reservehjulsats Ersatzradsätze	
		Type Typ	Nr.	Type Typ	Nr.
Bladbærefjær Blattragfeder					
Hylsebuffer normal Hülsenpuffer normal					
Høytrykksbuffer Hochleistungspuffer					
Dragkrok Zughaken					
Skrukobbel Schraubenkupplungen					
Reservedelene ble levert av Die Ersatzteile wurden geliefert durch .....		den am .....			
arbeidet utført av und eingebaut durch .....		den am .....			
Tjenestested (stasjon/verksted) Dienststelle .....		Datum .....			

HUSKELISTE FOR VOGNVISITØRER NÅR GODSVOGN TAS UT AV TOG P.G.A. SKADE

- skadeblanketter påsettes.

- tognummer, vognnummer og skade noteres.

- muntlig melding avgis:

Til stasjonens vedk: tognr., vognnr. og skade  
om vognen må til verksted  
for privat vogn: antatt reparasjonstid.

Til verkstedets vedk: når det haster med reparasjonen  
når vognen er utenlandsk eller privat.

Til overordnet: når vognen er sterkt skadd  
når det må rekvireres erstat.del fra utlandet  
når privat vogn må repareres i driften.

- skriftlig melding avgis:

Bl.nr. 001.160.40 "Rapporter, meldinger m.v.":  
når vognen er sterkt skadd) (sendes  
etter driftsuhell ) overordnet)

Bl.nr. 001.572.05 "Melding om utenlandsk vogn satt ut av trafikk":  
når utenlandsk jernbaneid vogn skal  
repareres i driften. (Sendes stasjonens  
vedkommende når vognen er driftsklar igjen).

Bl.nr. 001. . "Melding om bremseklossbytte eller reparasjon,  
private godsvogner":  
når vognen er privateid, i to eksemplarer.  
(Sendes med ett eksemplar til stasjonens  
vedkommende straks, og ett eksemplar til det  
verksted vognen skrives ut til.  
  
Skal vognen repareres i driften, beholdes  
det andre eksemplar inntil vognen er drifts-  
klar igjen, og sendes overordnet).



