

Bibbl.

**Trykk 834**

**Tjenesteskrifter utgitt av Norges Statsbaner  
Hovedadministrasjonen**



**Bestemmelser om behandling av  
godsuregelmessigheter,  
reklamasjoner og erstatningskrav**

(Gjelder etter overenskomst for Rjukanbanen, for NSB's ekspedisjonssteder og for NSB Bilruters ekspedisjoner i.h.t. art. 40.)

Gjelder fra 1. april 1983  
og trer istedet for Trykk nr. 834  
datert 1. januar 1981.



Eks. 2

656.2 073.2 (481)

656.2.04 (481)

NSB

## Liste over rettelsesblad.

Rettelsesbladet skal etter foretatt rettelse av trykket registreres her.

Rettelsesblad			Rettelsesblad				
Nr.	Innført		Merknad	Nr.	Innført		Merknad
	den	av			den	av	
1	22.6.84	May	1.7.84	19			
2	15.10.84	"	1.9.84	20			
3	4.2.85	"	1.2.85	21			
4	18.2.86	"	1.1.86	22			
5				23			
6				24			
7				25			
8				26			
9				27			
10				28			
11				29			
12				30			
13				31			
14				32			
15				33			
16				34			
17				35			
18				36			

## INNHOOLD

	Art.nr.
<b>FORORD</b>	
<b>MANGLENDE GODS</b>	
NAR GODS MANGLER .....	1
BESTEMMELSESTASJONENS UNDERSØKELSER ..	2
INNSENDING AV MELDING OM MANGLENDE GODS	3
MELDING NAR GODS KOMMER TIL RETTE .....	4
NAR GODS ANTAS STJALET.	
ETTERFORSKNING AV TYVERIER .....	5
RESERVENR. ....	6
BESLAGLEGGELSE AV GODS .....	7
<b>OVERTALLIG GODS</b> .....	8
Forespørsler om merkeløst gods .....	8.1
Gods som sendes til gjenkjennelse .....	8.2
Gods som kommer uten originalfraktbrev .....	8.3
Reisegods fra utlandet .....	8.4
Gods i feil transportvei .....	8.5
UNDERSØKELSE AV INNHOLEDET .....	9
INNSENDING AV MELDING	
OM OVERTALLIG GODS .....	10
OPPBEVARING ELLER SALG	
AV OVERTALLIG GODS .....	11
GODSOPPTAK .....	12
RESERVENR. ....	13
<b>TIL OG FRA UTLANDET</b> .....	14
NAR GODS FRA UTLANDET MANGLER .....	15
NAR GODS TIL UTLANDET MANGLER .....	16
OVERTALLIG GODS FRA UTLANDET .....	17
OVERTALLIG GODS TIL UTLANDET .....	18
OVERTALLIG GODS SOM IKKE LAR SEG	
IDENTIFISERE .....	19
RESERVENR. ....	20—23
<b>OVERSKRIDELSE AV LEVERINGSFRISTEN.</b>	
FORSINKET GODS .....	24
SKADET GODS. FORMINSKELSE .....	25

	Art.nr.
<b>BESIKTIGELSESPROTOKOLL BLANKETT</b>	
NR. 001.536.10 .....	26
Besiktigelsesprotokoll — Intercontainertrafikk .....	26.1
<b>BLANKETT NR. 001.526.20 VEDRØRENDE</b>	
<b>BESIKTIGELSESPROTOKOLL</b> .....	27
<b>UNDERSØKELSER I TRANSPORTVEIEN</b> .....	28
Innenlandsk trafikk .....	28.1
Samtrafikk med utlandet .....	28.2
<b>BLANKETT NR. 001.521.45 KLEBELAPP</b>	
FOR SKADET GODS .....	29
NÅR SKADE OPPDAGES VED INNLEVERINGEN ..	30
NÅR SKADE OPPDAGES ETTER INNLEVERINGEN OG VED OMLASTINGSSTASJONEN .....	31
NÅR SKADE OPPDAGES I TOG .....	32
BESTEMMELSESTASJONENS PLIKTER .....	33
NÅR SKADE MELDES ETTER UTLEVERINGEN ....	34
SKADE PÅ UFORTOLLET SENDING FRA UTLANDET	35
RESERVENR. ....	36
<b>BEHANDLING AV ERSTATNINGSKRAV</b>	
<b>I FORBINDELSE MED AVTALE OM</b>	
<b>JERNBANETRANSPORT</b> .....	37
Avgjørelse av erstatningskrav .....	37.0
Områdesjefens myndighet .....	37.1
Lokal norsk jernbanetransport .....	37.1.1
Internasjonal jernbanetransport .....	37.1.2
Kommunikasjon .....	37.1.3
Distriktsjefens behandling .....	37.2
Hovedadministrasjonens behandling .....	37.3
Gyldige erstatningskrav .....	37.4
Bortfall av erstatningskrav .....	37.5
Foredelse av erstatningskrav .....	37.6
Når er fraktavtalen oppfylt? .....	37.7
Avgjørelse i reklamasjonssaker .....	37.8
Vurdering av erstatningskrav .....	37.8.1
Lastemåten .....	37.8.2
Verdiforringelse .....	37.8.3
Grunnlag for beregning av erstatningsbeløp .....	37.8.4
Årsaker som kan fritta jernbanen for ansvar .....	37.8.5

	Art.nr.
Reisegods og ekspressgods .....	37.8.6
Containere og flak .....	37.8.7
Merverdiavgift .....	37.8.8
Investeringsavgift .....	37.8.9
Administrasjonstillegg .....	37.8.10
Overtakelse av gods når erstatning er utbetalt .....	37.8.11
Erstatningens størrelse .....	37.9
Leveringsfrister .....	37.10
Intercontainertransporter .....	37.11
Interfrigotransporter .....	37.12
Omregning av gullfrancs i norske kroner .....	37.13
Sendinger forsikret i Europeiske Vare- og Reiseforsikring A/S .....	37.14
<b>OPPBEVARING AV DOKUMENTER .....</b>	<b>38</b>
<b>INFORMASJON .....</b>	<b>39</b>
<b>NSB BILRUTER OG GODSUTKJØRINGER —</b>	
<b>UTBETALING AV ERSTATNINGER ETTER</b>	
<b>FRAKTAVTALEN .....</b>	<b>40</b>
<b>AVTALE MELLOM LINJEGODS A/S OG NORGES</b>	
<b>STATSBANER OM BEHANDLING AV</b>	
<b>REKLAMASJONER .....</b>	<b>41</b>
<b>LG'S BELASTNINGSKRITERIER .....</b>	<b>42</b>
<b>KONTROLL AV LG-SENDINGER TIL EKSPEDISJONS-</b>	
<b>STED DREVET AV NSB FOR LG .....</b>	<b>43</b>
<b>KONTROLL AV BELASTNINGER FRA LG.</b>	
<b>KLAGER PÅ BELASTNING .....</b>	<b>44</b>
<b>FORTEGNELSE OVER VIKTIGSTE TRYKK OG</b>	
<b>BESTEMMELSER I REKLAMASJONSARBEIDET</b>	

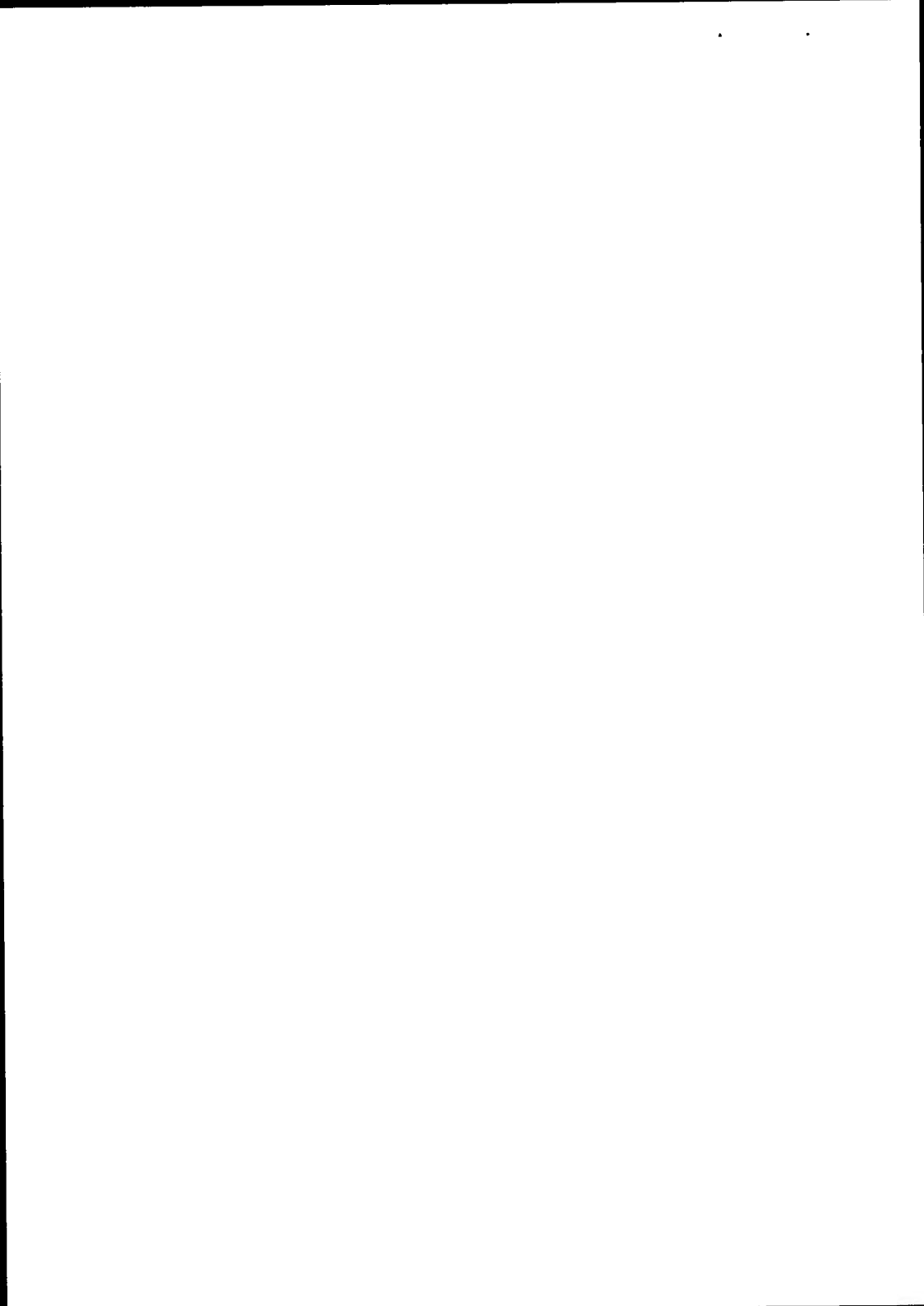

**FORTEGNELSE OVER DE VIKTIGSTE FORMULARENE  
I REKLAMASJONSARBEIDET**

	Bilag nr.
Forespørsel om manglende/overtallig gods,	
blankett nr. 001.526.01 .....	1
Melding om manglende gods, blankett nr. 001.526.10 .....	2
Jernbanebrevkort, blankett nr. 001.160.25 .....	3
Besiktigelsesprotokoll, blankett nr. 001.536.10 .....	4
Vedrørende besiktigelsesprotokoll, blankett nr. 001.526.20 ..	5
Melding om overtallig gods, blankett nr. 001.526.30 .....	6
Utleveringsblankett for overtallig gods, blankett nr. 001.526.35	7
Meldeseddel/Melding om manglende gods,	
blankett nr. 001.536.01 .....	8
Overtalligmelding, blankett nr. 001.536.02 .....	9
Følgeseddel, blankett nr. 001.536.03 .....	10
Melding om regulering, blankett nr. 435 .....	11
Erklæring vedrørende manglende gods, blankett nr. 001.526.11	12
Klebelapp skade, blankett nr. 001.521.45 .....	13

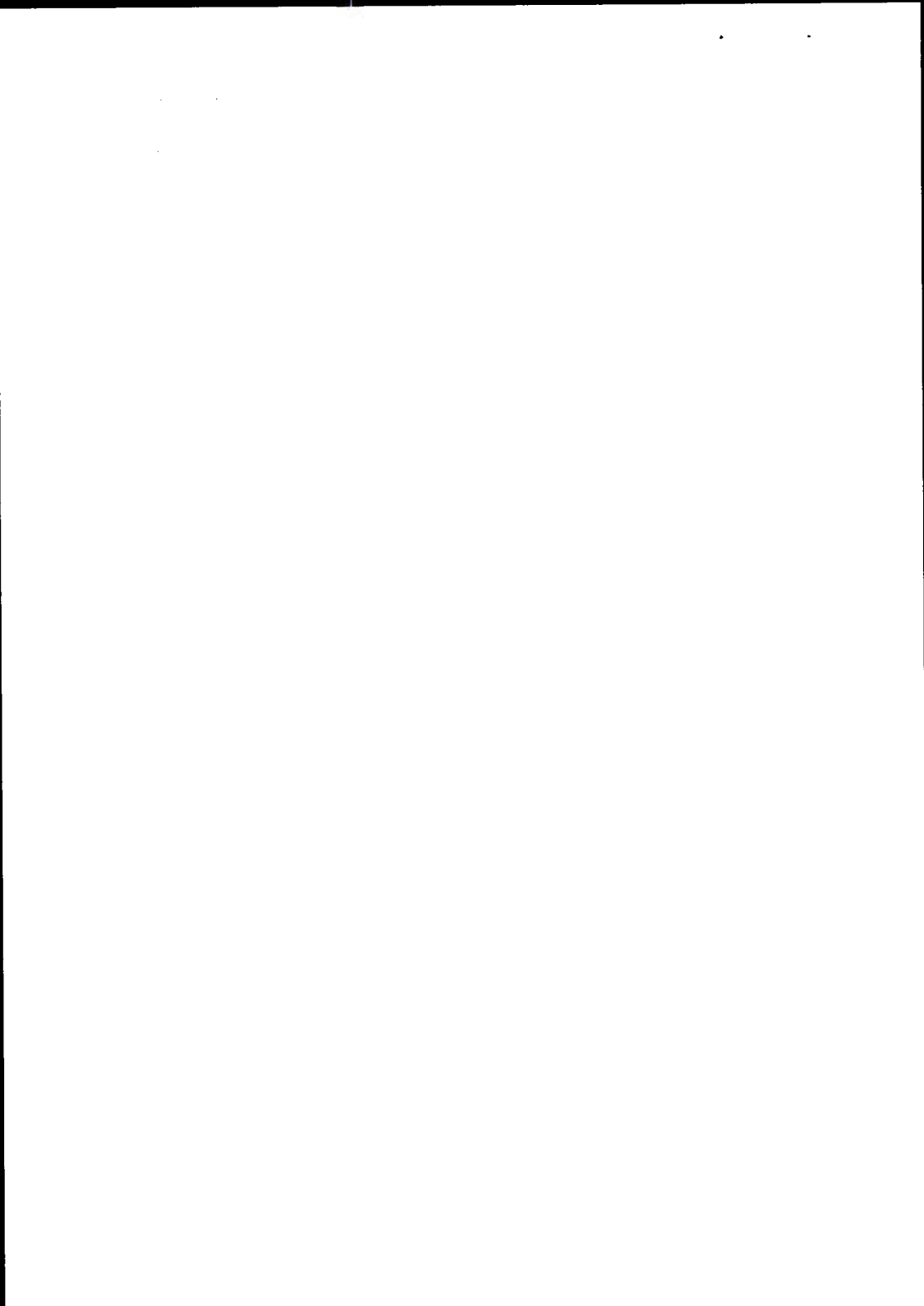



## FORORD

Trykket gjelder:

- Etterlysning av manglende gods og vognlaster
- Behandling av overtallig gods
- Skadet gods
- Myndighetsrammer
- Behandling av erstatningskrav.

Etter kontrakt mellom NSB og Linjegods A/S utfører selskapet ekspedisjonsarbeid og transportarbeid i forbindelse med NSB's internasjonale stykkgoods. Om fordeling av plikter i forbindelse med dette trykk i tilknytning til NSB's internasjonale stykkgoods vises til artikkel 41.

For NSB's bildrift gjelder trykket i den utstrekning det kan anvendes.

I en del forbindelser må uttrykk som stasjon, tog, konduktør m. fl. oppfattes som bilekspedisjon, bil, sjåfør, m.fl. i bilrutesammenheng.

Befordringsvedtekter for NSB, CIM etc. gjelder for transporter også på *veg*, hvis vegtransporten må anses som ledd i oppfyllelse av avtale om jernbanetransport (herunder hente- og bringetrafikk — jfr. art. 40).

NSB's sentrale kontor for behandling av godsuregelmessigheter er

Hovedadministrasjonen  
Salgskontor Godstransport/Reklamasjoner  
med forkortelsen Sgar.

Tjenestepostadresse: Storgaten 33, Oslo - tjenestetelefon Oslo linje 2137 og 2138.

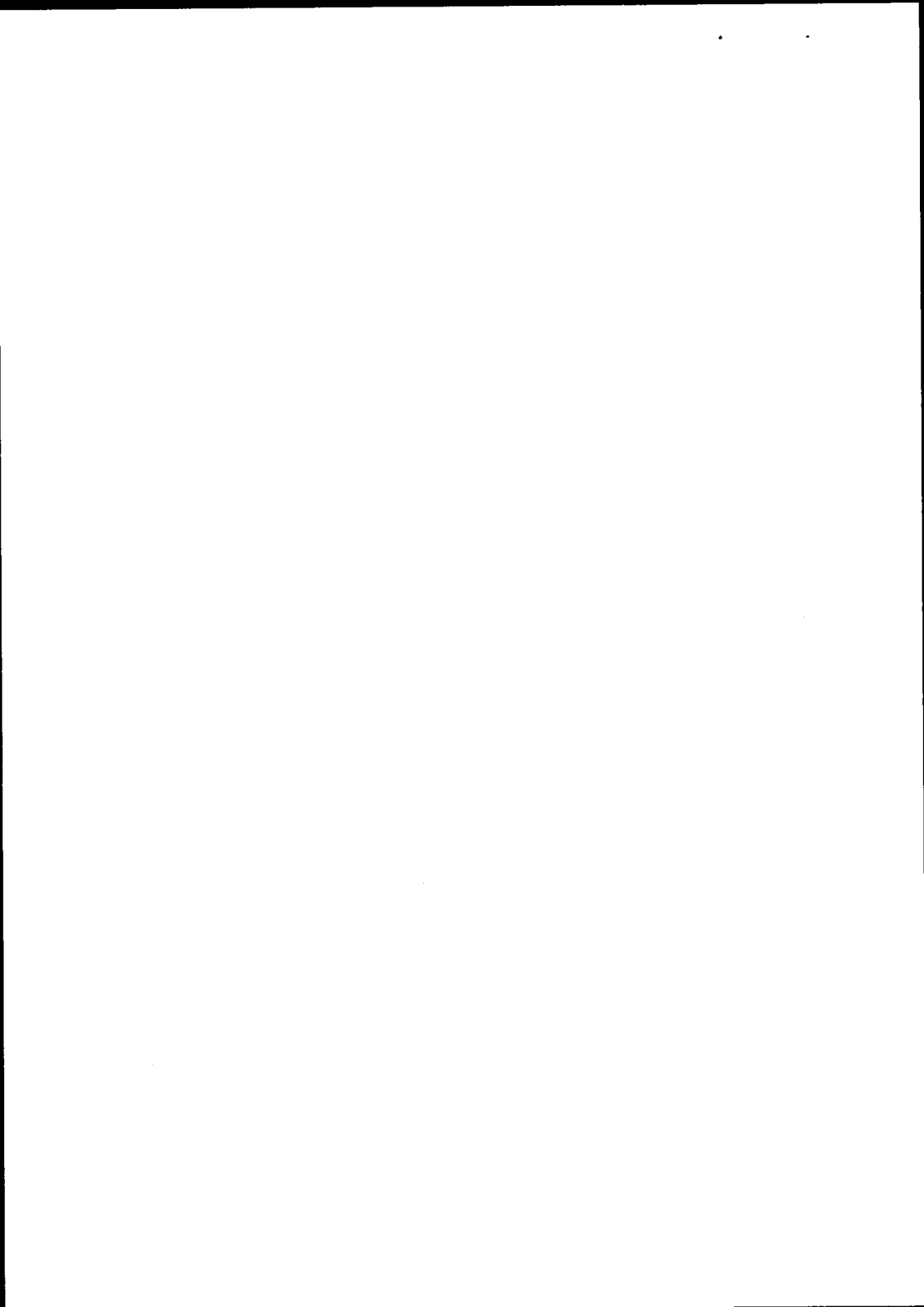

## **MANGLLENDE GODS**

### **1. NÅR GODS MANGLER**

Med manglende gods forstår vi når det mangler en eller flere kolli i en reisegodssending, stykkgodssending, ekspressgodssending, lokalgoods og mangel av hel vogn i vognlastsending.

Mangel av kolli i vognlastsending betraktes som forminskelse av sendingen, kfr. art. 25.

Den som sammenholder godset med følgepapirene (fraktbrev eller kuponger) er ansvarlig for at enhver uregelmessighet straks meldes til Ful/avdelingsleder eller fullmektig — avhengig av de lokale forhold — som skal sørge for at uregelmessigheten med nødvendige opplysninger blir ført inn i ekspedisjonens noteringsbok for manglende gods og at foreskrevne undersøkelser settes i verk.

Savnes gods ved innleveringsstasjonen eller underveis, skal dette skrives i eget notat som festes til godsets følgepapirer.

### **2. BESTEMMELSESTASJONENS UNDERSØKELSER**

Stasjon som mangler gods, spør først de stasjoner hvor det er mest sannsynlig at godset kan finnes, f.eks.:

nabostasjonen,  
senderstasjonen,  
mulige omlastings- og overgangsstasjoner,  
vedkommende vogns eller togs endestasjon,  
stasjoner hvis navn lett kan forveksles med bestemmelsesstasjonens.

For manglende reisegods må stasjonen på kupongens bakside notere dato og klokkeslett da den reisende meldte seg for å få reisegodset utlevert.

Undersøkelser om reisegods, ekspressgods, levende dyr, medisiner, lett bederverlige, giftige, eksplosive og ildsfarlige stoffer, samt

gods som det må antas å haste med, skal skje straks pr. telefon eller telegram. Forespørslene skal besvares på samme måte.

For annet gods sendes forespørsel på blankett nr. 001.526.01 innen ett døgn etter at godset skulle vært fremme.

Til senderstasjonen sendes blankett nr. 001.526.01 i to eksemplarer. Senderstasjonen beholder det ene for å sammenholde det med forespørsler fra stasjoner som melder overtallig gods.

Forespørslene skal besvares omgående etter nøyaktige undersøkelser og — om nødvendig — henvendelse til senderen.

Det «Abbildungsheft» for alminnelig brukte reisegodskolli som er utlevert til en del stasjoner, brukes som hjelpemiddel ved beskrivelse av kolliet. Når reisegods mangler ved bestemmelsesstasjonen, skal heftet forelegges den reisende med anmodning om å peke ut det bilde som mest ligner det manglende kolli. I forespørsler og meldinger til stasjoner og Sgar anføres bildets nummer med opplysning om art, farge og innhold. Større avvikelser fra bildet angis.

For sendinger fra utlandet anføres ved hvilken grensetollstasjon sendingen er forpasset eller fortollet og grensestasjonens løpenummer. For il- og fraktstykkgoods til/fra utlandet gjelder spesielle regler, kfr. art. 41.

### **3. INNSENDING AV MELDING OM MANGLENDE GODS**

Blir stasjonens undersøkelser resultatløse, sendes nøyaktig utfylt melding til Had/Sgar Oslo innen følgende frister som regnes fra den dag godset skulle vært fremme:

- *Samme dag* pr. telegram for reisegods, ekspressgods, levende dyr, medisiner, lett bederlige varer, giftige, eksplosive og ildsfarlige stoffer. Blankett nr. 001.526.10 ettersendes.
- *5. dag* på blankett nr. 001.526.10 for stykkgoods i utenlands samtrafikk — ikke nevnt ovenfor.

De forespørslene som stasjonen har sendt ut, oversikt over det som ellers er gjort for å bringe godset til rette og fraktbrevets del 1 legges ved meldingen. For il- og fraktstykkgoods til/fra utlandet gjelder særlige regler, kfr. art. 41.

Godset skal beskrives nøyaktigst mulig — eventuelt ved hjelp av en skisse. Alle rubrikker og spørsmål i formularet må fylles ut.

Meldingen kan sendes inn tidligere hvis det foreligger særlige grunner, f.eks. når mottakeren ber om det. Hver enkelt melding skal være nummerert. Stasjonen begynner på ny serie fra nr. 1 ved hvert årsskifte. En avskrift av meldingen oppbevares på stasjonen.

#### 4. MELDING NÅR GODS KOMMER TIL RETTE

Når gods kommer til rette, må det veies og vekten noteres før utlevering.

Kommer godset til rette etter at den melding som er nevnt i punkt 3 er sendt, meldes dette til Sgar på tjenestebrevkort (blankett nr. 001.160.25).

Meldingen formes omtrent slik:

«Det på melding nr. .... av .... 19 .... anførte gods til ....  
N. N. .... er idag kommet med tog nr. .... fra .....  
stasjon.  
Forsinkelsen skyldes .....

Godset er uskadd, eller godset er skadet og besiktigelsesprotokoll er satt opp.

#### 5. NÅR GODS ANTAS STJÅLET. ETTERFORSKNING AV TYVERIER

Hvis gods antas å være stjålet, skal Ful/avdelingsleder eller fullmektig, avhengig av de lokale forhold, straks søke å få forholdet klarlagt ved å konferere med det personale som har hatt befatning med godset. Han underretter også straks nærmeste overordnede.

For innbrudd og anbrekk utferdiges skriftlig melding på blankett nr. 001.536.10 Besiktigelsesprotokoll, for kolli som mangler sendes melding på blankett nr. 001.526.10.

Når tyveri er stadfestet, sendes melding til det stedlige politi så snart som mulig. Alt som kan lette etterforskningen, skrives i meldingen bl.a. om hvem som har hatt befatning med sendingen. Gjenpart av politianmeldelsen vedlegges mangelmeldingen eller skademeldingen til OS.

## **6. RESERVENR.**

### **7. BESLAGLEGGELSE AV GODS**

Gods som er i NSB's varetekt, kan beslaglegges av politiet.

En polititjenestemann som vil beslaglegge gods, må legitimere seg overfor NSB's tjenestemenn. Han bør også oppgi grunnen til beslagleggelsen. Han skal gi kvittering for det gods han beslaglegger.

Tollvesenet kan beslaglegge gods som kan være gjenstand for inn-dragning (f.eks. p.g.a. tollsvik). I slike tilfelle skal det forlanges at tolltjenestemann, hvis han ikke er kjent, legitimerer seg overfor NSB's tjenestemann og at han gir kvittering for godset. Politiet eller tollvesenet bør samtidig anmodes om å underrette senderen om beslagleggelsen som er foretatt.

Når politiet eller tollvesenet har beslaglagt gods skal skriftlig melding om beslagleggelsen straks sendes OS/Ful for oversendelse til Dc.

### **8. OVERTALLIG GODS**

Med overtallig gods forstås vi merkeløst gods og gods som er kommet uten fraktbrev.

#### **8.1. Forespørsler om merkeløst gods.**

Forespørsler om merkeløst gods sendes innen følgende frister til den eller de stasjoner hvorfra eller hvortil det antas å være ekspedert:

*Straks* pr. telefon eller telegram for ekspressgods, levende dyr, medisiner, lett bederverlige varer, giftige, eksplosive og ildsfarlige stoffer.

Innen ett døgn for annet merkeløst gods på blankett nr. 001.526.01.

Kan verken senderstasjonen eller bestemmelsesstasjonen finnes, bør man spørre f.eks. vedkommende vogns eller togs utgangs-stasjon. Godset må beskrives så nøye som mulig. En enkel tegning er bedre enn mange ord. Det «Abbildungsheft» for alminnelig brukte reisegodskolli, som er utlevert til en del stasjoner, kan bru-

kes som hjelpemiddel ved beskrivelse av kolliet. I forespørsler og meldinger til stasjonene og Sgar føres bildets nummer med opplysning om art og farge. Større avvikelser fra bildet nevnes.

### **8.2. Gods som sendes til gjenkjennelse.**

Kan det av merker eller p.g.a. forepørsel fra annen stasjon avgjøres hvor overtallig gods hører hjemme, sendes det til vedkommende stasjon på tjenestefraktbrev uten beregning av frakt. Vedkommende stasjon underrettes uten opphold pr. telegram eller telefon.

Stasjonen må ha hjemmel for ekspedisjonen. I overtalligboken noteres sendingens ekspedisjonsdata, mottakerens navn og signaturen til den tjenestemann som har bedt om å få godset tilsendt.

Overtallig gods må ikke returneres til antatt sender uten etter avtale med Sgar.

Hvis det tilsendte gods ikke er det rette, skal stasjonen straks melde det overtallige til Sgar, Oslo på blankett nr. 001.526.30 — eventuelt pr. telegram.

For fremsendelse innen Linjegods-systemet av overtallig CIM-gods gjelder Linjegods' Reklamasjonsbestemmelser punkt 3.1.

### **8.3. Gods som kommer uten originalfraktbrev.**

Når en bestemmelsesstasjon eller overgangsstasjon i samtrafikk mottar stykkgoods eller ekspressgoods uten fraktbrev eller flere kolli enn anført på fraktbrevet, skal godset behandles som overtallig gods. Adressaten underrettes straks. Godset kan utleveres hvis mottakeren ønsker det og det er bekreftet at det er ekspedert til ham.

Blankett nr. 001.526.35 «Utleveringsblankett for overtallig gods» benyttes. Utleveringen skjer da med NSB's forbehold for feil utlevering. Stasjonen må kreve depositum for frakt og etterkrav.

Utlevering bør skje straks når det gjelder ekspressgoods, levende dyr, gods hvis utlevering ikke kan utsettes, samt gods som er adressert med et stoppested ved bil- eller dampskipsrute som utleveringssted, og stoppestedet er opptatt i samtrafikken. I sistnevnte tilfelle overleveres godset til vedkommende rute med del 2

av blankett nr. 001.526.35 «Utleveringsblankett for overtallig gods».

Overgangsstasjonen er ansvarlig for at overtalligheten blir behandlet som foreskrevet.

Hvis forespørsel til senderstasjonen medfører ordre eller ønske fra senderen om retur eller omdirigering (endring av fraktavtalen), forholder stasjonen seg som bestemt i Bef. § 65. Går svaret ut på at godset er ekspedert til en annen stasjon og skal sendes dit, ekspederes det på tjenestefraktbrev. Mottakerens navn anføres i fraktbrevets rubrikk for merke.

For overtallig gods fra utlandet, se art. 17.

Forespørsel etter fraktbrev for ekspressgods, levende dyr, medisiner, giftige, eksplosive og ildsfarlige stoffer sendes *samme dag pr. telefon eller telegram*. Forespørselene besvares på samme måte.

For annet gods sendes forespørsel på blankett nr. 001.526.35 *etter 1 døgn*.

Senderstasjonen skal straks besvare forespørselen. Det er ikke tillatt å etterkartere gods; et kopifraktbrev må være en attestert avskrift av senderens kvittering. Hvis originalfraktbrev eller attestert avskrift av dette ikke er mottatt innen de i art. 10 nevnte frister, sendes del 4 av blankett nr. 001.526.35 til Sgar som overtalligmelding.

Mottas originalfraktbrev eller attestert avskrift senere, må Sgar underrettes skriftlig.

Overtallig gods må ikke returneres til antatt sender uten etter avtale med Sgar.

#### **8.4. Reisegods fra utlandet.**

Når en stasjon mottar reisegods uten konduktørkupong eller flere kolli enn anført på reisegodsnummerlappen, skal den samme dag varsle senderstasjonen.

Reisegods som er ekspedert i samtrafikk, må straks sendes videre, men overgangsstasjonen er ansvarlig for at overtalligheten blir behandlet som foreskrevet.



### 8.5. Gods i feil transportvei.

Gods som etter merkingen er i feil transportvei, må straks sendes til bestemmelsesstasjonen. I presserende tilfelle kan stykkgods til/fra utlandet sendes fram som ekspressgods. Bestemmelsesstasjonen varsles pr. telefon eller telegram.

## 9. UNDERSØKELSE AV INNHOLDET

Undersøkelse av innholdet bør foretas hvis det er sannsynlig at det kan tjene til å identifisere kolliet.

Områdesjef/Ful./avdelingsleder eller fullmektig, avhengig av de lokale forhold, foretar undersøkelsen sammen med vitne og med full diskresjon.

Når kolliet åpnes, må det av omsyn til ansvarsforholdet veies. En nøyaktig fortegnelse over innholdet må settes opp.

Ful, avdelingsleder eller fullmektig og vitnet skriver under fortegnelsen.

En kopi av fortegnelsen legges inn i kolliet. Deretter pakkes det omhyggelig igjen og forsegles eller plomberes.

Undersøkelse bør ikke settes i verk hvis en skjønner at det er forbundet med risiko for NSB. I slike tilfelle må avgjørelse innhentes fra OS.

Tollgods, låste eller forseglede kolli skal ikke åpnes for undersøkelse før tillatelse foreligger fra OS.

## 10. INNSENDING AV MELDING OM OVERTALLIG GODS

Hvis det ikke blir oppklart hvor det overtallige gods hører hjemme, sendes overtalligmelding til Sgar, Oslo, innen følgende frister:

*Samme dag* pr. telegram for ekspressgods, reisegods, levende dyr, lett bedervelige varer, medisiner, giftige, ildsfarlige og eksplosive stoffer. Overtalligmelding-blankett nr. 001.526.30 ettersendes.

*Etter 5 døgn* på blankett nr. 001.526.30 for stykkgods.

*Etter 10 døgn* på blankett nr. 001.526.30 for reisegoods som er riktig ekspedert, men står uavhentet.

Meldingen kan sendes inn tidligere enn nevnt ovenfor hvis dette menes nødvendig. Hver melding skal nummereres. Stasjonen begynner på ny serie fra nr. 1 ved hvert årsskifte.

Overtalligmeldingen må inneholde en best mulig beskrivelse av godset. Godsslag, fabrikkmerke og andre merker må oppgis. For godsslag som ikke er alminnelig kjent, utferdiges en enkel skisse.

Om overtallig stykkgoods til/fra utlandet vises til art. 41.

Finner stasjonen ut hvor det overtallige gods hører hjemme, — etter at melding er sendt til Sgar — skal dette straks meldes til Sgar på tjenestebrevkort (blankett nr. 001.160.25) f.eks.:

«Det på melding nr. .... av .... 19 .... anførte overtallige gods er i dag etter anmodning fra ..... sendt ..... stasjon, hvor det manglet.

Godset er sendt i tog nr. .... oppført på tjenestefraktbrev ....».

## **11. OPPBEVARING ELLER SALG AV OVERTALLIG GODS**

Overtallig gods må oppbevares betryggende. Lett bederelig gods og annet gods som er utsatt for å bli ødelagt eller verdiforringet må, når verken stasjonen selv eller Sgar kan finne ut bestemmelsesstasjonen i tide, selges i henhold til bestemmelsene i Befordringsvedtektenes § 67. Sgar må i tilfelle underrettes.

## **12. GODSOPPTAK**

Ved hvert ekspedisjonssted skal det tas opptak av godsbeholdningen:

Hver dag for reisegoods og ekspressgoods.

Hver annen uke for stykkgoods fra utlandet.

Ved godsopptaket skal først alt gods noteres og deretter sammenholdes med ekspedisjonspapirene. Eventuelle uregelmessigheter behandles slik som foreskrevet i dette trykk.

I egen bok noteres når opptaket fant sted, hvem som foretok opptaket og de uregelmessigheter som ble fastslått.

**13. RESERVENR.**

**14. TIL OG FRA UTLANDET**

**15. NÅR GODS FRA UTLANDET MANGLER**

Når det mangler gods fra utlandet, skal den stasjon hvor fortolling skal foregå foreta etterlysing. Om stykkgoods vises til art. 41.

Godset etterlyses på telegram eller skriftlig på blankett nr. 001.536.01 — Meldeseddel/Melding om manglende gods — til senderstasjonen, grensestasjoner og andre stasjoner hvor godset antas å være.

Når fortollingsstasjon ikke er godsets bestemmelsesstasjon, skal blankett nr. 001.536.01 — jfr. punkt 15.2. — sendes til godsets bestemmelsesstasjon, som underretter mottakeren.

I blanketten føres nummer og dato på den aktuelle melding om manglende gods.

Hvis godset mangler på grensestasjon hvor det ikke skal fortolles, videresendes fraktbrevet og det gods som er ankommet til fortollingsstasjonen.

Blankett nr. 001.536.01 — jfr. punkt 15.2. — heftes ved fraktbrevet.

Melding om manglende gods innsendes innen fristen i art. 3.

**16. NÅR GODS TIL UTLANDET MANGLER**

Stasjon som er pålagt å foreta utførselkontroll med gods til utlandet, forestår etterlysing når gods mangler. Om stykkgoods vises til art. 41.

Hvis det mangler en del av en sending, skal det gods som er kommet straks sendes fram sammen med fraktbrevet og Meldeseddelblankett nr. 001.536.01 — hvis tollformaliteter tillater det. For reisegods må underretningen sendes telegrafisk.

Mangler hele sendingen, sender stasjonen straks fraktbrevet, meldeseddelen og øvrige følgepapirer i egen konvolutt fram til be-

stemmelsesstasjonen *via de respektive grensestasjoner* — hvis tollformaliteter o.l. tillater det. Gjelder det reisegods, sendes konduktørkupong og meldeseddel i konvolutt direkte til bestemmelsesstasjonen.

Etterlysning foregår som i norsk trafikk. Hvis reisegods mangler eller av en eller annen grunn ikke kan sendes fram, må bestemmelsesstasjonen underrettes telegrafisk, eller pr. telefon.

## **17. OVERTALLIG GODS FRA UTLANDET**

Grensestasjon fremsender reisegods, ekspressgods til bestemmelsesstasjon hvis tollformaliteter og andre bestemmelser ikke hindrer det.

Il- og fraktstykkgodset holdes tilbake. Fraktbrev etterlyses på bestemmelsesstasjonen og andre steder hvor det erfaringsmessig kan bli forsinket.

Avskrift av fraktbrev m.m. utbes telegrafisk, telefonisk eller skriftlig på blankett nr. 001.536.02 — Overtalligmelding/Überzähligmeldung.

Hvis fraktbrev eller avskrift av dette ikke kommer, meldes godset overtallig på Overtalligmelding/Überzähligmeldung blankett nr. 001.536.02 til Sgar.

CIM-stykkgodset som måtte bli funnet uten fraktbrev i Linjegodssystemet, behandles etter art. 41.

## **18. OVERTALLIG GODS TIL UTLANDET**

Hvis fraktbrev mangler for gods til utlandet, etterlyses dette. Avskrift av fraktbrevet utbes telegrafisk, pr. telefon eller skriftlig på blankett nr. 001.536.02 — Overtalligmelding/Überzähligmeldung —. Denne blankett kan også benyttes for melding til Sgar, hvis fraktbrev eller avskrift ikke er mottatt innen de frister som er nevnt i art. 10.

Når toll og andre myndigheters forskrifter tillater det, skal godset sendes videre til bestemmelsesstasjonen på blankett nr. 001.536.03

— Følgeseddel/Begleitschein — jfr. PIM. Bilag 26 punkt 166 og 316. PIEx, Bilag 13 art. 521.30 og 542. PIV Bilag 9 art. 161, 162 og 176.

## 19. OVERTALLIG GODS SOM IKKE LAR SEG IDENTIFISERE

Hvis stasjonen, etter undersøkelse av det overtallige godset, ikke er i stand til å fastslå bestemmelsesstasjonen, meldes godset overtallig til Sgar, Oslo, på blankett nr. 001.536.02 innen de frister som er fastsatt i art. 10. Har stasjonen holdepunkter for henvendelse til utenlandske stasjoner sendes forespørsel dit på blankett nr. 001.536.02 innen de fastsatte frister i art. 8.

Hvis undersøkelse av innholdet kommer på tale, forholdes som foreskrevet i art. 9.

## 20.—23. RESERVENR.

## 24. OVERSKRIDELSE AV LEVERINGSFRISTEN. FORSINKET GODS

Jernbanen kan være erstatningspliktig hvis en sending kommer fram etter den frist som er fastsatt for reisegods og ekspressgods eller for annet gods etter utløpet av den fastsatte eller avtalte leveringsfrist.

Bestemmelser om leveringsfrister finnes i:

Norsk trafikk.		Samtrafikk med utlandet.	
Reisegods	Trykk 801-Bef. § 27	Trykk	8810—CIV art. 32
Ekspressgods	» » » § 82	»	8815—TIEx art. 11
Vognlaster	» » » § 53	»	8901—CIM art. 11
Il- og fraktgods	—	»	» » » 11

Samt mulige transportavtaler.

Når leveringsfristen er overskredet, følges bestemmelsene om behandling av skadet gods i den utstrekning disse kan anvendes, hvis overskridelsen ikke har medført at melding om manglende gods er utferdiget.

For behandling av erstatningskrav — jfr. art. 37 — er det viktig at de faktiske forhold er beskrevet best mulig. I alminnelighet vil dette si opplysninger om:

- når godset er kommet.
- når godset skulle vært kommet i.h.t. transportplan.
- når godset ble stillet til mottakerens disposisjon.
- årsaken til overskridelsen.
- beregning av leveringsfristen, herunder hvilke lørdager, søn- og/eller helligdager som kommer til fradrag.
- for reisegods: tidspunkt da godset ble forlangt utlevert.
- reisegodsets vekt.

## **25. SKADET GODS. FORMINSKELSE**

Med skadet gods forstås vi forandring i godsets opprinnelige tilstand, men hvor godset er i behold (vognlaster og stykkgods) samt gods skadet ved brann — også totalskadet.

Dersom den berettigede påstår feil kolliantall i vognlastsending i forhold til ettertelling foretatt av NSB ved innlevering eller i forhold til oppgave fra senderen, må besiktigelse foretas.

Skadet gods skal besiktiges, og besiktigelsesprotokoll, jfr. art. 26, skal settes opp.

### **Forminskelse**

Herunder forstås vi reduksjon av godskolliet i mengde, mål, vekt etc., hvor godset delvis er i behold. Besiktigelsesprotokoll settes opp, jfr. art. 26.

## **26. BESIKTIGELSESPROTOKOLL BLANKETT NR. 001.536.10**

Når NSB oppdager eller formoder at en sending har blitt skadet eller har vært utsatt for delvis tap, skal NSB foreta besiktigelse av godset. Det samme gjelder dersom den berettigede påstår dette. Jfr. Bef. § 68, CIV art. 41, CIM og TIEEx art. 45.

Til besiktigelse nyttes blankett nr. 001.536.10 både i norsk og internasjonal trafikk.

Besiktigelse av internasjonale stykkgodssendinger som foretas av Linjegods A/S i den tid selskapet har ansvaret for godset, foregår etter art. 41.

Om besiktigelse av containere til sted utenfor NSB vises til art. 41.

Besiktigelsesprotokollen skal gi klart uttrykk for når og hvor besiktigelse ble foretatt og for det som ble fastslått. Særlig viktig er opplysning om besiktigelse ble foretatt ved, før eller etter utleveringen. Det er bl.a. viktig å beskrive vognens plomber og deres tilstand, skadens art og omfang, godsets indre og ytre emballasje, hvordan godset var lastet og plassert i vognen. Ved skoring og nedbinding må festemidlenes antall og dimensjonene registreres — jfr. lasteforskriftene i Trykk 420.2 for innenlandsk vognlasttrafikk og i norsk/svensk godssamtrafikk, samt RIV, Anlage II, Bind 1 og 3 for vognlasttrafikk til/fra andre land enn Sverige.

For last som har forskjøvet seg, må holdepunkter for en saklig vurdering av lessemåten anføres, bl.a. om lasten var kompakt lastet og hvordan den var sikret mot forskyvning, forskyvningens størrelse, vogngulvets areal og om mulig godsets dimensjoner.

Skisser over godsets plassering i vognen og fotografier, er til god hjelp ved vurdering av skadesaker, men disse må ikke tre i stedet for den foreskrevne utfylling av besiktigelsesprotokollen.

Hvis etterbesiktigelse må påregnes etter at godset er utlevert, skal kundene gjøres oppmerksom på at NSB's representant skal være til stede. Dette skal skrives i protokollen, som kunden eller hans representant — så langt råd er — skal underskrive. Han skal dessuten utleveres gjenpart av protokollen.

Ansvarlige instanser må kontrollere de oppsatte besiktigelsesprotokoller og eventuelt sørge for supplerende opplysninger.

Ved kompliserte og omfattende skader bør man ta kontakt med distriktets salgsavdeling for eventuell assistanse av sakkyndige ved besiktigelsen.

At den berettigede har utvirket rettslig bevisopptagelse eller at sakkyndige avgir egen rapport, medfører ikke at opptakelse av besiktigelsesprotokoll kan unnlates. Rettslig bevisopptak kan skje etter henvendelse til by- eller herredsretten (sorenskriveren) på stedet. Det er ikke NSB's oppgave å formidle slike henvendelser.

Ved store skader er det meget viktig at bevismateriale som f.eks. nedbindingsutstyr, klosser o.l. blir sikret til saken er avsluttet.

### **26.1. Besiktigelsesprotokoll — Intercontainertrafikk.**

Generelt sett besiktiges slike sendinger som beskrevet i art. 26.



For tilfeller hvor det blir oppdaget eller formodet plombebrudd på containere under jernbanetransporten, og containerne skal transporteres videre *innenlands* med annet transportmiddel, gjelder en særlig overenskomst:

Dersom det formodes eller fastslås plombebrudd på slike containere under jernbanetransporten, skal containeren straks påsettes nye plomber og merknad skal føres i fraktbrevets felt nr. 9. Er fraktbrevet ikke tilgjengelig, sendes telegrafisk melding til sendingsbestemmelsesstasjon.

Besiktigelse av godset foretas ved lossing hos mottakeren og i nærvær av NSB's representant — jfr. CIM art. 45. Under forutsetning av at de nye plombene brytes i påsyn av denne representant, aksepterer NSB besiktigelsesprotokollen som om denne hadde blitt utferdiget ved jernbanetransportens avslutning.

Ved besiktigelse hos varemottakeren forutsettes at en NSB-tjenestemann deltar. Dersom dette av praktiske grunner ikke er mulig, må bestemmelsesstasjonen i samråd med eget distrikts driftsavdeling sørge for at NSB's interesser blir ivaretatt av annen kompetent person, jfr. CIM art. 45.

Kopi av besiktigelsesprotokoller i IC-trafikk skal sendes til Intercontainers hovedkontor i Basel, jfr. Trykk 8966.

## **27. BLANKETT NR. 001.526.20 VEDRØRENDE BESIKTIGELSESPROTOKOLLEN**

Blankett nr. 001.526.20 er et saksomslag for besiktigelsesprotokollen og skal dessuten benyttes til korrespondanse om skaden. Blanketten skal alltid utstedes ved godsets bestemmelsesstasjon eventuelt utleveringsstasjon for sendinger til bil-/båtruter. Den skal også brukes av enhver annen stasjon hvor besiktigelsesprotokoll er satt opp, og når stasjonen finner det nødvendig å gi bestemmelsesstasjonen opplysninger utover de som besiktigelsesprotokollen inneholder.

## **28. UNDERSØKELSER I TRANSPORTVEIEN**

Undersøkelser i transportveien er tidkrevende og kostbare. Ekspedisjonsstedene må derfor vurdere i hvilken utstrekning undersøkelser bør settes i verk utover undersøkelser ved egen stasjon. For mindre skader — skader under ca. kr. 500,— er det i alminnelighet ikke nødvendig å foreta undersøkelser i transportveien.



**28.1. Innenlandsk trafikk.**

Når det etter punkt 28 menes påkrevd å foreta undersøkelser, skjer det ved blankett nr. 001.526.20 slik:

1. Til konduktøren i det tog godset kom med samme dag skaden oppdages. Han behandler den samme dag den mottas og videre-sender den til
2. mulige omlastingsstasjoner som behandler saken samme dag og sender den til
3. godsets senderstasjon som behandler den innen 2 dager og sender den til den stasjon som har foretatt besiktigelsen. Denne sender den eventuelt videre til sendingens bestemmelsesstasjon.
4. Bestemmelsesstasjonen oppbevarer besiktigelsesprotokollen inn-til eventuelt erstatningskrav er mottatt, men ikke lenger enn 2 år fra sendingens utleveringsdato.

**28.2. Samtrafikk med utlandet.**

Gods *fra* utlandet.

For skadet gods fra utlandet skal det settes igang undersøkelser i transportveien over de nordiske strekninger etter samme mønster som i 28 og 28.1.

Gods *til* utlandet.

For gods som blir skadet på NSB-strekningen, skal det settes opp besiktigelsesprotokoll. Kopi av protokollen skal — såvidt mulig — heftes til fraktbrevet eller sendes til grensestasjonen eller den stasjon hvor utførselskontrollen skal foregå.

Om skader som oppstår på CIM-stykkgodssendinger mens de er i Linjegods' varetekt, vises til art. 41.

**29. BLANKETT NR. 001.521.45 KLEBELAPP FOR SKADET GODS**

Når gods blir skadd under transporter, skal det etter besiktigelsen settes en lapp, bl. nr. 001.521.45 på godset.

Blanketten viser at skaden er registrert og ytterligere forsinkelser i transportveien kan dermed unngås.

Tilleggsbesiktigelse må foretas på bestemmelsesstasjonen.

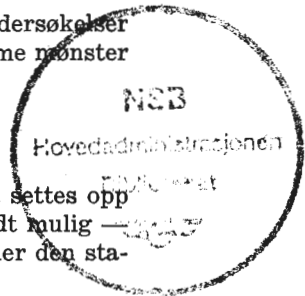

### **30. NÅR SKADE OPPDAGES VED INNLEVERINGEN**

Dersom det oppdages skade på gods ved innleveringen, må senderen beskrive skadene i fraktbrevet, og bekrefte disse med underskrift. NSB's representant må vurdere om NSB kan transportere det uten fare for godset selv, uten fare for annet gods eller NSB's materiell — jfr. for øvrig art. 29. Er det fare for annet gods eller NSB's materiell, må sendingen avvises.

### **31. NÅR SKADE PÅ GODS OPPDAGES ETTER INNLEVERINGEN OG VED OMLASTINGSSTASJON**

Dersom det blir oppdaget skade på gods etter at fraktavtalen er inngått, må dette straks meldes til lederen for ekspedisjonen. Besiktigelse må foretas — jfr. art. 26.

Kan godset sendes fram, skal det skje. Besiktigelsesprotokollen sendes til bestemmelsesstasjonen, om mulig heftet til fraktbrevet.

Dersom godset ikke kan sendes fram, må senderens forholdsordre innhentes.

Bestemmelsesstasjonen må underrettes, og kopi av besiktigelsesprotokollen skal sendes bestemmelsesstasjonen.

### **32. NÅR SKADE OPPDAGES I TOG**

Oppdages skade på sending i tog, skal konduktøren straks forsøke å hindre at skaden brer seg og forebygge at annet gods blir skadd. Han må melde skaden til godsets bestemmelsesstasjon eller eventuelt en underveisstasjon. Den som mottar slik melding eller hvor vognen eller godset er satt igjen, er ansvarlig for at bestemmelsesstasjonen straks får underretning med alle nødvendige opplysninger, jfr. art. 29 og 31.

### **33. BESTEMMELSESTASJONENS PLIKTER**

Når skade blir oppdaget på bestemmelsesstasjonen eller meldes dit, skal besiktigelsesprotokoll settes opp som nevnt i art. 26. At besiktigelse er foretatt underveis fritar ikke bestemmelsesstasjonen fra å besiktige godset ved utleveringen, fortrinnsvis i mot-takerens nærvær, og bl.a. søke å fastsette skadens størrelse, jfr. blankettens punkt 7, lastemåte etc. jfr. art. 26.

**34. NÅR SKADE MELDES ETTER UTLEVERINGEN**

Etter Befordringsvedtektene, § 78 punkt 2 d må mottakeren reklamere mangel/skade — som ikke er utvendig merkbar — på gods som er utlevert til ham, senest 4 dager etter godsets utlevering. I internasjonal samtrafikk — CIM og TIEEx art. 46 § 2 d, er denne frist 7 dager, for reisegods er fristen 3 dager, CIV art. 42, § 2 d.

Stasjonen skal da besiktige godset og sette opp besiktigelsesprotokoll som foreskrevet i art. 26.

Stasjonen må ikke under noen omstendighet ta godset tilbake.

Etter omstendighetene kan NSB foreta slik besiktigelse ved hjelp av stedfortreder som anses kompetent.

Hvis skade meldes etter utløpet av nevnte frister, må man gjøre reklamanten oppmerksom på at fristen er utløpt. Hvis reklamanten likevel ønsker besiktigelse, kan dette etterkommes hvis det etter forholdene anses rimelig og kan skje uten utgift for NSB.

**35. SKADE PÅ UFORTOLLET SENDING FRA UTLANDET**

Av hensyn til bevisbyrden må åpning av emballerte kolli og vognlaster bare foretas av NSB i nærvær av Tollvesenet eller med dets tillatelse.

Hvis skade oppdages ved tollbehandlingen eller skade er meldt fra underveisstasjon, skal tolltjenestemann delta i besiktigelsen og underskrive besiktigelsesprotokollen, jfr. art. 26—34.

**36. RESERVENR.****37. BEHANDLING AV ERSTATNINGSKRAV I FORBINDELSE MED AVTALE OM JERNBANETRANSPORT**

Innenfor myndighetsrammen er hovedregelen at erstatningskrav behandles av sendingens bestemmelsesstasjon. I forbindelse med avtaletransporter kan det være avtalt at en annen stasjon skal sluttbehandle kravene.

Senderstasjonen skal alltid varsles om kvalitetsavvik av betydning f.eks. med gjenpart av besiktigelsesprotokoll etc.

I forbindelse med utbetaling av erstatninger vises til Hovedinstruks for Økonomiforvaltningen i NSB — §§ 6 og 7, om attestasjon og anvisning samt bestemmelsene i Trykk 832 «Bestemmelser om regnskapsføring m.m. for ekspedisjonsstedene».

Oppfølging av kvalitetsavvik er meget påkrevet og er grunnlag for tiltak som kan bedre transportkvaliteten.

Distriktene skal derfor hvert halvår sende særskilt oppgave over erstatningskrav i forbindelse med vognlasttransport til Hovedadministrasjonen.

Ansvar for oppfølging av avtaleregulerte transporter ligger på avtaledistriktet. Data om avvik i transportkvaliteten skal tilstilles avtaledistriktet.

### **37.0. Avgjørelse av erstatningskrav.**

#### **37.1. Områdesjefens myndighet.**

##### *37.1.1. Lokal norsk jernbanetransport.*

Områdesjefen har myndighet til å avgjøre erstatningskrav for skadet og manglende gods og for overskredet leveringsfrist i lokal norsk trafikk. Myndigheten gjelder inntil kr. 10 000,— pr. krav og sending. Ansvar må anses klart etter Befordringsvedtekter for Norges Statsbaner.

Det forutsettes at alle ekspedisjonsledere som er underlagt områdesjefen blir gitt samme myndighet med inntil kr. 1 500,— pr. krav og sending, men områdesjefen delegerer slik myndighet etter egen vurdering.

##### *37.1.2. Internasjonal jernbanetransport.*

Når jernbanenes ansvar i.h.t. CIM, TIEEx eller CIV anses klart, har områdesjefen samme myndighet som under pkt. 37.1.1., men begrenset til 100 gullfrancs pr. krav og sending.

Det er forutsetningen at områdesjefen delegerer denne myndighet til alle stasjoner i området.

##### *37.1.3. Kommunikasjon.*

I tillegg til de kommunikasjonslinjer som er fastsatt i dette trykk, er det en hovedregel at områdesjefen eller de han har bemyndiget, skal sende krav, som de selv ikke skal avgjøre, direkte til rette instans. Det kan være:

- Områdesjef eller instanser underlagt denne uavhengig av distriktsgrenser.
- Distriktsjefen for sendinger fra Danmark og Sverige.
- Hovedadministrasjonen for sendinger fra utlandet for øvrig.

Krav som skal avgjøres i et annet distrikt, kan sendes direkte til den områdesjef som skal forberede eller avgjøre saken.

I tvilstilfelle og når saken krever det, sendes den til distriktsjefen i eget distrikt.

Distriktsjefen skal i alle tilfeller ha gjenpart av oversendelser som nevnt over.

Mangel- og overtalligmeldinger som er sluttbehandlet ved Sgar uten positivt resultat, skal behandles slik :

Sgar sender slike mangelmeldinger til utstederstedet med påskrift. Utstederstedet oppbevarer meldingen betryggende til eventuelt krav blir satt fram eller i 2 år regnet fra utløpet av leveringsfristen for sendingen.

Sgar sender slike overtalligmeldinger med påskrift til Os i det område hvor utstederstedet ligger. Os sørger for at godset blir behandlet etter bestemmelsene i Befordringsvedtektenes § 67, artikkel 11 i dette trykk, artikkel 58.4. i Trykk 830 og artikkel 416 i Trykk 405.1. så langt disse finner anvendelse.

All korrespondanse om saker, forespørsler og meldinger skal følge de samme direkte kommunikasjonslinjer.

Distriktsjefen og Områdesjefen med underlagte ekspedisjoner har rett til å korrespondere direkte med distriktsforvaltninger og stasjoner ved de nordiske jernbaner, men ikke med sentralforvaltningenes kontorer.

### **37.2. Distriktsjefens myndighet.**

Distriktsjefen har myndighet til å avgjøre krav om erstatning for skadet gods, bortkommet gods og gods hvor leveringsfristen er overskredet innenfor følgende rammer :

I lokal norsk trafikk

— krav t.o.m. NOK 25 000,—.

I samtrafikk fra Danmark og Sverige: Fraktgods-, il- og ekspressgods

— krav t.o.m. NOK 9 000,—.

I samtrafikk fra Danmark og Sverige: Reisegods

— krav t.o.m. NOK 6 000,—.

I samtrafikk med utlandet for øvrig

— krav t.o.m. 100,— gullfrancs.

Krav som overstiger disse grenser eller hvor avgjørelsen er av prinsipiell betydning for NSB eller innebærer vesentlig juridisk tvil, sendes til Hovedadministrasjonen.

### 37.3. Hovedadministrasjonens behandling.

Hovedadministrasjonen avgjør saker vedrørende krav om erstatning for skadet gods, bortkommet gods og gods hvor leveringsfristen er overskredet når kravet:

- overstiger NOK 25 000 i lokal norsk trafikk
- overstiger NOK 9 000 for fraktgods-, il- og ekspressgods i trafikk fra Danmark og Sverige
- overstiger NOK 6 000 i reisegodstrafikk fra Danmark og Sverige
- overstiger 100,— gullfrancs i trafikk til/fra utlandet for øvrig, samt saker som er av prinsipiell betydning for NSB eller innebærer vesentlig juridisk tvil.

### 37.4. Gyldige erstatningskrav.

Vedtektene — Bef, CIM, TIEx, CIV — har regler om hvem som har rett til å fremsette erstatningskrav mot NSB, fristen og hvordan krav skal dokumenteres — jfr. Bef. § 77, CIM/TIEx art. 41 og CIV art. 37 og 38.

Erstatningskrav skal være skriftlig. Med unntak av krav på frakter og etterkrav, ligger reklamasjonsretten hos den person som har råderetten over godset. Krav som gjøres gjeldende av person som ikke har råderetten, skal være vedlagt erklæring fra den som har råderetten, om at denne er enig i at utbetaling (eller utlevering) skjer til den som har framsatt kravet, eller med legitimasjon for at kravet gyldig er gått over på denne. For å overta råderetten må mottaker f.eks. når en sending mangler, kvittere ut fraktbrevet, men det er ikke nødvendig at frakter o.l. betales.

Krav hvor *reklamasjonsretten* ikke er dokumentert, skal returneres med alle tilsendte dokumenter og med forklaring om hvordan reklamanten kan fremme sitt krav.

NSB kan ikke nekte å undersøke reklamasjoner hvor f.eks. fraktbrev, faktura eller andre dokumenter ikke er vedlagt.

Reklamanten skal underrettes dersom reklamasjonen ikke kan besvares i løpet av 8 dager.

### 37.5. Bortfall av erstatningskrav.

(Bef. § 78, CIM/TIEx art. 46, CIV art. 42).

Hovedregelen er at alle krav overfor NSB etter fraktavtalen bortfaller når kunden har overtatt godset.

Det er likevel et viktig unntak. For gods som ikke har utvendig merkbare skader, er fristen for reklamasjon satt til senest:

- 4 dager for sendinger i lokal norsk trafikk
- 7 dager for sendinger i internasjonal trafikk, unntatt for reisegods hvor fristen er 3 dager, jfr. art. 34.

Mottakeren må her føre bevis for at skaden har skjedd i den tid sendingen har vært i NSB's varetekt. NSB har rett til å besiktige skadene og vurdere omfanget.

For reisegodskolli i norsk trafikk som er helt tapt, faller NSB's ansvar bort hvis kolliet ikke er forlangt utlevert *innen 6 måneder* etter at det skulle ha kommet til bestemmelsesstasjonen. Gods (alle ekspedisjonsformer) som ikke kan utleveres til mottakeren *innen 30 dager* etter leveringsfristens utløp anses som tapt og kan kreves erstattet. For reisegods regnes fristen fra den dag godset ble etterspurt, og er 10, henholdsvis 14 dager for norsk og utenlandsk trafikk.

### 37.6. Foreldelse av erstatningskrav.

(Bef. § 79, CIM art. 47, TIEx art. 47, CIV art. 43)

For foreldelse av krav foreligger en rekke spesifiserte bestemmelser. Fristen er generelt 1 år etter godsets utlevering, eventuelt leveringsfristens utløp. For reisegods regnes tiden fra den dag det ble etterspurt.

Om foreldelse av erstatningskrav fra Linjegods A/S vises til art. 41.

Ved reklamasjoner i *internasjonal trafikk* avbrytes tiden for foreldelse mens jernbanen behandler kravet og inntil jernbanen har svart og sendt tilbake utlånte dokumenter.

### 37.7. Når er fraktavtalen oppfylt?

Utlevering — Bef. §§ 58 og 82, CIM/TIEx art. 16, CIV art. 20.2.



Når mottakeren har fått godset, er fraktavtalen oppfylt selv om mottakeren ikke har kvittert på fraktbrevet.

NSB's utlevering av sendingen avslutter jernbanens fraktfører-ansvar. Utleveringen innebærer også at NSB oppgir den varetekt som NSB tok på seg da fraktavtalen ble inngått og at mottakeren settes i stand til fritt å råde over sendingen. Det kreves ikke at mottakeren faktisk har tatt f.eks. vognlast i besittelse. Det er nok at NSB har satt ham i stand til å råde fritt over den og har med-delt ham det.

For vognlaster som etter avtale stilles til lossing på NSB's område, regner NSB vognlasten som utlevert til mottakeren når han har fått beskjed om at vognlasten er kommet og stillet på bestemt eller avtalt sted og tid. Mottakeren må da gi beskjed hvis han ikke ønsker å overta vognlasten, han må også gi beskjed hvis han ikke kan losse vognen innen lossefristen på 22 timer. Unnlater mottakeren dette, tar han selv på seg risiko for f.eks. tyverier dersom NSB har gjort det som er rimelig og fornuftig for å beskytte vognlasten. Slik disponering fra mottakeren, utelukker senderen fra fraktavtalen.

Kunden har rett til å løse ut sendingen og be NSB om å lagre den, men da er fraktavtalen avsluttet. Slik lagring foregår utenfor fraktavtalen.

For vogner som etter avtale skal stilles på privat spor, anses vognen som utlevert når den er stillet på sporet. Hvis mottakeren skal ha særlig beskjed må det være avtalt.

På samme måte er fraktavtalen oppfylt når godset blir utlevert til f.eks.:

- tollmyndighetene i deres lokaler når disse ikke står under jernbanens oppsyn.
- speditørlager eller offentlig lager.

### **37.8. Avgjørelse i reklamasjonssaker.**

NSB ønsker å behandle kunden mest mulig rettferdig for å gjøre hans ulempe minst mulig når gods er skadet, gått tapt eller for-sinket.

Gjeldende regler må praktiseres smidig og fornuftig, men uberet-tigede krav kan ikke godtas.



Kvalitetsavvik må følges opp med tiltak eller rådgivning eksternt og internt.

*37.8.1. Vurdering av erstatningskrav.*

(Jfr. art. 37.4.)

Hvis kravets formalia er i orden, skal man *vurdere om kravet er berettiget*. Vurderingen gjelder både spørsmålet om NSB skal anses ansvarlig for det påståtte tap og størrelsen av kravet.

*37.8.2. Lastemåten.*

Besiktigelsesprotokollens punkt 1 om godsets tilstand ved ankomst må nøye granskes og ses i sammenheng med punkt 2 om emballasje og punkt 3 om lastemåten.

For vognlastsendinger er NSB's kontroll i alminnelighet begrenset til de driftsikkerhetsmessige forhold.

Krav til lastemåten er fastsatt i RIV for internasjonale- og Trykk 420.2 for norske vognlaster.

*37.8.3. Verdiforringelse.*

Ved skade skal NSB erstatte verdiforringelsen. I praksis inntreffer tilfelle hvor NSB ut fra en totalvurdering bør yte erstatning for totalskade og ta inn det skadde gods og eventuelt selge det for egen regning.

Hvis kolli er skadet eller forminsket og den del av godset som er i behold er varig forringet eller ikke gjenvinner sin verdi ved gjenkjøp av deler eller ved reparasjon, kan kolliet bli å betrakte som totalskadet.

Skadet gods kan få en verdiforringelse selv etter den beste reparasjon. Når verdiforringelsen da er på det rene, må prinsippet være at den teller med i erstatningsutmålingen.

*37.8.4. Grunnlag for beregning av erstatningsbeløp.*

Avgjørende for beregning av erstatning ved skade på og tap av gods, er nettoprisen som senderen selger godset for. Ellers legges markedsprisen på senderstedet til grunn da godset ble ekspedert og den tilstand det **da var i**.

Det forekommer at den rådighetsberettigede krever jernbanen for grossistrabatt og andre former for rabatter og prisavslag. Hovedregelen er her at faktura skal begrunne kravet når det er mulig. Rabatter av forskjellig slag går fram av den og legges til grunn.

Hvis det ikke foreligger fullbyrdet salg, f.eks. gods fra en avdeling innen et firma til en annen, legges kostpris til grunn — m.a.o. ikke den forventede utsalgspris.

Affeksjonsverdi erstattes ikke.

NSB har ikke lov til å godtgjøre ventet fortjeneste.

#### *37.8.5. Årsaker som kan fritta jernbanen for ansvar.*

Hvis skaden/tapet skyldes en eller flere av de i Bef. § 71/CIM art. 27 § 3 nevnt årsaker, er NSB ansvarsfri. Hvis skaden/tapet ikke har noen forbindelse med nevnte årsaker, er NSB ikke ansvarsfri etter Bef. § 71/CIM art. 27 § 3, men kanskje etter Bef. § 70.2/CIM art. 2.

Når en skade skyldes både et forhold som normalt ville gjøre NSB ansvarlig, og et forhold som — *hvis det hadde foreligget alene* — ville ha fritatt NSB etter Bef. § 71 — kan ansvaret deles mellom den som har råderetten og NSB, (f.eks. når det foreligger uforvarlig skifting og feil ved senderens lastemåte.

Skiftestøt og annen normal benyttelse av vanlige skifteanlegg og metoder er ikke forhold som medfører ansvar for NSB.

#### *37.8.6. Reisegods og ekspressgods.*

Systemet for ekspedisjon av reisegods innebærer fast pris inntil bestemt vektgrense pr. kolli.

Dette fører ikke med seg noen endring av bestemmelsene i Trykk 801 — Befordringsvedtektene § 72 og Trykk 834 — Bestemmelser om behandling av godsuregelmessigheter, reklamasjoner og erstatningskrav. Ved utmåling av erstatning for skade på eller tap av reisegods begrenses en eventuell maksimumserstatning av nevnte vektgrense. Tilfellene må som før vurderes i forhold til verdi, slitasje, vektoppgaver/anslag osv.

På samme måte blir å forholde seg ved erstatningskrav for skade på eller tap av ski/barnevogn/kjelker som reisegods, men for disse

godsslag settes en fast vekt på 10 kg ved erstatningsbehandlingen slik at en eventuell maksimal erstatning ikke kan overstige kr. 600,—.

Hvis kolli er skadet eller forminsket og den del av godset som er i behold er varig forringet eller ikke gjenvinner sin verdi ved gjenkjøp av deler eller ved reparasjon, kan kolliet bli å betrakte som totalskadet.

Ved behandling av erstatningskrav for skade på eller tap av ski, kjelker og barnevogner som ekspressgods, nyttes samme fremgangsmåte. Dette gjelder imidlertid ikke for handelsvarer.

### *37.8.7. Containere og flak.*

Containere og flak er del av fraktavtalen.

Ved tap av eller totalskade på container eller flak legges verdien på innleveringsstedet og -tiden til grunn for erstatningsutmålingen, jfr. Bef. § 72. Maksimumserstatningen er begrenset til den fastsatte pris pr. kg — p.t. kr. 60,—, ganget med sendingens bruttovekt, dvs. containerens virkelige egenvekt + godsets virkelige vekt. Innenfor denne ramme følger utmålingen av erstatningen de vanlige regler for erstatningsbehandling av godset, men containeren selv vurderes etter følgende hovedregler:

Utgangspunktet vil i alminnelighet være containerens gjenskaffelsesverdi, dvs. det det koster den skadelidte å skaffe seg en tilsvarende container. Man går da ut fra prisen på en ny container som svarer til den som er gått tapt med 8—10 % fradrag pr. år for slit og elde, nedsatt anvendelighet o.l.

Avskrivningstiden vil i regelen være 8—10 år, men en container kan ha en bruksverdi eller omsetningsverdi som det er rimelig å erstatte.

### *37.8.8. Merverdiavgift.*

Inngående merverdiavgift kan ikke godtgjøres når reklamanten er registrert næringsdrivende. Det samme gjelder for reparasjon av skadet gods som utføres ved fremmed verksted. Registrert næringsdrivende som selv reparerer skadet gods, skal ikke beregne utgående merverdiavgift. (Lov om merverdiavgift, § 21).

### *37.8.9. Investeringsavgift.*

Når registrert næringsdrivende krever det, kan investeringsavgift — p.t. 13 % av fakturabeløp eksklusiv frakter og merverdiavgift — godtgjøres for varige driftsmidler til bruk i virksomheten.

Dette gjelder også ved reparasjon på fremmed verksted som drives av registrert næringsdrivende, og reparasjonen gjelder avgiftspliktige driftsmidler. Investeringsavgift for reparasjoner utført ved eget verksted kan ikke godtgjøres. (Lov om avgift på investeringer, §§ 2, 3, 4 og 5).

Visse driftsmidler i industri og bergverk er fritatt for beregning av investeringsavgift, jfr. Skattedirektoratets Melding nr. 37/1979 av 26.6.79 med vedlegg nr. 81 — Forskrifter om delvis fritak for investeringsavgift på driftsmidler i industri og bergverk.

### *37.8.10. Administrasjonstillegg.*

NSB har ikke hjemmel for å imøtekomme krav for indirekte utgifter.

Det kan være aktuelt å imøtekomme helt eller delvis, utgifter til juridisk bistand i forbindelse med avslag fra NSB. Forutsetningen er at NSB som følge av anke med juridisk bistand, velger å endre sitt tidligere standpunkt.

I andre tilfelle må man nøye vurdere kravets størrelse, rimeligheten av å imøtekomme det etc.

### *37.8.11. Overtakelse av gods når erstatning er utbetalt.*

Har NSB utbetalt full erstatning, kan NSB be om å få overta den skadde vare fordi eiendomsretten da er gått over til NSB. NSB avgjør om varen kan nyttiggjøres eller selges best mulig. I enkelte tilfelle viser det seg at den skadde vare kan selges til inntekt for NSB.

Overskudd, — over 100 gullfrancs, — ved salg av slikt gods i forbindelse med internasjonale transporter skal tilstilles Had. på mellomværskonto. Had. krediterer de berørte forvaltninger.

### **37.9. Erstatningens størrelse.**

Når det er på det rene at NSB har ansvaret for at gods er skadd, gått tapt eller for sent levert, skal NSB gi erstatning for at fraktavtalen ikke er overholdt.

For *skadet gods* skal NSB — etter Bef.'s § 72 — erstatte den *verdiforringelse selve godset* har lidt. Dette gjelder verdiforringelse av hele sendingen eller en del av denne. Erstatningen kan i visse tilfelle også omfatte beløp for verdiforringelse selv etter reparasjon. NSB's erstatningsplikt er begrenset til kr. 60,— for hvert brutto-kg som er *skadet eller mangler*. I tillegg kommer betalte frakter og andre kostnader forbundet med transporten av det skadde eller tapte gods.

I internasjonal samtrafikk er begrensningen pr. kg angitt i gullfrancs. For gods (CIM) og ekspressgods (TIEEx) ytes inntil 50 gullfrancs for hvert manglende eventuelt skadet kg av bruttovekten. For reisegods (CIV) ytes 20 gullfrancs for hvert kg av bruttovekten når skadebeløpet ikke er fastslått og inntil 40 gullfrancs når skadebeløpet er fastslått. (CIM art. 31, TIEEx art. 31 og CIV art. 30), jfr. art. 37.13.

### 37.10. Leveringsfrister.

Bef. §§ 53 og 82, CIM og TIEEx art. 11, CIV art. 20.

Ved NSB er enkelte vognlastekspedisjoner lukket på lørdager. Lørdager regnes som transportdager på NSB-strekningen. Når leveringsfristen utløper på lørdag og ekspedisjonen er lukket, forlenges fristen til første påfølgende virkedag.

Tilsvarende gjelder i trafikk fra DSB og SJ ved beregning av tiden over danske og svenske strekninger.

### 37.11. Intercontainertransporter (IC) — Trykk nr. 8966.

Alle internasjonale sendinger med jernbane av containere — skal gå i IC-regi, jfr. Trykk 8966 og IC's *Allgemeine Geschäftsbedingungen*.

Erstatningskrav skal i.h.t. art. 47 i *Allgemeine Geschäftsbedingungen*, sendes til IC's hovedkontor, men erstatningskrav som NSB måtte motta som IC's agent i Norge, skal ikke sendes tilbake til kunden, men sendes videre til IC.

Hvis tap/skade henger sammen med jernbanens ytelser innenfor CIM-transporten, vil IC enten kreve erstatning hos jernbanen eller overføre sin reklamasjonsrett til oppdragsgiveren.

Jernbanefraktavtalen vil alltid bli avsluttet på et jernbaneekspe-  
disjonssted. Besiktigelsesprotokoll må på vanlig måte settes opp  
ved utleveringen.

Dersom containeren etter de betingelser som oppdragsgiver har  
avtalt med IC og som går fram av Übergabeschein, skal transporte-  
res videre ut over jernbanestrekningen, kan en eventuell besikti-  
gelse av containerens innhold foregå hos mottaker.

Gjenpart av besiktigelsesprotokoll skal alltid sendes til Intercon-  
tainers hovedkontor, Margarethenstrasse 38, CH-4008 Basel.

NSB er Intercontainers agent i Norge.

### **37.12. Interfrigotransporter — Trykk 8965.**

Interfrigo tilbyr sine tjenester på tre områder:

- kjølevogntransporter
- maskinkjøletransporter og
- transport i transcontainere.

For hver av disse gjelder bestemte betingelser jfr. Interfrigos  
«Alminnelige betingelser for bruk av Interfrigos forvaltede kjøle-  
og isotermvogner».

Besiktigelse av eventuelle skader eller andre uregelmessigheter  
skal foregå som bestemt i CIM art. 45 og dette trykk.

Erstatningskrav skal sendes tjenesteveien til Hovedadministrasjo-  
nen. Kravene blir ofte sluttbehandlet av Interfrigo.

NSB er Interfrigos agent i Norge.

### **37.13. Omregning av gullfrancs i norske kroner.**

Ved omregning av gullfrancs i norske kroner nyttes kursen på  
SDR (Special Drawing Rights). Gullfrancsbeløpet regnes først om  
til SDR etter følgende nøkkel: 3 gullfrancs er lik 1 SDR. Det ut-  
regnede SDR-beløpet regnes om i NOK etter kursen på SDR.

$$\frac{1 \text{ SDR} \times \text{antall gullfrancs}}{3} = \text{NOK}$$

Kursen på SDR kunngjøres i Hovedadministrasjonens kurslister.

Kurs på annen fremmed valuta fås ved henvendelse til bank om salgskurs for sjekker.

#### **37.14. Sendinger forsikret i Europeiske Vare- og Reiserforsikring A/S.**

Når det er oppstått mangel eller skade i en sending forsikret i Europeiske Vare- og Reiserforsikring A/S, skal gjenpart av mangelmelding og skademelding sendes dit under adressen:

Haakon VII's gate 10, Vikå, Oslo 1.

Hvis godset kommer til rette, skal forsikringsselskapet og Sgar underrettes skriftlig.

Etter avtale skal erstatningskrav oversendes. Selskapet foretar erstatningsoppgjør med den berettigede.

Hvis den berettigede krever oppgjør fra NSB, etterkommes hans ønske innenfor gjeldende vedtekters bestemmelser.

Distriktsjefen skal søke regress hos Europeiske Vare- og Reiserforsikring A/S for det beløp som er utbetalt til reklamanten.

Dersom slike saker blir behandlet av områdesjefen, må saken, etter behandling — sendes distriktsjefen for at regresskrav overfor forsikringsselskapet kan bli fremsatt.

#### **38. OPPBEVARING AV DOKUMENTER**

Erstatningssaker som er avgjort av områdesjefen eller underliggende ekspedisjoner, sendes distriktsjefen for arkivering.

Sakene oppbevares betryggende i 4 år regnet fra den dag de ble avsluttet. Originale regnskapsbilag oppbevares i 10 år.

#### **39. INFORMASJON**

Gjennom reklamasjonsarbeidet blir NSB kjent med forskjellige former for kvalitetsavvik.

Det gir et godt utgangspunkt for oppfølging internt og til å utvikle bedre eller nye tilbud.



Ved passende anledninger må kundene gjøres oppmerksom på at det er visse *formelle* krav som må oppfylles for at NSB plikter å ta en reklamasjon opp til realitetsbehandling. Se Bef. §§ 77—80 for lokale norske sendinger.

Gjelder det godssendinger i internasjonal trafikk, finnes bestemmelsene i CIM og TIEx art. 41—47. Spesielt må kunden informeres om at reklamasjonsretten følger råderetten, samt at reklamasjonsretten kan overdras til tredjemann. Dette er særlig viktig når det gjelder sendinger fra Norge til utlandet. NSB får av og til ganske store krav fra forsikringsselskaper og norske eksportører som ikke har etablert reklamasjonsrett overfor jernbanen.

NSB stiller ikke disse krav til formalia for å kunne vri seg fra rettmessige krav, men for at man skal ha et brukbart grunnlag å bygge avgjørelser på. Man skal for øvrig også huske på at kravet om at mottakeren skal fremsette behørig reklamasjon bl.a. har til hensikt å ivareta senderens rettigheter.

#### **40. NSB BILRUTER OG GODSUTKJØRINGER — UTBETALING AV ERSTATNINGER ETTER FRAKTAVTALEN**

«Lov om vegfraktavtaler av 20. desember 1974 nr. 68» § 2 fastsetter at godstransport på veg — herunder hente/bringetrafikk — som NSB besørger som ledd i oppfyllelse av avtale om transport med jernbane, skjer etter vilkår i:

- Befordringsvedtekter for Norges Statsbaner
- Internasjonal overenskomst om befordring av gods på jernbanene — CIM
- Einheitliches Reglement betreffend den internationalen Eisenbahn-Expressutverkehr (TIEx).

For NSB's utførelse av transportoppdrag med kjøretøy på veg alene gjelder ovennevnte lov. Ellers vises til Trykk nr. 101, hvor bl.a. er bestemt:

1. Vedkommende distriktsjef avgjør innenfor rammen av bestemmelsene i Dc instruksen pkt. 3.2.2. erstatningskrav for skadet og bortkommet gods ved de bilruter og godsutkjøringer som drives av NSB.
2. Der hvor det er ønskelig kan distriktsjefen bemyndige vedkommende disponent til å avgjøre erstatningskrav for skadet og



bortkommet gods når kravet ikke overstiger kr. 10 000,— med mindre avgjørelsen av kravet:

- a) kan medføre ytterligere krav mot jernbanen eller
  - b) frembyr juridisk tvil.
3. For *samtrafikkssendingers* vedkommende belastes jernbanedriften og NSB's bilruter med hver sin andel av erstatningsbeløpet i forhold til transportlengdene på vedkommende transportmidler.
  4. Når det gjelder gods som av *utkjøringene* transporteres til og fra jernbanen, er hovedregelen at jernbanen belastes for hele beløpet. Kan det imidlertid med letthet fastslås hvor godset er skadet eller kommet bort, belastes vedkommende transportinnretning (jernbanedriften eller utkjøringen) for hele erstatningsbeløpet, men det er ikke forutsetningen at det skal gjøres tidkrevende arbeid for å få fastslått hvor skaden eller tapet er skjedd mens godset har vært i NSB's varetekt.
  5. Reklamasjoner vedrørende sendinger til og fra utlandet behandles av Hovedadministrasjonen.

Når det gjelder krav om erstatning for skadet gods som berører NSB Biltransport, Oslo, er behandlingen av slike krav overført til distriktsjefen i Oslo henholdsvis distriktsjefen i Drammen for sendinger som er skadet eller tapt under jernbanetransporten, eller det er ukjent hvor skaden eller tapet er skjedd. NSB Biltransport behandler krav for sendinger som er skadet eller kommet bort under biltransporten.

Bilkontoret i Hovedadministrasjonen skal behandle saker inntil kr. 25 000,—, men kontoret kan delegere inntil kr. 10 000,— til NSB Biltransport, Oslo.

#### **41. AVTALE MELLOM LINJEGODS A/S OG NORGES STASBANER OM BEHANDLING AV REKLAMASJONER**

##### **1. GYLDIGHETSOMRADE**

Mellom Linjegods A/S, Hovedkontoret (LG) og Norges Statsbaner, Hovedadministrasjonen (NSB) er det inngått sentralavtale om reklamasjonsspørsmål i forbindelse med NSB's tjenester for LG etter: Sentral transportavtale — med distriktsvise avtaler, Avtale om godstrafikk med bane. Avtale om utleie og drift av stykkgodsterminaler, (Terminavtalen) og LG's tjenester for NSB etter: Kontrakt om ekspedisjon og transport av NSB's internasjonale stykk-gods.

## **2. FORMAL**

Avtalen skal klarlegge forholdene for rasjonell behandling og regulering av erstatningsspørsmål mellom partene.

## **3. ANSVAR**

### **3.1. Transportavtalene.**

For vognlasttransport av gods og- eller materiell på jernbane hvor LG står som sender eller mottaker etter transportavtale i norsk trafikk, skal NSB svare erstatning til LG i samsvar med befordringsvedtekter for NSB og denne avtale.

### **3.2. Samtrafikkavtalene.**

Transport av LG's sendinger på bane under samtrafikkavtalene skjer etter befordringsvedtekter for NSB jfr. punkt 3.1. Ekspedisjonsarbeidet reguleres av punkt 3.3.

### **3.3. Terminalavtalen.**

Ekspedisjonsarbeidet utføres etter LG's bestemmelser. LG er ansvarlig overfor kunden i henhold til selskapets befordringsvedtekter av 1.1.1973 med senere endringer. I den utstrekning LG har betalt erstatning, kan erstatningen med renter og omkostninger kreves dekket av NSB etter følgende regler:

- a) Har NSB mottatt/levert gods uten at synlig eller merkbar skade/manko blir anmerket, anses godset som overlevert fulltallig og i tilfredsstillende stand. For de uregelmessigheter som oppstår mens godset er i NSB's besittelse, er NSB eneansvarlig for erstatningen.
- b) Kan det ikke fastslås hvem ansvaret påhviler, svarer samtlige transportører og terminalholdere delaktige i transporten for erstatningen i forhold til sin andel av frakten/godgjørelse.
- c) Overensstemmende med LG's befordringsvedtekter er NSB også ansvarlig for forsinket utlevering når dette skyldes NSB.

### **3.4. Kontrakt mellom NSB Hovedadministrasjonen og LG A/S om ekspedisjon og transport av NSB's internasjonale stykk-gods.**

Kontraktens paragraf 6 fastsetter følgende: «NSB er ansvarlig overfor transportbrukeren for sendinger framført på internasjonalt

fraktbrev i henhold til «Internasjonal overenskomst om befordring av gods på jernbanene (CIM)».

For ethvert krav som jernbanen måtte være ansvarlig for etter CIM og som NSB innen LG's transportsystem ikke selv kan lastes for, har NSB regressrett overfor LG for den del av erstatningen som NSB i henhold til «Abkommen betreffend den internationalen Eisenbahn Güterverkehr (AIM)» må bære.

Kan det ikke fastslås hvor tapet/skaden/uregelmessigheten er oppstått, blir andelen av en eventuell erstatning etter AIM, å dele forholdsmessig mellom LG og NSB.»

NSB's regressrett baseres på følgende regler:

- a) For ekspedisjons- og regnskapstjenester spesifisert i CIM-kontraktens bilag 1, og for LG's transport og terminalbehandling av CIM-gods svares erstatning til NSB i henhold til LG's Befordringsvedtekter av 1.1.1973 med senere endringer.
- b) For LG's transport bestemmes skadevolder etter gjeldende belastningsregler innen LG-samarbeidet.
- c) LG er ansvarlig for ufortollet gods etter bestemmelser fastsatt av Tollvesenet, og NSB kan kreve refusjon for tollutlegg som LG kan lastes for.

#### **4. BEHANDLING AV UREGELMESSIGHETER OG LG's REGRESSKRAV MOT NSB**

##### **4.1. Transportavtalene.**

Regresskrav for vognlasttransport i norsk trafikk på bane skal framsettes samlet for hver vogn innen 1 år etter utleveringsdagen for vognlasten, jfr. NSB's befordringsvedtekter § 79. Unntatt er skader og manko i CIM-sendinger hvor NSB selv er skadevolder. LG skal rette kravene til NSB's områdesjef for vognlastsendingens bestemmelsesstasjon.

LG bærer hele erstatningsbeløpet hvis den samlede utbetaling ikke overstiger kr 300,—.

- a) LG kan innhente NSB's standpunkt til ansvarsspørsmålet når krav mot selskapet må ventes.

Regresskrav mot NSB skal angi ansvarsgrunnlag. I begge tilfelle vedlegges nødvendige dokumenter.

Dersom LG på grunn av etterslep av enkelte erstatningskrav ikke har kunnet medta dem i regresskravet til NSB for transporter som NSB har erkjent erstatningsplikt for, kan de framsettes samlet og eventuelt imøtekommes av NSB etter denne frist — men senest innen 2 år etter vognlastsendingens utlevering — dersom de angår transport som NSB har erkjent erstatningsansvar for.

Slike krav må være avgjort i samsvar med LG's befordringsvedtekter § 36.

Hvis LG innrømmer en kunde forlengelse av foreldelsesfristen eller forliksklage blir tatt ut mot LG skal NSB underrettes herom med gjenpart. Forlengelsen er ikke bindende for NSB med mindre erstatningsansvar er erkjent av NSB.

Forliksklage mot LG bryter NSB's foreldelsesfrist etter befordringsvedtekter for NSB § 79.

- b) Når det oppdages eller antas skade på vognlastsending med containere, LLB, flak og annet transportmateriell, eller skade eller anbrekk på gods i containere, LLB, flak og annet transportmateriell, skal NSB's besiktigelsesprotokoll settes opp, eventuelt etter reklamasjon fra LG's representant, jfr. befordringsvedtektene for NSB § 68.

Hvis containere skal transporteres videre innenlands med annet transportmiddel, kan — når forholdene gjør det forsvarlig — containeren plomberes av NSB med anmerkning i vognlastfraktbrevet og oppsettelse av foreløpig besiktigelsesprotokoll om det inntrufne. Containeren kan de framsendes med gjenpart av besiktigelsesprotokollen til bestemmelsesstedet. NSB sørger for besiktigelse i henhold til NSB-trykk 834 art. 26.1. LG's representant på bestemmelsesstedet underrettes, han sørger for at containeren ikke åpnes før besiktigelse kan foretas etter disse bestemmelser.

- c) Fastslås det på bestemmelsesstedet skader på container eller på gods i container, og det ikke foreligger foreløpig besiktigelsesprotokoll fra NSB, foretar LG besiktigelse etter egne bestemmelser.

- d) Eventuelle regresskrav mot NSB må avgjøres i hvert enkelt tilfelle på grunnlag av nøyaktige opplysninger om blant annet lastemåten. Hvis det ikke kan avgjøres hvem som er ansvarlig for skade, og skaden ikke skyldes lastemåten, jfr. NSB-trykk 420.2, kan NSB avkreves erstatning etter punkt 3.3.b.

Regresskravet rettes til NSB's områdesjef, jfr. punkt 4.1.

- e) Når LG i tillegg til verdiforringelse erstatter frakt helt eller delvis, kan LG kreve refundert av NSB inntil 25 pst. av NSB's frakt etter stykkogodsfraktbrevet. Ved delvis erstatning av frakt reduseres fraktfrefusjonen til LG tilsvarende.
- f) Når det i vognlaster med dellasting/dellosing oppdages uregelmessigheter underveis og lasten skal medfølge vognen til annen stasjon, skal NSB varsles for oppsettelse av foreløpig besiktigelsesprotokoll etter reglene under punkt 4.1.b. Partene varsler foranliggende underveisstasjoner om den foreløpige besiktigelsesprotokoll. Det er viktig at beskjeden når disse stasjoner senest med det tog vognen kommer.

#### 4.2. Samtrafikkavtalene/Terminavtalen

Krav som NSB mottar fra kunde skal videresendes til LG's områdeterminal for realitetsbehandling.

Regresskrav fra LG kan faktureres på NSB's områdesjef, bilagt LG-blankett nr. 103 del 2 (eventuelt LG-blankett nr. 107 del 2) for de saker fakturaen gjelder. LG's saksnummer for skade/mankosaker skal framgå av fakturaen.

NSB's andel skal beregnes etter gjeldende belastningsregler innen LG-systemet, jfr. punkt 3.3.

LG bærer hele erstatningsbeløpet hvis den samlede utbetaling grunnet skadetilfellet ikke overstiger kr 300,—.

## **5. MANGLENDE GODS, OVERTALLIG ELLER SKADET GODS OG OVERSKREDET LEVERINGSFRIST I CIM- TRAFIKKEN**

### **5.1. Definisjoner.**

#### *Samtrafikkstasjon.*

Samtrafikkstasjoner er LG-terminaler hvortil eller hvorfra fraktavtale etter CIM kan inngås, jfr. NSB-trykk nr. 8902.

Tvungen utkjøring på samtrafikkstasjon av CIM-gods omfattes av fraktavtalen etter CIM.

#### *B-fraktbrevet.*

LG's B-fraktbrev brukes for avregning med transportør på LG's del av transportstrekningen innenfor CIM. B-fraktbrevets del 3 leveres NSB's avdeling på samtrafikkstasjon hvor denne strekning slutter.

#### *Transport på norsk fellesfraktbrev — fortransport/ettertransport.*

Transport på norsk fellesfraktbrev til/fra samtrafikkstasjon reguleres etter bestemmelsene til det transportselskap som utfører transporten.

### **5.2. Behandling av uregelmessigheter.**

Uregelmessigheter som oppdages på samtrafikkstasjon skal undersøkes av LG-avdelingen på stedet etter LG's reklamasjonsbestemmelser.

Undersøkelser foretas innen LG's transportnett, med rapport innen de fastsatte frister til NSB's avdeling på bestemmelsesstasjonen, som er ansvarlig for å behandle tilfellet etter NSB-trykk nr. 834.

Skademeldinger fra LG overføres til NSB's besiktigelsesprotokoll. LG og NSB på samtrafikkstasjonen holder hverandre underrettet.

#### *Manglende gods.*

LG på samtrafikkstasjon foretar etterlysninger i samsvar med LG's reklamasjonsbestemmelser punkt 2 — Manglende gods.

#### *Overtallig gods.*

Gods til og fra utlandet uten CIM-fraktbrev.

NSB-grensestasjon skal holde tilbake gods som det ikke foreligger CIM-fraktbrev på, og forholder seg videre i samsvar med NSB-trykk nr. 834.

LG-omlastingsstasjon som likevel måtte motta slikt overtallig gods må holde det tilbake inntil CIM-fraktbrevet er kommet til rette. Godset holdes avlåst og adskilt fra annet gods. LG følger sine reklamasjonsbestemmelser punkt 3.9., men med melding samme dag til LG på sendingens endelige samtrafikkstasjon, som rapporterer til NSB-avdelingen der. Denne overtar og er ansvarlig for de videre undersøkelser.

#### *Skadet gods.*

Oppdages skade på LG's del av transportstrekningen skal LG utferdige skademeldingen som vedheftes B-fraktbrevets del 3. Det samme gjøres med besiktigelsesprotokoll oppsatt i transportveien.

Gods som er eller antas å være skadet skal besiktiges av NSB's avdeling på samtrafikkstasjonen før utlevering til mottaker, eller før videreekspedering på norsk fellesfraktbrev. Av hensyn til mottaker, eventuelt transportør under norsk fellesfraktbrev, må sendingens tilstand være klar så langt råd er.

Hvis det er nødvendig med besiktigelse av gods etter at det er utlevert, skal det foretas av NSB's avdeling på samtrafikkstasjon.

#### **5.3. Erstatningskrav fra kunde.**

Erstatningskrav som LG mottar fra kunde skal sendes til NSB's avdeling på samtrafikkstasjon for videre behandling.

#### **5.4. Regresskrav fra NSB til LG.**

Forutsetning for å belaste LG er at skaden/mangelen har oppstått mens sendingen var i LG's varetekt.

Hvis NSB's andel ikke overstiger kr 300,— pr. sending skal LG ikke belastes.

For høyere erstatningsbeløp beregnes LG's andel på basis av transportstrekningen under B-fraktbrevet i forhold til den totale transportlengde etter CIM-fraktbrevet.

Når LG er skadevolder belastes selskapet for hele NSB's andel av erstatningen når denne overstiger kr 300,— pr. sending, + andel av erstattet frakt, jfr. art. 3.4.

LG's andel av frakt erstattet av NSB er begrenset til LG's frakt-andel for den transport B-fraktbrevet angir.

NSB kan innhente LG's standpunkt til ansvarsspørsmål når krav fra kunde mot NSB må ventes.

Regress fra NSB sendes til LG-områdesjef som samtrafikkstasjonen sorterer under.

Regresskrav mot LG skal angi ansvarsgrunnlag. I begge tilfeller vedlegges nødvendige dokumenter.

I visse tilfeller er det ikke grunnlag for å foredele erstatninger etter CIM mellom de forvaltninger som deltok i transporten. Før eventuelt LG belastes for hele erstatningen, må saken være forelagt for LG til uttalelse.

Dersom NSB på grunn av etterslep av enkelte erstatningskrav ikke kan framsette regresskrav innen 1 år etter utlevering fant sted, jfr. LG's Bef. § 36, kan kravet eventuelt imøtekommes av LG etter denne frist — men senest 2 år etter utlevering — dersom det angår transport som LG har erkjent erstatningsplikt for.

Hvis NSB innrømmer kunde forlengelse av foreldelsesfristen, eller forliksklage blir tatt ut mot NSB, skal LG underrettes herom med gjenpart: Forlengelsen er ikke bindende for LG med mindre erstatningsansvar er erkjent av LG. Forliksklage mot NSB bryter foreldelsesfristen etter LG's Bef. § 36.

## **6. GODS SOM ER ERSTATTET MED GODSETS FULLE VERDI**

**6.1.** Når LG har erstattet gods med dets fulle verdi, overtatt disposisjonsretten, og NSB har erstattet LG, skal godset stilles til NSB's disposisjon.

Ordningen gjelder skadet gods og bortkommet gods som er kommet tilrette etter at erstatning er utbetalt.



For NSB vil ordningen bli praktisert slik:

Beskjed om at gods stilles til NSB's disposisjon sendes fra LG på LG-blankett nr. 110 med bilag til den områdesjef ved NSB som har fått regresskravet fra LG.

NSB's områdesjef gir forholdsordre tilbake til LG innen 3 uker om hva som skal gjøres med godset. Gjenpart av ordren sendes skadevolderen.

Fraktbrev skal alltid utstedes. Etter avtale med LG er transporten fraktfri.

NSB's områdesjef er ansvarlig for sakens videre behandling. NSB distriktssjefen forestår salg av gods. Salgsbeløp krediteres NSB-konto 8596.

**6.2.** Salgsinntekter av CIM-gods som NSB har erstattet sin kunde og har belastet LG for etter punkt 5.4., 2. avsnitt, 2. setning, i denne avtale, godskrives LG etter samme nøkkel som ble lagt til grunn ved NSB's erstatningsutbetaling til kunden.

Hvis LG har betalt til NSB hele jernbanens erstatning etter CIM til kunden, skal netto salgsbeløp godskrives LG.

**6.3.** For både LG og NSB gjelder at hvis godsets antatte verdi, eller salgsinntekt som skal godskrives, utgjør mindre enn kr 300,—, foretas ingen godskrift.

## **7. UTLÅN AV DOKUMENTER**

Sakens dokumenter utlånes når NSB eller LG ønsker å bli kjent med de nærmere omstendigheter for regressen/ansvaret som gjøres gjeldende.

## **8. TVISTER**

Eventuelle uoverensstemmelser vedrørende gyldigheten, forståelsen eller praktiseringen av denne regressavtalen skal avgjøres ved drøftinger mellom NSB og LG. I fall enighet mot formodning ikke nås, kan saken henvises til voldgift, jfr. lov om rettergangsmåten for tvistemål av 13.8.1915 nr. 6, med Oslo som verneeting.

## **9. GYLDIGHETSTID**

Avtalen gjelder for sendinger ekspedert fra og med 1. januar 1983. Gjensidig oppsigelsesfrist er 3 måneder.

## **42. LG's BELASTNINGSKRITERIER**

NSB's erstatningsansvar for ekspedisjonsstedene overfor LG er fastsatt i Terminavtalens § 9. LG har fastsatt kriterier for belastning av skadevolder. De som er aktuelle for ekspedisjonsstedet er nr. 2: Samtrafikk med bilrute (NSB's og private bilruter) nr. 3: Samtrafikk med bane.

### **KRITERIER FOR BELASTNING FOR UTBETALT ERSTATNING:**

#### **Innledning.**

Prinsippet er at hvert ledd i transportveien er ansvarlig for skader som ved overlevering kunne og/eller burde vært oppdaget og som ikke er påvist tidligere.

For belastning av skader gjelder:

- Mottar ruteselskapet skadet gods ved en terminal, skal sjåføren fylle ut skadelapp og klebe denne på godset. En ansvarlig tjenestemann ved terminalen skal attestere skadelappen, og kopi leveres terminalen som belastes for erstatningskrav.
- Mottar terminalen skadet gods fra et ruteselskap, skal terminalen fylle ut skadelapp og klebe denne på godset. Sjåføren skal attestere skadelappen og anføre ruteselskapets navn. Kopi leveres ruteselskapet som belastes for erstatningskrav.

Reklamasjonstjenesten tar vare på original bl. 101 slik at den kan forevises på anmodning (sikring av bevis).

**2. Samtrafikk med bil.**

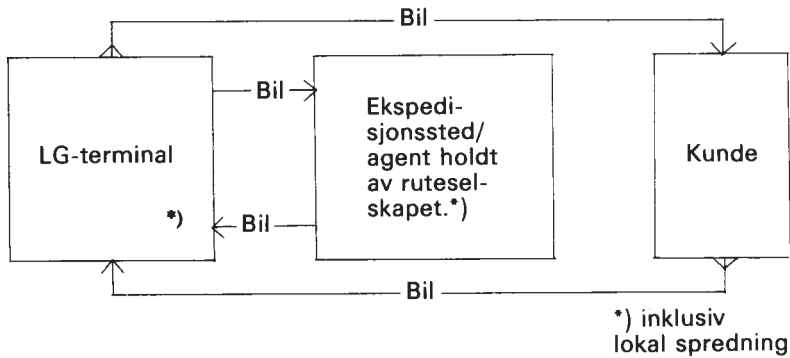

**3. Samtrafikk med bane.**

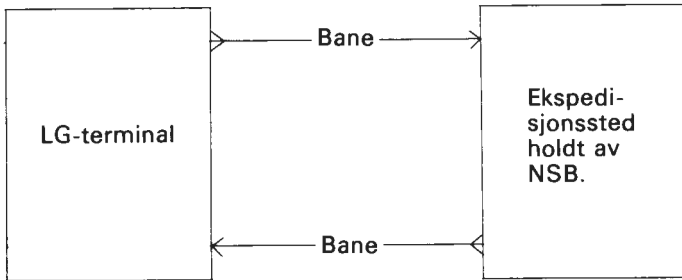

A. Ved omlasting *til* samtrafikkroute forutsettes at denne foretar kontroll ved overtakelse av godset.

— Samtrafikkerende selskap er ansvarlig for manko og merkbar skade som ikke oppdages ved selskapets overtakelse av godset.

B. Ved omlasting *fra* samtrafikkroute forutsettes kontroll ved LG's overtakelse av godset.

— Samtrafikkerende selskap er ansvarlig for manko og merkbar skade som oppdages ved lossing på LG-terminal.

#### **43. KONTROLL AV LG-SENDINGER TIL EKSPEDISJONSSTED DREVET AV NSB FOR LG**

NSB-ekspedisjonssted — også innenfor samtrafikkavtalen — skal konferere gods mot fraktbrev ved mottakelse fra bil eller tog. Uregelmessigheter behandles etter LG's bestemmelser.

Hvis sjåfør nekter å attestere at gods mangler eller er skadet, må ekspedisjonsstedet på beste måte sikre bevis, slik at ekspedisjonsstedet ikke blir utpekt som skadevolder. Dette kan skje bl.a. med øyeblikkelig anførsel i fraktbrev med notering av dato, klokkeslett, navn på sjåfør og tjenestemann, utfylling av blankett 107/103 og rapport til regionskontoret.

Når gods ankommer uten fraktbrev, må ekspedisjonsstedet utfylle LG-blankett 106 — **BLANKETT FOR OVERTALLIG GODS** — og om nødvendig forholde seg som nevnt foran.

#### **44. KONTROLL AV BELASTNING. KLAGER PÅ BELASTNING**

Ekspedisjonsstedet kontrollerer om belastningen er berettiget. Hvis man mener at ekspedisjonsstedet ikke er skadevolder og når LG-blankett 103 eller 107 ikke er mottatt, skal betalingen utstå inntil saken er avklart. Klage på belastningen sendes til det LG-regionskontor som har sendt regningen.

Hvis ekspedisjonsstedet mottar kreditnota for regning som er betalt av NSB, må vedkommende LG-regionskontor underrettes om at beløpet må innbetales direkte til den NSB-instans som har betalt regningen.

**Fortegnelse over de viktigste trykk og bestemmelser i reklamasjonsarbeidet.**

- Trykk 801 — Befordringsvedtekter for NSB.
- Trykk 420.2. NSB's Lasteforskrifter.
- Trykk 8901 — CIM — Internasjonal overenskomst om befordring av gods på jernbanene.
- Trykk 8904 — PIM — Forskrifter for internasjonal godsbefordring.
- Trykk 8902 — Ekspedisjonsbestemmelser for godssamtrafikk med utlandet.
- Trykk 8810 CIV.
- Trykk 8815 TIEx.
- Trykk 8816 PIEx.
- Trykk 8811 PIV.
- Lov om vegfraktavtaler av 20. desember 1974 nr. 68.
- Trykk 8965 Forskrifter for INTERFRIGO — trafikk.
- Trykk 8966 Ekspedisjonsbestemmelser for INTERCONTAINER — trafikk.
- Trykk 830 Ekspedisjonsbestemmelser for befordring av gods og levende dyr i norsk trafikk.

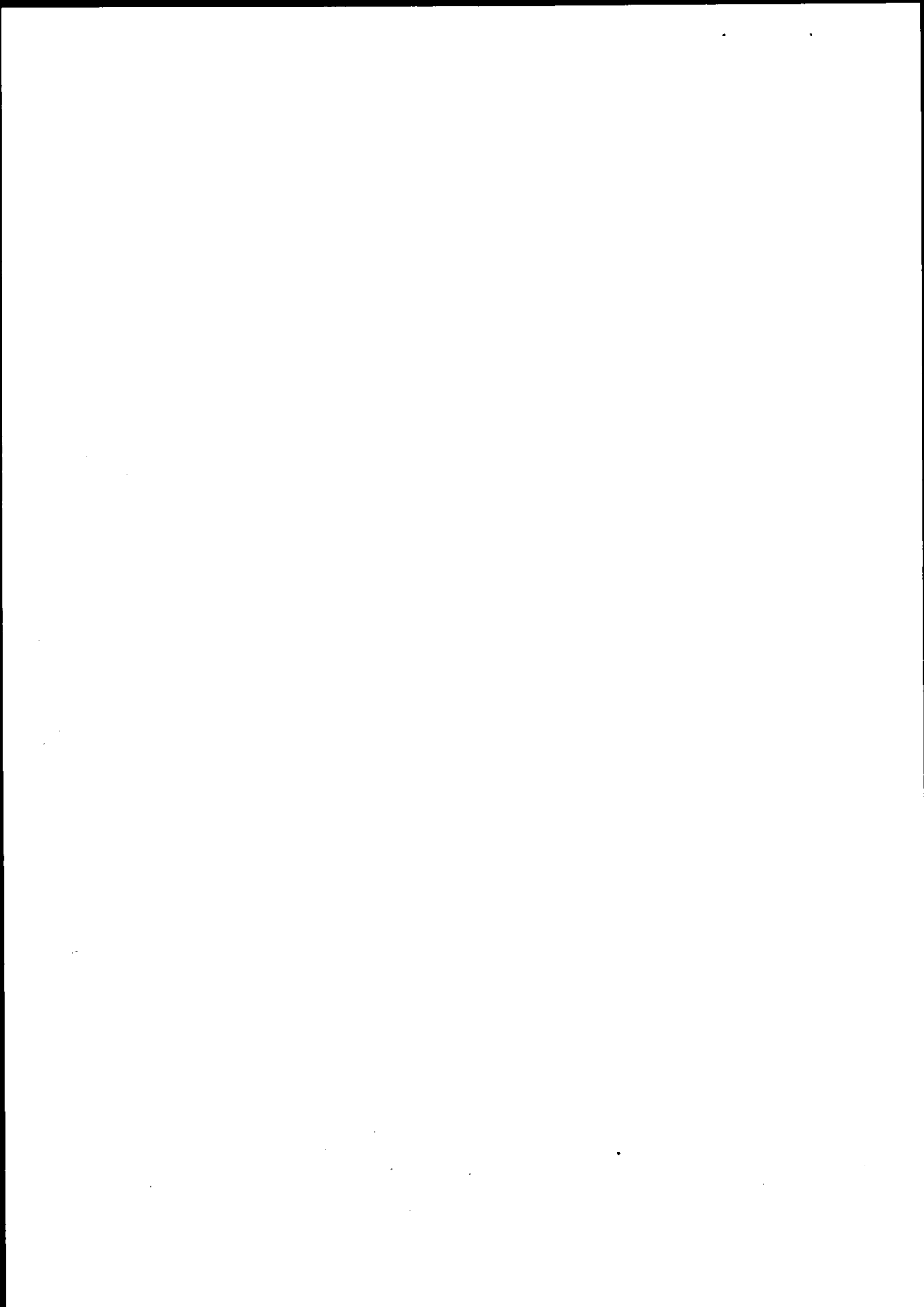

Jfr. trykk 834, art 2

# Forespørsel om manglende/øvertallig gods

NSB Nøyaktlig undersøkelse t retalt og svar meddelt snarest

Til stasjon		Fra stasjon		Utskrevet. Datum og navn		
<input type="checkbox"/>	Ved lossing	Datum	Vogn nr.	Tog nr.	er notert som <input type="checkbox"/> manglende <input type="checkbox"/> øvertallig	
<input type="checkbox"/>	Ved konf. av godsbeholdning					
Ant.kolli	Art, emballasje og innhold	Merke	Vekt	<input type="checkbox"/>	Ekspressgods	Datum
				<input type="checkbox"/>	Strykkogs	
				<input type="checkbox"/>	Betalt	Nr.
<input type="checkbox"/>	Å betale					
Sender		Senderstasjon		Mottaker		
Tilleggsopplysninger						
.....						
Svar fra stasjon (Fortsett på baksiden hvis liten plass)						
.....						
.....						

640 x 50, 8-65. E. S. TRYKK

Bl. nr.

001.526.01

(grønn skrift på hvit bunn)

TRYKK 834  
Bilag nr. 1

## Melding nr.....

fra.....stasjon

om manglende.....gods (mangel av helt kolli eller vognlast)

Det skrives egen melding for hver sending.

Meldingen sendes **Had./ Sgar, Oslo.**

Samme dag (samtidig med telegrafisk melding) for reisegods og levende dyr, ekspressgods, lett bedervelig gods, medisiner og eksplosivt gods.

Etter 5 dager — for stykk gods og vognlast, som ikke inngår under ovenstående (Jfr. Trykk nr. 834).

Etter..... fraktbrev nr.....den / 19..... mangler følgende gods i vogn nr. / vogn nr. 1).....  
kupong

tog nr..... den / 19.....

Ved konferering av godsbeholdningen den / 19..... manglet:

Alltall kolli	Kolliets art	Innhold nøyaktigst mulig (Kfr. event. med mottakeren)	Merke (nr.)	Vekt på det mang- lende kolli	Mottaker	Sender- og senderstasjon

- Hvor mange kolli består hele sendingen av?.....
- Hva veier den del av sendingen som er mottatt (ved etterveiing)?.....
- Var vognen plombert og plomben ubrutt?.....
  - Var vognen låst og/eller plombert og plombene ubrutt? .....
  - Hvilket preg bar hver enkelt plombe?.....
- Kfr. med mottakeren og gi opplysninger om følgende:
  - Er godset kommet fram til mottakeren på annen måte?.....
  - Hadde godset eldre merker (til andre stasjoner)?.....
  - Eventuelt fabrikkmerke på godset (emballasjen)?.....
  - Oppgi dimensjoner for jern, rør o.l.....
- Er godset etterspurt av mottaker?.....
- Hva utgjør påhvilende kostnader? Er disse betalt av mottakeren?.....
- Er godset forsikret? Selskapets navn?.....
- Hva har de tilspurte stasjoner svart?
 

}	Senderst.....
	Oml.st.....
	Andre st.....
- Når ble manglen fastslått og av hvem?.....
- Hvilke opplysninger har kond. gitt? .....
- Øvrige opplysninger?.....
- Som bilag følger: a. Reisegodskupong, <sup>1)</sup>  
b. originalfraktbrev <sup>1)</sup> (kopi må ikke sendes!).  
1) (stryk det som ikke passer)

.....stasjon / 19.....

Meldingen er fylt ut så nøyaktig som mulig

**Forsink ikke etterlysningen!**Meldingen skal ikke i noe tilfelle beholdes  
ved stasjonen, men alltid besvares og straks  
sendes tilbake til Had. / Sgar, Oslo.....  
Underskrift  
(stasjonsmester eller bestyrer)





**Jernbanebrevkort**  
Tjenestesak

Til

---

---

---



**\* 2. Den ytre og indre emballasjens tilstand**

Nature et état de l'emballage (extérieur et intérieur) / Art und Zustand der Verpackung (äussere und innere)

**\* 3. Lessemåte**

Etat du chargement / Verladeweise

**4. Skadeårsak, som bestemt kan fastslås, og tidspunktet når skaden er oppstått**

Causes nettement reconnaissables du dommage et moment où il s'est produit  
Bestimmt erkennbare Ursachen des Schadens und Zeitpunkt seines Entstehens

**\*\* 5. Underveisstasjonens dato og underskrifter**

Date et signatures de la gare intermédiaire / Datum und Unterschriften des Unterwegsbahnhofes

Stasjon

Gare  
Bahnhof

den

le  
den

19.....

Vitnenes underskrift

Signature des témoins  
Unterschrift der Zeugen

Anmeldende tjenestemann

L'agent rapporteur  
Der meldende Beamte

For underveisstasjonen

Pour la gare intermédiaire  
Für den Unterwegsbahnhof

**\*\* 6. Bestemmelsesstasjonens supplerende konstatering (hvis protokollen er opptatt av en underveisstasjon)**

Rapport complémentaire de la gare destinataire (en cas de signalement par une gare intermédiaire)  
Ergänzender Bericht des Bestimmungsbahnhofes (für den Fall, dass die Meldung von einem Unterwegsbahnhof erstattet worden ist)

**7. Fastsettelse av skadens omfang**

Importance du dommage  
Ausmass des Schadens

**8. Bestemmelsesstasjonens merknader**

Observations de la gare destinataire / Bemerkungen des Bestimmungsbahnhofes

**9. Bilag (art og antall)**

Annexes (nature et nombre) / Beilagen (Art und Anzahl)

Bestemmelsesstasjon

Gare destinataire  
Bestimmungsbahnhof

den

le  
den

19.....

Anmeldende tjenestemann

L'agent rapporteur  
Der meldende Beamte

Underskrifter

Signatures / Unterschriften

Vitner

Les témoins  
Zeugen

Mottaker

Le destinataire  
Empfänger

For bestemmelsesstasjonen

Pour la gare destinataire  
Für den Bestimmungsbahnhof

**\*) Her anføres også endringer, fortatt av jernbanen**

Indiquer aussi les modifications éventuelles intervenues par les soins de chemin de fer  
Hier sind auch von der Eisenbahn vorgenommene Veränderungen anzugeben

**\*\* 9. Skal ikke utfylles, når protokollen opptas av bestemmelsesstasjonen**

Sans objet lorsque le procès-verbal est dressé par la gare destinataire  
Nicht ausfüllen, wenn der Tatbestand vom Bestimmungsbahnhof aufgenommen wird

Gjenpart av besiktigelsesprotokollen sendes  
 snarest til Distriktsjefen/Driftsbestyreren.  
 Etterfølgende sider nyttes til de nødvendige påtegninger.

## Vedrørende besiktigelsesprotokoll nr. ....

NSB

Fra stasjon					Utskrævet. Dato	
Ekspedisjonsmåte			Godset kom i vogn nr.	Tog nr.	Dato	
Kollienes antall og art	Fraktbrev (liste) nr. og dat.	Innhold Nøyaktigst mulig	Merke	Mottaker	Sender	Påhvilende frakt og etterkrav

Dette omslag med bilag skal, når saken ikke avgjøres av stasjonsmesteren, utsendes og videresendes slik:

Fra utferdigelsesstasjonen samme dag som skaden oppdages:

1. I tilfelle til konduktøren som behandler saken samme dag den mottas og videresender den til
2. mulige omlesningstasjoner som behandler den samme dag den mottas og sender den til
3. godsets senderstasjon, som behandler den innen 2 dager og oversender den til Distriktsjefen (Driftsbestyreren), som snarest mulig oversender den til mottakerstasjonens distriktsjef.

.....  
 Underskrift

4 000 12.81 e.s. trykk Oslo



Trykk 834  
 Bilag nr. 5

# Melding nr. ....

fra ..... stasjon

## om overtallig gods

Det utferdiges egen melding for hver sending, jfr. Trykk nr. 834, art. 9.

Meldingen sendes **Godsetterlysningen**.

Samme dag (samtidig med telegrafisk melding) for reisegods, ekspressgods, lett bedervelig gods, lev. dyr, medisiner og eksplosivt gods;

Etter 4 døgn for stykkgods som ikke inngår under ovenstående;

- 10 - for reisegods som er riktig merket, men står uavhentet;

\*) Ved avlesning av vogn nr. .... i tog nr. .... den / 19 ..... fantes overtallig:

\*) Ved konferering av godsbeholdningen den / 19 ..... fantes overtallig:

For gods som kan åpnes uten å skades bes innholdet straks undersøkes, jfr. Trykk nr. 834, art. 8.

\*) Stryk det som ikke passer.

Kollienes		Innhold, nøyaktigst mulig. Ved åpning vedlegges fortegnelse. Gjenpart av fortegnelsen legges inn i det åpnete kolli	Vekt ved etterveiling kg med desimal	Angi nærmere emballasjens art og kollienes dimensjoner (lengde, bredde, høyde). Hvis reisegods oppgi fig. i avbildningshefte
antall	art			

- Når og av hvem er det overtallige gods funnet? .....
- Kan det sies noe om hvor godset skriver seg fra? .....
- Beskriv nøyaktig godsets utseende (også merke, fabrikat, nr., farge o. likn.) .....
- Hva opplyser konduktøren? .....
- Hva er foretatt for å bringe bestemmelsesstedet på det rene? .....
- Hva har de forespurte stasjoner svart? .....
- Hvis godset er adressert til stasjonen men står uavhentet, oppgi:
  - nøyaktig merking .....
  - hvordan godset er kommet (rsg., stg., ekspr.) ..... fra ..... stasjon
  - når godset er mottatt ved stasjonen .....
  - sender ..... mottaker .....
- Hvilke øvrige opplysninger kan gis? .....

..... stasjon den / 19 .....

(Øvrige sider til korrespondanse)

Meldingen er fylt ut så nøyaktig som råd er.

.....  
underskrift

Meldinger sendt fra Gel. skal i alle tilfeller sendes tilbake til Gel.



\* Meldeseddel/Melding om manglende gods - \* Meldezettel für fehlendes G **Fehlmeldung**

\* Avis de manquant / Feuille de recherches pour manquant

Referanse  
Référence  
Geschäftszeichen

Det mangler i - Es fehlt in - Manque à

Adresse - merker - nummer Adresse - Zeichen - Nummer Adresse - marques - numéro	Antall Anzahl Nombre	Emballasje Art der Verpackung Nature de l'emballage	Billede nr. Abbildung Nr. Album No.	Betegnelse på godset - Bezeichnung des Gutes (ggf. Beschreibung, Handzeichnung, Ausmasse usw.) - Désignation de la marchandise (ev. description, croquis, dimensions etc.)	Vekt Gewicht - Poids kg
Hele sendingen består av - Die gesamte Sendung besteht aus - L'envoi complet se compose de:					

Ekspedisjon - Sendung (Beförderungsart)

Envoi (genre)

No ..... av - vom  
du

fra - von - de

til - nach - à

via

fastslått den

i

\* ved opplesing \* ved avlasting - av vogn  
bei Beladung bei Entladung - des Wagens  
au chargement au déchargement - du wagon

Festgjættelt am

in

Constaté le

à

fra

til

plomber fra stasjon  
Plomben des Bahnhofs  
Plombs de la gare de

von

nach

de

à

\* fra \* til  
von nach  
de à

Sender:  
Absender:  
Expéditeur:

Mottaker:  
Empfänger:  
Destinataire:

\* ved ankomst - \* ved avgang - til tog  
beim Eingang - Ausgang - des Zuges  
à l'arrivée - au départ - du train

\* ved godskontroll - \* ved godsutlevering  
bei der Lagerkontrolle - bei der Gutausgabe vom  
à l'inventaire - à la livraison des colis du

Stasjonens datostempel  
Tagesstempel der Dienststelle  
Timbre à date du service

Bemerkninger:  
Bemerkungen:  
Observations:

\* Stryk det som ikke passer. Når formularet brukes som meldeseddel for manglende gods, skal bare forsiden utfylles.  
Nichtzutreffendes streichen. Bei Verwendung dieses Vordrucks als Meldezettel für fehlendes Gut ist nur die Vorderseite  
auszufüllen.

Biffer les mentions inutiles. Si cette formule est utilisée comme avis de manquant, il ne faut en remplir que le recto.

**Forespørsel - Anfrage - Demande:**

Kan De gi opplysninger om det manglende gods?  
Können Sie über den Verbleib dieses Gutes Aufschluss geben?  
Pouvez-vous fournir des renseignements au sujet de cette marchandise?

**Svar - Antwort - Réponse:**

\* Godset beror her og fremsendes på følgeseddel  
Dieses Gut lagert hier und folgt mit Begleitschein  
Cette marchandise se trouve chez nous et vous parviendra avec feuille d'accompagnement

\* Godset beror ikke her. Det er heller ikke meldt overtallig hit  
Dieses Gut befindet sich nicht hier und wurde uns nicht als überzählig gemeldet  
Cette marchandise ne se trouve pas ici et ne nous a pas été signalée comme en plus

\* Godset er meldt overtallig av stasjon  
Dieses Gut wurde uns vom Bahnhof  
Cette marchandise nous a été signalée en plus par la gare de .....

som vi underretter  
den wir verständigen, als überzählig gemeldet  
que nous informons

Stasjonens datostempel  
Tagesstempel der Dienststelle  
Timbre à date du service

\* Stryk det som ikke passer  
Nichtzutreffendes streichen  
Biffer les mentions inutiles

**Tjeneste - Eisenbahndienstsache - service**

Til - An - A

.....  
.....  
.....  
.....

via .....

**Tjeneste - Eisenbahndienstsache - service**

Til - An - A

.....  
.....  
.....  
.....

via .....



**Overtalligmelding**

**Ü zähligmelding**

**Feuille de recherche:**

**ur en plus**

Overtallig i – Überzählig in – En plus à

Adresse - merker - nummer Adresse - Zeichen - Nummer Adresse - marques - numéro	Antall Anzahl Nombre	Emballasje Art der Verpackung Nature de l'emballage	Billed nr. Abbildung Nr. Album No.	Godsets betegnelse Bezeichnung des Gutes - Désignation de la marchandise	Vekt Gewicht - Poids kg

Beskrivelse av godset (skisse, dimensjoner osv.)

Beschreibung des Gutes (Handzeichnung, Ausmasse usw)

Description de la marchandise (croquis, dimensions etc.)

Merkelapp, påskrift - Zettel, Aufschriften - Etiquettes, inscriptions

Fastslått den i  
Festgestellt am in  
Constaté le à

fra til  
von nach  
de à

\* ved opplesing \* ved lossing – av vogn  
bei Beladung bei Entladung – des Wagens  
au chargement au déchargement – du wagon

plomber fra stasjon  
Plomben des Bahnhofs  
plombs de la gare de

\* ved ankomst \* ved avgang - tog  
beim Eingang Ausgang - des Zuges  
à l'arrivée au départ - du train

\* fra \* til  
von nach  
de à

\* ved godskontroll \* ved godslevering  
bei der Lagerkontrolle bei der Gutausgabe vom  
à l'inventaire à la livraison des colis du

Avsender:  
Absender:  
Expéditeur:  
Mottaker:  
Empfänger:  
Destinataire:

Stasjonens datostempel  
Tagesstempel der Dienststelle  
Timbre à date du service

Bemerkninger:  
Bemerkungen:  
Observations:

\* Stryk det som ikke passer - Nichtzutreffendes streichen - Biffer les mentions inutiles

3000. 9.80. e.s.trykk-Oslo

**Forespørgsel - Anfrage, Anforderung - demande :**

- \* Kan De gi opplysninger om godsets avsendelses- eller bestemmelsessted?  
Können Sie über die Herkunft oder Hingehörigkeit des Gutes Aufschluss geben?  
Pouvez-vous fournir des renseignements sur la provenance ou la destination de cette marchandise?
- \* Vi ber hitsendt avskrift av følgespapirene (fraktbrev osv.)  
Wir bitten um Zustellung von Ersatzpapieren (Frachtbrief usw.)  
Veuillez nous faire parvenir des copies des documents de transport (lettre de voiture etc.)

**Svar - Antwort - Réponse:**

- \* Godset mangler i  
Dieses Gut fehlt in  
Cette marchandise manque à .....
- \* Ekspedisjon  
Sendung (Beförderungsart) av vom  
Envoi (genre) ..... No. .... du ..... 19
- \* fra til  
von nach  
de ..... à .....
- \* Mottaker - Empfänger - Destinataire .....
- \* Fraktbrevkopi er vedlagt - Ersatzfrachtbrief liegt bei - Ci-joint copie de la lettre de voiture
- \* Vi kan ikke gi opplysninger om godsets avsendelsessted eller bestemmelsessted  
Wir können keine Angaben über die Herkunft oder Hingehörigkeit dieses Gutes machen  
Nous ne pouvons fournir aucun renseignement sur la provenance ou la destination de cette marchandise

Stasjonens datostempel  
Tagesstempel der Dienststelle  
Timbre à date du service

\* Stryk det som ikke passer  
Nichtzutreffendes streichen  
Biffer les mentions inutiles

**Tjeneste - Eisenbahndienstsache - service**

Til - An - A

.....  
.....  
.....  
.....

via .....

**Tjeneste - Eisenbahndienstsache - service**

Til - An - A

.....  
.....  
.....  
.....

via .....

Bestemmelsesstasjon  
 Bestimmungsbahnhof  
 Gare destinataire

CIV/CIM/TIEx  
 Internasjonal jernbanetransport - Internationale Eisenbahn-  
 beförderung - Transport international par chemins de fer

Sender, firma - Absender, Firma - Expéditeur, raison sociale		Befordringsmåte <input type="checkbox"/> Reisegods <input type="checkbox"/> Reisegepäck Bagages		Beförderungsart ▼ <input type="checkbox"/> Ekspressgods <input type="checkbox"/> Expressgut Colis express		Mode de transport	
Mottaker, adresse (sted og land) - Empfänger, Adresse (Ort und Land) - Destinataire, adresse (ville et pays)		<input type="checkbox"/> Ilgods <input type="checkbox"/> Eilgut GV		<input type="checkbox"/> Fraktgods <input type="checkbox"/> Frachtgut PV			
Befordringsveier - Leitungswege - Itinéraires							
Fortolles i - Zu verzollen in - A dédouaner à							

Lessemidler-Containere - Lademittel-Container - Agrès-Conteneurs		Vogner - Wagen - Wagons		Egenvekt Eigengew. Tare P kg	Lastegrense Lastgrenze Lim de charge t	Aksler Achsen Essieux
Slag - Art - Catégorie	Eiendomsmerke og nr. Eigentumsmerkmal u. Nr. Marque et No	Slag - Art - Catégorie	No			
EUR-utvekslingsutstyr - EUR-Austauschgeräte - Engins échangeables EUR				Antall Anzahl Nombre		

Antall Anzahl Nombre	Emballasje Art der Verpackung Nature de l'emballage	Godsbetegnelse - Bezeichnung des Gutes - Désignation de la marchandise				Vekt Gewicht Poids kg
----------------------------	---	--	--	--	--	--------------------------------

Overtallig i vogn  
Überzählig aus Wagon  
En plus du wagon No .....

Til  
Kurs  
Course .....

Tog  
Zug  
Train .....

ved godshuskontroll den  
bei der Lagerkontrolle vorr  
au recensement du .....

Tilhører sending  
Gehört zu Sendung  
Appartenant à l'envoi

Reisegods  
Reisegepäck  
Bagages

Ekspressgods  
Expressgut  
Colis express

Ilgods  
Eilgut  
GV

Fraktgods  
Frachtgut  
PV Nr. ....

av  
vom  
du .....

19

fra  
von  
de .....

til  
nach  
a .....

Merknader - Bemerkungen - Observations

Utstedelsesstasjonens datostempel - Tagesstempel des Aus- stellbahnhofes - Timbre à date de la gare émettrice	Bestemmelsesstasjonens datostempel - Tagesstempel des Be- stimmungsbahnhofes - Timbre à date de gare destinataire	Fastslått vekt - Festgest. Gewicht - Poids constaté
--	--	--

Stempel for overgatesstasjoner på baksiden - Übergangestempel auf der Rückseite - Timbres de transit au verso.

Følgeseddel  
 Begleitschein  
 Feuille d'accompagnement



Jernbanens navn  
 Name der Bahn  
 Nom du réseau

Overgangsstationenes stempler - Übergangsstempel - Timbres de transit

1	2	3
4	5	6
7	8	9

Deres referanse  
Ihre Zeichen  
Votre référence

C brev av  
Ihre Nachricht vom  
Votre correspondance du

Vår referanse  
Unsere Zeichen  
Notre référence

Sted, dato  
Ort, Datum  
Lieu, date

**Melding om regulering Erledigungsmeldung Avis de régularisation**

\* Godset som ble meldt Dem den  
Das Ihnen am  
Le manquant / en plus signalé le

\* som manglende / overtallig  
als fehlende / überzählig gemeldete Gut

Adresse - merker - nummer Adresse - Zeichen - Nummer Adresse - marques - numéro	Antall Anzahl Nombre	Emballasje Art der Verpackung Nature de l'emballage	Godsets betegnelse - Bezeichnung des Gutes - Désignation de la marchandise	Vekt Gewicht Poids kg

Ekspedisjon  
Sendung (Beförderungsart)  
Envoi (genre)

av  
vom  
du

No.

fra - von - de

til - nach - à

er **regulert** på følgende måte:

ist auf nachstehende Weise **ausgeglichen** worden:

a été **régularisé** de la façon suivante:

Stasjonens datostempel Tagesstempel der Dienststelle Timbre à date du service
---

\* Funnet i / mottatt fra / sendt til  
Aufgefunden in / Eingang von / Weiterleitung nach  
Retrouvé à / reçu de / envoyé à

den  
am  
le

\* Mottatt av den rådighetsberettigede den  
Angenommen durch den Berechtigten am  
Retiré par l'ayant droit le

\* Stryk det som ikke passer  
Nichtzutreffendes streichen  
Biffer les mentions inutiles

**Tjeneste  
Eisenbahndienstsache  
Service**

Til  
An  
A

.....

.....

.....

.....

via .....







NSB

SKADE

8-74 160 x 25 TJD

Regi-  
strert

I tog nr. / ved eksp.sted

Datum og sign.

Bl. nr. 001.521.45

(rød skrift på hvit bunn)

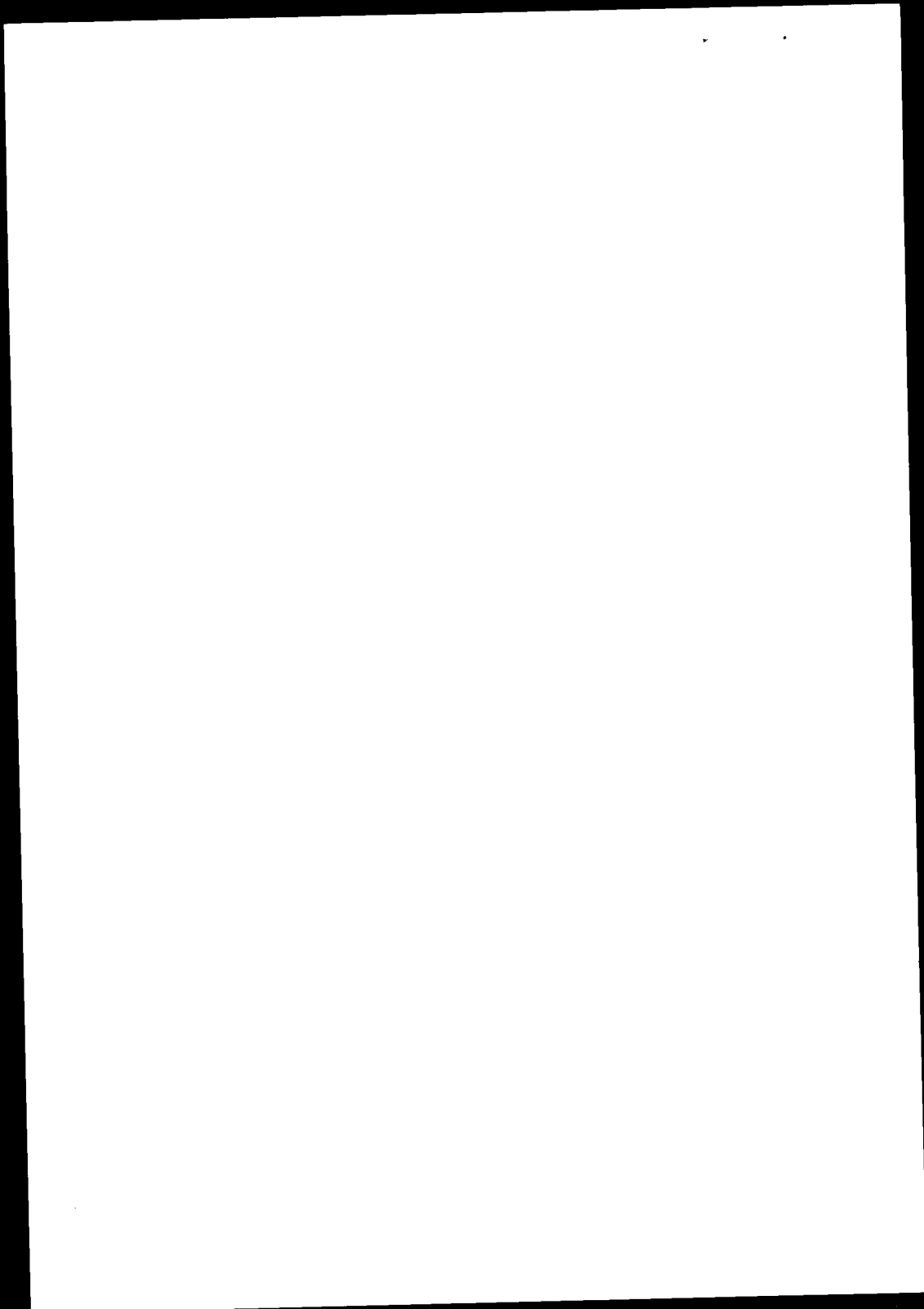

Bilbil

**Trykk 834**

**Tjenesteskriver utgitt av Norges Statsbaner  
Hovedadministrasjonen**



**Bestemmelser om behandling av  
godsuregelmessigheter,  
reklamasjoner og erstatningskrav**

(Gjelder etter overenskomst for Rjukanbanen, for NSB's ekspedisjonssteder og for NSB Bilruters ekspedisjoner i.h.t. art. 40.)

Gjelder fra 1. april 1983  
og trer istedet for Trykk nr. 834  
datert 1. januar 1981.

Rettelsesblad nr. 1

1. juli 1984

Gjeldende fra 1. juli 1984 byttes følgende 5 dobbeltsider, art. 26, 5. avsnitt t.o.m. art. 28, art. 28.1 t.o.m. art. 33, art. 28.1 t.o.m. art. 33, art. 37.8.3. avsnitt t.o.m. art. 37.8.6. 3. avsnitt, art. 37.8.6 4. avsnitt t.o.m. 37.9.1 avsnitt, art. 37.9.2. avsnitt t.o.m. art. 37.13.1. avsnitt ut med vedlagte nye 5 dobbeltsider.

Rettelser i innholdsfortegnelsen:

- oppbevaringsgods føyes til foran art. 37.8.6.
- omregning av SDR føyes til foran art. 37.9.

Under art. 37.1.1 rettes i 2. avsnitt ekspedisjonslederens myndighet fra kr 1 500.- til kr 3 000.-.

Under art. 37.13 strykes siste avsnitt "Kursen på SDR -----  
--- salgskurs for sjekker."

Besiktigelsesprotokollen skal gi klart uttrykk for når og hvor besiktigelse ble foretatt og for det som ble fastslått. Særlig viktig er opplysning om besiktigelse ble foretatt ved, før eller etter utleveringen. Det er bl.a. viktig å beskrive vognens plomber og deres tilstand, skadens art og omfang, godsets indre og ytre emballasje, hvordan godset var lastet og plassert i vognen. Ved skoring og nedbinding må festemidlenes antall og dimensjonene registreres - jfr. lasteforskriftene i Trykk 420.2 for innenlandsk vognlasttrafikk og i norsk/svensk godssamtrafikk, samt RIV, Anlage II, Bind 1 og 3 for vognlasttrafikk til/fra andre land enn Sverige.

For last som har forskjøvet seg, må holdepunkter for en saklig vurdering av lessemåten anføres, bl.a. om lasten var kompakt lastet og hvordan den var sikret mot forskyvning, forskyvningens størrelse, vogngulvets areal og om mulig godsets dimensjoner.

Skisser over godsets plassering i vognen og fotografier, er til god hjelp ved vurdering av skadesaker, men disse må ikke tre i stedet for den foreskrevne utfylling av besiktigelsesprotokollen.

Hvis etterbesiktigelse må påregnes etter at godset er utlevert, skal kundene gjøres oppmerksom på at NSB's representant skal være til stede. Dette skal skrives i protokollen, som kunden eller hans representant - så langt råd er - skal underskrive. Han skal dessuten utleveres gjenpart av protokollen.

Ansvarlige instanser må kontrollere de oppsatte besiktigelsesprotokoller og om nødvendig sørge for supplerende opplysninger.

Ved kompliserte og omfattende skader bør man ta kontakt med distriktets salgssavdeling for eventuell assistanse av sakkyndige ved besiktigelsen.

At den berettigede har utvirket rettslig bevisopptagelse eller at sakkyndige avgir egen rapport, medfører ikke at opptakelse av besiktigelsesprotokoll kan unnlates. Rettslig bevisopptak kan skje etter henvendelse til by- eller herredsretten (sorenskriveren) på stedet. Det er ikke NSB's oppgave å formidle slike henvendelser.

Ved store skader er det meget viktig at bevismateriale som f.eks. nedbindingsutstyr, klosser ol. blir sikret til saken er avsluttet.

#### 26.1. BESIKTIGELSESPROTOKOLL - INTERCONTAINERTRAFIKK

Generelt sett besiktiges slike sendinger som beskrevet i art. 26.

For tilfeller hvor det blir oppdaget eller formodet plombebrudd på containere under jernbanetransporten, og containerne skal transporteres videre innenlands med annet transportmiddel, gjelder en særlig overenskomst:

Dersom det formodes eller fastslås plombebrudd på slike containere under jernbanetransporten, skal containeren straks påsettes nye plomber og merknad skal føres i fraktbrevets felt nr. 9. Er fraktbrevet ikke tilgjengelig, sendes telegrafisk melding til sendingens bestemmelsesstasjon.

Besiktigelse av godset foretas ved lossing hos mottakere, og i nærvær av NSB's representant - jfr. CIM art. 45. Under forutsetning av at de nye plombene brytes i påsyn av denne representant, aksepterer NSB besiktigelsesprotokollen som om denne hadde blitt utferdiget ved jernbanetransportens avslutning.

Ved besiktigelse hos varemottakeren forutsettes at en NSB-tjenestemann deltar. Dersom dette av praktiske grunner ikke er mulig, må bestemmelsesstasjonen i samråd med eget distrikts driftsavdeling sørge for at NSB's interesse blir ivaretatt av annen kompetent person, jfr. CIM art. 45.

Kopi av besiktigelsesprotokoller i IC-trafikk skal sendes til Intercontainers hovedkontor i Basel, jfr. Trykk 8965.

#### 27. BLANKETT NR. 001.526.20 VEDRØRENDE BESIKTIGELSESPROTOKOLLEN

Blankett nr. 001.526.20 er et saksomslag for besiktigelsesprotokollen og skal dessuten benyttes til korrespondanse om skaden. Blanketten skal alltid utstedes ved godsets bestemmelsesstasjon eventuelt utleveringsstasjon for sendinger til bil-/båtruter. Den skal også brukes av enhver annen stasjon hvor besiktigelsesprotokoll er satt opp, og når stasjonen finner det nødvendig å gi bestemmelsesstasjonen opplysninger utover de som besiktigelsesprotokollen inneholder.

#### 28. UNDERSØKELSER I TRANSPORTVEIEN

Undersøkelser i transportveien bør begrenses. Til gjengjeld må man bestrebe seg på nøyaktige besiktigelsesprotokoller og meldinger og treffe tiltak for å fjerne årsakene til skadene.

Når skaden er oppstått under transport og det ikke er

tvil om årsaken eller skaden antas å være mindre enn ca. kr 1 000.- bør det i allminnelighet ikke undersøkes på andre stasjoner for å fastslå tidspunkt og omstendigheter omkring tilfellet.

Hvis det i spesielle tilfelle menes nødvendig av hensyn til driftsforhold eller til ansvarsforhold mellom kunde og NSB, sendes forespørsel til bestemte innenlandske og nordiske stasjoner med presisering av hva man ønsker belyst.

Uteblir svar, må det purres etter 10 dager. Besiktigelsesprotokollen oppbevares inntil erstatningskrav mottas, men ikke lenger enn 2 år fra utleveringsdagen.

#### 28.1. GODS FRA UTLANDET

Retningslinjene ovenfor tillempes.

#### 28.2. GODS TIL UTLANDET

Når gods blir skadet på NSB-strekningen må besiktigelsesprotokoll settes opp, en kopi festes til fraktbrevet og sendes til grensestasjonen eller stasjon hvor utførselskontroll skal foregå.

#### 28.3. CIM-STYKKGODS I LINJEGODSSYSTEMET

Om skader som oppstår mens CIM-stykkogods er i Linjegods-systemet, vises til art. 41.

#### 29. BLANKETT NR. 001.521.45 KLEBELAPP FOR SKADET GODS

Når gods blir skadd under transporter, skal det etter besiktigelsen settes en lapp, bl.nr. 001.521.45 på godset.

Blanketten viser at skaden er registrert og ytterligere forsinkelser i transportveien kan dermed unngås.

Tilleggsbesiktigelse må foretas på bestemmelsesstasjonen.

### 30. NÅR SKADE OPPDAGES VED INNLEVERINGEN

Dersom det oppdages skade på gods ved innleveringen, må senderen beskrive skadene i fraktbrevet, og bekrefte disse med underskrift. NSB's representant må vurdere om NSB kan transportere det uten fare for godset selv, uten fare for annet gods eller NSB's materiell - jfr. for øvrig art. 29. Er det fare for annet gods eller NSB's materiell, må sendingen avvises.

### 31. NÅR SKADE PÅ GODS OPPDAGES ETTER INNLEVERINGEN OG VED OMLASTINGSSTASJON

Dersom det blir oppdaget skade på gods etter at fraktavtalen er inngått, må dette straks meldes til lederen for ekspedisjonen. Besiktigelse må foretas - jfr. art. 26.

Kan godset sendes fram, skal det skje. Besiktigelsesprotokollen sendes til bestemmelsesstasjonen, om mulig heftet til fraktbrevet.

Dersom godset ikke kan sendes fram, må senderens forholdsordre innhentes.

Bestemmelsesstasjonen må underrettes og kopi av besiktigelsesprotokollen skal sendes bestemmelsesstasjonen.

### 32. NÅR SKADE OPPDAGES I TOG

Oppdages skade på sending i tog, skal konduktøren straks forsøke å hindre at skaden brer seg og forebygge at annet gods blir skadd. Han må melde skaden til godsets bestemmelsesstasjon eller eventuelt en underveisstasjon. Den som mottar slik melding eller stasjon hvor vognen eller godset er satt igjen, er ansvarlig for at bestemmelsesstasjonen straks får underretning med alle nødvendige opplysninger, jfr. art. 29 og 31.

### 33. BESTEMMELSESSTASJONENS PLIKTER

Når skade blir oppdaget på bestemmelsesstasjonen eller meldes dit, skal besiktigelsesprotokoll settes opp som nevnt i art. 26. At besiktigelse er foretatt underveis fritar ikke bestemmelsesstasjonen fra å besiktige godset ved utleveringen, fortrinnsvis i mottakerens nærvær, og bl.a. søke å fastsette skadens størrelse, jfr. blankettens punkt 7, lastemåte etc. jfr. art. 26.



Kvalitetsavvik må følges opp med tiltak eller rådgivning eksternt og internt.

#### 37.8.1. VURDERING AV ERSTATNINGSKRAV (Jfr. art. 37.4.)

Hvis kravets formalia er i orden, skal man vurdere om kravet er berettiget. Vurderingen gjelder både spørsmålet om NSB skal anses ansvarlig for det påståtte tap og størrelsen av kravet.

#### 37.8.2. LASTEMÅTEN

Besiktigelsesprotokollens punkt 1 om godsets tilstand ved ankomst må nøye granskes og ses i sammenheng med punkt 2 om emballasje og punkt 3 om lastemåten.

For vognlastsendinger er NSB's kontroll av vognlasten i alminnelighet begrenset til de driftsikkerhetsmessige forhold.

Krav til lastemåten er fastsatt i Trykk 420.2 for norske vognlaster og vognlaster til Sverige, og i RIV for andre internasjonale vognlaster.

#### 37.8.3. VERDIFORRINGELSE

Ved skade skal NSB erstatte verdiforringelsen. I prinsippet går vi ut fra nypris for godset med fradrag for slitasje.

Det forekommer at NSB ut fra en totalvurdering bør yte erstatning for totalskade og ta inn det skadde gods og eventuelt selge det for egen regning.

Hvis kolli er skadet eller forminskert og den del av godset som er i behold er varig forringet eller ikke gjenvinner sin verdi ved gjenkjøp av deler eller ved reparasjon, kan kolliet bli å betrakte som totalskadet.

Skadet gods kan få en verdiforringelse selv etter den beste reparasjon. Når verdiforringelsen da er på det rene, må prinsippet være at den teller med i erstatningsutmålingen.

#### 37.8.4. GRUNNLAG FOR BEREGNING AV ERSTATNINGSBELØP

Avgjørende for beregning av erstatning ved skade på og tap av gods, er nettoprisen som senderen selger godset for. Ellers legges markedsprisen på senderstedet til grunn da godset ble ekspedert og den tilstand det var i.

Det forekommer at den rådighetsberettigede krever jernbanen for grossistrabatt og andre former for rabatter og prisavslag. Hovedregelen er her at faktura skal begrunne kravet når det er mulig. Rabatter av forskjellig slag går fram av den og legges til grunn.

Hvis det ikke foreligger fullbyrdet salg, f.eks. gods fra en avdeling innen et firma til en annen, legges kostpris til grunn - mao. ikke den forventede utsalgspris.

Affeksjonsverdi erstattes ikke.

NSB har ikke lov til å godtgjøre ventet fortjeneste.

### 37.8.5. ÅRSAKER SOM KAN FRITA JERNBANEN FOR ANSVAR.

Hvis skaden/tapet skyldes en eller flere av de Bef. § 71 eller i CIM art. 27 § 3 nevnt årsaker, er NSB ansvarsfri. Hvis skaden/ tapet ikke har noen forbindelse med nevnte årsaker, er NSB ikke ansvarsfri etter nevnte bestemmelser, men kanskje etter Bef. § 70.2 eller i CIM art. 2.

Når en skade skyldes både et forhold som normalt ville gjøre NSB ansvarlig, og et forhold som - hvis det hadde foreligget alene - ville ha fritatt NSB etter Bef. § 71 - kan ansvaret deles mellom den som har råderetten og NSB, (f.eks. når det foreligger uforsvarlig skifting og feil ved senderens lastemåte).

Normale skiftetøt og annen normal benyttelse av vanlige skifteanlegg og metoder er ikke forhold som medfører ansvar for NSB.

### 37.8.6. REISEGODS OG EKSPRESSGODS. OPPBEVARINGSGODS.

Erstatninger utmåles bl.a. etter godsets virkelige vekt. For visse godsslag som reise gods og ekspress gods med standardvekter for fraktberegning, bruker vi ved utmåling av erstatning vektene i tabellen nedenfor. Hensyn må også tas til verdi, slitasje, elde, vektanslag mm. Om verdiforringelse se art. 37.8.3. De samme regler brukes ved vurdering av erstatningskrav på oppbevarings gods.

For ekspress gods som er fraktberegnet etter standardvekter, brukes vektene i tabellen ved utregning av erstatningen. Det samme gjelder visse godsslag som reise gods, for godsslag ikke nevnt i tabellen brukes 20 kg pr. kolli/kupong som maksimalvekt.

## Reisegods/Ekspressgods

skipar, barnevogn, kjelke	10 kg	maks. vekt ved
sykler, sparker	20 kg	erstatning hvis det
motorsykler	40 kg	ikke lar seg bekrefte
mopeder	30 kg	at den virkelige
støtfanger, frontrute,		vekt var høyere.
bilskjerm	10 kg	

## 37.8.7. CONTAINERE OG FLAK

Containere og flak er del av fraktavtalen.

Ved tap av eller totalskade på containere eller flak legges verdien på innleveringsstedet og -tiden til grunn for erstatningsutmålingen, jfr. Bef. § 72. Maksimumserstatningen er begrenset til den fastsatte pris pr. kg - ganget med sendingens bruttovekt, dvs. containerens virkelige egenvekt + godsets virkelige vekt. Innenfor denne ramme følger utmålingen av erstatningen de vanlige regler for erstatningsbehandling av godset, men containeren selv vurderes etter følgende hovedregler:

Utgangspunktet vil i alminnelighet være containerens gjen-skaffelsesverdi, dvs. det det koster den skadelidte å skaffe seg en tilsvarende container. Man går da ut fra prisen på en ny container som svarer til den som er gått tapt med 8-10% fradrag pr. år for slit og elde, nedsatt anvendelighet ol.

Avskrivningstiden vil i regelen være 8-10 år, men en container kan ha en bruksverdi eller omsetningsverdi som det er rimelig å erstatte.

## 37.8.8. MERVERDIAVGIFT

Inngående merverdiavgift kan ikke godtgjøres når reklamanten er registrert næringsdrivende. Det samme gjelder for reparasjon av skadet gods som utføres ved fremmed verksted. Registrert næringsdrivende som selv reparerer skadet gods, skal ikke beregne utgående merverdiavgift. (Lov om merverdiavgift, § 21).

### 37.8.9. INVESTERINGSAVGIFT

Når registrert næringsdrivende krever det, kan investeringsavgift - pt. 13% av fakturabeløp eksklusiv frakter og merverdiavgift - godtgjøres for varige driftsmidler til bruk i virksomheten.

Dette gjelder også ved reparasjon på fremmed verksted som drives av registrert næringsdrivende, og reparasjonen gjelder avgiftspliktige driftsmidler. Investeringsavgift for reparasjoner utført ved eget verksted kan ikke godtgjøres. (Lov om avgift på investeringer, §§ 2, 3, 4 og 5).

Visse driftsmidler i industri og bergverk er fritatt for beregning av investeringsavgift, jfr. Skattedirektoratets Melding nr. 37/1979 av 26.6.79 med vedlegg nr. 81 - Forskrifter om delvis fritak for investeringsavgift på driftsmidler i industri og bergverk.

### 37.8.10. ADMINISTRASJONSTILLEGG

NSB har ikke hjemmel for å imøtekomme krav for indirekte utgifter.

Det kan være aktuelt å imøtekomme helt eller delvis, utgifter til juridisk bistand i forbindelse med avslag fra NSB. Forutsetningen er at NSB som følge av anke med juridisk bistand, velger å endre sitt tidligere standpunkt.

I andre tilfelle må man nøye vurdere kravets størrelse, rimeligheten av å imøtekomme det etc.

### 37.8.11. OVERTAKELSE AV GODS NÅR ERSTATNING ER UTBETALT.

Har NSB utbetalt full erstatning, kan NSB be om å få overta den skadde vare fordi eiendomsretten da er gått over til NSB. NSB avgjør om varen kan nyttiggjøres eller selges best mulig. I enkelte tilfelle viser det seg at den skadde vare kan selges til inntekt for NSB.

Overskudd - over 100 gullfrancs - ved salg av slikt gods i forbindelse med internasjonale transporter skal tilstilles Had på mellomværskonto. Had krediterer de berørte forvaltninger.

### 37.9. ERSTATNINGENS STØRRELSE

Når det er på det rene at NSB har ansvaret for at gods er skadd, gått tapt eller for sent levert, skal NSB gi erstatning for at fraktavtalen ikke er overholdt.

For skadet gods er det verdiforringelsen av godset som skal erstattes - jfr. art. 37.8.3.

I norsk trafikk er NSB's erstatningsplikt begrenset til 17 SDR for hver brutto kilo av gods som er skadet eller mangler. Omregning av SDR-beløpet til norske kroner skjer på grunnlag av SDR-kursen den dagen utbetaling settes opp. Kursen hentes fra "Hovedadministrasjonens Kursliste for internasjonal godstrafikk inkl. ekspressgods. Jernbanens omregningskurser for utenlandsk valuta".

I tillegg til erstatningsbeløpet kommer betalte frakter og andre kostnader forbundet med transporten av godset.

I internasjonal samtrafikk er begrensningen pr. kg angitt i gullfrancs. For gods (CIM) og ekspressgods (TIEEx) ytes inntil 50 gullfrancs for hvert manglende eventuelt skadet kg av bruttovekten. For reisegods (CIV) ytes 20 gullfrancs for hvert kg av bruttovekten når skadebeløpet ikke er bevist og inntil 40 gullfrancs når skadebeløpet er bevist.

#### 37.10. LEVERINGSFRISTER

Bef. §§ 53 og 82, CIM og TIEEx art. 11, CIV art. 20.

Ved NSB er enkelte vognlastekspedisjoner lukket på lørdager. Lørdager regnes som transportdager på NSB-strekningen. Når leveringsfristen utløper på lørdag og ekspedisjonen er lukket, forlenges fristen til første påfølgende virkedag.

Tilsvarende gjelder i trafikk fra DSB og SJ ved beregning av tiden over danske og svenske strekninger.

#### 37.11. INTERCONTAINERTRANSPORTER (IC) - TRYKK NR. 8966

Internasjonale sendinger av containere med jernbane skal gå i IC-regi, jfr. Trykk 8966 og IC's Allgemeine Geschäftsbedingungen.

#### ERSTATNINGSKRAV

Sistnevntes art. 47 fastsetter at erstatningskrav iht. IC's betingelser sendes til Intercontainer, Margarethenstrasse 38, CH-4008 Basel når kravet overstiger 500 UIC-francs. Lavere krav sendes til Had, Sgar.

Erstatningskravet må fremsettes innen 6 måneder for tap og

skade, og innen 6 uker for forsinkelser regnet fra utleveringsdagen.

#### ERSTATNINGSKRAV ETTER CIM

Er uregelmessigheten knyttet til CIM-avtalen gjelder reglene for slike sendinger, men kunden må innhente overdragelse av reklamasjonsretten til seg fra IC, Basel. På skriftlig henvendelse kan NSB være behjelpelig med dette.

Om besiktigelse, jfr. art. 26.1. NSB er IC's representant.

#### 37.12. INTERFRIGOTRANSPORTER - TRYKK 8965

Interfrigo tilbyr sine tjenester på tre områder:

- kjølevogntransporter
- maskinkjøletransporter og
- transport i transcontainere.

For hver av disse gjelder bestemte betingelser jfr. Interfrigos "Alminnelige betingelser for bruk av Interfrigos forvaltede kjøle- og isotermvogner".

Besiktigelse av skader eller andre uregelmessigheter skal foregå som bestemt i CIM art. 45 og dette trykk.

Erstatningskrav sendes til Hovedadministrasjonen. Kravene blir ofte sluttbehandlet av Interfrigo.

NSB er Interfrigos representant.

#### 37.13. OMRREGNING AV GULLFRANCS OG ANNEN VALUTA TIL NORSKE KRONER

Ved omregning av valuta til norske kroner i forbindelse med erstatninger for internasjonale sendinger brukes kursene i "KURSLISTE - INTERNASJONAL GODSTRAFIKK INKLUSIV EKSPRESSGODS. JERNBANENS OMRREGNINGSKURSER FOR UTENLANDSK VALUTA".

Erstatningsbeløpet regnes først ut i gullfrancs. Derpå regnes dette om til SDR (Special Drawing Rights) og norske kroner slik:

$$\frac{\text{Dagens SDR-kurs} \times \text{antall gullfrancs}}{3} = \text{NOK}$$

(1 SDR = 3 gullfrancs)

**Trykk 834**

**Tjenesteskriver utgitt av Norges Statsbaner  
Hovedadministrasjonen**



**Bestemmelser om behandling av  
godsuregelmessigheter,  
reklamasjoner og erstatningskrav**

(Gjelder etter overenskomst for Rjukanbanen, for NSB's ekspedisjonssteder og for NSB Bilruters ekspedisjoner i.h.t. art. 40.)

Gjelder fra 1. april 1983  
og trer istedet for Trykk nr. 834  
datert 1. januar 1981.

Rettelsesblad nr. 2  
1. september 1984

Gjeldende fra 1. september 1984 byttes dobbeltsidene med art. 26/28 og 28/33 merket rettelsesblad nr. 1 ut med vedlagte nye sider merket rettelsesblad nr. 2. Nytt er avsnittet om vognlaster med glass-Merkeblatt 426 E.

Nytt bilag 14 - Merkeblatt E innsettes.

På siden med art. 37.9 - 37.11 tilføyes i 2. avsnitt etter gods "uansett ekspedisjonsart."

I 4. avsnitt 2. linje rettes "gods (CIM)" TIL "il- og fraktgods (CIM)"

...and the fact that the system is not yet fully operational, the Commission has decided to postpone the start of the system until 1995.

The Commission has also decided to postpone the start of the system until 1995.

The Commission has also decided to postpone the start of the system until 1995.

The Commission has also decided to postpone the start of the system until 1995.

The Commission has also decided to postpone the start of the system until 1995.

The Commission has also decided to postpone the start of the system until 1995.

The Commission has also decided to postpone the start of the system until 1995.

The Commission has also decided to postpone the start of the system until 1995.

The Commission has also decided to postpone the start of the system until 1995.

The Commission has also decided to postpone the start of the system until 1995.

The Commission has also decided to postpone the start of the system until 1995.

The Commission has also decided to postpone the start of the system until 1995.

The Commission has also decided to postpone the start of the system until 1995.

The Commission has also decided to postpone the start of the system until 1995.

The Commission has also decided to postpone the start of the system until 1995.

The Commission has also decided to postpone the start of the system until 1995.

The Commission has also decided to postpone the start of the system until 1995.



Besiktigelsesprotokollen skal gi klart uttrykk for når og hvor besiktigelse ble foretatt og for det som ble fastslått. Særlig viktig er opplysning om besiktigelse ble foretatt ved, før eller etter utleveringen. Det er bl.a. viktig å beskrive vognens plomber og deres tilstand, skadens art og omfang, godsets indre og ytre emballasje, hvordan godset var lastet og plassert i vognen. Ved skoring og nedbinding må festemidlenes antall og dimensjonene registreres - jfr. lasteforskriftene i Trykk 420.2 for innenlandsk vognlasttrafikk og 1 norsk/svensk godssamtrafikk, samt RIV, Anlage II, Bind 1 og 3 for vognlasttrafikk til/fra andre land enn Sverige.

For last som har forskjøvet seg, må holdepunkter for en saklig vurdering av lessemåten anføres, bl.a. om lasten var kompakt lastet og hvordan den var sikret mot forskyvning, forskyvningens størrelse, vogngulvets areal og om mulig godsets dimensjoner.

Skisser over godsets plassering i vognen og fotografier, er til god hjelp ved vurdering av skadesaker, men disse må ikke tre i stedet for den foreskrevne utfylling av besiktigelsesprotokollen.

Hvis etterbesiktigelse må påregnes etter at godset er utlevert, skal kundene gjøres oppmerksom på at NSB's representant skal være til stede. Dette skal skrives i protokollen, som kunden eller hans representant - så langt råd er - skal underskrive. Han skal dessuten utleveres gjenpart av protokollen.

Ansvarlige instanser må kontrollere de oppsatte besiktigelsesprotokoller og om nødvendig sørge for supplerende opplysninger.

Ved kompliserte og omfattende skader bør man ta kontakt med distriktets salgssavdeling for eventuell assistanse av sakkyndige ved besiktigelsen.

At den berettigede har utvirket rettslig bevisopptagelse eller at sakkyndige avgir egen rapport, medfører ikke at opptakelse av besiktigelsesprotokoll kan unnlates. Rettslig bevisopptak kan skje etter henvendelse til by- eller herredsretten (sorenskriveren) på stedet. Det er ikke NSB's oppgave å formidle slike henvendelser.

Ved store skader er det meget viktig at bevismateriale som f.eks. nedbindingsutstyr, klosser ol. blir sikret til saken er avsluttet.

## **26.0 VOGNLASTER MED GLASS - MERKEBLATT 426 E**

For å legge forholdene bedre til rette for en forsvarlig besiktigelse og beskrivelse av kompliserte lastemåter, når skader har oppstått, har vi oversatt § 4 i Merkeblatt (Fiche)

426 E - EMPFOHLENE VERLADEWEISEN ZUR VERHÜTUNG VON SCHÄDEN AM LADEGUT, jfr. bilag 14.

Skissen har ikke fått blankettnummer og må kopieres av de stasjoner som trenger den.

I tillegg til de markeringer på skissen som følger av besiktigelsen er det viktig det blir avmerket på hvilken side av skadene er, hvor skaden er, brekkasjens mønster, om stativet eller glasset er forskjøvet og om utpressingene, jfr. punkt 10 på skissen er skadet.

Vogn og dato må fram av skissen som må ha henvisning til den oppsatte besiktigelsesprotokoll.

### **26.1. BESIKTIGELSESPROTOKOLL - INTERCONTAINERTRAFIKK**

Generelt sett besiktiges slike sendinger som beskrevet i art. 26.

For tilfeller hvor det blir oppdaget eller formodet plombebrudd på containere under jernbanetransporten, og containerne skal transporteres videre innenlands med annet transportmiddel, gjelder en særlig overenskomst:

Dersom det formodes eller fastslås plombebrudd på slike containere under jernbanetransporten, skal containeren straks påsettes nye plomber og merknad skal føres i fraktbrevets felt nr. 9. Er fraktbrevet ikke tilgjengelig, sendes telegrafisk melding til sendingens bestemmelsesstasjon.

Besiktigelse av godset foretas ved lossing hos mottakeren og i nærvær av NSB's representant - jfr. CIM art. 45. Under forutsetning av at de nye plombene brytes i påsyn av denne representant, aksepterer NSB besiktigelsesprotokollen som om denne hadde blitt utferdiget ved jernbanetransportens avslutning.

Ved besiktigelse hos varemottakeren forutsettes at en NSB-tjenestemann deltar. Dersom dette av praktiske grunner ikke er mulig, må bestemmelsesstasjonen i samråd med eget distrikts driftsavdeling sørge for at NSB's interesse blir ivaretatt av annen kompetent person, jfr. CIM art. 45.

Kopi av besiktigelsesprotokoller i IC-trafikk skal sendes til Intercontainers hovedkontor i Basel, jfr. Trykk 8966.

### **27. BLANKETT NR. 001.526.20 VEDRØRENDE BESIKTIGELSESPROTOKOLLEN**

Blankett nr. 001.526.20 er et saksomslag for besiktigelsesprotokollen og skal dessuten benyttes til korrespondanse om skaden. Blanketten skal alltid utstedes ved godsets bestemmelsesstasjon eventuelt utleveringsstasjon for sendinger til

bil-/båtruter. Den skal også brukes av enhver annen stasjon hvor besiktigelsesprotokoll er satt opp, og når stasjonen finner det nødvendig å gi bestemmelsesstasjonen opplysninger utover de som besiktigelsesprotokollen inneholder.

## **28. UNDERSØKELSER I TRANSPORTVEIEN**

Undersøkelser i transportveien bør begrenses. Til gjengjeld må man bestrebe seg på nøyaktige besiktigelsesprotokoller og meldinger og treffe tiltak for å fjerne årsakene til skadene.

Når skaden er oppstått under transport og det ikke er tvil om årsaken eller skaden antas å være mindre enn ca. kr 1 000.- bør det i allminnelighet ikke undersøkes på andre stasjoner for å fastslå tidspunkt og omstendigheter omkring tilfellet.

Hvis det i spesielle tilfelle menes nødvendig av hensyn til driftsforhold eller til ansvarsforhold mellom kunde og NSB, sendes forespørsel til bestemte innenlandske og nordiske stasjoner med presisering av hva man ønsker belyst.

Uteblir svar, må det purres etter 10 dager. Besiktigelsesprotokollen oppbevares inntil erstatningskrav mottas, men ikke lenger enn 2 år fra utleveringsdagen.

### **28.1. GODS FRA UTLANDET**

Retningslinjene ovenfor tillempes.

### **28.2. GODS TIL UTLANDET**

Når gods blir skadet på NSB-strekningen må besiktigelsesprotokoll settes opp, en kopi festes til fraktbrevet og sendes til grensestasjonen eller stasjon hvor utførselskontroll skal foregå.

### **28.3. CIM-STYKKGODS I LINJEGODSSYSTEMET**

Om skader som oppstår mens CIM-stykkgods er i Linjegodssystemet, vises til art. 41.

## **29. BLANKETT NR. 001.521.45 KLEBELAPP FOR SKADET GODS**

Når gods blir skadd under transporter, skal det etter besiktigelsen settes en lapp, bl.nr. 001.521.45 på godset.

Blanketten viser at skaden er registrert og ytterligere forsinkelser i transportveien kan dermed unngås.

Tilleggsbesiktigelse må foretas på bestemmelsesstasjonen.

### **30. NÅR SKADE OPPDAGES VED INNLEVERINGEN**

Dersom det oppdages skade på gods ved innleveringen, må senderen beskrive skadene i fraktbrevet, og bekrefte disse med underskrift. NSB's representant må vurdere om NSB kan transportere det uten fare for godset selv, uten fare for annet gods eller NSB's materiell - jfr. for øvrig art. 29. Er det fare for annet gods eller NSB's materiell, må sendingen avvises.

### **31. NÅR SKADE PÅ GODS OPPDAGES ETTER INNLEVERINGEN OG VED OMLASTINGSSTASJON**

Dersom det blir oppdaget skade på gods etter at fraktavtalen er inngått, må dette straks meldes til lederen for ekspedisjonen. Besiktigelse må foretas - jfr. art. 26.

Kan godset sendes fram, skal det skje. Besiktigelsesprotokollen sendes til bestemmelsesstasjonen, om mulig heftet til fraktbrevet.

Dersom godset ikke kan sendes fram, må senderens forholdsordre innhentes.

Bestemmelsesstasjonen må underrettes og kopi av besiktigelsesprotokollen skal sendes bestemmelsesstasjonen.

### **32. NÅR SKADE OPPDAGES I TOG**

Oppdages skade på sending i tog, skal konduktøren straks forsøke å hindre at skaden brer seg og forebygge at annet gods blir skadd. Han må melde skaden til godsets bestemmelsesstasjon eller eventuelt en underveisstasjon. Den som mottar slik melding eller stasjon hvor vognen eller godset er satt igjen, er ansvarlig for at bestemmelsesstasjonen straks får underretning med alle nødvendige opplysninger, jfr. art. 29 og 31.

### **33. BESTEMMELSESSTASJONENS PLIKTER**

Når skade blir oppdaget på bestemmelsesstasjonen eller meldes dit, skal besiktigelsesprotokoll settes opp som nevnt i art. 26. At besiktigelse er foretatt underveis fritar ikke bestemmelsesstasjonen fra å besiktige godset ved utleveringen, fortrinnsvis i mottakerens nærvær, og bl.a. søke å fastsette skadens størrelse, jfr. blankettens punkt 7, lastemåte etc. jfr. art. 26.

SKISSE SOM VISER DE FORSKJELLIGE LESSEMULIGHETER

426  
E

Trykk 834  
Bilag nr. 14

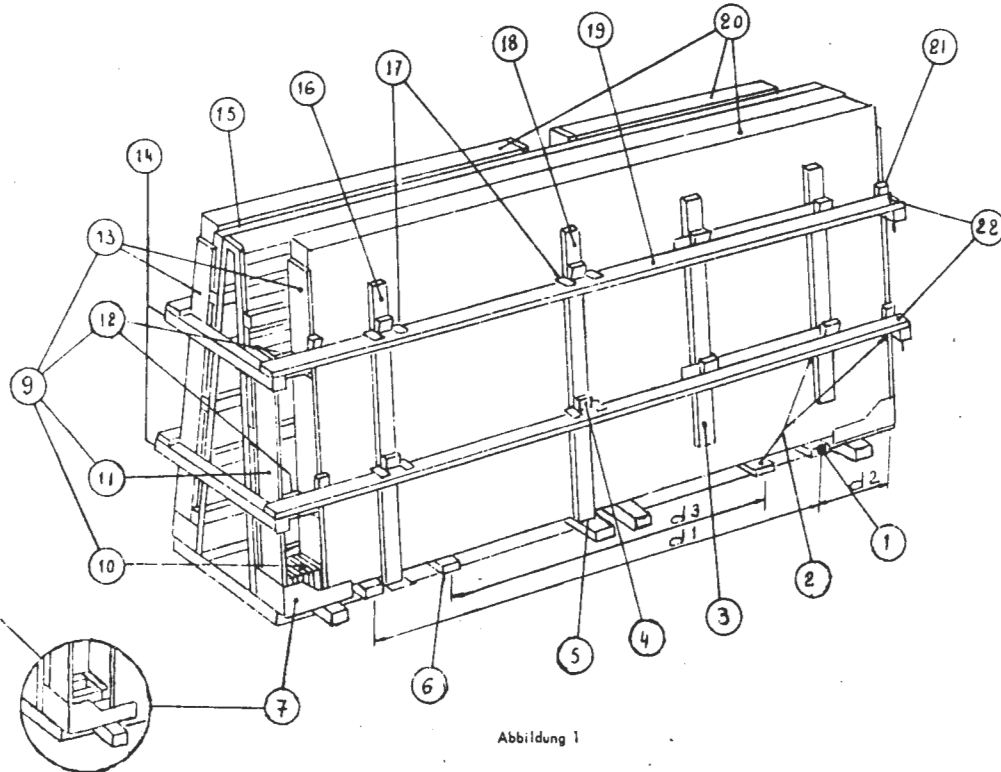

1. Lastbærende anleggskloss
2. Støtdempende materiale
3. Ramme sikret med kiler
4. Kiler som sikrer kantlistene
5. Stift ----- " -----
6. Hjelpe-anleggsklosser
7. Gulvanlegg
8. Formfaste rammer
9. Blokkering av endekantene (10, 11, 12 og 13)
10. Nedre utpressing (Kan erstattes av 8)
11. 2. planke
12. Øvre utpressing
13. 1. planke
14. Tverrbjelke
15. Sidedel
16. Loddrett kanttre som holdes av føringsansats i gulvrammen.
17. Føringer
18. Loddrett kanttre som holdes av festestift i gulvrammen.
19. Langsgående bjelke som holdes av innfukne bolter.
20. Glasspakke
21. Kile som holder plankene på sidene.
22. Innstikkbolter.

Abbildung 1



**Trykk 834**

**Tjenesteskifter utgitt av Norges Statsbaner  
Hovedadministrasjonen**



**Bestemmelser om behandling av  
godsuregelmessigheter,  
reklamasjoner og erstatningskrav**

(Gjelder etter overenskomst for Rjukanbanen, for NSB's ekspedisjonssteder og for NSB Bilruters ekspedisjoner i.h.t. art. 40.)

Rettelsesblad nr. 3  
1. februar 1985

Gjeldende fra 1. februar 1985 byttes dobbeltsiden med art. 37.1, 37.2, 37.3 og 37.4 ut med vedlagte nye dobbeltside.  
Rettelsene gjelder distriktsjefens myndighet.

...the first of these is the fact that the ...

...the second is the fact that the ...

...the third is the fact that the ...

...the fourth is the fact that the ...

...the fifth is the fact that the ...

...the sixth is the fact that the ...

...the seventh is the fact that the ...

...the eighth is the fact that the ...

...the ninth is the fact that the ...

...the tenth is the fact that the ...

...the eleventh is the fact that the ...

...the twelfth is the fact that the ...

...the thirteenth is the fact that the ...

...the fourteenth is the fact that the ...

...the fifteenth is the fact that the ...

...the sixteenth is the fact that the ...

...the seventeenth is the fact that the ...

...the eighteenth is the fact that the ...

...the nineteenth is the fact that the ...

...the twentieth is the fact that the ...



Krav som skal avgjøres i et annet distrikt, kan sendes direkte til den områdesjef som skal forberede eller avgjøre saken.

I tvilstilfelle og når saken krever det, sendes den til distriktsjefen i eget distrikt.

Distriktsjefen skal i alle tilfeller ha gjenpart av oversendelser som nevnt over.

Mangel- og overtalligmeldinger som er sluttbehandlet ved Sgar uten positivt resultat, skal behandles slik:

Sgar sender slike mangelmeldinger til utstederstedet med påskrift. Utstederstedet oppbevarer meldingen betryggende til eventuelt krav blir satt fram eller i 2 år regnet fra utløpet av leveringsfristen for sendingen.

Sgar sender slike overtalligmeldinger med påskrift til Os i det området hvor utstederstedet ligger. Os sørger for at godset blir behandlet etter bestemmelsene i Befordringsvedtektenes § 67, artikkel 11 i dette trykk, artikkel 58.4. i Trykk 830 og artikkel 416 i Trykk 405.1. så langt disse finner anvendelse.

All korrespondanse om saker, forespørsler og meldinger skal følge de samme direkte kommunikasjonslinjer.

Distriktsjefen og Områdesjefen med underlagte ekspedisjoner kan korrespondere direkte med distriktsforvaltninger og stasjoner ved de nordiske jernbaner, men ikke med sentralforvaltningenes kontorer.

### **37.2 Distriktsjefens myndighet.**

Distriktsjefen avgjør krav om erstatning for skadet, bortkommet gods og overskredet leveringsfrist innenfor følgende rammer:

#### **I lokal norsk trafikk**

— alle krav t.o.m. kr 75 000

#### **I samtrafikk fra Danmark og Sverige**

Ilods, fraktgods og ekspressgods:

— krav t.o.m. 4000 gullfrancs, men ikke krav pga overskredet leveringsfrist når kravet overstiger 100 gullfrancs.

## REISEGODS

- krav t.o.m. 3000 gullfrancs, men ikke krav pga overskredet leveringsfrist når kravet overstiger 100 gullfrancs.

### I samtrafikk med utlandet forøvrig

- alle krav t.o.m. 100 gullfrancs.

Krav som overstiger disse grenser eller hvor avgjørelsen er av prinsipiell betydning for NSB eller innebærer vesentlig juridisk tvil, sendes til Hovedadministrasjonen.

### 37.3 Hovedadministrasjonens behandling

Hovedadministrasjonen avgjør saker vedrørende krav om erstatning for skadet gods, bortkommet gods og gods hvor leveringsfristen er overskredet når kravet overstiger grensene for distrikt-sjefens myndighet, samt saker som er av prinsipiell betydning for NSB eller innebærer vesentlig juridisk tvil.

### 37.4. Gyldige erstatningskrav

Vedtektene — Bef, CIM, TIE<sub>x</sub>, CIV — har regler om hvem som har rett til å fremsette erstatningskrav mot NSB, fristen og hvordan krav skal dokumenteres — jfr. Bef. § 77, CIM/TIE<sub>x</sub> art. 41 og CIV art. 37 og 38.

Erstatningskrav skal være skriftlig. Med unntak av krav på frakter og etterkrav, ligger reklamasjonsretten hos den person som har råderetten over godset. Krav som gjøres gjeldende av person som ikke har råderetten, skal være vedlagt erklæring fra den som har råderetten, om at denne er enig i at utbetaling (eller utlevering) skjer til den som har framsatt kravet, eller med legitimasjon for at kravet gyldig er gått over på denne. For å overta råderetten må mottaker f.eks. når en sending mangler, kvittere ut fraktbrevet, men det er ikke nødvendig at frakter o.l. betales.

Krav hvor *reklamasjonsretten* ikke er dokumentert, skal returneres med alle tilsendte dokumenter og med forklaring om hvordan reklamanten kan fremme sitt krav.

NSB kan ikke nekte å undersøke reklamasjoner hvor f.eks. fraktbrev, faktura eller andre dokumenter ikke er vedlagt.

Reklamanten skal underrettes dersom reklamasjonen ikke kan besvares i løpet av 8 dager.



*Bilbl.*

Trykk 834

---

Tjenesteforskrifter utgit tav Norges Statsbaner  
Hovedadministrasjonen

# Bestemmelser om behandling av godsuregelmessigheter, reklamasjoner og erstatningskrav

(Gjelder etter overenskomst for Rjukanbanen, for NSB's ekspedisjons-  
steder og for NSB Bilruters ekspedisjoner i.h.t. art. 40.)

Gjelder fra 1. april 1983  
og trer i stedet for Trykk nr. 834  
datert 1. januar 1981.

Rettelsesblad nr. 4 gjeldende fra 1. januar 1986.

Innholdsfortegnelsen byttes ut med vedl. 2 nye dobbeltsider.  
Dobeltsidene f.o.m. art. 18, 3. avsnitt til art. 40, 5. avsnitt byttes ut med  
vedlagte dobbeltsider 18—24 til 39—40.  
Bilag 14 byttes ut med vedlagte nye bilag 14. Bilag 15 er nytt.  
Dessuten byttes fortegnelsen over de viktigste Trykk samt bilagsfor-  
tegnelsen.  
I art. 41 punkt 4.2 rettes overskriften Terminavtalen til Terminalavtalen.

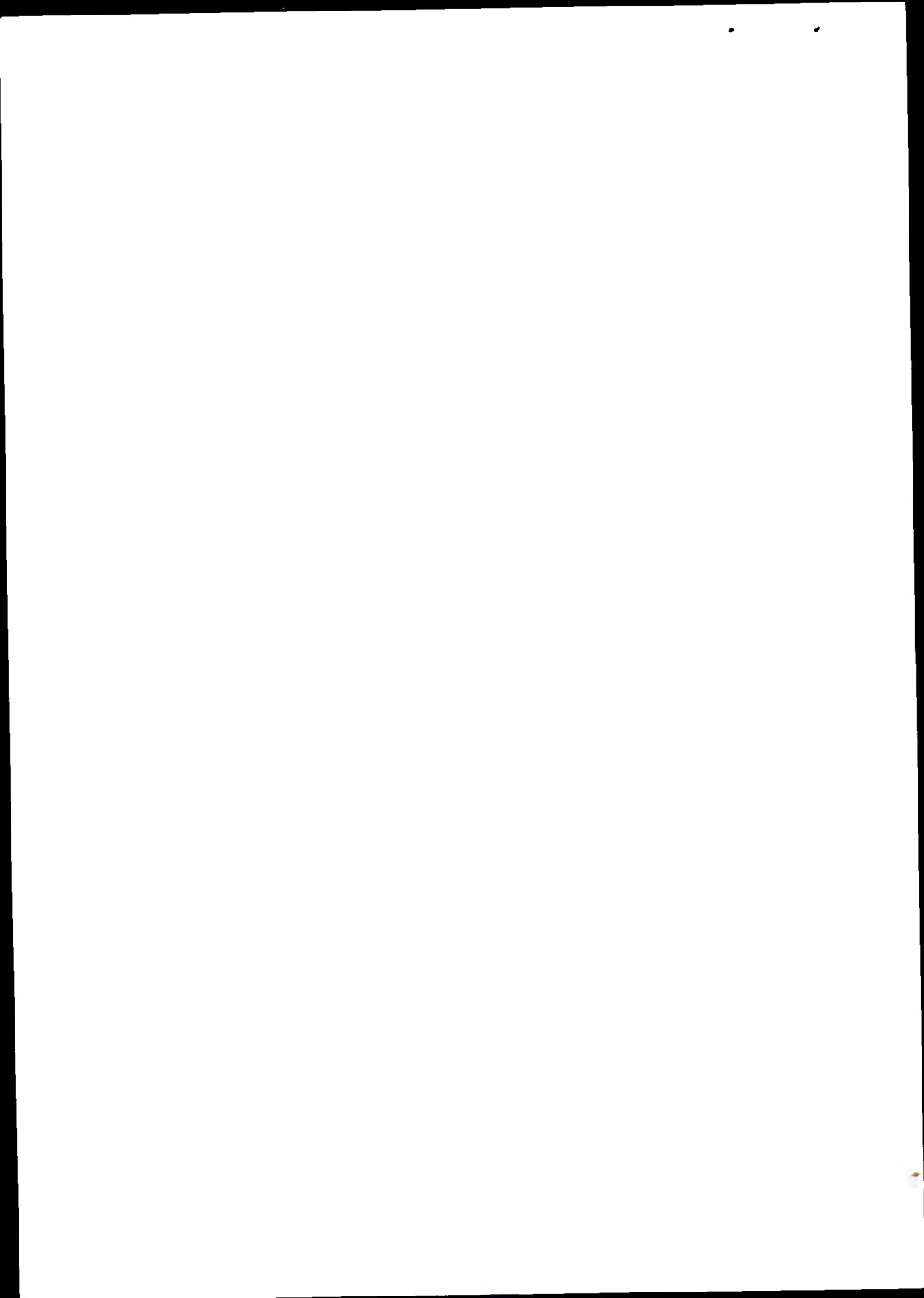

## INNHOLD

	Art.nr.
<b>FORORD</b>	
<b>MANGLENDE GODS</b>	
NÅR GODS MANGLER .....	1
BESTEMMELSESSTASJONENS UNDERSØKELSER ..	2
INNSENDING AV MELDING OM MANGLENDE GODS	3
MELDING NÅR GODS KOMMER TIL RETTE .....	4
NÅR GODS ANTAS STJALET.	
ETTERFORSKNING AV TYVERIER .....	5
RESERVENR. ....	6
BESLAGLEGGELSE AV GODS .....	7
<b>OVERTALLIG GODS</b> .....	8
Forespørsler om merkeløst gods .....	8.1
Gods som sendes til gjenkjennelse .....	8.2
Gods som kommer uten originalfraktbrev .....	8.3
Reisegods fra utlandet .....	8.4
Gods i feil transportvei .....	8.5
UNDERSØKELSE AV INNHOLDET .....	9
INNSENDING AV MELDING	
OM OVERTALLIG GODS .....	10
OPPBEVARING ELLER SALG	
AV OVERTALLIG GODS .....	11
GODSOPPTAK .....	12
RESERVENR. ....	13
<b>TIL OG FRA UTLANDET</b> .....	14
NÅR GODS FRA UTLANDET MANGLER .....	15
NÅR GODS TIL UTLANDET MANGLER .....	16
OVERTALLIG GODS FRA UTLANDET .....	17
OVERTALLIG GODS TIL UTLANDET .....	18
OVERTALLIG GODS SOM IKKE LAR SEG	
IDENTIFISERE .....	19
RESERVENR. ....	20—23
<b>OVERSKRIDELSE AV LEVERINGSFRISTEN.</b>	
FORSINKET GODS .....	24
SKADET GODS. FORMINSKELSE .....	25

	Art.nr.
<b>BESIKTIGELSESPROTOKOLL BLANKETT</b>	
NR. 001.536.10 .....	26
<b>VOGNLASTER MED GLASS -426 E .....</b>	<b>26.0</b>
Besiktigelsesprotokoll — Intercontainertrafikk .....	26.1
<b>BLANKETT NR. 001.526.20 SAKSOMSLAG</b>	
<b>FOR BESIKTIGELSESPROTOKOLLEN .....</b>	<b>27</b>
<b>UNDERSØKELSER I TRANSPORTVEIEN .....</b>	<b>28</b>
Gods fra utlandet .....	28.1
Gods til utlandet .....	28.2
CIM-stykkods i Linjagodssystemet .....	28.3
<b>BLANKETT NR. 001.521.45 KLEBELAPP</b>	
<b>FOR SKADET GODS .....</b>	<b>29</b>
<b>NÅR SKADE OPPDAGES VED INNLEVERINGEN ..</b>	<b>30</b>
<b>NÅR SKADE OPPDAGES ETTER INNLEVERINGEN</b>	
<b>OG VED OMLASTINGSSTASJONEN .....</b>	<b>31</b>
<b>NÅR SKADE OPPDAGES I TOG .....</b>	<b>32</b>
<b>BESTEMMELSESTASJONENS PLIKTER .....</b>	<b>33</b>
<b>NÅR SKADE MELDES ETTER UTLEVERINGEN ....</b>	<b>34</b>
<b>SKADE PÅ UFORTOLLET SENDING FRA UTLANDET</b>	<b>35</b>
<b>RESERVENR. ....</b>	<b>36</b>
<b>BEHANDLING AV ERSTATNINGSKRAV</b>	
<b>I FORBINDELSE MED AVTALE OM</b>	
<b>JERNBANETRANSPORT .....</b>	<b>37</b>
Avgjørelse av erstatningskrav .....	37.0
Områdesjefens myndighet .....	37.1
Lokal norsk jernbanetransport .....	37.1.1
Internasjonal jernbanetransport .....	37.1.2
Kommunikasjon .....	37.1.3
Distriktsjefens myndighet .....	37.2
Hovedadministrasjonens behandling .....	37.3
Gyldige erstatningskrav .....	37.4
Bortfall av erstatningskrav .....	37.5
Foreldelse av erstatningskrav .....	37.6
Når er fraktavtalen oppfylt? .....	37.7
Avgjørelse i reklamasjonssaker .....	37.8
Vurdering av erstatningskrav .....	37.8.1
Lastemåten .....	37.8.2
Verdiforringelse .....	37.8.3
Grunnlag for beregning av erstatningsbeløp .....	37.8.4
Årsaker som kan fritta jernbanen for ansvar .....	37.8.5

	Art.nr.
Reisegods, ekspressgods, oppbevaringsgods .....	37.8.6
Containere og flak .....	37.8.7
Merverdiavgift .....	37.8.8
Investeringsavgift .....	37.8.9
Administrasjonstillegg .....	37.8.10
Overtakelse av gods når erstatning er utbetalt .....	37.8.11
Erstatningens størrelse, omregning av SDR (regneenhet) .....	37.9
Leveringsfrister .....	37.10
Intercontainertransporter .....	37.11
Interfrigotransporter .....	37.12
Omregning av erstatningskrav fremsatt i fremmed valuta til norske kroner .....	37.13
Sendinger forsikret i Europeiske Vare- og Reiseforsikring A/S .....	37.14
<b>OPPBEVARING AV DOKUMENTER .....</b>	<b>38</b>
<b>INFORMASJON .....</b>	<b>39</b>
<b>NSB BILRUTER OG GODSUTKJØRINGER —</b>	
<b>UTBETALING AV ERSTATNINGER ETTER</b>	
<b>FRAKTAVTALEN .....</b>	<b>40</b>
<b>AVTALE MELLOM LINJEGODS A/S OG NORGES</b>	
<b>STATSBANER OM BEHANDLING AV</b>	
<b>REKLAMASJONER .....</b>	<b>41</b>
<b>LG'S BELASTNINGSKRITERIER .....</b>	<b>42</b>
<b>KONTROLL AV LG-SENDINGER TIL EKSPEDISJONS-</b>	
<b>STED DREVET AV NSB FOR LG .....</b>	<b>43</b>
<b>KONTROLL AV BELASTNINGER FRA LG.</b>	
<b>KLAGER PÅ BELASTNING .....</b>	<b>44</b>
<b>FORTEGNELSE OVER VIKTIGSTE TRYKK OG</b>	
<b>BESTEMMELSER I REKLAMASJONSARBEIDET ....</b>	<b>45</b>
<b>BILAG .....</b>	<b>46</b>

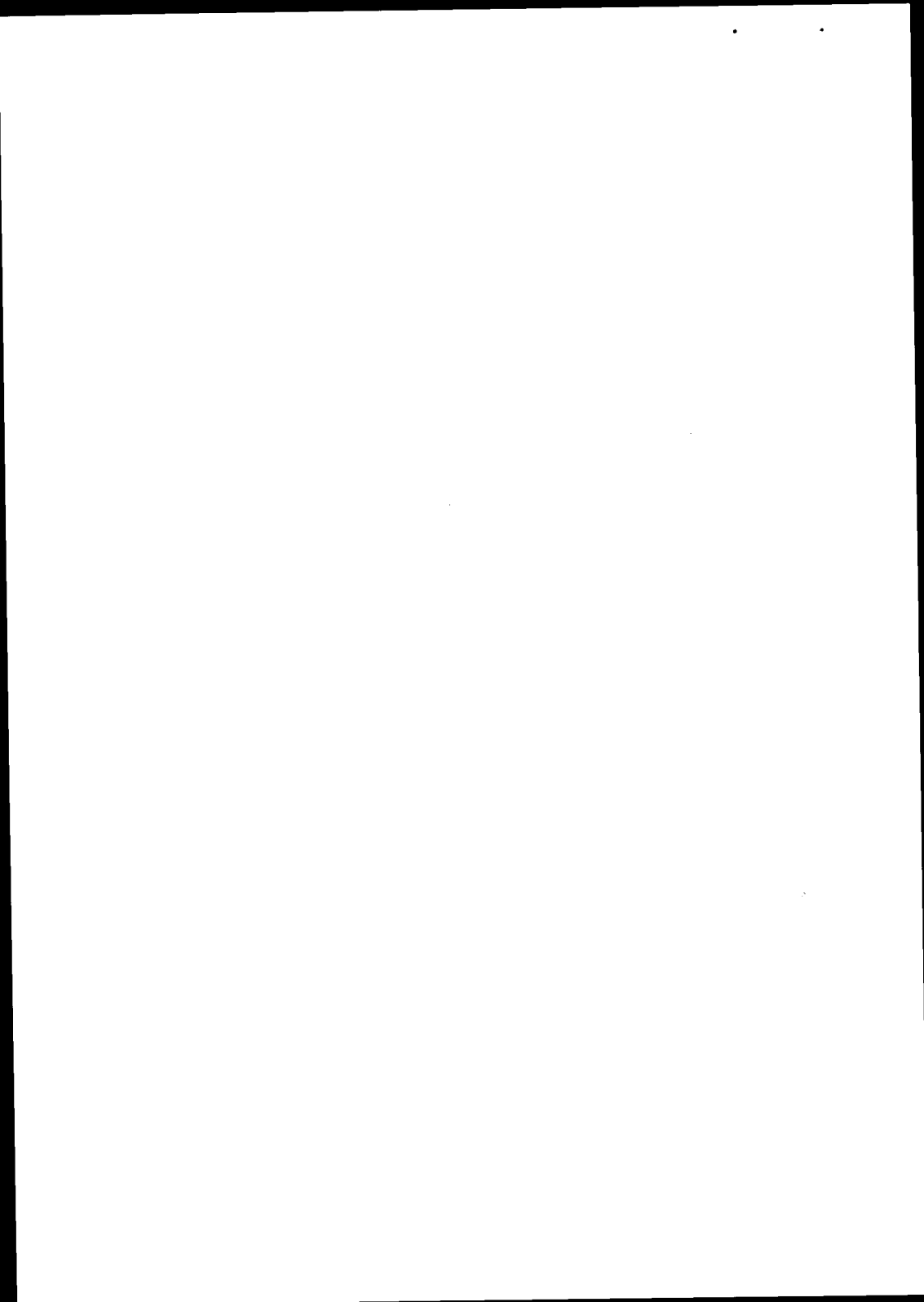



— Følgeseddel/Begleitschein — jfr. PIM. Bilag 26 punkt 173 og 328 PIEx, Bilag 13 art. 400, 401, 421.20, 421.30, 442 PIV Bilag 8, 161, 162, 175 og 176.

### 19. OVERTALLIG GODS SOM IKKE LAR SEG IDENTIFISERE

Hvis stasjonen, etter undersøkelse av det overtallige godset, ikke er i stand til å fastslå bestemmelsesstasjonen, meldes godset overtallig til Sgar, Oslo, på blankett nr. 001.536.02 innen de frister som er fastsatt i art. 10. Har stasjonen holdepunkter for henvendelse til utenlandske stasjoner sendes forespørsel dit på blankett nr. 001.536.02 innen de fastsatte frister i art. 8.

Hvis undersøkelse av innholdet kommer på tale, forholdes som foreskrevet i art. 9.

### 20.—23. RESERVENR.

### 24. OVERSKRIDELSE AV LEVERINGSFRISTEN. FORSINKET GODS

Jernbanen kan være erstatningspliktig hvis en sending kommer fram etter den frist som er fastsatt for reise gods og ekspress gods eller for annet gods etter utløpet av den fastsatte eller avtalte leveringsfrist.

Bestemmelser om leveringsfrister finnes i:

	Norsk trafikk.	Samtrafikk med utlandet.
Reisegods	Trykk 801-Bef. § 27	Trykk 8901.3—CIV art. 40
Ekspressgods	» » » § 82	» 8815—TIEx » 22
Vognlaster	» » » § 53	» 8901.4—CIM » 27
II- og fraktgods	—	» » » » » »
Samt mulige transportavtaler.		

Når leveringsfristen er overskredet, følges bestemmelsene om behandling av skadet gods i den utstrekning disse kan anvendes, hvis overskridelsen ikke har medført at melding om manglende gods er utferdiget.

For behandling av erstatningskrav — jfr. art. 37 — er det viktig at de faktiske forhold er beskrevet best mulig. I alminnelighet vil dette si opplysninger om:

## 24—26

- når godset er kommet.
- når godset skulle vært kommet i.h.t. transportplan.
- når godset ble stillet til mottakerens disposisjon.
- årsaken til overskridelsen.
- beregning av leveringsfristen, herunder hvilke lørdager, søn- og/eller helligdager som kommer til fradrag.
- for reisegods: tidspunkt da godset ble forlangt utlevert.
- reisegodsets vekt.

### 25. SKADET GODS. FORMINSKELSE

Med skadet gods forstår vi forandring i godsets opprinnelige tilstand, men hvor godset er i behold (vognlaster og stykkgoods) samt gods skadet ved brann — også totalskadet.

Dersom den berettigede påstår feil kolliantall i vognlastsending i forhold til ettertelling foretatt av NSB ved innlevering eller i forhold til oppgave fra senderen, må besiktigelse foretas.

Skadet gods skal besiktiges, og besiktigelsesprotokoll, jfr. art. 26, skal settes opp.

#### Forminskelse

Herunder forstår vi reduksjon av godskolliet i mengde, mål, vekt etc., hvor godset delvis er i behold. Besiktigelsesprotokoll settes opp, jfr. art. 26.

### 26. BESIKTIGELSESPROTOKOLL BLANKETT NR. 001.536.10

Når NSB oppdager eller formoder at en sending har blitt skadet eller har vært utsatt for delvis tap, skal NSB foreta besiktigelse av godset. Det samme gjelder dersom den berettigede påstår dette. Jfr. Bef. § 68, CIV art. 48, CIM og TIEx art. 52.

Til besiktigelse nyttes blankett nr. 001.536.10 både i norsk og internasjonal trafikk.

Besiktigelse av internasjonale stykkgodssendinger som foretas av Linjegods A/S i den tid selskapet har ansvaret for godset, foregår etter art. 41.

Om besiktigelse av containere til sted utenfor NSB vises til art. 41.

Besiktigelsesprotokollen skal gi klart uttrykk for når og hvor besiktigelse ble foretatt og for det som ble fastslått. Særlig viktig er opplysning om besiktigelse ble foretatt ved, før eller etter utleveringen. Det er bl.a. viktig å beskrive vognens plomber og deres tilstand, skadens art og omfang, godsets indre og ytre emballasje, hvordan godset var lastet og plassert i vognen. Ved skoring og nedbinding må festemidlenes antall og dimensjonene registreres — jfr. lasteforskriftene i Trykk 420.2 for innenlandsk vognlasttrafikk og i norsk/svensk godssamtrafikk, samt RIV, Anlage II, Bind 1 og 3 for vognlasttrafikk til/fra andre land enn Sverige.

Før last som har forskjøvet seg, må holdepunkter for en saklig vurdering av lessemåten anføres, bl.a. om lasten var kompakt lastet og hvordan den var sikret mot forskyvning, forskyvningens størrelse, vognulvets areal og om mulig godsets dimensjoner.

Skisser over godsets plassering i vognen og fotografier er til god hjelp ved vurdering av skadesaker, men disse må ikke tre i stedet for den foreskrevne utfylling av besiktigelsesprotokollen.

Hvis etterbesiktigelse må påregnes etter at godset er utlevert, skal kundene gjøres oppmerksom på at NSB's representant skal være til stede. Dette skal skrives i protokollen, som kunden eller hans representant — så langt råd er — skal underskrive. Han skal dessuten utleveres gjenpart av protokollen.

Ansvarlige instanser må kontrollere de oppsatte besiktigelsesprotokoller og om nødvendig sørge for supplerende opplysninger.

Ved kompliserte og omfattende skader bør man ta kontakt med distriktets salgsavdeling for eventuell assistanse av sakkynndige ved besiktigelsen.

At den berettigede har utvirket rettslig bevisopptagelse eller at sakkynndige avgir egen rapport, medfører ikke at opptakelse av besiktigelsesprotokoll kan unnlates. Rettslig bevisopptak kan skje etter henvendelse til by- eller herredsretten (sorenskriveren) på stedet. Det er ikke NSB's oppgave å formidle slike henvendelser.

Ved store skader er det meget viktig at bevismateriale som f.eks. nedbindingsutstyr, klosser o.l. blir sikret til saken er avsluttet.

## 26.0—26.1

### 26.0. Vognlaster med glass — Merkeblatt 426 E

For å legge forholdene bedre til rette for en forsvarlig besiktigelse og beskrivelse av kompliserte lastemåter, når skader har oppstått, har vi oversatt § 4 i Merkeblatt (Fiche) 426 E EMPFOHLENE VERLADEWEISEN ZUR VERHÜTUNG VON SCHÄDEN AM LADEGUT, jfr. bilag 14 og 15 som er obligatoriske ved besiktigelse av slike skader.

Skissene har ikke fått blankettnummer og må kopieres av de stasjonene som trenger dem.

I tillegg til de markeringer på skissen som følger av besiktigelsen er det viktig at det blir avmerket på hvilken av sidene skaden er, hvor skaden er, brekkasjens mønster, om stativet eller glasset er forskjøvet og om utpressingene, jfr. punkt 10 på skissen, er skadet.

Vogn og dato må gå fram av skissen som må ha henvisning til den oppsatte besiktigelsesprotokoll.

### 26.1. Besiktigelsesprotokoll — Intercontainertrafikk

Generelt sett besiktiges slike sendinger som beskrevet i art. 26.

For tilfeller hvor det blir oppdaget eller formodet plombebrudd på containere under jernbanetransporten, og containerne skal transporteres videre innenlands med annet transportmiddel, gjelder en særlig overenskomst:

Dersom det formodes eller fastslås plombebrudd på slike containere under jernbanetransporten skal containeren straks påsettes nye plomber og merknad skal føres i fraktbrevets felt nr. 9. Er fraktbrevet ikke tilgjengelig, sendes telegrafisk melding til sendingens bestemmelsesstasjon:

Besiktigelse av godset foretas ved lossing hos mottakeren og i nærvær av NSB's representant — jfr. CIM art. 52. Under forutsetning av at de nye plombene brytes i påsyn av denne representant, aksepterer NSB besiktigelsesprotokollen som om denne hadde blitt utferdiget ved jernbanetransportens avslutning.

Ved besiktigelse hos varemottakeren forutsettes at en NSB-tjenestemann deltar. Dersom dette av praktiske grunner ikke er mulig, må bestemmelsesstasjonen i samråd med eget distrikts driftsavdeling sørge for at NSB's interesse blir ivaretatt av annen kompetent person, jfr. CIM art. 52.

Kopi av besiktigelsesprotokoller i IC-trafikk skal sendes til Intercontainers hovedkontor i Basel, jfr. Trykk 8966.

## **27. BLANKETT NR. 001.526.20 SAKSOMSLAG FOR BESIKTIGELSESPROTOKOLLEN**

Blankett nr. 001.526.20 er et saksomslag for besiktigelsesprotokollen og skal dessuten benyttes til korrespondanse om skaden. Blanketten skal alltid utstedes ved godsets bestemmelsesstasjon eventuelt utleveringsstasjon for sendinger til bil-/båtruter. Den skal også brukes av enhver annen stasjon hvor besiktigelsesprotokoll er satt opp, og når stasjonen finner det nødvendig å gi bestemmelsesstasjonen opplysninger utover de som besiktigelsesprotokollen inneholder.

## **28. UNDERSØKELSER I TRANSPORTVEIEN**

Undersøkelser i transportveien bør begrenses. Til gjengjeld må man bestrebe seg på nøyaktige besiktigelsesprotokoller og meldinger og treffe tiltak for å fjerne årsakene til skadene.

Hvis det i spesielle tilfelle menes nødvendig av hensyn til driftsforhold eller til ansvarsforhold mellom kunde og NSB, sendes saksomslaget og kopi av besiktigelsesprotokollen til bestemte innenlandske og nordiske stasjoner med presisering av hva man ønsker belyst.

Uteblir svar, må det purres etter 10 dager. Besiktigelsesprotokollen oppbevares på bestemmelsesstasjonen inntil erstatningskrav mottas, men ikke lenger enn 2 år fra utleveringsdagen.

### **28.1. Gods fra utlandet**

Retningslinjene ovenfor tillempes, men avgrenses til Norden.

### **28.2. Gods til utlandet**

Når gods blir skadet på NSB-strekningen må besiktigelsesprotokoll settes opp, en kopi festes til fraktbrevet og sendes til grensestasjonen eller stasjon hvor utførselskontroll skal foregå.

### **28.3. CIM-stykkogods i linjegendssystemet**

Om skader som oppstår mens CIM-stykkogods er i Linjegendsystemet, vises til art. 41.

## **29. BLANKETT NR. 001.521.45 KLEBELAPP FOR SKADET GODS**

Når gods blir skadet under transporter, skal det etter besiktigelsen settes en lapp, bl.nr. 001.521.45 på godset.

Blanketten viser at skaden er registrert og ytterligere forsinkelser i transportveien kan dermed unngås.

Tilleggsbesiktigelse må foretas på bestemmelsesstasjonen.

### **30. NÅR SKADE OPPDAGES VED INNLEVERINGEN**

Dersom det oppdages skade på gods ved innleveringen, må senderen beskrive skadene i fraktbrevet, og bekrefte disse ved underskrift. NSB's representant må vurdere om NSB kan transportere det uten fare for godset selv, uten fare for annet gods eller NSB's materiell — jfr. for øvrig art. 29. Er det fare for annet gods eller NSB's materiell, må sendingen avvises.

### **31. NÅR SKADE PÅ GODS OPPDAGES ETTER INNLEVERINGEN OG VED OMLASTINGSSTASJON**

Dersom det blir oppdaget skade på gods etter at fraktavtalen er inngått, må det straks meldes til lederen for ekspedisjonen. Besiktigelse må foretas — jfr. art. 26.

Kan godset sendes fram, skal det skje. Besiktigelsesprotokollen sendes til bestemmelsesstasjonen, om mulig heftet til fraktbrevet.

Dersom godset ikke kan sendes fram, må senderens forholdsordre innhentes.

Bestemmelsesstasjonen må underrettes og kopi av besiktigelsesprotokollen skal sendes bestemmelsesstasjonen.

### **32. NÅR SKADE OPPDAGES I TOG**

Oppdages skade på sending i tog, skal konduktøren straks forsøke å hindre at skaden brer seg og forebygge at annet gods blir skadd. Han må melde skaden til godsets bestemmelsesstasjon eller eventuelt en underveisstasjon. Den som mottar slik melding eller stasjon hvor vognen eller godset er satt igjen, er ansvarlig for at bestemmelsesstasjonen straks får underretning med alle nødvendige opplysninger. jfr. art. 29 og 31.

### **33. BESTEMMELSESTASJONENS PLIKTER**

Når skade blir oppdaget på bestemmelsesstasjonen eller meldes dit, skal besiktigelsesprotokoll settes opp som nevnt i art. 26. At besiktigelse er foretatt underveis fritar ikke bestemmelsesstasjonen fra å besiktige godset ved utleveringen, fortrinnsvis i mottakerens nærvær, og bl.a. søke å fastsette skadens størrelse, jfr. blankettens punkt 7, lastemåte etc., jfr. art. 26.

#### **34. NÅR SKADE MELDES ETTER UTLEVERINGEN**

Etter Befordringsvedtektene, § 78 punkt 2 d må mottakeren reklamere mangel/skade — som ikke er utvendig merkbar — på gods som er utlevert til ham, senest 4 dager etter godsets utlevering. I internasjonal samtrafikk — CIM og TIEx art. 57 § 2 b er denne frist 7 dager, for reisegods er fristen 3 dager, CIV art. 54 § 2 b.

Stasjonen skal da besiktige godset og sette opp besiktigelsesprotokoll som foreskrevet i art. 26.

Stasjonen må ikke under noen omstendighet ta godset tilbake.

Etter omstendighetene kan NSB foreta slik besiktigelse ved hjelp av stedfortreder som anses kompetent.

Hvis skade meldes etter utløpet av nevnte frister, må man gjøre reklamanten oppmerksom på at fristen er utløpt. Hvis reklamanten likevel ønsker besiktigelse, kan dette etterkommes hvis det etter forholdene anses rimelig og kan skje uten utgift for NSB.

#### **35. SKADE PÅ UFORTOLLET SENDING FRA UTLANDET**

Av hensyn til bevisbyrden må åpning av emballerte kolli og vognlaster bare foretas av NSB i nærvær av Tollvesenet eller med dets tillatelse.

Hvis skade oppdages ved tollbehandlingen eller skade er meldt fra underveisstasjon, skal tolltjenestemann delta i besiktigelsen og underskrive besiktigelsesprotokollen, jfr. art. 26—34.

#### **36. RESERVENR.**

#### **37. BEHANDLING AV ERSTATNINGSKRAV I FORBINDELSE MED AVTALE OM JERNBANETRANSPORT**

Innenfor myndighetsrammen er hovedregelen at erstatningskrav behandles av sendingens bestemmelsesstasjon. I forbindelse med avtaletransporter kan det være avtalt at en annen stasjon skal sluttbehandle kravene.

Senderstasjonen skal alltid varsles om kvalitetsavvik av betydning f.eks. med gjenpart av besiktigelsesprotokoll etc.

I forbindelse med utbetaling av erstatninger vises til Hovedinstruks for Økonomiforvaltningen i NSB — §§ 6 og 7, om attestasjon og anvisning samt bestemmelsene i Trykk 832 «Bestemmelser om regnskapsføring m.m. for ekspedisjonsstedene».

### 37—37.1.3

Oppfølging av kvalitetsavvik er meget påkrevet og er grunnlag for tiltak som kan bedre transportkvaliteten.

Distriktene skal derfor hvert halvår sende særskilt oppgave over erstatningskrav i forbindelse med vognlasttransport til Hovedadministrasjonen.

Ansvar for oppfølging av avtaleregulerte transporter ligger på avtaledistriktet. Data om avvik i transportkvaliteten skal tilstilles avtaledistriktet.

### 37.0. Avgjørelse av erstatningskrav.

#### 37.1. Områdesjefens myndighet.

##### 37.1.1. Lokal norsk jernbanetransport.

Områdesjefen har myndighet til å avgjøre erstatningskrav for skadet og manglende gods og for overskredet leveringsfrist i lokal norsk trafikk. Myndigheten gjelder inntil kr. 10 000,— pr. sending. Ansvar må anses klart etter Befordringsvedtekter for Norges Statsbaner.

Det forutsettes at alle ekspedisjonsledere som er underlagt områdesjefen blir gitt samme myndighet med inntil kr. 3 000,— pr. sending, men områdesjefen delegerer slik myndighet etter egen vurdering.

##### 37.1.2. Internasjonal jernbanetransport.

Når jernbanenes ansvar i.h.t. CIM, TIEx eller CIV anses klart, har områdesjefen samme myndighet som under pkt. 37.1.1., men begrenset til 68 SDR pr. sending. Beløpet belastes distriktet og føres på kontoen for vedkommende ekspedisjonsart.

Det er forutsetningen at områdesjefen delegerer denne myndighet til alle stasjoner i området.

##### 37.1.3. Kommunikasjon.

I tillegg til de kommunikasjonslinjer som er fastsatt i dette trykk, er det en hovedregel at områdesjefen eller de han har bemyndiget, skal sende krav, som de selv ikke skal avgjøre, direkte til rette instans. Det kan være:

- Områdesjef eller instanser underlagt denne uavhengig av distriktsgrensene.
- Distriktsjefen for sendinger fra Danmark, Sverige og Finland.
- Hovedadministrasjonen for sendinger fra utlandet for øvrig.



Krav som skal avgjøres i et annet distrikt, kan sendes direkte til den områdesjef som skal forberede eller avgjøre saken.

I tvilstilfelle og når saken krever det, sendes den til distriktsjefen i eget distrikt.

Distriktsjefen skal i alle tilfeller ha gjenpart av oversendelser som nevnt over.

Mangel- og overtalligmeldinger som er sluttbehandlet ved Sgar uten positivt resultat, skal behandles slik:

Sgar sender slike mangelmeldinger til utstederstedet med påskrift. Utstederstedet oppbevarer meldingen betryggende til eventuelt krav blir satt fram eller i 2 år regnet fra utløpet av leveringsfristen for sendingen.

Sgar sender slike overtalligmeldinger med påskrift til Os i det område hvor utstederstedet ligger. Os sørger for at godset blir behandlet etter bestemmelsene i Befordringsvedtektenes § 67, artikkel 11 i dette trykk, artikkel 58.4. i Trykk 830 og artikkel 416 i Trykk 405.1. så langt disse finner anvendelse.

All korrespondanse om saker, forespørsler og meldinger skal følge de samme direkte kommunikasjonslinjer.

Distriktsjefen og Områdesjefen med underlagte ekspedisjoner kan korrespondere direkte med distriktsforvaltningen og stasjoner ved de nordiske jernbaner, men ikke med sentralforvaltningenes kontorer.

### **37.2. Distriktsjefens myndighet**

Distriktsjefen avgjør krav om erstatning for skadet, bortkommet gods og overskredet leveringsfrist innenfor følgende rammer:

#### **I lokal norsk trafikk**

— alle krav t.o.m. kr. 75 000.

#### **I samtrafikk fra Danmark, Sverige og Finland**

Ilgods, fraktgods og ekspressgods:

— krav t.o.m. 1 100 SDR + frakter pr. sending, men ikke krav pga. overskredet leveringsfrist når kravet overstiger 68 SDR.

## 37.2—37.4

### REISEGODS

— krav t.o.m. maks.grensene i CIV art. 38,40 og 41, men ikke krav p.g.a. overskredet leveringsfrist når kravet overstiger 68 SDR.

### I samtrafikk med utlandet for øvrig

— alle krav t.o.m. 68 SDR.

Krav som overstiger disse grenser eller hvor avgjørelsen er av prinsipiell betydning for NSB eller innebærer vesentlig juridisk tvil, sendes til Hovedadministrasjonen.

### 37.3. Hovedadministrasjonens behandling

Hovedadministrasjonen avgjør saker vedrørende krav om erstatning for skadet gods, bortkommet gods og gods hvor leveringsfristen er overskredet når kravet overstiger grensen for distrikt-sjefens myndighet, samt saker som er av prinsipiell betydning for NSB eller innebærer vesentlig juridisk tvil.

### 37.4. Gyldige erstatningskrav

De forskjellige vedtekter har regler om hvem som har rett til å fremsette erstatningskrav mot NSB, fristen og hvordan krav skal dokumenteres slik at NSB opplyller sitt ansvar for å utbetale erstatning til rette vedkommende — jfr. Bef. § 77, CIM/TIEEx art. 53 CIV art. 49 og 50.

Erstatningskrav skal være skriftlig. Med unntak av krav på frakter og etterkrav, ligger reklamasjonsretten hos den som har råderetten over godset. Krav som fremsettes av andre, skal være vedlagt erklæring fra den som har råderetten, om at utbetaling eller utlevering skjer til den som har framsatt kravet. Når en sending mangler overtar mottaker råderetten ved å kvittere i fraktbrevet eller betale fraktene m.m., fremsette skriftlig erstatningskrav eller gjøre krav på sendingen. Hvis mottaker muntlig krever utlevering av sendingen, må det av bevismessige grunner noteres i fraktbrevet med tjenestemannens signatur og stasjonens dato-stempel.

Krav hvor *reklamasjonsretten* ikke er dokumentert, skal returneres med alle tilsendte dokumenter og med forklaring om hvordan reklamanten kan fremme sitt krav.

NSB kan ikke nekte å undersøke reklamasjoner hvor f.eks. fraktbrev, faktura eller andre dokumenter ikke er vedlagt.

Reklamanten skal underrettes dersom reklamasjonen ikke kan besvares i løpet av 8 dager.

### 37.5. Bortfall av erstatningskrav

Bef. § 78, CIM/TIEx art. 57, CIV art. 54.

Hovedregelen er at alle krav overfor NSB etter fraktavtalen bortfaller når kunden har overtatt godset.

Det er likevel et viktig unntak. For gods som ikke har utvendig merkbare skader, er fristen for reklamasjon satt til senest:

- 4 dager for sendinger i lokal norsk trafikk
- 7 dager for sendinger i internasjonal trafikk, unntatt for reisegods hvor fristen er 3 dager, jfr. art. 34.

Mottakeren må her føre bevis for at skaden har skjedd i den tid sendingen har vært i NSB's varetekt. NSB har rett til å besiktige skadene og vurdere omfanget.

For reisegodskolli i norsk trafikk som er helt tapt, faller NSB's ansvar bort hvis kolliet ikke er forlangt utlevert *innen 6 måneder* etter at det skulle ha kommet til bestemmelsesstasjonen. Gods (alle ekspedisjonsformer) som ikke kan utleveres til mottakeren *innen 30 dager* etter leveringsfristens utløp anses som tapt og kan kreves erstattet. For reisegods regnes fristen fra den dag godset ble etterspurt, og er 10, henholdsvis 14 dager for norsk og utenlandsk trafikk.

### 37.6. Foreldelse av erstatningskrav

Bef. § 79, CIM/TIEx art. 58, CIV art. 55.

For foreldelse av krav foreligger en rekke spesifiserte bestemmelser. Fristen er generelt 1 år etter godsets utlevering, eventuelt leveringsfristens utløp. For reisegods regnes tiden fra den dag det ble etterspurt.

Om foreldelse av erstatningskrav fra Linjegods A/S vises til art. 41.

Ved reklamasjoner i *internasjonal trafikk* avbrytes tiden for foreldelse mens jernbanen behandler kravet og inntil jernbanen har svart og sendt tilbake utlånte dokumenter.

### 37.7. Når er fraktavtalen oppfylt?

Utlevering – Bef. §§ 58 og 82, CIM/TIEx art. 28, CIV art. 23.1.

### 37.7—38.7

Når mottakeren har fått godset, er fraktavtalen oppfylt selv om mottakeren ikke har kvittert på fraktbrevet.

NSB's utlevering av sendingen avslutter jernbanens fraktføreransvar. Utleveringen innebærer også at NSB oppgir den varetekt som NSB tok på seg da fraktavtalen ble inngått og at mottakeren settes i stand til fritt å råde over sendingen. Det kreves ikke at mottakeren faktisk har tatt f.eks. vognlasten i besittelse. Det er nok at NSB ha rsatt ham i stand til å råde fritt over den og har meddelt ham det.

For vognlaster som etter avtale stilles til lossing på NSB's område, regner NSB vognlasten som utlevert til mottakeren når han har fått beskjed om at vognlasten er kommet og stillet på bestemt eller avtalt sted og tid. Mottakeren må da gi beskjed hvis han ikke ønsker å overta vognlasten, han må også gi beskjed hvis han ikke kan losse vognen innen lossefristen på 22 timer. Unnlater mottakeren dette, tar han selv på seg risiko for f.eks. tyverier dersom NSB har gjort det som er rimelig og fornuftig for å beskytte vognlasten. Slik disponering fra mottakeren, utelukker senderen fra fraktavtalen.

Kunden har rett til å løse ut sendingen og be NSB om å lagre den, men da er fraktavtalen avsluttet. Slik lagring foregår utenfor fraktavtalen.

For vogner som etter avtale skal stilles på privat spor, anses vognen som utlevert når den er stillet på sporet. Hvis mottakeren skal ha særlig beskjed må det være avtalt.

På samme måte er fraktavtalen oppfylt når godset blir utlevert til f.eks.:

- tollmyndighetene i deres lokaler når disse ikke står under jernbanens oppsyn.
- speditørlager eller offentlig lager.

### 37.8. Avgjørelse i reklamasjonssaker

NSB ønsker å behandle kunden mest mulig rettferdig for å gjøre hans ulempe minst mulig når gods er skadet, gått tapt eller forsinket.

Gjeldende regler må praktiseres smidig og fornuftig, men uberettede krav kan ikke godtas.

Kvalitetsavvik må følges opp med tiltak eller rådgiving eksternt og internt.

#### *37.8.1. Vurdering av erstatningskrav*

Jfr. art. 37.4.

Hvis kravets formalia er i orden, skal man *vurdere om kravet er berettiget*. Vurderingen gjelder både spørsmålet om NSB skal anses ansvarlig for det påståtte tap og størrelsen av kravet.

#### *37.8.2. Lastemåten.*

Besiktigelsesprotokollens punkt 1 om godsets tilstand ved ankomst må nøye granskes og ses i sammenheng med punkt 2 om emballasje og punkt 3 om lastemåten.

For vognlastsendinger er NSB's kontroll av vognlasten i alminnelighet begrenset til de driftssikkerhetsmessige forhold.

Krav til lastemåten er fastsatt i Trykk 420.2 for norske vognlaster og vognlaster til Sverige, og i RIV for andre internasjonale vognlaster.

#### *37.8.3. Verdiforringelse*

Ved skade skal NSB erstatte verdiforringelsen. I prinsippet går vi ut fra nypris for godset med fradrag for slitasje.

Det forekommer at NSB ut fra en totalvurdering bør yte erstatning for totalskade og ta inn det skadde gods og eventuelt selge det for egen regning.

Hvis kolli er skadet eller forminsket og den del av godset som er i behold er varig forringet eller ikke gjenvinner sin verdi ved gjenkjøp av deler eller ved reparasjon, kan kolliet bli å betrakte som totalskadet.

Skadet gods kan få en verdiforringelse selv etter den beste reparasjon. Når verdiforringelsen da er på det rene, må prinsippet være at den teller med i erstatningsutmålingen.

#### *37.8.4. Grunnlag for beregning av erstatningsbeløp*

Avgjørende for beregning av erstatning ved skade på og tap av gods, er nettoprisen som senderen selger godset for. Ellers legges markedsprisen på senderstedet til grunn da godset ble ekspedert og den tilstand det da var i.

### 37.8.4—37.8.6

Det forekommer at den rådighetsberettigede krever jernbanen for grossistrabatt og andre former for rabatter og prisavslag. Hovedregelen er her at faktura skal begrunne kravet når det er mulig. Rabatter av forskjellig slag går fram av den og legges til grunn.

Hvis det ikke foreligger fullbyrdet salg, f.eks. gods fra en avdeling innen et firma til en annen, legges kostpris til grunn — m.a.o. ikke den forventede utsalgspris.

Affeksjonsverdi erstattes ikke.

NSB har ikke lov til å godtgjøre ventet fortjeneste.

#### *37.8.5. Årsaker som kan frita jernbanen for ansvar*

Hvis skaden/tapet skyldes en eller flere av de i Bef. § 71 eller i CIM art. 36 § 3 nevnte årsaker, er NSB ansvarsfri. Hvis skaden/tapet ikke har noen forbindelse med nevnte årsaker, er NSB ikke ansvarsfri etter nevnte bestemmelser, men kanskje etter Bef. § 70.2 eller i CIM 36 § 2.

Når en skade skyldes både et forhold som normalt ville gjøre NSB ansvarlig, og et forhold som — *hvis det hadde foreligget alene* — ville ha fritatt NSB etter Bef. § 71 — kan ansvaret deles mellom den som har råderetten og NSB, (f.eks. når det foreligger uforvarlig skifting og feil ved senderens lastemåte).

Normale skiftestøt og annen normal benyttelse av vanlige skifteanlegg og metoder er ikke forhold som medfører ansvar for NSB.

#### *37.8.6. Reisegods og ekspressgods. Oppbevaringsgods*

Erstatninger utmåles bl.a. etter godsets virkelige vekt. For visse godsslag som reisegods og ekspressgods med standardvedtekter for fraktberegning, bruker vi ved utmåling av erstatning vektene i tabellen nedenfor. Hensyn må også tas til verdi, slitasje elde, vektanslag m.m. om verdiforringelse se art. 37.8.3. De samme regler brukes ved vurdering av erstatningskrav på oppbevaringsgods.

For ekspressgods som er fraktberegnet etter standardvekter, brukes vektene i tabellen ved utregning at erstatningen. Det samme gjelder visse godsslag som reisegods, for godsslag ikke nevnt i tabellen brukes 20 kg pr. kolli/kupong som maksimalvekt.

*Reisegods/ekspressgods:*

Skipar, barnevogn, kjelke	10 kg	Maks. vekt ved erstatning hvis det ikke lar seg bekrefte at den virkelige vekt var høyere.
Sykler, sparker	20 kg	
Motorsykler	40 kg	
Mopedar	30 kg	

*37.8.7. Containere og flak.*

Containere og flak er del av fraktavtalen.

Ved tap av eller totalskade på container eller flak legges verdien på innleveringsstedet og -tiden til grunn for erstatningsutmålingen, jfr. Bef. § 72. Maksimumserstatningen er begrenset til den fastsatte pris pr. kg — ganget med sendingens bruttovekt, dvs. containerens virkelige egenvekt + godsets virkelige vekt. Innenfor denne ramme følger utmålingen av erstatningen de vanlige regler for erstatningsbehandling av godset, men containeren selv vurderes etter følgende hovedregler:

Utgangspunktet vil i alminnelighet være containerens gjenskaffelsesverdi, dvs. det det koster den skadelidte å skaffe seg en tilsvarende container. Man går da ut fra prisen på en ny container som svarer til den som er gått tapt med 8—10 % fradrag pr. år for slit og elde, nedsatt anvendelighet o.l.

Avskrivningstiden vil i regelen være 8—10 år, men en container kan ha en bruksverdi eller omsetningsverdi som det er rimelig å erstatte.

*37.8.8. Merverdiavgift.*

Inngående merverdiavgift kan ikke godtgjøres når reklamanten er registrert næringsdrivende. Det samme gjelder for reparasjon av skadet gods som utføres ved fremmed verksted. Registrert næringsdrivende som selv reparerer skadet gods, skal ikke beregne utgående merverdiavgift. (Lov om merverdiavgift, § 21).

*37.8.9. Investeringsavgift*

Når registrert næringsdrivende krever det, kan investeringsavgiften — p.t. 13 % av fakturabeløp eksklusiv frakter og merverdiavgift — godtgjøres for varige driftsmidler til bruk i virksomheten.

### 37.8.9—37.9

Dette gjelder også ved reparasjon på fremmed verksted som drives av registrert næringsdrivende, og reparasjonen gjelder avgiftspliktige driftsmidler. Investeringsavgift for reparasjoner utført ved eget verksted kan ikke godtgjøres. (Lov om avgift på investeringer, §§ 2, 3, 4 og 5).

Visse driftsmidler i industri og bergverk er fritatt for beregning av investeringsavgift, jfr. Skattedirektoratets Melding nr. 37/1979 av 26.6.79 med vedlegg nr. 81 — Forskrifter om delvis fritak for investeringsavgift på driftsmidler i industri og bergverk.

#### *37.8.10. Administrasjonstillegg*

NSB har ikke hjemmel for å imøtekomme krav for indirekte utgifter.

Det kan være aktuelt å imøtekomme helt eller delvis, utgifter til juridisk bistand i forbindelse med avslag fra NSB. Forutsetningen er at NSB som følge av anke med juridisk bistand, velger å endre sitt tidligere standpunkt.

I andre tilfelle må man nøye vurdere kravets størrelse, rimeligheten av å imøtekomme det etc.

#### *37.8.11. Overtakelse av gods når erstatning er utbetalt*

Har NSB utbetalt full erstatning, kan NSB be om å få overta den skadde vare fordi eiendomsretten da er gått over til NSB. NSB avgjør om varen kan nyttiggjøres eller selges best mulig. I enkelte tilfelle viser det seg at den skadde vare kan selges til inntekt for NSB.

Overskudd ved salg av gods i forbindelse med internasjonale transporter — i internordisk trafikk over 68 SDR, i annen trafikk over 34 SDR — skal tilstiles HAD på mellomværkonto. HAD krediterer de berørte forvaltninger.

### **37.9 Erstatningens størrelse. Omregning av SDR (regneenhet)**

Når det er på det rene at NSB har ansvaret for at gods er skadd, gått tapt eller for sent levert, skal NSB gi erstatning for at fraktavtalen ikke er overholdt.

For skadet gods er det verdiforringelsen av godset som skal erstattes — jfr. art. 37.8.3.



I norsk trafikk er NSB's erstatningsplikt begrenset til 17 SDR (regneenheter) for hver brutto kilo av gods uansett ekspedisjonsart som er skadet eller mangler. Omregningen av SDR-beløpet til norske kroner skjer på grunnlag av SDR-kursen den dagen utbetaling settes opp. Kursen hentes fra «Hovedadministrasjonens Kursliste for internasjonal godstrafikk inkl. ekspressgods. Jernbanens omregningskurser for utenlandsk valuta».

I tillegg til erstatningsbeløpet kommer betalte frakter og andre kostnader forbundet med transporten av godset.

I internasjonal samtrafikk er begrensningen pr. kg angitt i regneenheter (SDR). For il- og fraktgods (CIM) og ekspressgods (TIEx) ytes inntil 17 SDR for hver manglende eventuelt skadet kg av bruttovekten. For reisegods (CIV) ytes 10 SDR for hvert kg av bruttovekten når skadebeløpet ikke er bevist og inntil 34 SDR når skadebeløpet er bevist.

### **37.10. Leveringsfrister**

Bef. §§ 53 og 82. CIM/TIEx art. 27, CIV art. 23.

Ved NSB er enkelte vognlastekspedisjoner lukket på lørdager. Lørdager regnes som transportdager på NSB-strekningen. Når leveringsfristen utløper på lørdag og ekspedisjonen er lukket, forlenges fristen til første påfølgende virkedag.

Tilsvarende gjelder i trafikk fra DSB og SJ ved beregning av tiden over danske og svenske strekninger.

### **37.11. Intercontainertransporter (IC) — Trykk nr. 8966**

Internasjonale sendinger av containere med jernbane skal gå i IC-regi, jfr. Trykk 8966 og IC's Allgemeine Geschäftsbedingungen.

#### *Erstatningskrav*

Sistnevnte art. 47 fastsetter at erstatningskrav iht. IC's betingelser sendes til Intercontainer, Margarethenstrasse 38, CH—4008 Basel når kravet overstiger 500 UIC-francs. Lavere krav sendes til Had, Sgar.

Erstatningskravet må fremsettes innen 6 måneder for tap og skade, og innen 6 uker for forsinkelser regnet fra utleveringsdagen.

### 37.11—37.13

#### *Erstatningskrav etter CIM*

Er uregelmessigheten knyttet til CIM-avtalen gjelder reglene for slike sendinger, men kunden må innhente overdragelse av reklamasjonsretten til seg fra IC, Basel. På *skriftlig* henvendelse kan NSB være behjelpelig med dette.

Om besiktigelse, jfr. art. 26.1. NSB er IC's representant.

### 37.12. Interfrigotransporter — Trykk 8965

Interfrigo tilbyr sine tjenester på tre områder:

- kjølevogntransporter
- maskinkjøletransporter og
- transport i transcontainere.

For hver av disse gjelder bestemte betingelser, jfr. Interfrigos «Alminnelige betingelser for bruk av Interfrigos forvaltede kjøle- og isotermvogner».

Besiktigelse av skader eller andre uregelmessigheter skal foregå som bestemt i CIM art. 52 og dette trykk.

Erstatningskrav sendes til Hovedadministrasjonen. Kravene blir ofte sluttbehandlet av Interfrigo.

NSB er Interfrigos representant.

### 37.13. Omregning til norske kroner av erstatningskrav fremsatt i fremmed valuta.

Ved omregning av valuta til norske kroner brukes kursene i «*Kursliste — internasjonal godstrafikk inklusiv ekspressgods. Jernbanens omregningskurser for utenlandsk valuta*».

Ekspedisjoner som ikke har ovennevnte kursliste, kan innhente kursen fra banker eller fra avisenes børsnoteringer.

Erstatningsbeløp for sendinger ekspedert 30.04.85 og tidligere regnes først ut i gullfrancs. Beløpet regnes så om til SDR og norske kroner slik:

$$\frac{\text{Dagens SDR-kurs} \times \text{antall gullfrancs}}{3} = \text{norske kroner}$$

(1 SDR = 3 gullfrancs).

### **37.14. Sendinger forsikret i Europeiske Vare- og Reiserforsikring A/S**

Når det er oppstått mangel eller skade i en sending forsikret i Europeiske Vare- og Reiserforsikring A/S, skal gjenpart av mangelmelding og skademelding sendes dit under adressen:

Haakon VII's gate 10, Vik, Oslo 1.

Hvis godset kommer til rette, skal forsikringsselskapet og Sgar underrettes skriftlig.

Etter avtale skal erstatningskrav oversendes. Selskapet foretar erstatningsoppgjør med den berettigede.

Hvis den berettigede krever oppgjør fra NSB, etterkommes hans ønske innenfor gjeldende vedtekters bestemmelser.

Distriktsjefen skal søke regress hos Europeiske Vare- og Reiserforsikring A/S for det beløp som er utbetalt til reklamanten.

Dersom slike saker blir behandlet av områdesjefen, må saken, etter behandling — sendes distriktsjefen for at regresskrav overfor forsikringsselskapet kan bli fremsatt.

### **38. OPPBEVARING AV DOKUMENTER**

Erstatningssaker som er avgjort av områdesjefen eller underliggende ekspedisjoner, sendes distriktsjefen for arkivering.

Sakene oppbevares betryggende i 4 år regnet fra den dag de ble avsluttet. Originale regnskapsbilag oppbevares i 10 år.

### **39. INFORMASJON**

Gjennom reklamasjonsarbeidet blir NSB kjent med forskjellige former for kvalitetsavvik.

Det gir et godt utgangspunkt for oppfølging internt og til å utvikle bedre eller nye tilbud.

Ved passende anledninger må kundene gjøres oppmerksom på at det er visse *formelle* krav som må oppfylles for at NSB plikter

å ta en reklamasjon opp til realitetsbehandling. Se Bef. §§ 77—80 for lokale norske sendinger.

Gjelder det godssendinger i internasjonal trafikk, finnes bestemmelsene i CIM og TIEEx art. 52—58. Spesielt må kunden informeres om at reklamasjonsretten følger råderetten, samt at reklamasjonsretten kan overdras til tredjemann. Dette er særlig viktig når det gjelder sendinger fra Norge til utlandet. NSB får av og til ganske store krav fra forsikringsselskaper og norske eksportører som ikke har etablert reklamasjonsrett overfor jernbanen.

NSB stiller ikke disse krav til formalia for å kunne vri seg fra rettsmessige krav, men for at man skal ha et brukbart grunnlag å bygge avgjørelser på. Man skal for øvrig også huske på at kravet om at mottakeren skal fremsette behørig reklamasjon bl.a. har til hensikt å ivareta senderens rettigheter.

#### **40. NSB BILRUTER OG GODSUTKJØRINGER — UTBETALING AV ERSTATNINGER ETTER FRAKTAVTALEN**

«Lov om vegfraktavtaler av 20. desember 1974 nr. 68» § 2 fastsetter at godstransport på veg — herunder hente/bringetrafikk — som NSB besørger som ledd i oppfyllelse av avtale om transport med jernbane, skjer etter vilkår i:

- Befordringsvedtekter for Norges Statsbaner
- Internasjonal overenskomst om befordring av gods på jernbanene — CIM
- Einheitliches Reglement betreffend den internationalen Eisenbahn-Expressgutverkehr (TIEEx).

For NSB's utførelse av transportoppdrag med kjøretøy på veg alene gjelder ovennevnte lov. Ellers vises til Trykk nr. 101, hvor bl.a. er bestemt:

1. Vedkommende distriktsjef avgjør innenfor rammen av bestemmelsene i Dc instruksen pkt. 3.2.2. erstatningskrav for skadet og bortkommet gods ved de bilruter og godsutkjøringer som drives av NSB.
2. Der hvor det er ønskelig kan distriktsjefen bemyndige vedkommende disponent til å avgjøre erstatningskrav for skadet og

**45. FORTEGNELSE OVER DE VIKTIGSTE TRYKK OG  
BESTEMMELSER I REKLAMASJONSARBEIDET**

- Trykk 801 — Befordringsvedtekter for NSB.
- Trykk 420.2. NSB's Lasteforskrifter.
- Trykk 8901.4 — CIM — Enhetlige rettsregler for avtale om internasjonal transport av gods på jernbanene.
- Trykk 8904 — PIM — Forskrifter for internasjonal godsbe-  
fordring.
- Trykk 8902 — Ekspedisjonsbestemmelser for internasjonal  
godssamtrafikk.
- Trykk 8901.3 CIV.
- Trykk 8815 TIEx.
- Trykk 8816 PIEx.
- Trykk 8811 PIV.
- Lov om vegfraktavtaler av 20. desember 1974 nr. 68.
- Trykk 8965 Forskrifter for INTERFRIGO-trafikk.
- Trykk 8966 Ekspedisjonsbestemmelser for INTERCONTAI-  
NER-trafikk.
- Trykk 830 Ekspedisjonsbestemmelser for befordring av gods  
og levende dyr i norsk trafikk.

**46. BILAG**

- 1 Forespørsel om manglende/overtallig gods
- 2 Melding om manglende gods
- 3 Jernbanebrevkort
- 4 Besiktigelsesprotokoll
- 5 Saksomslag for besiktigelsesprotokoll
- 6 Melding om overtallig gods
- 7 Utleveringsblankett for overtallig gods
- 8 Meldeseddel/Melding om manglende gods
- 9 Overtalligmelding
- 10 Følgeseddel
- 11 Melding om regulering
- 12 Erklæring vedrørende manglende gods
- 13 Skade
- 14 Skisse som viser de forskjellige lessemuligheter for flatglass  
12 A
- 15 Skisse for markering av skadested og skademønster 12 A 1

Vedlegg 1 til besiktigelsesprotokoll nr. .... fra .....  
vedrørende skade på flatglass på stålstativ.  
Rettledning på baksiden av skjemaet.

(Anlage 1 zu Tatbestandaufnahme Nr ..... von .....  
betreffs Schäden an Flachglass auf Gestellen aus Stahl.)

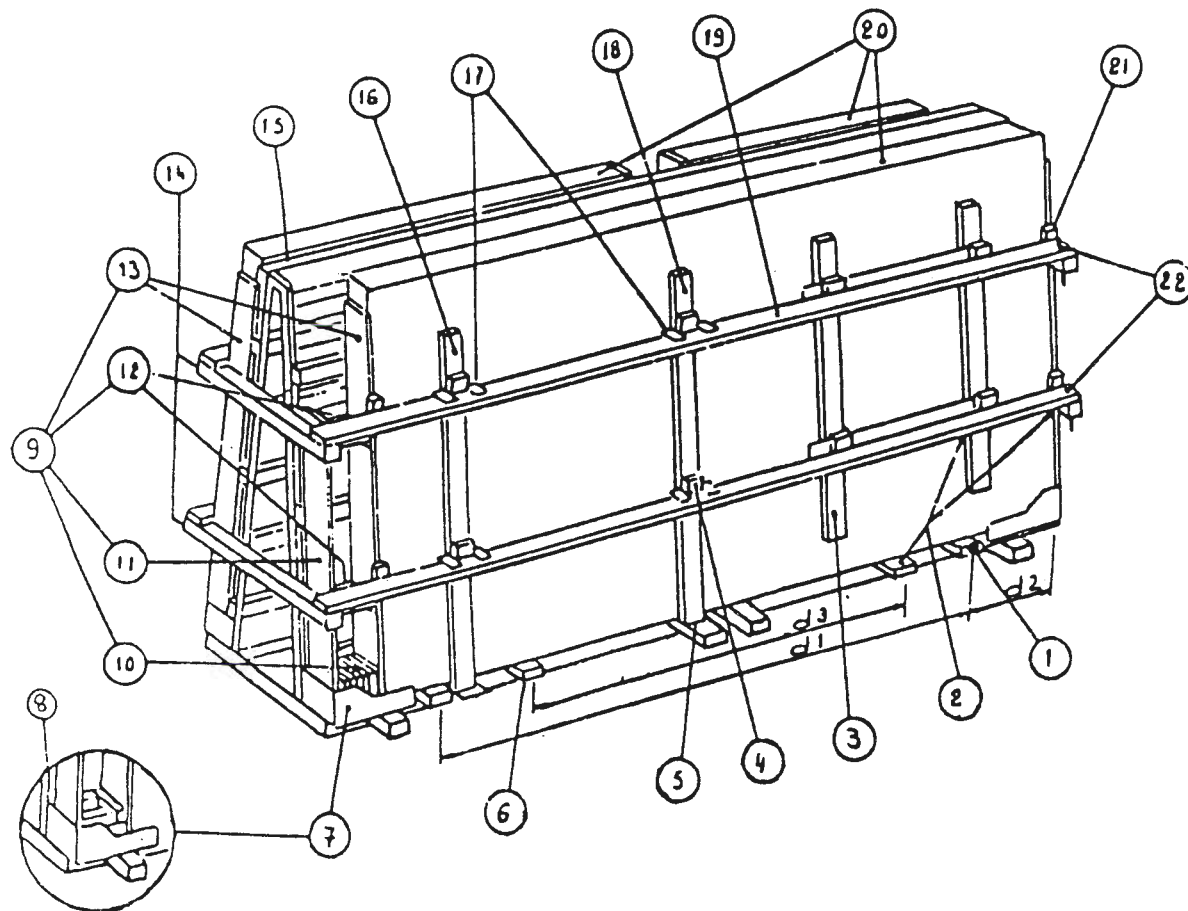

1. Lastbærende anleggskloss.
2. Støtdempende materiale.
3. Ramme sikret med kiler.
4. Kiler som sikrer kantlistene.
5. Stift som sikrer kantlistene.
6. Hjelpe-anleggsklosser.
7. Gulvanlegg.
8. Formfaste rammer.
9. Blokkering av endekantene.  
(10, 11, 12 og 13)
10. Nedre utpressing.  
(Kan erstattes av 8.)
11. 2. planke.
12. Øvre utpressing.
13. 1. planke.
14. Tverrbjelke.
15. Sidedel.
16. Loddrett kanttre som holdes av føringsansats i gulvrammen.
17. Foringer.
18. Loddrett kanttre som holdes av feste-stift i gulvrammen.
19. Langsgående bjelke som holdes av innstukne bolter.
20. Glasspakke.
21. Kile som holder sideplankene.
22. Innstikksbolter.

(April 1985)

VEND

Stasjon

Dato

Sign.

Ved besiktigelsen tar vi sikte på å beskrive to forhold som begge har betydning for ansvarsforholdet. Vær særlig oppmerksom på om lastemåten er fast eller glidende.

#### 1. STATIVET

Skissen suppleres med opplysninger og vedlegges besiktigelsesprotokollen. Flere typer av stativer er i bruk. Stativ og lastemåte er som regel avtalt, men senderstasjonen kontrollerer aldri sendingen.

Derfor må vi markere eller beskrive avvik mellom skissen og stativet, samt markere defekter og forskyvninger av glass og stativets deler.

Vær særlig oppmerksom på 10) 16), 17), 21) og 22) samt om det er mellomlegg (ofte isopor) mellom plater og/eller pakker, og hvor mellomlegget ligger.

#### 2. STATIVETS PLASSERING PÅ VOGNEN

Vær særlig oppmerksom på stativets understell:

- er det fastskrudd til vognens gulv eller fastgjort vognutstyr? ..... Hvordan? .....
- er lastemåten slik at den gir mulighet for glidning? .....
- beskriv hvordan .....
- hvor stor avstand mellom stativ og vognendene? .....



Vedlegg 2 til besiktigelsesprotokoll nr. .... fra .....  
vedrørende skade på flatglass på stålstativ.

(Anlage 2 zu Tatbestandaufnahme Nr ..... von .....  
betreffs Schäden an Flachglass auf Gestellen aus Stahl.)

Er stativet forskjøvet?  
(Ist Gestell verschoben?)

Er glasskivene forskjøvet?  
(Sind Glasscheiben verschoben?)

Skisse 1 (side 1)

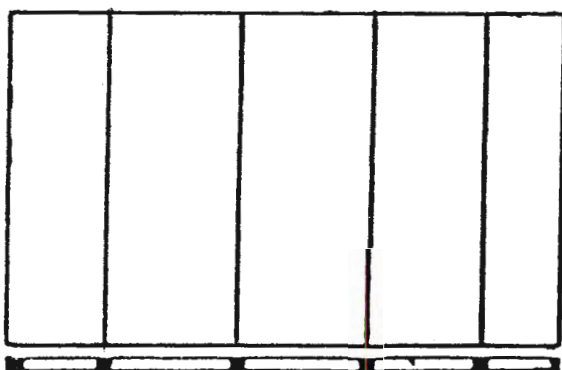

ad skisse 1 og 2:  
Her markeres skadested og skademønster.  
(Schadenspunkt und -muster)

Eventuelle merknader:

Skisse 2 (side 2)

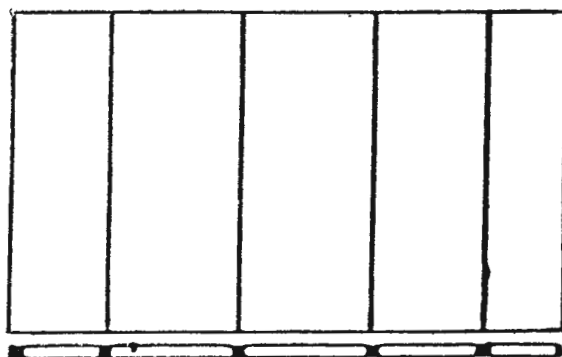

Skisse 3

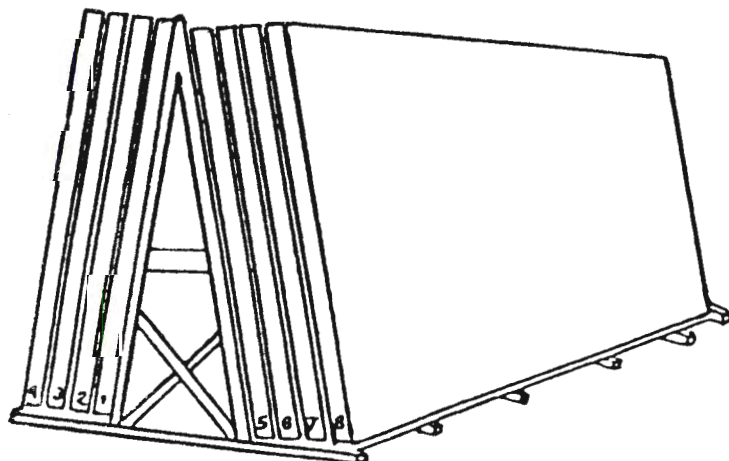

ad skisse 3:  
Her markeres i hvilke bunter skadene er.  
(In welchen Bündeln sind die Schäden?)

(April 1985)

Stasjon

Dato

Sign.

