

752

Trykk nr. 752

Tjenesteskifter utgitt av Norges Statsbaner.

Hovedstyret.

M



ILLUSTRERT FORTEGNELSE

OVER

GODSVOGNER

NORMALSPOR

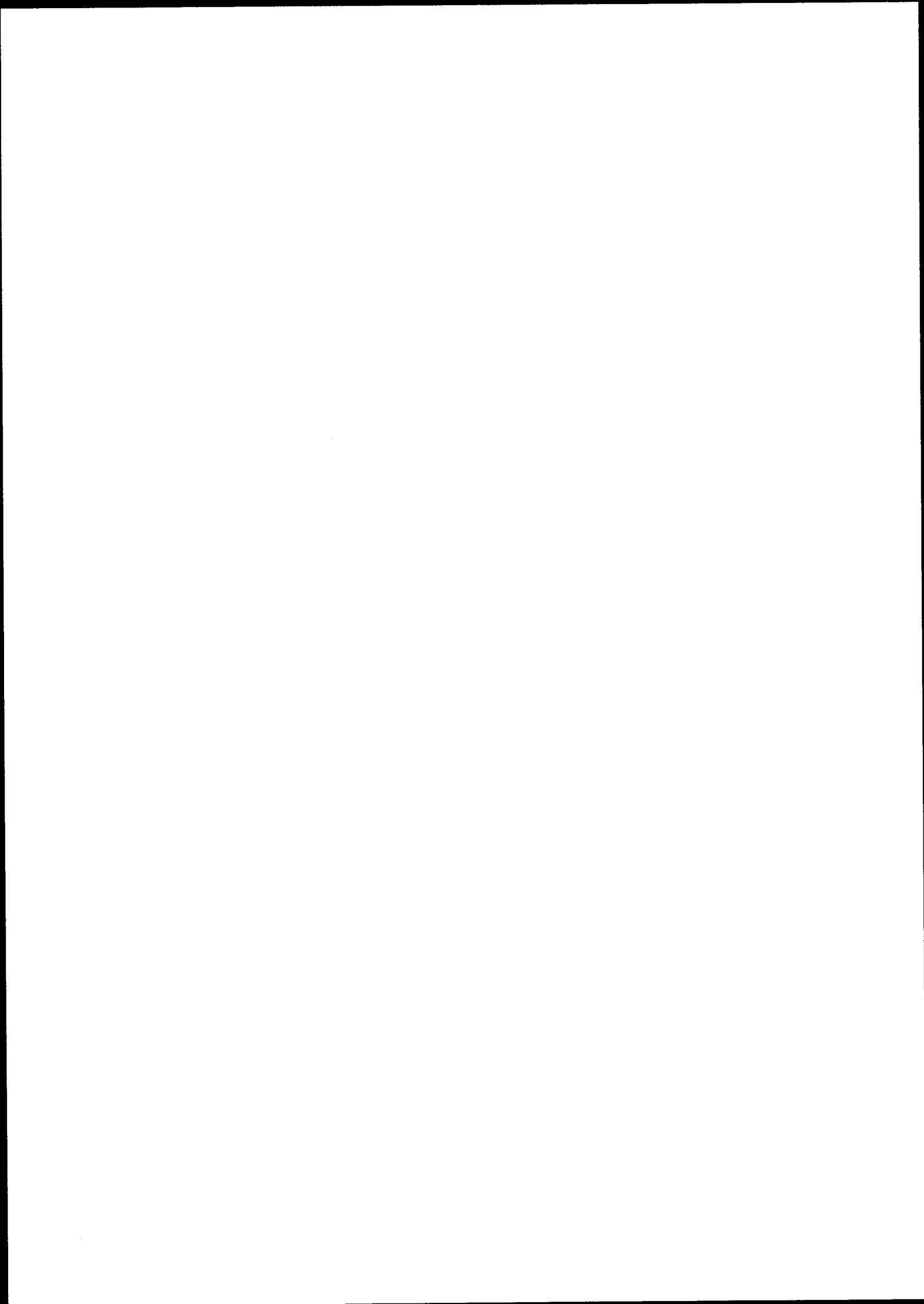

Trykk 752 pr. 1.1.1961

Vedlagt 108 blad til illustrert godsvognfortegnelse, Trykk nr. 752.
Oversikt over gjeldende blad viser hvilke som er revidert pr. 1.1.61.

Følgende typer er kommet til i tiden 1.1. - 31.12.60:

G	type	2
H4	"	2
Hf4	"	2
U4	"	1
U4	"	2

Følgende typer er utgått:

Hv1	type	1
L1	"	3
Lk3	"	2
Tlf3	"	1
Tlf03	"	1

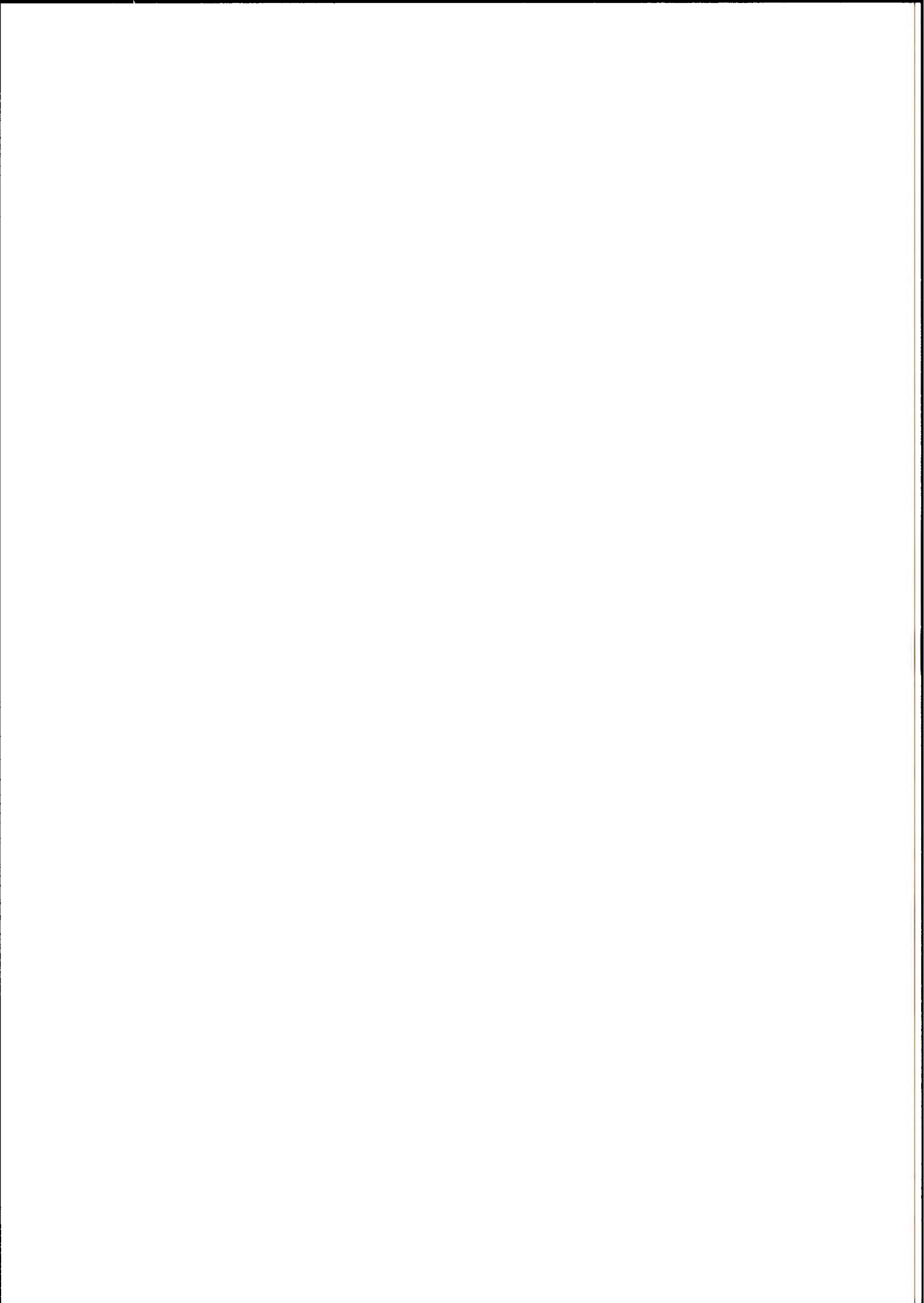

LITRABETEGNELSER

BOKSTAVMERKET	G	=	LUKKET GODSVOGN
"	Gh	=	HESTETRANSPORTVOGN
"	Gp	=	LUKKET GODSVOGN (FOR REISEGODS I HURTIG- GÅENDE PERSONTOG)
"	Gv	=	VARMEVOGN
"	H	=	KJÖLEVOGN
"	Hv	=	KJÖLE- OG VARMEVOGN
"	K	=	TÖMMERVOGN
"	L	=	KASSEVOGN
"	Lg	=	GJÖDSELVOGN
"	Lk	=	KALKVOGN
"	Ls	=	STENKULLVOGN
"	Lt	=	TREKULLVOGN, FLISVOGN O.L.
"	M	=	GRUSVOGN
"	Ms	=	SPECIAL GRUSVOGN
"	MK	=	GRUS- OG TÖMMERVOGN
"	N	=	STAKEVOGN
"	NP	=	STAKE- OG MALMVOGN
"	Q	=	TANKVOGN
"	S	=	MELKVOGN
"	T	=	PLATTFORMVOGN
"	Tl	=	PLATTFORMVOGN MED NEDLEGGBARE JERNLEMNER
"	Tr	=	TRANSFORMATORVOGN
"	Ts	=	SPECIAL PLATTFORMVOGN
"	U	=	MASSEGODSVOGN
"	Zl	=	LIKTRANSPORTVOGN
"	Ö	=	BUNNTÖMMINGSVOGN

o etter bokstavmerket betegner at vognen er boggivogn

f " " " at vognen har bremserhus

På normalt spor betegner videre:

Indeks	1:	Vogner med inntil	9	tonns akseltrykk og liten vognkasse
"	2:	" " "	9	" " og større vognkasse
"	3:	" " "	12	" "
"	4:	" " "	14-15	" "
"	5:	" " "	18	" "

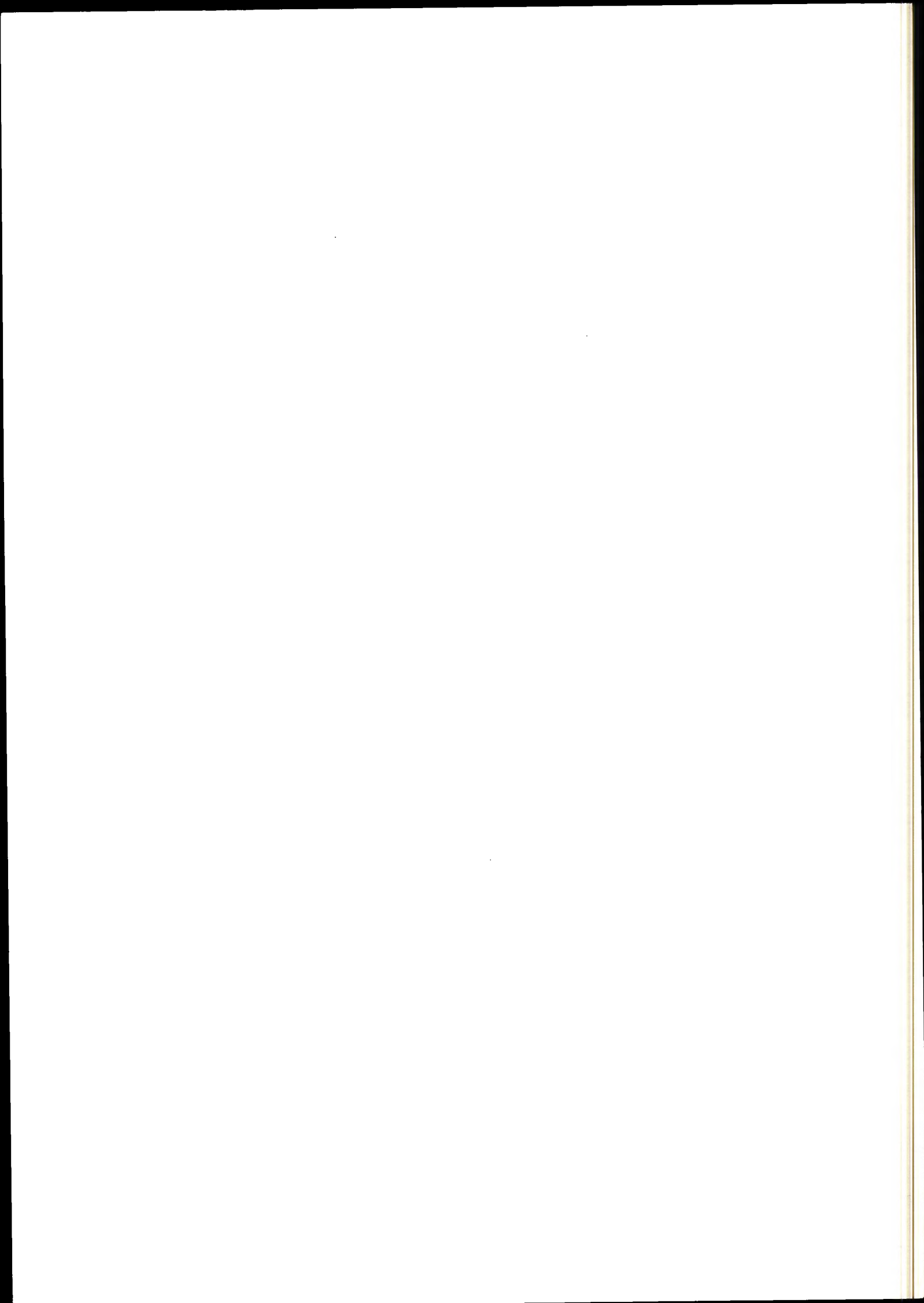

VOGNFABRIKANTER

De forskjellige vognfabrikanter er angitt i fortegnelsen med følgende forkortelser:

- AaB = Aadals Brug
- AfE = Aktiengesellschaft für fabrikation von Eisenbahn-
materiell
- AG = Astein Gesellschaft, Weimar
- AGM = Aktiengesellschaft Maschinenwerke, Göerlitz
- Atl = Atlas mek. Verksted
- BAE = Breslauer Aktiengesellschaft für Eisenbahnwagenbau
- BWM = Bohemia Waggon und Maschinenfabr.
- Edf = A/S Eidsfos Verk
- FKM = Fa. Fried. Krupp Maschinenfabriken
- FMV = Fredrikstad Mek. Verksted A/S
- Ghw = Grossh. Hauptwerkstätte, Karlsruhe
- GL = Gottfried Lindner A.G.
- GMV = Glommen Mek. Verksted A/S
- GWA = Gothaer Waggonfabrik A/G, Gotha
- HJ = Hamar Jernstøperi & Mek. Verksted
- H&R = Harney & Rödler
- Hök = A/S Höka
- JR = Jos Rathgeber A/G
- KvB = Kværner Brug A/S
- LH = Linke-Hofmann
- Ldv = A/B Landsverk
- Lut = Gebrüder Luttgens
- MAN = Maschinenfabr. Augsburg & Nürnberg A.G.
- Mbg = Statsbanenes verksted Marienborg
- ME = Maschinenfabr. Esslingen
- MMV = Moss Mek. Verksted A/S
- NHJ = Hovedbanens verksted
- NVV = A/B Norrköpings Varv & Verkstad
- NW = Niedersächsische Waggonfabr. Jos. Graaf
- O&K = Orenstein & Koppel A.G.
- Oslo = Oslo distrikt
- Sim = Simmering, Wien
- Skb = A/S Skabo
- SME = Societé Metallurgique d'Enghien
- SMV = Skiens Mek. Verksted

VOGNFABRIKANTER (forts.)

Str = A/S Strømmens Værksted

WAg = Wagenfabr. Aktiengesellschaft, Köln

WAR = Waggonfabrik Aktiengesellschaft Rastatt

WD = Waggonfabr. Danzig A/G

Wgm = Wegmann

WLS = Waggonfabr. L. Steinfurt

WM = Waggon & Maschinenfabr. A/G,
Vorm. Busch Bautzen

Wmr = Weimar

Z&C = Van der Zupern & Charlier

OVERSIKT OVER GJELDENE BLAD I TRYKK NR. 752

pr. 1.1.61. Neste revisjon 1.1.62

Side 1

SIDE (Hver enkelt side an- gis ved litrabe- tegnelsen og første og siste vognnummer)	DATO for siste revisjon	SIDE (Hver enkelt side an- gis ved litrabe- tegnelsen og første og siste vognnummer)	DATO for siste revisjon
G-1, 33210, 33652	1.1.61	G3-5, 6276, 6286	1.1.60
G-1, 33699, 34129	1.1.61	G3-6, 3052, 3106	1.1.60
G-2, 33000, 33048	1.1.61	G4-1, 40000, 40028	1.1.61
G-2, 33049, 34214	1.1.61	G4-1, 40029, 40095	
G1-1, 5066, 15165	1.1.60	G4-1, 40096, 40166	1.1.60
G1-2, 1142, 8084	1.1.59	G4-1, 40167, 40236	1.1.59
G1-3, 8409, 15354	1.1.61	G4-1, 40237, 40307	
G2-1, 1166, 2950	1.1.61	G4-1, 40308, 40376	1.7.57
G2-1, 2952, 9233	1.1.61	G4-1, 40377, 40447	1.1.61
G2-1, 9234, 20648	1.1.61	G4-1, 40448, 40515	1.1.60
G2-2, 16327	1.1.61	G4-1, 40516, 40584	1.7.57
G2-4, 2052, 17053	1.1.61	G4-1, 40585, 40654	1.1.59
G2-4, 17054, 17080	1.1.61	G4-1, 40655, 40724	1.1.61
G2-5, 3452, 14056	1.1.61	G4-1, 40725, 40795	1.7.57
G2-6, 1234, 14190	1.1.61	G4-1, 40796, 40862	1.1.60
G3-1, 2088, 3078	1.1.60	G4-1, 40863, 40932	1.1.59
G3-1, 3079, 3172	1.1.61	G4-1, 40933, 41003	1.1.61
G3-1, 3173, 3391		G4-1, 41004, 41073	
G3-1, 3392, 5655		G4-1, 41074, 41142	
G3-1, 5656, 8178	1.1.61	G4-1, 41143, 41211	1.7.56
G3-1, 8179, 8354	1.1.61	G4-1, 41212, 41279	1.1.60
G3-1, 8355, 10229		G4-1, 41280, 41348	1.1.59
G3-1, 10230, 14214	1.1.61	G4-1, 41349, 41418	1.1.59
G3-1, 14215, 15263	1.1.59	G4-1, 41419, 41839	1.1.60
G3-1, 15264, 15364	1.1.60	G4-1, 41840, 41887	1.1.59
G3-1, 15365, 20173	1.1.59	G4-2, 42000, 42028	1.1.60
G3-1, 20174, 23384	1.1.59	G4-2, 42029, 42104	1.1.60
G3-2, 31027, 32053	1.1.61	G4-2, 42105, 42174	1.1.61
G3-3, 31001, 32024	1.1.61	G4-2, 42175, 42244	1.7.56
G3-4, 3161, 6120	1.1.60	G4-2, 42245, 42314	1.7.56
G3-4, 6121, 20758	1.1.61	G4-2, 42315, 42352	1.7.56
G3-4, 20759, 23074	1.1.60	G5-1, 43000, 43029	1.1.59

Der hvor datorubrikken står åpen, gjelder datoen for den opprinnelige utgave: 1.7.54.

OVERSIKT OVER GJELDENE BLAD I TRYKK NR. 752

pr. 1.1.61. Neste revisjon 1.1.62

Side 2

SIDE (Hver enkelt side an- gis ved litrabe- tegnelsen og første og siste vognnummer)	DATO for siste revisjon	SIDE (Hver enkelt side an- gis ved litrabe- tegnelsen og første og siste vognnummer)	DATO for siste revisjon
G5-1, 43030, 43034	1.1.59	Hv3-1, 13281, 14936	1.1.61
G5-2, 43035, 43052	1.1.61	Hv4-1, 70000, 70015	1.1.61
G5-2, 43053, 43122	1.1.61	Hv4-2, 70034, 70071	1.1.61
G5-2, 43123, 43390	1.1.61	Hvf3-1, 13272, 14940	1.1.61
G5-2, 43391, 43409	1.1.61	Hvf4-1, 70016	1.1.61
Gf2-1 3455, 14058	1.1.61	Hvf4-2, 70025, 70068	1.1.61
Gf2-2, 2056, 17073	1.1.61	Hvf4-2, 70069, 70074	1.1.61
Gf2-4, 11104		K1-1, 2153, 2160	1.1.61
Gf3-1, 6279, 6285	1.1.60	K1-2, 1384, 3611	1.1.61
Gf3-2, 13011, 13020		K1-3, 1313, 1327	1.1.61
Gf3-3, 3162, 23071	1.1.61	K2-1, 15502, 23055	1.1.61
Gfo2-1, 6201, 14102	1.1.60	K2-1, 23056, 23441	1.1.61
Gfo2-1, 14103, 23080	1.7.57	L1-1, 1420, 1569	1.1.59
Gfo2-2, 3335, 5151	1.1.61	L1-2, 6734, 15708	1.1.61
Gfo2-2, 5152, 14137	1.1.61	L2-1, 2915, 8137	1.1.61
Gfo2-3, 3395, 14147	1.1.61	L2-2, 2118, 17065	
Gfo2-3, 15375, 15407	1.1.61	L3-1, 13003, 13083	1.1.61
Gh4-1, 1250	1.1.60	L3-2, 3088, 3682	1.1.61
Gp4-1, 33100, 33127	1.1.60	L3-2, 3683, 5148	1.1.61
Gp4-1, 33128, 34901	1.1.60	L3-2, 5407, 6943	1.1.61
Gv2-1, 1233, 14184	1.1.61	L3-2, 6944, 12836	1.1.61
H3-1, 8448, 13128	1.1.61	L3-2, 12838, 15762	1.1.61
H3-1, 13129, 13224	1.1.61	L3-2, 15763, 15866	1.1.61
H3-1, 13225, 13339	1.1.61	L3-2, 15867, 20003	1.1.61
H3-1, 13340, 13403	1.1.61	L3-2, 20004, 20745	1.1.61
H4-1, 70002, 70024	1.1.61	L3-2, 20746, 20752	1.1.60
H4-2, 70026, 70056	1.1.61	L3-3, 3773, 17539	1.1.61
Hf3-1, 13249, 13400	1.1.61	L3-3, 17540, 17549	1.1.61
Hf4-1, 70001, 70018	1.1.61	L3-4, 23412	1.1.60
Hf4-2, 70027, 70072	1.1.61	L3-5, 2786, 6758	1.1.61
Hv1-3, 20680	1.1.61	L3-5, 6759, 15805	1.1.61
Hv3-1, 5580, 13277	1.1.61	L3-7, 5530, 14983	1.1.61

Der hvor datorubrikken står åpen, gjelder datoen for den opprinnelige utgave: 1.7.54.

OVERSIKT OVER GJELDENE BLAD I TRYKK NR. 752

pr. 1.1.61. Neste revisjon 1.1.62

Side 3

SIDE (Hver enkelt side an- gis ved litrabe- tegnelsen og første og siste vognnummer)	DATO for siste revisjon	SIDE (Hver enkelt side an- gis ved litrabe- tegnelsen og første og siste vognnummer)	DATO for siste revisjon
L3-7, 14989, 17045	1.1.61	M1-1, 2267, 2489	1.1.61
L3-8, 1422, 1448	1.1.61	M1-1, 2496, 6366	1.1.61
L4-1, 10552, 11163	1.1.61	M1-1, 6378, 11514	1.1.61
L4-1, 11164, 32184	1.1.61	M1-1, 11515, 16245	1.1.61
L4-1, 32186, 32292	1.1.61	M1-1, 16248, 20849	1.1.60
L4-1, 32293, 32515	1.1.61	M1-2, 8243, 8275	1.1.60
L4-1, 32521, 32669	1.1.61	M1-2, 8276, 20524	1.1.61
L4-2, 11191, 11394	1.1.61	M1-3, 23389, 23395	
L4-2, 11397, 32523	1.1.61	M2-1, 5498, 23025	1.1.61
L4-2, 32524, 32654	1.1.61	M2-1, 23026, 23475	1.1.61
L4-3, 50001, 50043	1.1.61	Mf1-1, 2361, 3816	1.1.60
L4-3, 50044, 50132	1.1.61	Mf1-2, 8283, 20530	1.1.61
L4-3, 50133, 50204	1.1.61	Mf2-1, 5490, 23495	1.1.61
L4-3, 50205, 50275	1.1.61	Ms3-1, 8222, 8237	1.1.59
L4-3, 50276, 50345	1.1.61	Ms3-2, 2126, 15889	
L4-3, 50346, 50415	1.1.61	Ms3-2, 15890, 15892	
L4-3, 50416, 50469	1.1.61	Msf3-1, 8224, 8240	
Lo3-1, 23701, 23724		Msf3-2, 6991, 15900	
Lf3-1, 13001, 13085		MK1-1, 6150, 12408	1.1.61
Lf4-1, 11396, 32639	1.1.61	MK3-1, 20231, 20250	
Lg1-1, 2303, 11454	1.1.61	N1-1, 1818, 2695	1.1.61
Lg3-1, 9807, 9810	1.1.59	N1-1, 2696, 16170	1.1.61
Lk1-1, 3692, 10639	1.1.61	N1-1, 16172, 20846	1.1.61
Lk1-1, 15685, 15965	1.1.61	N1-2, 1675, 3955	1.1.61
Lk3-1, 6711, 15911	1.1.59	N1-2, 3958, 11703	1.1.61
Lk3-1, 15912, 16515	1.1.59	N2-1, 2402, 4178	1.1.61
Ls3-1, 2800	1.1.60	N2-1, 4211, 11751	1.1.61
Lt2-1, 7603	1.1.61	N2-1, 11753, 11900	1.1.61
Lt2-2, 7604, 7614	1.1.61	N2-2, 3634, 3835	1.1.61
Lt2-3, 7555, 7653	1.1.61	N2-2, 3836, 5331	1.1.61
Lt2-3, 7654, 7746	1.1.61	N2-2, 5332, 5736	1.1.60
Lt4-1, 7100, 7129	1.1.60	N2-2, 5737, 6528	1.1.60

Der hvor datorubrikken står åpen, gjelder datoen for den opprinnelige utgave: 1.7.54.

OVERSIKT OVER GJELDENE BLAD I TRYKK NR. 752

pr. 1.1.61. Neste revisjon 1.1.62

Side 4

SIDE (Hver enkelt side angis ved litrabetegnelsen og første og siste vognnummer)	DATO for siste revisjon	SIDE (Hver enkelt side angis ved litrabetegnelsen og første og siste vognnummer)	DATO for siste revisjon
N2-2, 6529, 8640	1.1.60	S3-2, 2903, 2970	1.1.61
N2-2, 8641, 9591	1.1.61	Sf1-2, 2891, 23062	1.1.61
N2-2, 9592, 16378	1.1.61	Sf3-1, 4527	1.1.61
N2-2, 16379, 16469	1.1.61	Sf3-2, 2902, 16588	1.1.61
N2-2, 16470, 20205	1.1.60	T1-1, 2977	
N2-2, 20206, 23007	1.1.60	T3-1, 4801, 4830	1.1.61
N2-3, 2441, 4000	1.1.60	T3-1, 4831, 6549	1.1.61
N2-3, 4001, 16092	1.1.61	T3-1, 6550, 6620	1.1.61
N2-3, 16106, 16462	1.1.61	T3-1, 6621, 14525	1.1.61
N2-4, 10886, 12551	1.1.61	T3-1, 14526, 17133	1.1.61
N2-5, 2710, 2713	1.1.61	T3-1, 17134, 17564	1.1.61
N3-1, 13005, 13096		T3-2, 11901, 11935	1.1.61
No1-1, 6853, 15992	1.1.59	T3-3, 23434	1.1.59
No2-1, 6846, 10939	1.1.59	T4-1, 60000, 60028	
Nf2-1, 10883, 12548	1.1.60	T4-1, 60029, 60097	
Nf2-2, 2711, 2715	1.1.59	T4-1, 60098, 60172	1.1.59
Nf2-3, 6425	1.1.61	T4-1, 60173, 60205	1.7.57
Nfo2-1, 10938	1.1.59	To1-1, 2781, 15997	1.7.56
NP2-1, 5306, 16317	1.1.61	To3-1, 6841, 6845	
NP2-1, 16320, 16363	1.1.61	To4-1, 60416, 60446	
NP3-1, 13054, 13095	1.1.60	To4-1, 60447, 60485	
NPo3-1, 13042, 13081	1.1.61	To4-2, 65000, 65019	1.1.60
Q2-1, 4951, 4953	1.1.61	T1-1, 38400, 38427	1.1.61
Q3-2, 4956, 4988	1.7.57	T1-1, 38428, 38499	1.1.61
Q3-3, 11301, 11302	1.7.57	T13-1, 2985, 4246	1.1.60
Q4-1, 60080, 60163		T13-1, 4247, 5469	1.1.60
Q4-2, 11303, 73012	1.1.61	T13-1, 5470, 6790	1.7.56
Q4-3, 73013, 73027	1.1.59	T13-1, 6791, 7000	1.1.59
Qf4-1, 73003	1.1.61	T13-1, 10441, 10533	1.7.56
S1-1, 4510, 6927	1.1.61	T13-1, 10534, 10700	1.1.61
S3-1, 2900, 4530	1.1.61	T13-1, 10914, 10993	1.1.60
S3-1, 4531, 20772	1.1.59	T13-1, 10994, 15554	1.1.60

Der hvor datorubrikken står åpen, gjelder datoen for den opprinnelige utgave: 1.7.54.

OVERSIKT OVER GJELDENE BLAD I TRYKK NR. 752

pr. 1.1.61. Neste revisjon 1.1.62

Side 5

SIDE (Hver enkelt side an- gis ved litrabe- tegnelsen og første og siste vognnummer)	DATO for siste revisjon	SIDE (Hver enkelt side an- gis ved litrabe- tegnelsen og første og siste vognnummer)	DATO for siste revisjon
T13-1, 15555, 16517	1.7.57	Z1-3, 4962, 9960	1.7.57
T13-1, 16518, 17163	1.1.61	Ö2-1, 16701, 16729	1.1.59
T14-1, 60206, 60234	1.1.61	Ö2-1, 16730, 16796	
T14-1, 60235, 60303	1.7.56	Ö2-1, 16797, 16865	1.7.56
T14-1, 60304, 60373	1.7.56	Ö2-1, 16866, 16934	1.1.60
T14-1, 60374, 60524		Ö2-1, 16935, 16951	1.1.60
T14-1, 60525, 60594		Ö3-1, 74021, 74024	1.1.59
T14-1, 60595, 60663	1.7.56	Ö4-1, 17565, 17604	
T14-1, 60664, 60734		Ö4-1, 17605, 17614	
T14-1, 60736, 60805		Ö4-2, 16952, 16979	1.1.61
T14-1, 60806, 60877	1.7.56	Ö4-2, 16980, 17370	1.1.61
T14-1, 60878, 60947		Öo4-1, 74000, 74001	1.1.61
T14-1, 60948, 61016	1.7.56	Öo4-2, 74002, 74003	
T14-1, 61017, 61086	1.1.59	Öo4-3, 12001, 12010	
T14-1, 61087, 61156		Öf4-1, 17593, 17602	
T14-1, 61157, 61226	1.1.59		
T14-1, 61227, 61295	1.1.61		
T14-1, 61296, 61320	1.1.61		
T1o3-1, 4926, 16591	1.1.61		
T1o4-1, 60486, 60495	1.1.60		
Tr5-1, 16510, 16511	1.1.59		
Tro4-1, 16506			
Tro4-2, 16505	1.1.59		
Tro5-1, 16507	1.1.59		
Trqo-1, 16000	1.7.56		
Tso2-1, 4380, 15991	1.1.59		
Tso2-2, 17164			
Tso3-1, 5405, 15994	1.1.61		
Tsfo3-1, 5406, 15995	1.1.61		
U4-1, 75000, 75003	1.1.61		
U4-2, 75100, 75105	1.1.61		
Z1-2, 1242, 10315			

Der hvor datorubrikken står åpen, gjelder datoen for den opprinnelige utgave: 1.7.54.

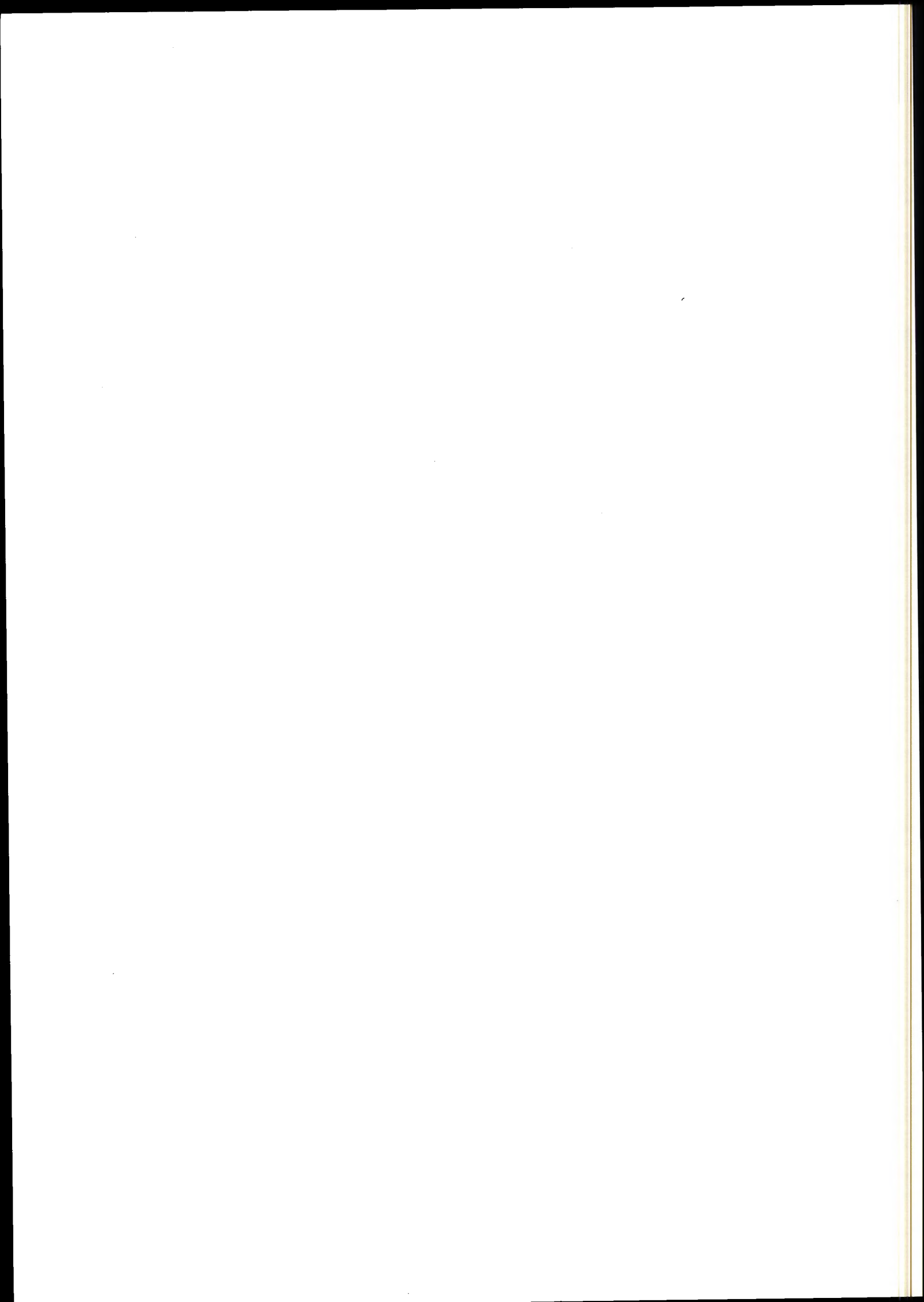

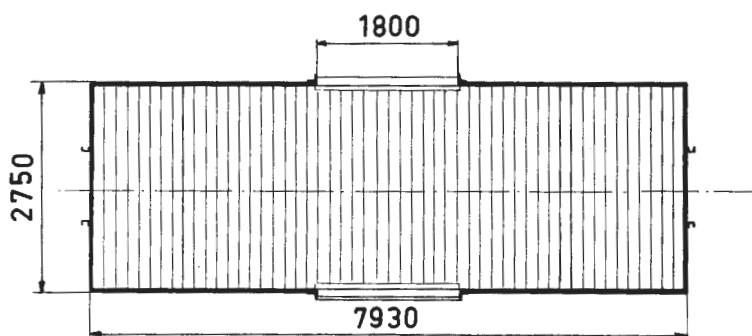
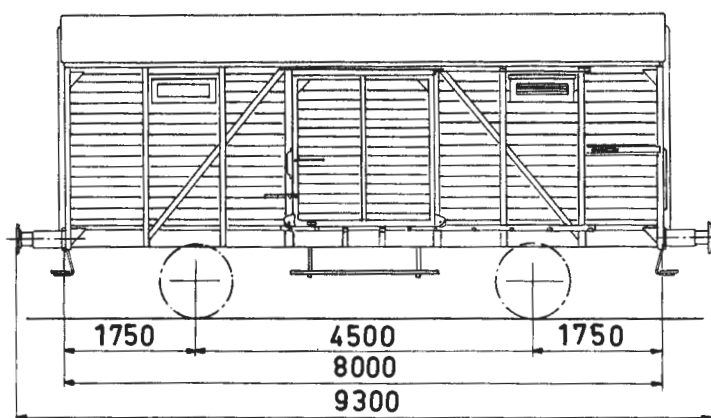

Bæreevne

A	B	C
17,5t	17,5t	

Omtrentlig vognvekt 9,0-10,5t

Gulvflate 21,4 m²

Rominnhold 45,0 m³

Hovedtegning 7927

LUKKET GODSVOGN

Vogn nr.	Fabr.	Byggeår	Merknad	Vogn nr.	Fabr.	Byggeår	Merknad
33210	1)	14		33501	2)	14	
33213	"	22		33503	1)	18	
33226	2)	15		33531	2)	16	
33246	1)	"		33533	1)	"	
33248	2)	11		33567	"	"	
33254	"	20		33570	"	17	
33263	1)	10		33572	"	3)	
33285	"	20		33592	2)	13	
33295	2)	22		33606	1)	21	
33296	1)	16		33616	2)	22	
33314	"	19		33630	1)	23	
33315	"	21		33632	"	"	
33404	"	06		33641	"	"	
33449	"	3)		33652	"	24	

1) Omb. i Stv i 1957. 2) Omb. i Stv i 1958. 3) Oppr. byggeår ukjent.

G
TYPE 1

Vogn nr.	Fabr.	Byggeår	Merknad	Vogn nr.	Fabr.	Byggeår	Merknad
33699	2)	15					
34129	1)	3)					

1) Omb. i Stv i 1957. 2) Omb. i Stv i 1958.
3) Oppr. byggeår ukjent.

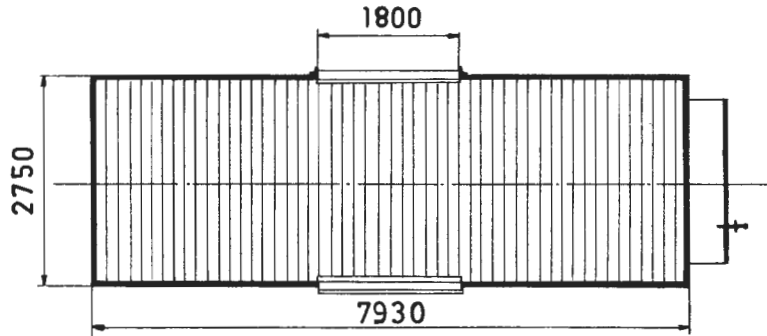
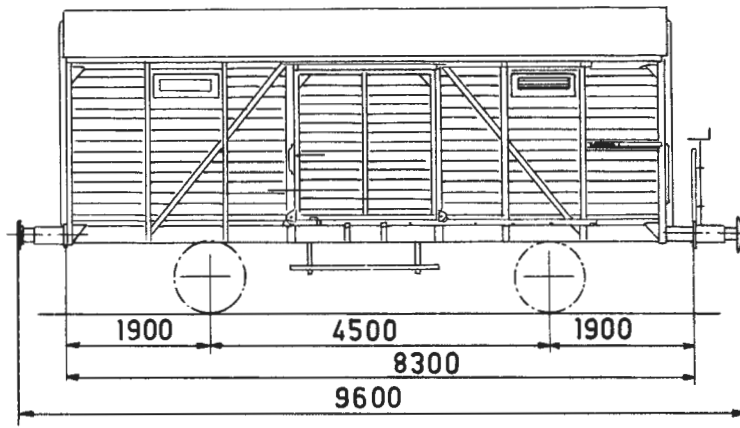

Bæreevne

A	B	C
17,5t	17,5t	

Omtrentlig vognvekt 9,5-11,0t

Gulvflate 21,4 m²

Rominnhold 45,0 m³

Hovedtegning 7927+7926

LUKKET GODSVOGN

Vogn nr.	Fabr.	Byggeår	Merknad	Vogn nr.	Fabr.	Byggeår	Merknad
33000	1)	2)		33031	3)	19	
33001	"	20		33032	1)	2)	
33002	"	18		33033	"	19	
33003	3)	21		33034	"	12	
33004	"	15		33036	3)	2)	
33007	1)	18		33037	1)	21	
33010	3)	2)		33040	3)	11	
33011	"	18		33041	"	2)	
33013	"	2)		33042	"	20	
33015	"	21		33043	1)	24	
33016	"	20		33044	"	2)	
33018	1)	18		33045	3)	21	
33020	"	19		33047	"	14	
33030	"	"		33048	"	19	

1) Omb. i Stv i 1959. 2) Oppr. byggeår ukjent. 3) Omb. i Stv i 1958.

G
TYPE 2

Vogn nr.	Fabr.	Byggeår	Merknad	Vogn nr.	Fabr.	Byggeår	Merknad
33049	1)	19		33467	3)	2)	
33052	3)	2)		33480	1)	06	
33053	"	19		33484	"	2)	
33054	1)	2)		33497	"	"	
33056	"	22		33560	3)	"	
33058	"	18		33581	"	16	
33059	"	20		33655	1)	20	
33060	"	21		34109	"	10	
33063	"	22		34111	"	06	
33064	"	21		34132	"	10	
33066	3)	2)		34140	"	09	
33067	"	22		34214	"	22	
33068	1)	23					
33069	3)	22					
33073	1)	23					
33074	"	"					
33331	3)	11					
33332	1)	20					
33333	"	18					
33335	3)	14					
33336	"	2)					
33339	1)	16					
33340	3)	20					
33345	"	"					
33346	"	21					
33347	1)	19					
33349	3)	20					
33351	1)	11					
33352	3)	19					
33353	1)	22					
33354	"	16					
33377	"	"					
33416	"	09					
33433	"	05					
33448	"	"					

1) Omb. i Stv i 1959. 2) Oppr. byggeår ukjent.
3) Omb. i Stv i 1958.

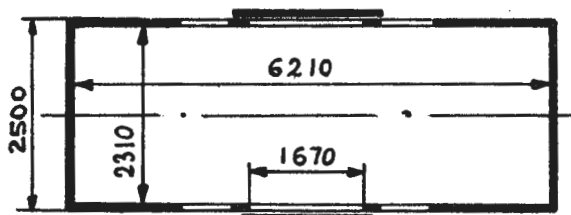
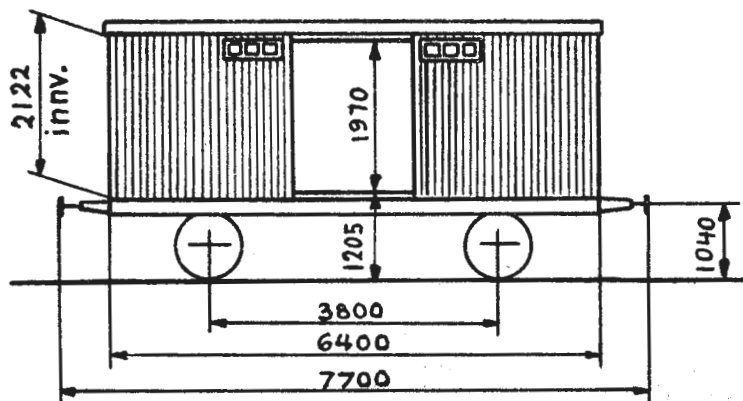

Omtrentlig vognvekt 6,5-7,0 t
 " last 10,0 t
 Gulvflate 14,3 m²
 Rominnhold 29,5 m³
 Hovedtegning 1421

LUKKET GODSVOGN

Vogn nr.	Fabr.	Byggeår	Merknad	Vogn nr.	Fabr.	Byggeår	Merknad
8409	Str	12					
8412	"	"					
8414	"	"					
8418	"	"					
8421	"	"					
15354	Edf	14					

G2
TYPE 1

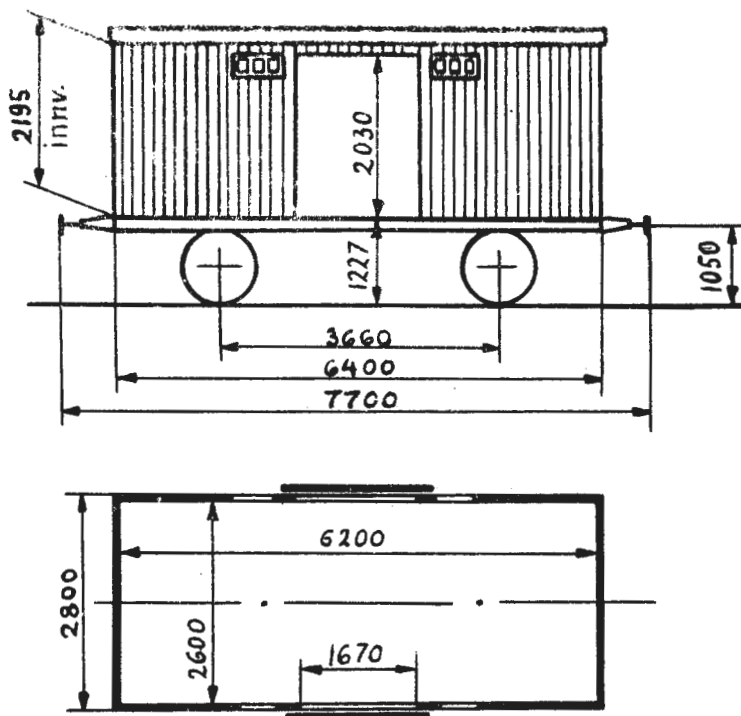

Bæreevne

A	B	C
11,0t	11,0t	

Omtrentlig vognvekt 7,0-8,5 t
 Gulvflate 16,1 m²
 Rominnhold 34,0 m³
 Hovedtegning B 62, 376

LUKKET GODSVOGN

Vogn nr.	Fabr.	Byggeår	Merknad	Vogn nr.	Fabr.	Byggeår	Merknad
			H-tegn. B 62				
1166	Skb	97		1211	NHJ	09	
1169	"	98		1212	"	"	
1172	"	"		1213	"	"	
1189	"	07		1216	Str	10	
1194	"	"		1217	"	"	
1195	"	"		1220	"	"	
1197	"	"		1221	"	"	
1200	NHJ	08		1222	"	"	
1202	"	"		1225	"	"	
1203	"	09		1228	"	"	
1204	"	"		1230	"	"	
1207	"	"		1231	"	"	
1208	"	"					H-tegn. 376
1209	"	"		1232	Str	10	
1210	"	"		2950	Skb	"	

Vogn nr.	Fabr.	Byggeår	Merknad	Vogn nr.	Fabr.	Byggeår	Merknad
2952	Skb	10		3258	Str	01	
2954	"	"		3264	Skb	"	
2955	"	"		3266	"	"	
2956	"	"		3269	"	"	
2957	"	"		3277	"	"	
2958	"	"		3289	Edf	"	
2959	"	"		3290	"	"	
2960	"	"		3296	"	"	
2963	"	"		3300	"	"	
2964	"	"		3301	"	"	2)
2965	"	"		3310	"	08	
2966	"	"		5079	Str	10	
2967	"	"		5080	"	"	
3181	Str	00	1)	5081	"	"	
3182	"	"	1)	5082	"	"	
3193	"	"		5088	"	"	
3197	"	"		5090	"	"	
3209	"	01		5091	"	"	
3215	"	"		6069	Wgm	97	
3217	"	"		6070	"	"	
3220	"	"		6132	Skb	02	
3222	"	"		6135	"	"	
3224	"	"		7066	"	10	
3228	"	"		7068	"	"	
3229	"	"		7069	"	"	
3232	"	"		7071	"	"	
3240	"	"		7072	"	"	
3241	"	"		7074	"	"	
3243	"	"		7075	"	"	
3244	"	"		7076	"	"	
3245	"	"		8097	"	97	
3247	"	"		8121	"	99	
3249	"	"		8124	"	"	
3251	"	"		8127	"	"	
3252	"	"		9232	"	09	
				9233	"	"	

1) Innredet for kjøttransport. 2) Innredet for melktransport.

GZ
TYPE 1

Vogn nr.	Fabr.	Byggeår	Merknad	Vogn nr.	Fabr.	Byggeår	Merknad
9234	Skb	09		14176	Skb	09	
9235	"	"		14182	"	10	
9236	"	"		14192	"	"	
9238	"	"		14193	"	"	1)
9240	"	"		14194	"	"	2)
9241	"	"		14195	"	"	
9244	"	"		14196	"	"	
9246	"	"		20614	Edf	18	
9247	"	"		20648	"	"	
9249	"	"					
10300	"	01					
10302	"	"					
10305	"	06					
10307	"	"					
10309	"	"					
10311	"	"					
10313	"	"					
10314	Edf	10					
10324	"	"					
10325	"	"					
10326	"	"					
10327	"	"					
10328	"	"					
10331	"	"					
10332	"	"					
10335	"	"					
10338	"	"					
12162	Str	"					
12167	"	"					
12170	"	"					
14169	"	05					
14170	"	"					
14171	"	"					
14172	"	"					
14173	"	"					

1) Ballast + v.v. = 9,4 t. 2) Ballast + v.v. = 9,2 t.

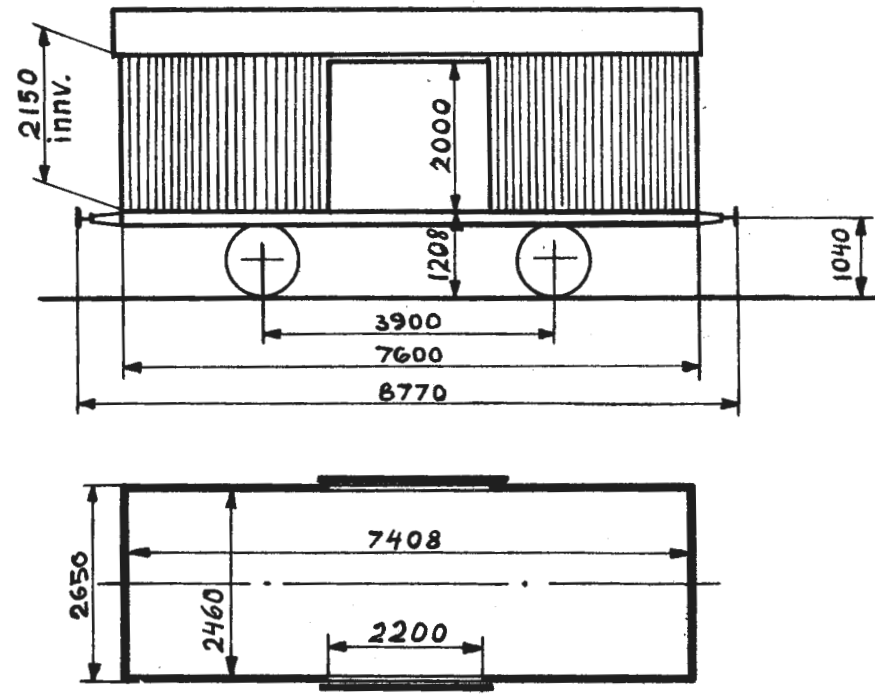

Bæreevne

A	B	C
10,5t	10,5t	

Omtrentlig vognvekt 8,0 t
 Gulvflate 18,2 m²
 Rominnhold 39,2 m³
 Hovedtegning 815 + D 2863

LUKKET GODSVOGN

Vogn nr.	Fabr.	Byggear	Merknad	Vogn nr.	Fabr.	Byggear	Merknad
16327	AaB	09	1)				

1) Benyttes til papirtransport.

G2
TYPE 4

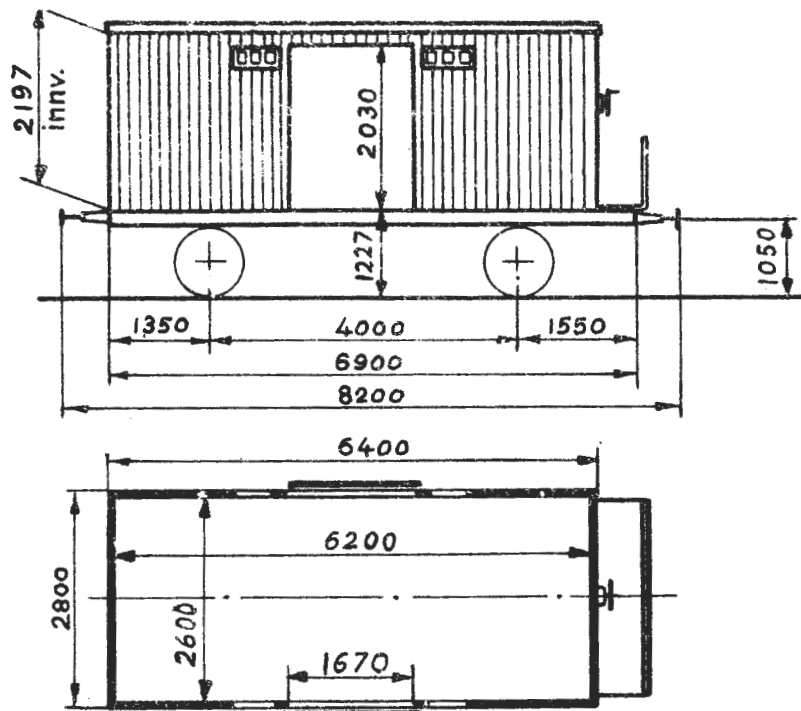

Omtrentlig vognvekt 7,5- 8,5 t
 " bæreevne 9,5-10,5 t
 Gulvflate 16,1 m²
 Rominnhold 34,0 m³
 Hovedtegning 376 + skisse 233

LUKKET GODSVOGN

Vogn nr.	Fabr.	Byggeår	Merknad	Vogn nr.	Fabr.	Byggeår	Merknad
2052	Skb	10		14066	Edf	10	
2053	"	"		14067	"	"	
2055	"	"		14068	"	"	
2059	"	"		14071	"	"	
2117	"	11		14074	"	"	
2119	"	"		14075	"	"	
2120	"	"		14078	"	"	
2841	"	10		14079	"	"	
2842	"	"		14080	"	"	
2843	"	11		14081	"	"	
2845	"	10		14083	"	"	
2849	"	"		14085	"	"	
2850	"	"		14087	"	"	
14062	Edf	"		17052	Skb	"	
14063	"	"		17053	"	"	

Vogn nr.	Fabr.	Byggeår	Merknad	Vogn nr.	Fabr.	Byggeår	Merknad
17054	Skb	10					
17055	"	"					
17056	"	"					
17058	"	"					
17059	"	"					
17061	"	"					
17063	"	"					
17064	"	"					
17066	"	"					
17067	"	"					
17069	"	"					
17070	"	"					
17072	"	"					
17074	"	"					
17076	"	"					
17077	"	"					
17079	"	"					
17080	"	"					

G2

TYPE 5

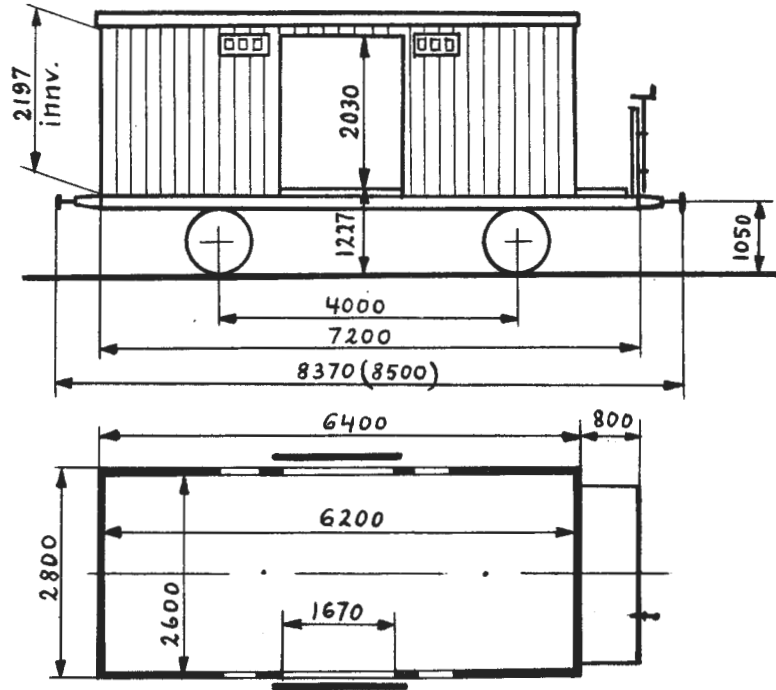

Omtrentlig vognvekt 7,0-8,0 t
 " bæreevne 10,0-11,0 t
 Gulvflate 16,1 m²
 Rominnhold 34,0 m³
 Hovedtegning 376 + skisse
 nr. 1085

LUKKET GODSVOGN

Vogn nr.	Fabr.	Byggeår	Merknad	Vogn nr.	Fabr.	Byggeår	Merknad
3452	Edf	05					
6271	"	"					
6272	"	"					
8143	"	"					
8146	"	"					
10153	Skb	01					
10160	"	"					
12157	Str	00					
14056	"	06					

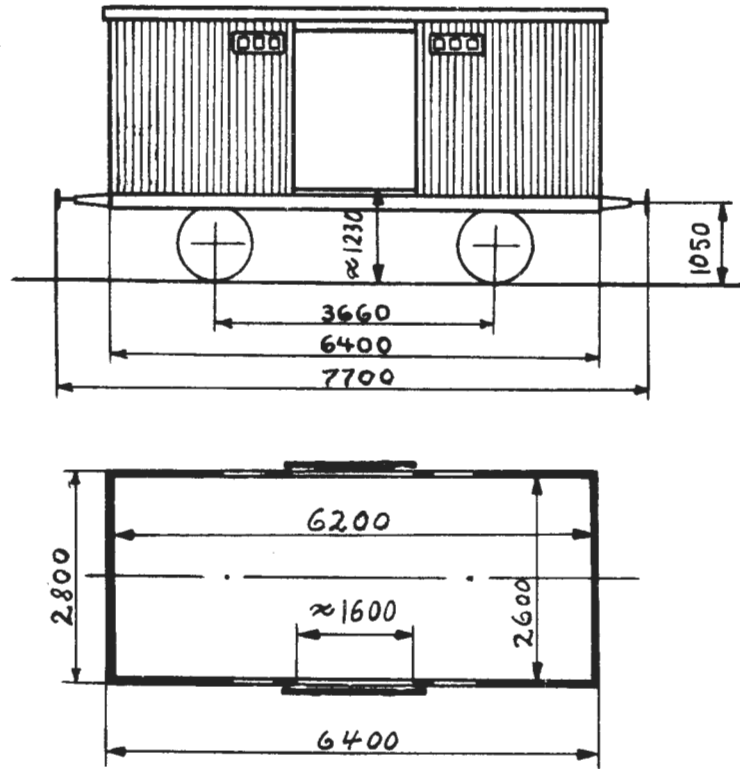

Omtrentlig vognvekt 7,5-8,5 t
 " bæreevne 9,5-10,5 t
 Gulvflate 16,1 m²
 Rominnhold 34,0 m³
 Hovedtegning 376

LUKKET GODSVOGN

Vogn nr.	Fabr.	Byggeår	Merknad	Vogn nr.	Fabr.	Byggeår	Merknad
1234	NHJ	12		14190	Skb	10	
1237	"	"					
1239	"	"					
12161	Str	10					
12164	"	"					
12165	"	"					
12168	"	"					
14177	Skb	"					
14178	"	"					
14179	"	"					
14181	"	"					
14185	"	"					
14187	"	"					
14188	"	"					
14189	"	"					

G3

TYPE 1

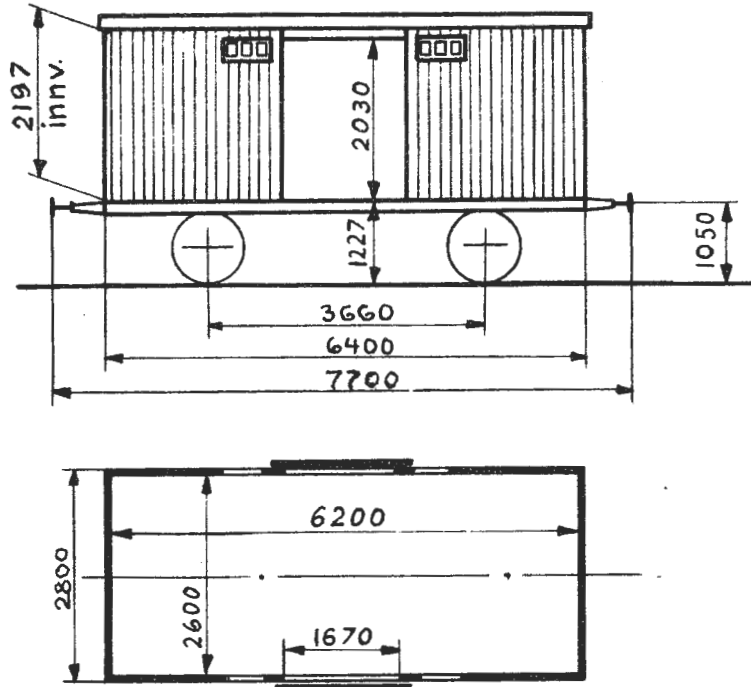

Bæreevne

A	B	C
16,0t	16,0t	

Omtrentlig vognvekt 7,5-9,0 t
 Gulvflate 16,1 m²
 Rominnhold 34,0 m³
 Hovedtegning 376

LUKKET GODSVOGN

Vogn nr.	Fabr.	Byggeår	Merknad	Vogn nr.	Fabr.	Byggeår	Merknad
2088	Oslo	15		3063	Skb	08	
2944	Edf	08		3064	"	"	
2945	"	"		3065	"	"	
2946	"	"		3066	"	"	
2947	"	"		3067	"	"	
2948	"	"		3068	"	"	
2949	"	"		3069	"	"	
3053	Skb	"		3070	"	"	
3055	"	"		3071	"	"	
3056	"	"		3072	"	"	
3057	"	"		3073	"	"	
3058	"	"		3074	"	"	
3059	"	"		3075	"	"	
3060	"	"		3076	"	"	
3061	"	"		3077	"	"	
3062	"	"		3078	"	"	

Vogn nr.	Fabr.	Byggeår	Merknad	Vogn nr.	Fabr.	Byggeår	Merknad
3079	Skb	08		3121	Edf	08	
3080	"	"		3122	"	"	
3081	"	"		3124	"	"	
3082	"	"		3125	"	"	
3083	"	"		3126	"	"	
3084	"	"		3127	"	"	
3085	"	"		3128	"	"	
3086	"	"		3129	"	"	
3087	"	"		3130	"	"	
3089	"	"		3131	"	"	
3090	"	"		3134	"	09	
3091	"	"		3135	"	"	
3092	"	"		3136	"	"	
3093	"	"		3137	"	"	
3094	"	"		3138	"	"	
3095	"	"		3139	"	"	
3096	"	"		3140	"	"	
3097	"	"		3141	"	"	
3098	"	"		3142	"	"	
3099	"	"		3143	"	"	
3100	"	"		3144	"	"	
3101	"	"		3145	"	"	
3103	"	"		3146	"	"	
3104	"	"		3147	"	"	
3105	"	"		3148	"	"	
3107	"	"		3149	"	"	
3108	"	"		3150	"	"	
3109	"	"		3151	"	"	
3110	"	"		3152	"	"	
3111	"	"		3153	"	"	
3114	"	"		3155	"	"	
3115	"	"		3156	"	"	
3117	"	"		3158	"	"	
3118	"	"		3159	"	"	
3119	"	"		3160	"	"	
3120	Edf	"		3172	Skb	26	

G3
TYPE 1

Vogn nr.	Fabr.	Byggear	Merknad	Vogn nr.	Fabr.	Byggear	Merknad
3173	Skb	26		3355	Edf	22	
3175	"	"		3356	"	"	
3176	"	"		3357	"	"	
3177	"	"		3358	"	"	
3178	"	"		3359	"	"	
3314	Edf	10		3360	"	"	
3315	"	"		3361	"	"	
3316	"	"		3363	"	"	
3317	"	"		3364	"	"	
3318	"	"		3365	"	23	
3319	"	"		3366	"	"	
3320	"	"		3367	"	"	
3321	"	"		3368	"	"	
3322	"	"		3369	"	"	
3323	"	"		3371	Skb	24	
3324	"	"		3372	"	"	
3325	"	"		3373	"	"	
3326	"	"		3374	"	"	
3327	"	"		3375	"	"	
3328	"	"		3376	"	"	
3329	"	"		3377	"	"	
3330	"	"		3378	"	"	
3331	"	"		3379	"	"	
3332	"	"		3380	"	"	
3333	"	"		3381	"	"	
3334	"	"		3382	"	"	
3345	Edf	22		3383	"	"	
3346	"	"		3384	"	"	
3348	"	"		3385	"	25	
3349	"	"		3386	"	"	
3350	"	"		3387	"	"	
3351	"	"		3388	"	"	
3352	"	"		3389	"	"	
3353	"	"		3390	"	"	
3354	"	"		3391	"	"	

Vogn nr.	Fabr.	Byggear	Merknad	Vogn nr.	Fabr.	Byggear	Merknad
3392	Skb	25		5450	Skb	27	
3394	"	"		5452	"	"	
3579	"	27		5453	"	"	
3580	"	"		5454	"	"	
3581	"	26		5455	"	"	
3582	"	"		5456	"	"	
3583	"	"		5457	"	"	
3584	"	"		5458	"	"	
3585	"	"		5459	"	"	
3586	"	"		5460	"	"	
3587	"	"		5461	"	"	
3588	"	"		5462	"	"	
3589	"	"		5463	"	"	
3590	"	"		5464	"	"	
3591	"	"		5466	"	"	
3592	"	"		5636	Edf	14	
3593	"	"		5637	"	"	
3594	"	"		5638	"	"	
3595	"	"		5639	"	"	
3596	"	"		5640	"	"	
3597	"	"		5641	"	"	
3598	"	"		5642	"	"	
3599	"	"		5643	"	"	
3600	"	"		5644	"	"	
5437	AaB	26		5645	"	"	
5438	"	"		5646	"	"	
5440	"	"		5647	"	"	
5441	"	"		5648	"	"	
5442	"	"		5649	"	"	
5443	"	"		5650	"	"	
5444	"	"		5651	"	"	
5445	"	"		5652	"	"	
5446	"	"		5653	"	"	
5447	Skb	27		5654	"	"	
5448	"	"		5655	"	"	

G3
TYPE 1

Vogn nr.	Fabr.	Byggear	Merknad	Vogn nr.	Fabr.	Byggear	Merknad
5656	Edf	14		6106	Edf	09	
5657	"	"		6107	"	"	
5658	"	"		6108	"	"	
5659	"	"		6109	"	"	
5660	"	"		6110	"	"	
5661	"	"		6111	"	"	
5662	"	"		6114	"	"	
5663	"	"		8149	Skb	08	
5664	"	"		8150	"	"	
5665	"	"		8151	"	"	
6080	"	09		8152	"	"	
6081	"	"		8153	"	"	
6082	"	"		8154	"	"	
6083	"	"		8155	"	"	
6084	"	"		8156	"	"	
6085	"	"		8157	"	"	
6087	"	"		8158	"	"	
6088	"	"		8160	"	"	
6089	"	"		8161	"	"	
6090	"	"		8162	"	"	
6091	"	"		8163	"	"	
6092	"	"		8165	"	"	
6093	"	"		8166	"	"	
6094	"	"		8167	"	"	
6095	"	"		8168	"	"	
6096	"	"		8169	"	"	
6097	"	"		8170	"	"	
6098	"	"		8171	"	"	
6099	"	"		8172	"	"	
6100	"	"		8173	"	"	
6101	"	"		8174	Edf	09	
6102	"	"		8175	"	"	
6103	"	"		8176	"	"	
6104	"	"		8177	"	"	
6105	"	"		8178	"	"	

Vogn nr.	Fabr.	Byggeår	Merknad	Vogn nr.	Fabr.	Byggeår	Merknad
8179	Edf	09		8319	Str	16	
8180	"	"		8320	"	"	
8181	"	"		8321	"	"	
8182	"	"		8322	"	"	
8183	"	"		8323	"	"	
8184	"	"		8324	"	"	
8185	"	"		8325	"	"	
8186	"	"		8326	"	"	
8187	"	"		8328	"	"	
8188	"	"		8329	"	"	
8190	"	"		8330	"	"	
8191	"	"		8331	"	"	
8192	"	"		8332	"	"	
8193	"	"		8333	"	"	
8194	"	12		8334	"	"	
8195	"	"		8335	"	"	
8196	Str	16		8336	"	"	
8197	"	"		8337	"	"	
8198	"	"		8339	"	"	
8199	"	"		8340	"	"	
8200	"	"		8341	"	"	
8290	Skb	26		8342	"	"	
8291	"	"		8343	"	"	
8292	"	"		8344	"	"	
8293	"	"		8345	"	"	
8294	"	"		8346	"	"	
8295	"	"		8347	"	"	
8296	"	"		8348	"	"	
8297	"	"		8349	"	"	
8298	"	"		8350	"	"	
8299	"	"		8351	Edf	16	
8300	"	"		8352	"	"	
8316	Str	16		8353	"	"	
8317	"	"		8354	"	"	
8318	"	"					

TYPE 1

Vogn nr.	Fabr.	Byggear	Merknad	Vogn nr.	Fabr.	Byggear	Merknad
8355	Edf	16		8398	Str	23	
8356	"	"		8399	"	"	
8357	"	"		8400	"	"	
8358	"	"		8401	"	"	
8359	"	"		8422	Skb	26	
8360	"	"		8423	"	"	
8361	"	"		8424	"	"	
8363	"	"		8425	"	"	
8364	"	"		8426	"	"	
8365	"	"		8427	"	"	
8366	"	"		8428	"	"	
8367	"	"		8429	"	"	
8368	"	"		8430	"	"	
8369	"	"		10208	Str	23	
8370	"	"		10209	"	"	
8377	Str	23		10210	"	"	
8378	"	"		10211	"	"	
8379	"	"		10212	"	"	
8380	"	"		10213	"	"	
8381	"	"		10214	"	"	
8382	"	"		10215	"	"	
8384	"	"		10216	"	"	
8385	"	"		10217	"	"	
8386	"	"		10218	"	"	
8387	"	"		10219	"	"	
8388	"	"		10220	"	"	
8389	"	"		10221	"	"	
8390	"	"		10222	"	"	
8391	"	"		10223	"	"	
8392	"	"		10224	"	"	
8393	"	"		10225	"	"	
8394	"	"		10226	"	"	
8395	"	"		10227	"	"	
8396	"	"		10228	"	"	
8397	"	"		10229	"	"	

Vogn nr.	Fabr.	Byggear	Merknad	Vogn nr.	Fabr.	Byggear	Merknad
10230	Str	23		14110	Edf	19	
10231	"	"		14111	"	"	
10232	"	"		14112	"	"	1)
10339	Edf	26		14113	"	"	
10340	"	"		14114	"	"	
10341	"	"		14115	"	"	
10342	"	"		14116	"	"	
10343	"	"		14117	"	"	
10344	"	"		14118	"	"	
10345	"	"		14119	"	"	
10346	"	"		14120	"	"	
10347	"	"		14121	"	"	
10348	"	"		14122	"	"	
10349	"	"		14123	"	"	
10350	"	"		14124	"	"	
10351	"	"		14125	"	"	
10352	"	"		14126	"	"	
10353	"	"		14127	"	"	
10354	"	"		14197	Skb	24	
10355	"	"		14198	"	"	
10356	"	"		14199	"	"	
10357	"	"		14200	"	"	2)
10358	"	"		14201	"	"	
12171	"	15		14202	"	"	
12172	"	"		14203	"	"	
12173	"	"		14204	"	"	
12174	"	"		14205	"	"	
12175	"	"		14206	"	"	
12176	"	"		14207	"	"	
12177	"	"		14208	"	"	
12178	"	"		14209	"	"	
12179	"	"		14211	"	"	
12180	"	"		14212	"	"	
14108	"	19		14213	"	"	
14109	"	"		14214	"	"	3)

1) Innredet for transport av levende fisk. V.v. = 9,7 t. Last = 13,0 t.
 2) Støpt gulv. Last 13,5 t. 3) Støpt gulv. Bæreevne 15,0 t.

G3
TYPE 1

Vogn nr.	Fabr.	Byggeår	Merknad	Vogn nr.	Fabr.	Byggeår	Merknad
14215	Skb	24		15220	Edf	09	
14216	"	"		15221	"	"	
14217	"	"		15222	"	"	
14218	"	"		15223	"	"	
14219	"	"		15224	"	"	
14220	"	"		15225	"	"	
14221	"	"		15226	"	10	
14222	"	25		15227	"	"	
14223	"	"		15229	"	"	
14224	"	"		15230	"	"	
14225	"	"		15231	"	"	
14226	"	"		15232	"	"	
15193	Str	09		15233	"	"	
15195	"	"	1)	15234	"	"	
15196	"	"		15235	"	"	
15197	"	"		15236	"	"	
15200	"	"		15238	"	"	
15201	"	"		15239	"	"	
15202	"	"		15240	"	"	
15203	"	"		15241	"	"	
15204	"	"		15242	"	"	
15206	"	"		15243	"	"	
15207	"	"		15244	"	"	
15208	"	"		15245	"	"	
15209	"	"		15246	"	"	
15210	"	"		15247	"	"	
15211	Edf	"		15248	"	"	
15212	"	"		15249	"	"	
15213	"	"		15250	"	"	
15214	"	"		15258	"	20	
15215	"	"		15259	"	"	
15216	"	"		15260	"	"	
15217	"	"		15262	"	"	
15218	"	"		15263	"	"	
15219	"	"					

1) Ballast + v.v. = 12,2 t.

Trykk nr. 752 1.1.59

Vogn nr.	Fabr.	Byggeår	Merknad	Vogn nr.	Fabr.	Byggeår	Merknad
20174	Edf	22		20786	Skb	26	
20176	Str	"		20787	"	"	
20177	"	"		20788	"	"	
20178	"	"		20789	"	"	
20179	"	"		20791	"	"	
20180	"	"		20792	"	"	
20181	"	"		20793	"	"	
20182	"	"		20794	"	"	
20183	"	"		23075	Str	19	
20185	"	"		23076	"	"	
20186	"	"		23077	"	"	
20188	"	"		23078	"	"	
20189	"	"		23079	"	"	
20190	"	"		23380	Skb	09	
20191	"	"		23381	"	"	
20192	"	"		23382	"	"	
20193	"	"		23383	"	"	
20194	"	"		23384	"	"	
20195	"	"					
20196	"	"					
20197	"	"					
20198	"	"					
20199	"	"					
20200	"	"					
20775	Skb	26					
20776	"	"					
20777	"	"					
20778	"	"					
20779	"	"					
20780	"	"					
20781	"	"					
20782	"	"					
20783	"	"					
20784	"	"					
20785	"	"					

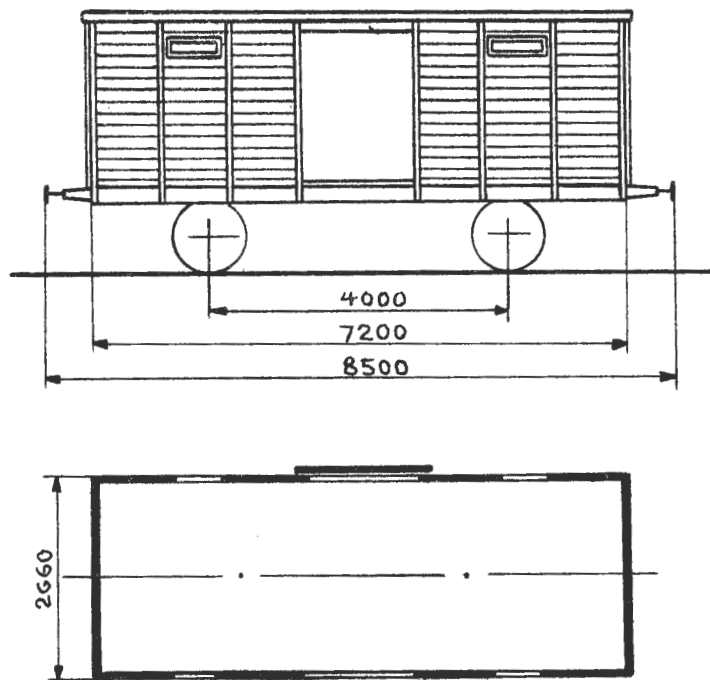
G3**TYPE 2**

Omtrentlig vognvekt 7,5- 8,5 t
 " bæreevne 15,0-16,5 t
 Gulvflate 18,6 m²
 Rominnhold 37,9 m³
 Hovedtegning Vognene er innkjøpt
 fra Tyskland i 1915.

LUKKET GODSVOGN

Vogn nr.	Fabr.	Byggeår	Merknad	Vogn nr.	Fabr.	Byggeår	Merknad
31027				31044			
31028				31045			
31029				31048			
31030				31049			
31031				31051			
31032				31053			
31033				31054			
31034				31056			
31035				31057			
31036				31058			
31037				32041			
31038				32043			
31040				32044			
31041				32053			
31043							

G3

TYPE 3

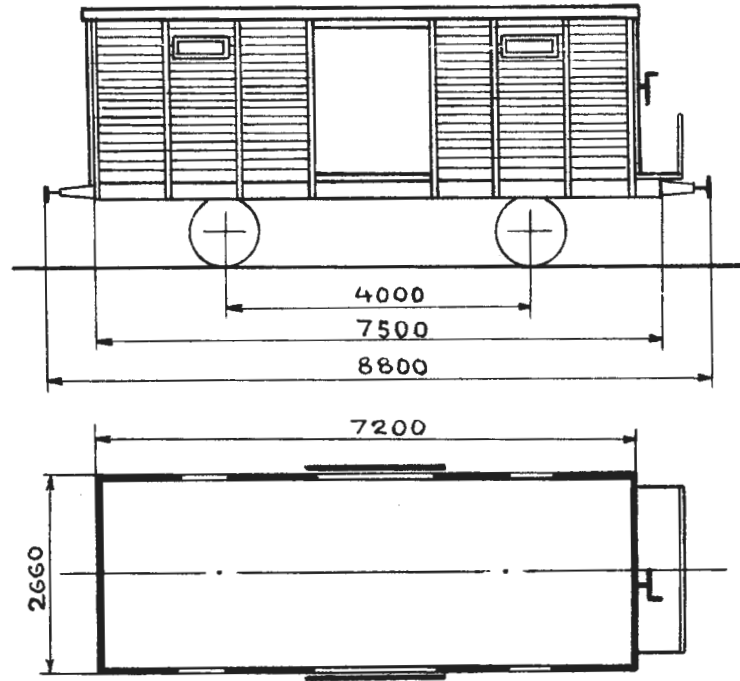

Omtrentlig vognvekt 9,0- 9,5 t
 " bæreevne 14,5-15,0 t
 Gulvflate 18,6 m²
 Rominnhold 37,9 m³
 Hovedtegning Vognene er innkjøpt
 fra Tyskland i 1915

LUKKET GODSVOGN

Vogn nr.	Fabr.	Byggeår	Merknad	Vogn nr.	Fabr.	Byggeår	Merknad
31001							
31002							
31003							
31004							
31005							
31006							
31007							
31008							
31009							
31010							
31011							
31012							
32024							

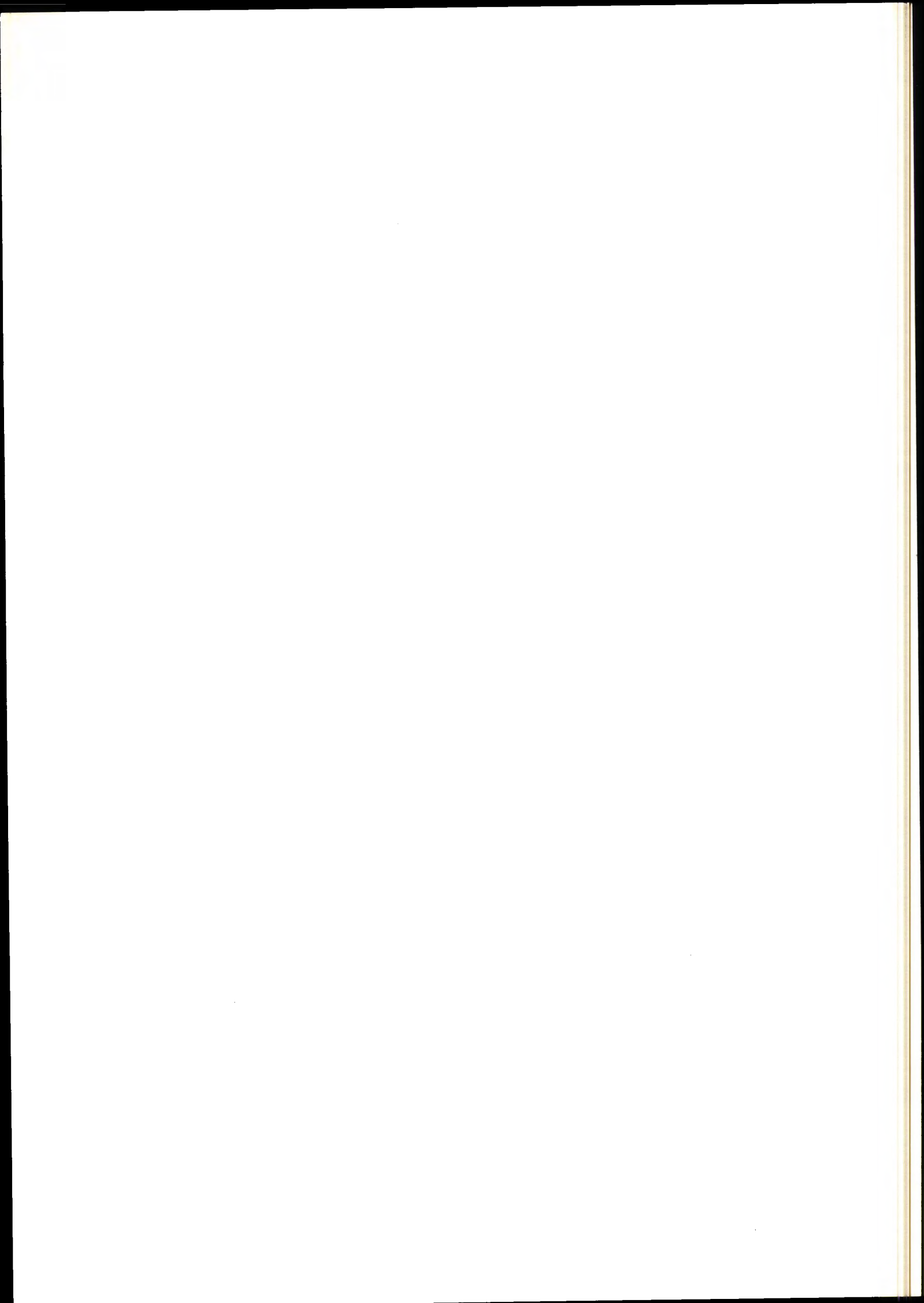

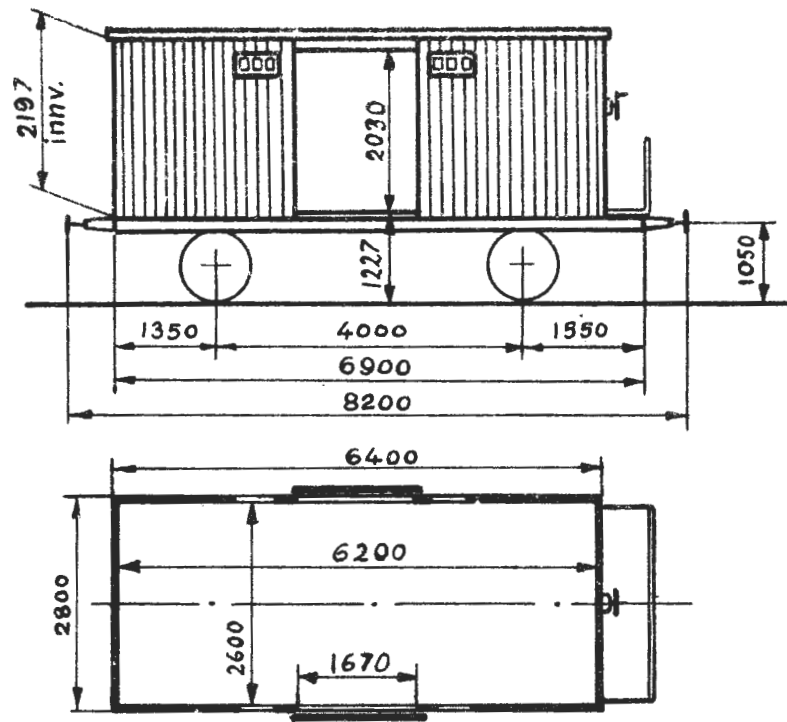

Bæreevne

A	B	C
16,0t	16,0t	

Omtrentlig vognvekt 7,5-8,5 t
 Gulvflate 16,1 m²
 Rominnhold 34,0 m³
 Hovedtegning 376 + skisse
 nr. 233

LUKKET GODSVOGN

Vogn nr.	Fabr.	Byggeår	Merknad	Vogn nr.	Fabr.	Byggeår	Merknad
3161	Str	19		5667	Edf	15	
3163	"	"		5668	"	"	
3164	"	"		5669	"	"	
3165	"	"		5670	"	"	
3166	"	"		5671	"	"	
3167	"	"		5674	"	"	
3168	"	"		5675	"	"	
3169	"	"		5676	"	"	
3170	"	"		5677	"	"	
5094	Edf	16		6115	Str	21	
5096	"	"		6116	"	"	
5097	"	"		6117	"	"	
5098	"	"		6118	"	"	
5099	"	"		6119	"	"	
5100	"	"		6120	"	"	

Vogn nr.	Fabr.	Byggeår	Merknad	Vogn nr.	Fabr.	Byggeår	Merknad
6121	Str	21		10189	Str	17	
6122	"	"		10190	"	"	
6123	"	"		10199	"	19	
6124	"	"		10200	"	"	
6125	"	"		10201	"	"	
6126	"	"		10202	"	"	
6127	"	"		10203	"	"	
6128	"	"		10205	"	"	
6129	"	"		10206	"	"	
6288	"	19		10207	"	"	
6289	"	"		14090	Edf	16	
6290	"	"		14091	"	"	
6291	"	"		14092	"	"	
10161	"	17		14093	"	"	
10162	"	"		14094	"	"	
10163	"	"		14095	"	"	
10164	"	"		14096	"	"	
10165	"	"		14097	"	"	
10166	"	"		14099	"	"	
10167	"	"		16551	Str	19	
10168	"	"		16552	"	"	
10169	"	"		16553	"	"	
10170	"	"		17151	"	"	
10171	"	"		17152	"	"	
10172	"	"		17153	"	"	
10174	"	"		17154	"	"	
10175	"	"		17155	"	"	
10177	"	"		17532	"	"	
10178	"	"		17533	"	"	
10179	"	"		17534	"	"	
10181	"	"		20753	"	"	
10182	"	"		20754	"	"	
10183	"	"		20755	"	"	
10185	"	"		20756	"	"	
10186	"	"		20757	"	"	
10187	"	"		20758	"	"	

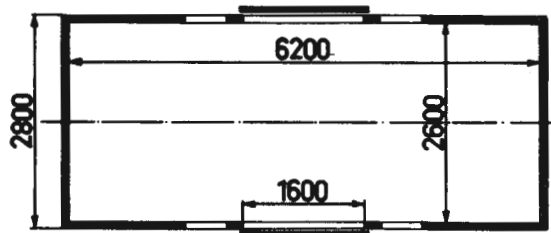
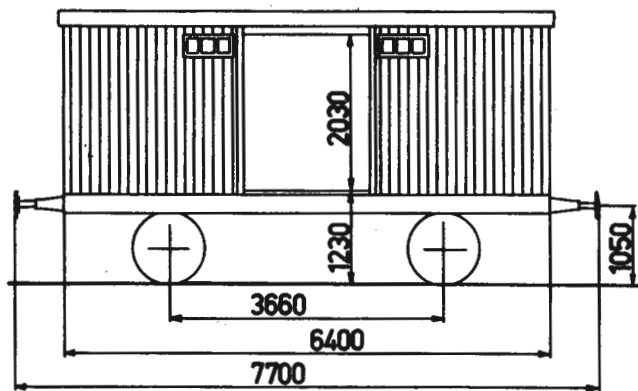

Bæreevne

A	B	C
16,0t		16,0t

Omtrentlig vognvekt 8,0 t

Gulvflate 16,1 m²

Rominnhold 34,0 m³

Hovedtegning 376

LUKKET GODSVOGN

Vogn nr.	Fabr.	Byggear	Merknad	Vogn nr.	Fabr.	Byggear	Merknad
3052	Skb	08					
3106	"	"					

G4

TYPE 1

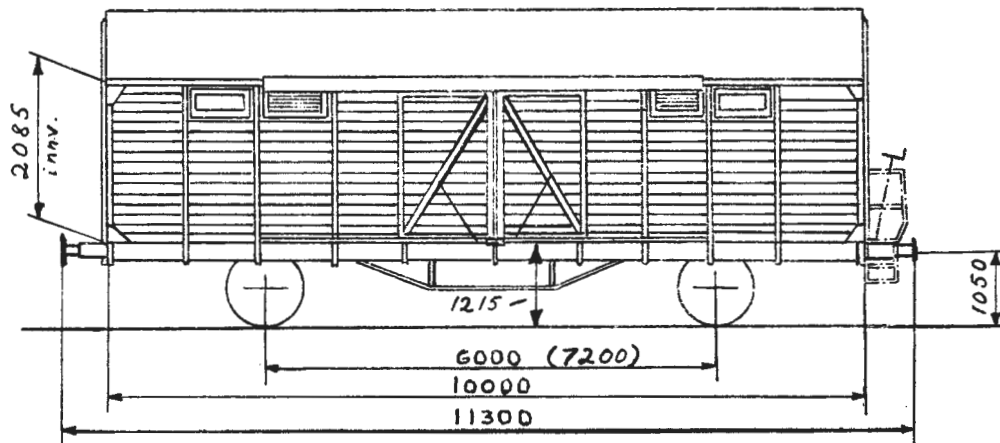

Mål i () gjelder for vogner etter h-tegn. 6475.

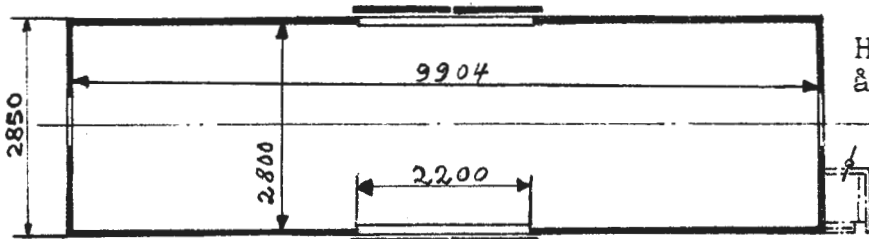

Høyde av dør-åpning: 1927.

Bæreevne

A	B	C
18,5t	18,5t	
S	10,0t ^x)	

Vogner med spesialinnredning og vognvekt ca. 15,0 t, har bæreevne 15,0 t.

Omtrentlig vognvekt 11,0-12,5 t
 Gulvflate 27,7 m²
 Rominnhold 58,0 m³
 Hovedtegning Se merknadsrubr.

LUKKET GODSVOGN

Vogn nr.	Fabr.	Byggeår	Merknad	Vogn nr.	Fabr.	Byggeår	Merknad
			H-tegn. 3300	40014	Str	32	
40000	Str	32		40015	"	"	
40001	"	"		40016	"	"	
40002	"	"		40017	"	"	
40003	"	"		40018	"	"	1)
40004	"	"		40019	"	"	1)
40005	"	"		40020	"	"	
40006	"	"		40021	"	"	
40007	"	"		40022	"	"	
40008	"	"		40023	"	"	
40009	"	"		40024	"	"	
40010	"	"		40025	Skb	34 35	
40011	"	"		40026	"	"	
40012	"	"		40027	"	"	2)
40013	"	"		40028	"	"	2)

x) Følgende vogner har ikke S-mrk.: 40075-40109, 40112-40119, 40121, 40145-40222, 40224-40232, 40234-40255, 40257-40334, 40598-40603, 40605-40613, 40615-40632, 40658-40660, 40663, 40665, 40666, 40748-40755, 40757-40772. Vogner etter h-tegn. 6475 har rullelager, med bæreevne 12,0 t som S-vogn.

1) Innredet for sykkeltransport. 2) Elektrisk lys for tilkobling til nabovogn.

Vogn nr.	Fabr.	Byggeår	Merknad	Vogn nr.	Fabr.	Byggeår	Merknad
40308	Edf	38		40343	Str	38	
40309	"	"		40344	"	"	
40310	Str	"		40345	"	"	
40311	"	"		40346	"	"	
40312	"	"		40347	"	"	
40313	"	"		40348	"	"	
40314	"	"		40349	"	"	
40315	"	"		40350	"	"	
40316	"	"		40351	"	"	
40317	"	"		40352	"	"	
40318	"	"		40353	"	"	
40319	"	"		40354	"	"	
40320	"	"		40355	"	"	
40321	"	"		40356	"	"	
40322	"	"		40357	"	"	
40323	"	"		40358	"	"	
40324	"	"		40359	"	"	
40325	"	"		40360	Edf	"	
40326	"	"		40361	"	"	
40327	"	"		40362	"	"	1)
40328	"	"		40363	"	"	
40329	"	"		40364	"	"	
40330	"	"		40365	"	"	
40331	"	"		40366	"	"	
40332	"	"		40367	"	"	
40333	"	"		40368	"	"	
40334	"	"		40369	"	"	
40335	"	"		40370	"	"	
40336	"	"		40371	"	"	
40337	"	"		40372	"	"	
40338	"	"		40373	"	"	
40339	"	"		40374	"	"	1)
40340	"	"		40375	"	"	
40341	"	"	1)	40376	"	"	
40342	"	"					

1) Innredet for sykkeltransport.

Trykk nr. 752 1.7.57

G4
TYPE 1

Vogn nr.	Fabr.	Byggear	Merknad	Vogn nr.	Fabr.	Byggear	Merknad
40377	Edf	38		40413	Str	39	
40378	"	"		40414	"	"	
40379	"	"		40415	"	"	
40380	"	"		40416	"	"	
40381	"	"		40417	"	"	
40382	"	"	1)	40418	"	"	
40383	"	"		40419	"	"	
40384	"	"		40420	"	"	
40385	Str	39		40421	"	"	
40386	"	"		40422	"	"	
40387	"	"		40423	"	"	
40388	"	"		40424	"	"	
40389	"	"		40425	"	"	
40390	"	"	1)	40426	"	"	
40391	"	"		40427	"	"	
40392	"	"		40428	"	"	3)
40393	"	"		40429	"	"	
40394	"	"	1) 2)	40430	"	"	
40395	"	"	2)	40431	"	"	
40396	"	"		40432	"	"	
40397	"	"		40433	"	"	
40398	"	"		40434	"	"	
40399	"	"		40435	Edf	"	
40400	"	"		40436	"	"	
40401	"	"		40437	"	"	
40402	"	"	1)	40438	"	"	
40404	"	"	1)	40439	"	"	
40405	"	"		40440	"	"	
40406	"	"		40441	"	"	
40407	"	"		40442	"	"	
40408	"	"		40443	"	"	
40409	"	"		40444	"	"	
40410	"	"		40445	"	"	
40411	"	"		40446	"	"	
40412	"	"		40447	"	"	

1) Innredet for sykkeltransport. 2) Elektr. lys for tilkobl. til nabovg. Dør og overgangslem i den ene vognende. 3) Isolert for banantransport.

Vogn nr.	Fabr.	Byggear	Merknad	Vogn nr.	Fabr.	Byggear	Merknad
40585	Str	41/42		40620	Str	42	
40586	"	"		40621	"	"	
40587	"	"		40622	"	"	
40588	"	"		40623	"	"	
40589	"	"		40624	"	"	
40590	"	"		40625	"	"	
40591	"	"		40626	"	"	
40592	"	"		40627	"	"	
40593	"	"		40628	"	"	
40594	"	"		40629	"	"	
40595	"	"		40630	"	"	
40596	"	"		40631	"	"	
40597	"	"		40632	"	"	
40598	"	"		40633	"	"	
40599	"	"		40634	"	"	
40600	"	"		40635	"	"	
40601	"	41		40636	"	"	
40602	"	42		40637	"	"	
40603	"	"		40638	"	"	
40604	"	"		40639	"	"	
40605	"	"		40640	"	"	
40606	"	"		40641	"	"	
40607	"	"		40642	"	"	
40608	"	"		40643	"	"	
40609	"	"		40644	"	"	
40610	"	"		40645	"	"	
40611	"	"		40646	"	"	
40612	"	"		40647	"	"	
40613	"	"		40648	"	"	
40614	"	"	1)	40649	"	"	
40615	"	"		40650	"	"	
40616	"	"		40651	"	"	
40617	"	"		40652	"	"	
40618	"	"		40653	"	"	
40619	"	"		40654	"	"	

1) Innredet for sykkeltransport.

G4
TYPE 1

Vogn nr.	Fabr.	Byggear	Merknad	Vogn nr.	Fabr.	Byggear	Merknad
40655	Str	42		40690	Skb	41	
40656	"	"		40691	"	"	
40657	"	"		40692	"	"	
40658	Skb	41		40693	"	"	
40659	"	"		40694	"	"	
40660	"	"		40695	"	"	
40661	"	"		40696	"	"	
40662	"	"		40697	"	"	
40663	"	"		40698	"	"	
40664	"	"		40699	"	"	
40665	"	"		40700	"	42	
40666	"	"		40701	"	"	
40667	"	"		40702	"	"	
40668	"	"		40703	"	"	
40669	"	"		40704	"	"	
40670	"	"		40705	"	"	1) 2)
40671	"	"		40706	"	"	
40672	"	"		40707	"	"	
40673	"	"		40708	"	43	
40674	"	"		40709	"	"	
40675	"	"		40710	"	"	
40676	"	"		40711	"	"	
40677	"	"		40712	"	"	
40678	"	"		40713	"	"	
40679	"	"	3)	40714	"	"	
40680	"	"		40715	"	"	
40681	"	"		40716	"	"	
40682	"	"		40717	"	"	
40683	"	"		40718	"	"	
40684	"	"		40719	"	"	
40685	"	"		40720	"	"	
40686	"	"		40721	"	"	
40687	"	"		40722	"	"	
40688	"	"		40723	Edf	41	
40689	"	"		40724	"	"	

1) Innredet for sykkeltransport. 2) Elektr. lys for tilkobl. til nabovg. Dør og overgangslem i den ene vognende. 3) Isolert for banantransport.

Vogn nr.	Fabr.	Byggeår	Merknad	Vogn nr.	Fabr.	Byggeår	Merknad
40863	Skb	43		40898	Skb	44	
40864	"	"		40899	"	"	
40865	"	"		40900	"	"	
40866	"	"		40901	"	"	
40867	"	"		40902	"	"	
40868	"	"		40903	"	"	
40869	"	"		40904	"	"	
40870	"	"		40905	"	"	
40871	"	"		40906	"	"	
40872	"	"		40907	"	45	
40873	"	"		40908	"	"	
40874	"	"		40909	"	"	
40875	"	"		40910	"	"	
40876	"	"		40911	"	"	
40877	"	"		40912	"	"	
40878	"	"		40913	"	"	
40879	"	"		40914	"	"	
40880	"	"		40915	"	"	
40881	"	"		40916	"	"	
40882	"	"		40917	"	"	
40883	"	"		40918	"	"	
40884	"	"		40919	"	"	
40885	"	44		40920	"	"	
40886	"	"		40921	"	"	
40887	"	"		40922	"	"	
40888	"	"		40923	"	"	
40889	"	"		40924	"	"	
40890	"	"		40925	"	"	
40891	"	"		40926	"	"	
40892	"	"		40927	"	"	
40893	"	"		40928	"	"	
40894	"	"		40929	"	"	
40895	"	"		40930	"	"	
40896	"	"		40931	"	"	
40897	"	"		40932	"	"	

Vogn nr.	Fabr.	Byggeår	Merknad	Vogn nr.	Fabr.	Byggeår	Merknad
40933	Skb	45		40968	Str	42	
40934	"	"		40969	"	"	
40935	"	"		40970	"	"	
40936	"	"		40971	"	"	
40937	"	"		40972	"	"	
40938	"	"		40973	"	"	
40939	"	"		40974	"	"	
40940	"	"		40975	"	"	
40941	"	"		40976	"	"	
40942	"	"		40977	"	"	
40943	"	"		40978	"	"	
40944	"	"		40979	"	"	
40945	"	"		40980	"	"	
40946	"	"		40981	"	"	
40947	"	"		40982	"	"	
40948	"	"		40983	"	"	
40949	"	"		40984	"	"	
40950	"	"		40985	"	"	
40951	"	"		40986	"	"	
40952	"	"		40987	"	"	
40953	"	"		40988	"	"	
40954	"	"		40989	"	"	
40955	"	"		40990	"	"	
40956	"	"		40991	"	"	
40957	"	"		40992	"	43	
40958	"	"		40993	"	"	
40959	"	"		40994	"	"	
40960	"	"		40995	"	"	
40961	"	"		40996	"	"	1) 2)
40962	"	"		40997	"	"	
40963	Str	42		40998	"	"	
40964	"	"		40999	"	"	
40965	"	"		41000	"	"	
40966	"	"		41001	"	"	
40967	"	"		41002	"	"	
				41003	"	"	

1) Innredet for sykkeltransport. 2) Elektr. lys for tilkobl. til nabovg. Dør og overgangslem i den ene vognende.

Vogn nr.	Fabr.	Byggeår	Merknad	Vogn nr.	Fabr.	Byggeår	Merknad
42105	Skb	54	1)	42140	Skb	55	
42106	"	"		42141	"	"	
42107	"	"		42142	"	"	
42108	"	"		42143	"	"	
42109	"	"		42144	"	56	
42110	"	"		42145	"	"	
42111	"	"		42146	"	"	
42112	"	"		42147	"	"	
42113	"	"		42148	"	"	
42114	"	"		42149	"	"	
42115	"	"		42150	"	"	
42116	"	"		42151	"	"	
42117	"	"		42152	"	"	
42118	"	"		42153	"	"	
42119	"	"		42154	"	"	
42120	"	"		42155	"	"	
42121	"	"		42156	"	"	
42122	"	"		42157	"	"	
42123	"	"		42158	"	"	
42124	"	"		42159	"	"	
42125	"	"		42160	"	"	
42126	"	"		42161	"	"	
42127	"	"		42162	"	"	
42128	"	"		42163	"	"	
42129	"	"		42164	"	"	
42130	"	55		42165	"	"	
42131	"	"		42166	"	"	
42132	"	"		42167	"	"	
42133	"	"		42168	"	"	
42134	"	"		42169	"	"	
42135	"	"		42170	"	"	
42136	"	"		42171	"	"	
42137	"	"		42172	"	"	
42138	"	"		42173	"	"	
42139	"	"		42174	"	"	

1) Har ballast. Bæreevne 15,0 t.

Trykk nr. 752 1.1.61

Vogn nr.	Fabr.	Byggeår	Merknad	Vogn nr.	Fabr.	Byggeår	Merknad
42175	Skb	56		42210	Str	53	
42176	"	"		42211	"	"	
42177	"	"		42212	"	"	
42178	"	"		42213	"	"	
42179	"	"		42214	"	"	
42180	Str	53		42215	"	"	
42181	"	"		42216	"	"	
42182	"	"		42217	"	"	
42183	"	"		42218	"	"	
42184	"	"		42219	"	"	
42185	"	"		42220	"	"	
42186	"	"		42221	"	"	
42187	"	"		42222	"	"	
42188	"	"		42223	"	"	
42189	"	"		42224	"	"	
42190	"	"		42225	"	54	
42191	"	"		42226	"	"	
42192	"	"		42227	"	"	
42193	"	"		42228	"	"	
42194	"	"		42229	"	"	
42195	"	"		42230	"	"	
42196	"	"		42231	"	"	
42197	"	"		42232	"	"	
42198	"	"		42233	"	"	
42199	"	"		42234	"	"	
42200	"	"		42235	"	"	
42201	"	"		42236	"	"	
42202	"	"		42237	"	"	
42203	"	"		42238	"	"	
42204	"	"		42239	"	"	
42205	"	"		42240	"	"	
42206	"	"		42241	"	"	
42207	"	"		42242	"	"	
42208	"	"		42243	"	"	
42209	"	"		42244	"	"	

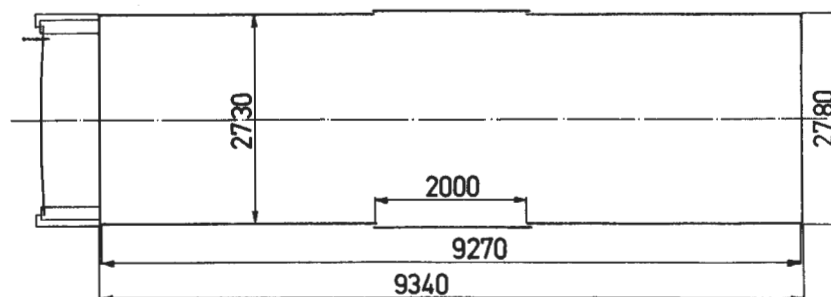
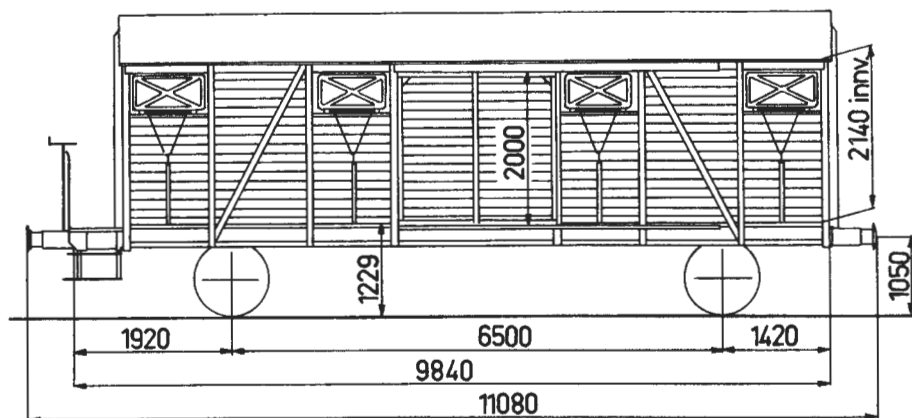

Omtrentlig vognvekt 12,0-13,0 t
 Gulvflate 25,3 m²
 Rominnhold 64,0 m³
 Hovedtegning 8123

Vg.nr. 43035-43084,
43310-43312, 43360-43367:

Bæreevne

	A	B	C
	19,5t	23,0t	
S	19,0t	20,0t	

Vg.nr. 43085-43109:

Bæreevne

	A	B	C
	20,0t	23,5t	
S	19,5t	20,0t	

Vg.nr. 43110-43129:

Bæreevne

	A	B	C
	20,0t	24,0t	28,0t
S	20,0t	24,0t	

Vg.nr. 43313-43341
43368-43409:

Bæreevne

	A	B	C
	19,5t	23,5t	27,5t
S	19,5t	23,5t	

LUKKET GODSVOGN

Vogn nr.	Fabr.	Byggeår	Merknad	Vogn nr.	Fabr.	Byggeår	Merknad
43035	Hök	58		43044	Hök	58	
43036	"	"		43045	"	"	
43037	"	"		43046	"	"	
43038	"	"		43047	"	"	
43039	"	"		43048	"	"	
43040	"	"		43049	"	"	
43041	"	"		43050	"	"	
43042	"	"		43051	"	59	
43043	"	"		43052	"	"	

Vogn nr.	Fabr.	Byggear	Merknad	Vogn nr.	Fabr.	Byggear	Merknad
43053	Hök	59		43088	Edf	59	
43054	"	"		43089	"	"	
43055	"	"		43090	"	"	
43056	"	"		43091	"	"	
43057	"	"		43092	"	"	
43058	"	"		43093	"	"	
43059	"	"		43094	"	"	
43060	"	"		43095	"	"	
43061	"	"		43096	"	"	
43062	"	"		43097	"	"	
43063	"	"		43098	"	"	
43064	"	"		43099	"	"	
43065	"	"		43100	"	"	
43066	"	"		43101	"	"	
43067	"	"		43102	"	"	
43068	"	"		43103	"	"	
43069	"	"		43104	"	"	
43070	"	"		43105	"	"	
43071	"	"		43106	"	"	
43072	"	"		43107	"	"	
43073	"	"		43108	"	"	
43074	"	"		43109	"	"	
43075	"	"		43110	Str	60	
43076	"	"		43111	"	"	
43077	"	"		43112	"	"	
43078	"	"		43113	"	"	
43079	"	"		43114	"	"	
43080	"	"		43115	"	"	
43081	"	"		43116	"	"	
43082	"	"		43117	"	"	
43083	"	"		43118	"	"	
43084	"	"		43119	"	"	
43085	Edf	"		43120	"	"	
43086	"	"		43121	"	"	
43087	"	"		43122	"	"	

Vogn nr.	Fabr.	Byggeår	Merknad	Vogn nr.	Fabr.	Byggeår	Merknad
43123	Str	60		43338	Edf	60	
43124	"	"		43339	"	"	
43125	"	"		43340	"	"	
43126	"	"		43341	"	"	
43127	"	"		43360	Hök	"	
43128	"	"		43361	"	"	
43129	"	"		43362	"	"	
43310	Edf	"		43363	"	"	
43311	"	"		43364	"	"	
43312	"	"		43365	"	"	
43313	"	"		43366	"	"	
43314	"	"		43367	"	"	
43315	"	"		43368	"	"	
43316	"	"		43369	"	"	
43317	"	"		43370	"	"	
43318	"	"		43371	"	"	
43319	"	"		43372	"	"	
43320	"	"		43373	"	"	
43321	"	"		43374	"	"	
43322	"	"		43375	"	"	
43323	"	"		43376	"	"	
43324	"	"		43377	"	"	
43325	"	"		43378	"	"	
43326	"	"		43379	"	"	
43327	"	"		43380	"	"	
43328	"	"		43381	"	"	
43329	"	"		43382	"	"	
43330	"	"		43383	"	"	
43331	"	"		43384	"	"	
43332	"	"		43385	"	"	
43333	"	"		43386	"	"	
43334	"	"		43387	"	"	
43335	"	"		43388	"	"	
43336	"	"		43389	"	"	
43337	"	"		43390	"	"	

Vogn nr.	Fabr.	Byggear	Merknad	Vogn nr.	Fabr.	Byggear	Merknad
43391	Hök	60					
43392	"	"					
43393	"	"					
43394	"	"					
43395	"	"					
43396	"	"					
43397	"	"					
43398	"	"					
43399	"	"					
43400	"	"					
43401	"	"					
43402	"	"					
43403	"	"					
43404	"	"					
43405	"	"					
43406	"	"					
43407	"	"					
43408	"	"					
43409	"	"					

Gf2

TYPE 1

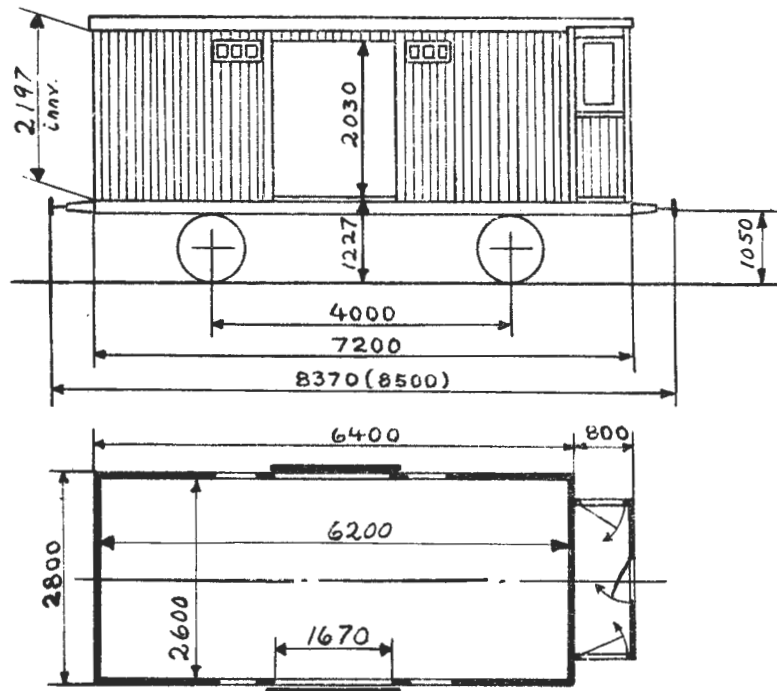

Omtrentlig vognvekt 7,5-8,5 t
 " bæreevne 9,5-10,5 t
 Gulvflate 16,1 m²
 Rominnhold 34,0 m³
 Hovedtegning 376 + 387

LUKKET GODSVOGN

Vogn nr.	Fabr.	Byggeår	Merknad	Vogn nr.	Fabr.	Byggeår	Merknad
3455	Edf	05	1)				
6141	Skb	10					
6266	Str	98					
8116	Skb	99					
14054	Str	06					
14055	"	"					
14058	"	"					

1) Innredet som kjølevogn med iskurver.

Trykk nr. 752 1.1.61

Gf2

TYPE 2

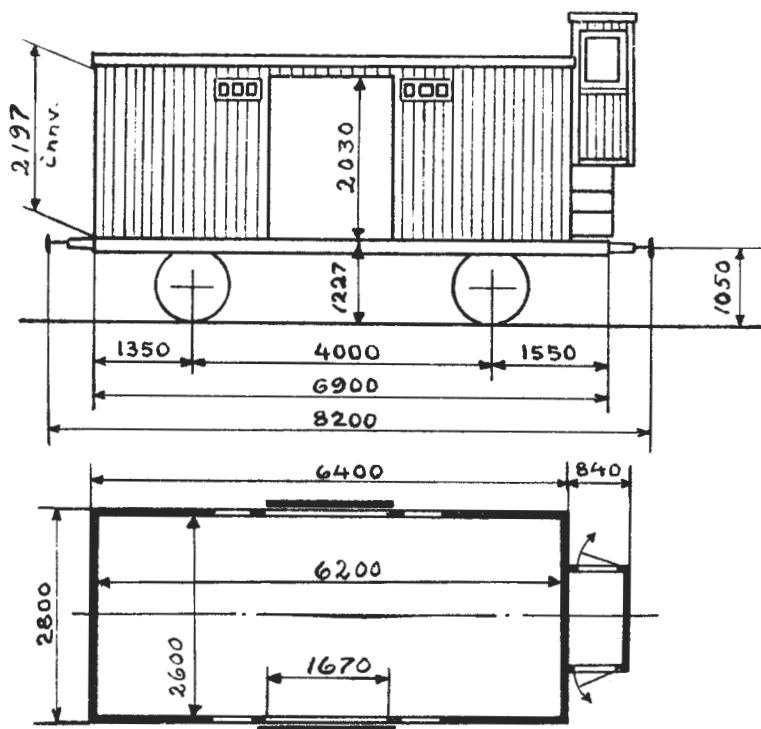

Omtrentlig vognvekt 8,0 t
 " bæreevne 10,0-10,5 t
 Gulvflate 16,1 m²
 Rominnhold 34,0 m³
 Hovedtegning 376 + bremserhus

LUKKET GODSVOGN

Vogn nr.	Fabr.	Byggeår	Merknad	Vogn nr.	Fabr.	Byggeår	Merknad
2056	Skb	10					
2116	"	11					
2848	"	10					
14061	Edf	"					
14077	"	"					
14089	"	"					
17051	Skb	11					
17057	"	10					
17068	"	"					
17073	"	"					

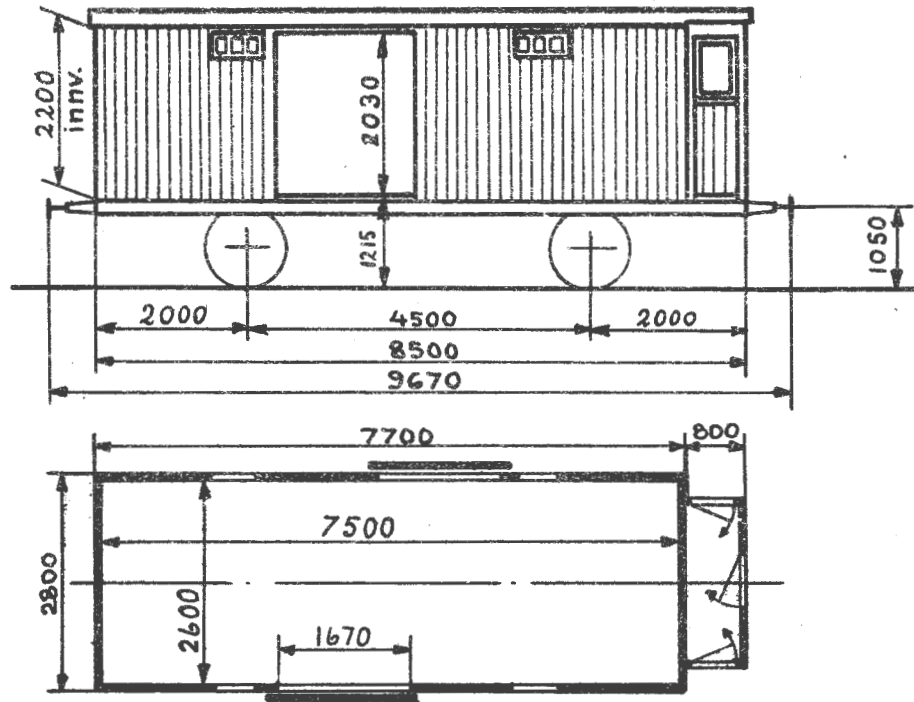

Omtrentlig egenvekt 9,5 t
 " " last 13,5 t₂
 Gulvflate 19,6 m₂
 Rominnhold 41,1 m³
 Hovedtegning 648

LUKKET GODSVOGN

Vogn nr.	Fabr.	Byggeår	Merknad	Vogn nr.	Fabr.	Byggeår	Merknad
13011	Str	02					
13012	"	"					
13013	"	"					
13014	"	"					
13015	"	"					
13016	"	"					
13017	"	"					
13018	"	"					
13019	"	"					
13020	"	"					

Gf3
TYPE 3

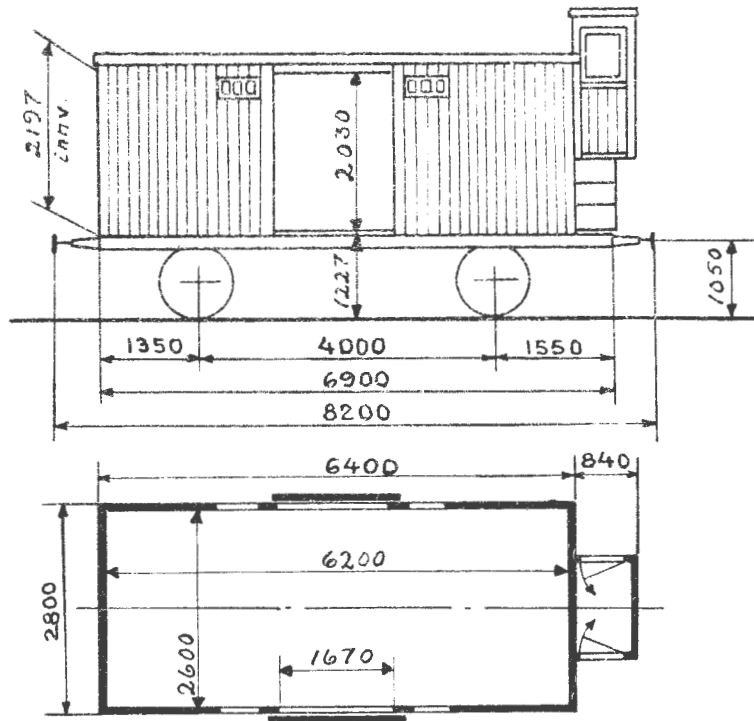

Bæreevne

A	B	C
15,5t	15,5t	

Omtrentlig vognvekt 8,0-8,5 t
 Gulvflate 16,1 m²
 Rominnhold 34,0 m³
 Hovedtegning 376+bremserhus

LUKKET GODSVOGN

Vogn nr.	Fabr.	Byggeår	Merknad	Vogn nr.	Fabr.	Byggeår	Merknad
3162	Str	19					
5095	Edf	16					
10176	Str	17					
10180	"	"					
10184	"	"					
10198	"	19					
14098	Edf	16					
23071	Skb	18					

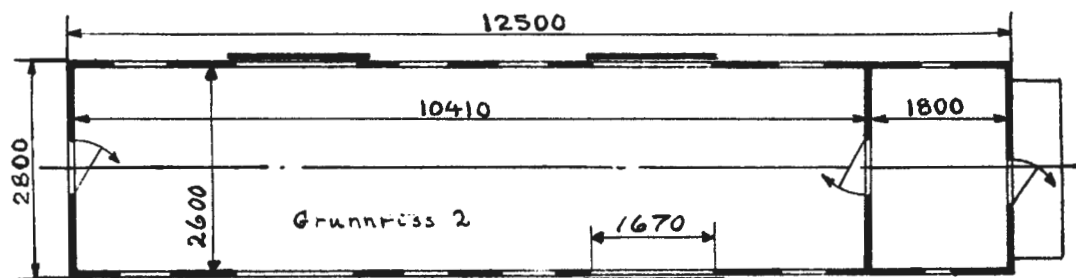
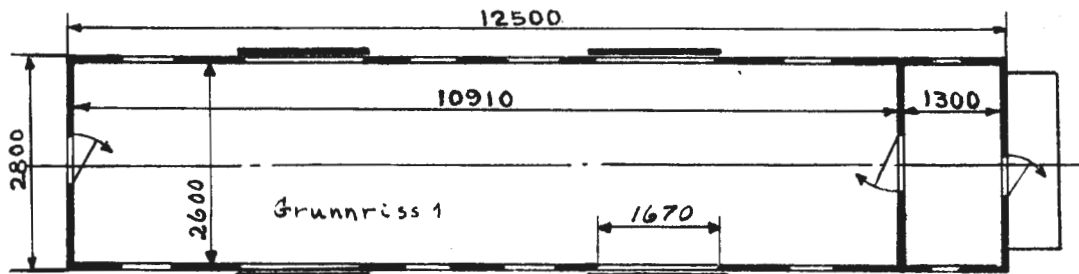
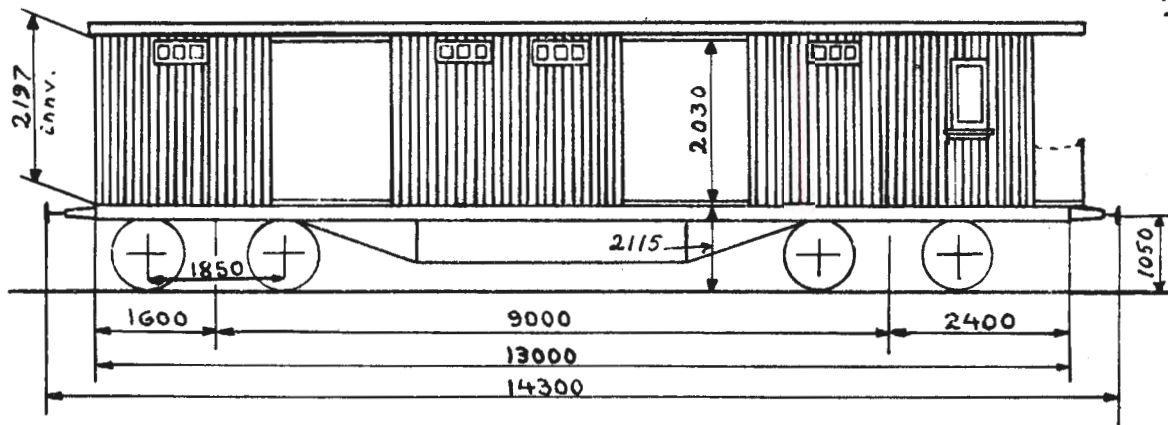

Omtrentlig vognvekt	17,5 t
" last+ballast	17,0 t
Gulvflate 1)	28,4 m ²
Gulvflate 2)	27,1 m ²
Rominnhold 1)	60,4 m ³
Rominnhold 2)	57,6 m ³
Hovedtegning	2633

LUKKET GODSVOGN

Vogn nr.	Fabr.	Byggeår	Merknad	Vogn nr.	Fabr.	Byggeår	Merknad
3335	Skb	23	2) 4)	3341	Skb	23	2) 4)
3336	"	"	2)	3342	"	"	2) 4)
3337	"	"	2)	3343	"	"	2) 4)
3338	"	"	2)	3344	"	"	2)
3339	"	"	2)	5149	"	"	2) 3)
3340	"	"	2) 4)	5151	"	"	2) 3)

1) Grunnriss 1. 2) Grunnriss 2. 3) Har ballast. 4) Benyttes som ren godsvogn. Dør mellom konduktør- og godsrom, samt endedør i godsrom er gjenpanelt.

Vogn nr.	Fabr.	Byggeår	Merknad	Vogn nr.	Fabr.	Byggeår	Merknad
5152	Skb	23	2)				
5702	"	"	2) 3)				
5703	"	"	2)				
5704	"	"	2)				
5707	"	"	2)				
5708	"	"	2) 4)				
5709	"	"	2)				
5710	"	"	2)				
5711	"	"	1) 3)				
5712	"	"	1) 3)				
5713	"	"	2)				
5714	"	"	2) 4)				
14129	"	"	2) 3)				
14130	"	"	2)				
14131	"	"	2) 3)				
14132	"	"	2) 3)				
14133	"	"	2)				
14134	"	"	2) 4)				
14135	"	"	2)				
14136	"	"	2)				
14137	"	"	2) 4)				

1) Grunnriss 1. 2) Grunnriss 2. 3) Har ballast. 4) Benyttes som ren godsvogn. Dør mellom konduktør- og godsrom, samt endedør i godsrom er gjenpanelt.

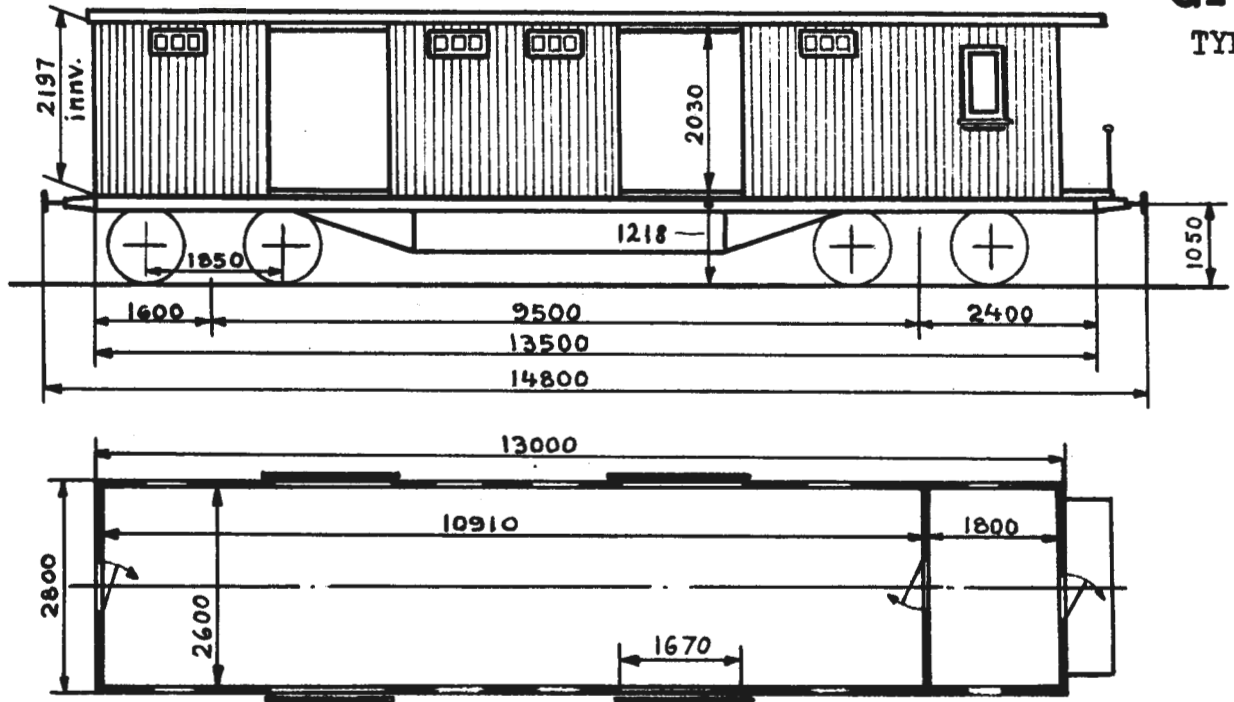

Omtrentlig vognvekt 16,5-18,5 t
 " last + ballast 17,5 t
 Gulvflate 27,1-28,4 m²
 Rominnhold 57,6-60,4 m³
 Hovedtegning 2898

LUKKET GODSVOGN

Vogn nr.	Fabr.	Byggeår	Merknad	Vogn nr.	Fabr.	Byggeår	Merknad
3395	Str	25		10238	Str	25	1)
3397	"	"	1)	10239	"	"	
3398	"	"	2)	10240	"	"	1)
3399	"	"		10242	"	"	
3401	"	"		10243	"	"	2)
3402	"	"	1)	10244	"	"	2)
3403	"	"		14138	"	26	
3404	"	"		14139	"	"	1)
3405	Skb	28	1)	14140	"	"	
3408	"	29		14141	"	"	
3409	"	"		14143	"	"	
10233	Str	25	2)	14144	"	"	2)
10234	"	"		14145	"	"	
10236	"	"		14146	"	"	2)
10237	"	"		14147	"	"	2)

1) Har ballast. 2) Benyttes som ren godsvogn. Dør mellom konduktør- og godsrom, samt endedør i godsrom er gjenpanelt.

Vogn nr.	Fabr.	Byggeår	Merknad	Vogn nr.	Fabr.	Byggeår	Merknad
15375	Str	25	2)				
15376	"	"	2)				
15377	"	"	2)				
15378	"	"	1)				
15379	"	"	2)				
15381	"	"	1)				
15382	"	"					
15403	Edf	32	2)				
15404	"	"					
15405	"	"	2)				
15406	"	"					
15407	"	"					

1) Har ballast. 2) Benyttes som ren godsvogn. Dør mellom konduktør- og godsrom, samt endedør i godsrom er gjenpanelt.

Vogn nr.	Fabr.	Byggeår	Merknad	Vogn nr.	Fabr.	Byggeår	Merknad
33128	GL	43					
33129	"	42					
33130	BWM	"					
33131	WM	48					
33132	Sim	42					
33133	GL	"					
33134	GWA	"					
33135	GL	43					
33136	Sim	"					
33137	WD	41					
33138	WM	42					
33139	NW	14					
33140	JR	41					
33141	WM	2)					
33142	"	41					
33143	WAg	42					
33144	GL	"					
33145	WM	40					
33146	BWM	"					
33147	WD	"					
33148	Sim	48					
33149	GL	42					
33150	WAg	"					
33151	WD	40					
33152	Sim	43					
33153	GL	41					
33154	BWM	42					
33155	Sim	"					
33156	NW	"					
33157	GWA	41					
33158	WAg	42					
33159	GL	"					
33160	WAR	41					
34900	BWM	42					
34901	"	"					

2) Byggeår ukjent.

Gv2
TYPE 1

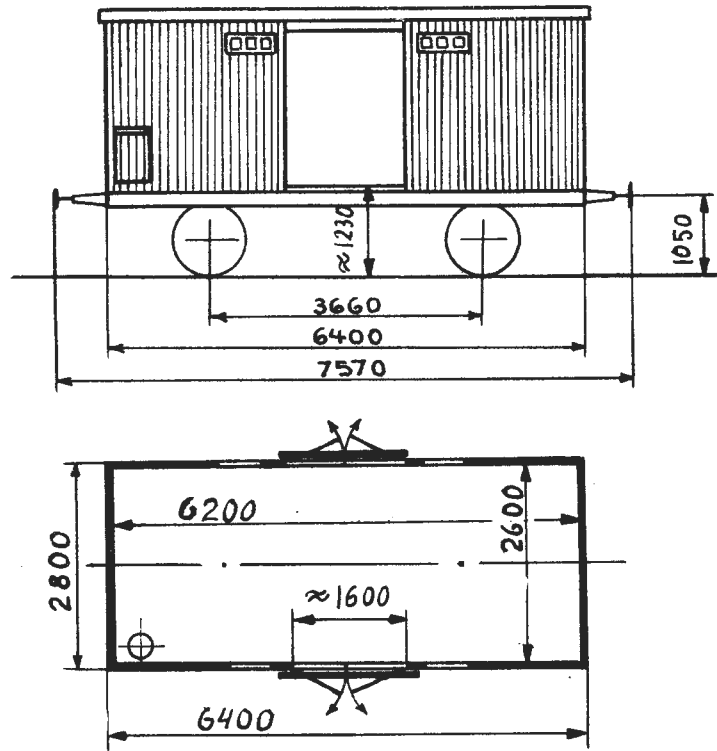

Omtrentlig vognvekt 8,0- 8,5 t
 " bæreevne 9,5-10,5 t
 Gulvflate 16,1 m²
 Rominnhold 34,0 m³
 Hovedtegning 376

LUKKET GODSVOGN (VARMEVOGN)

Vogn nr.	Fabr.	Byggeår	Merknad	Vogn nr.	Fabr.	Byggeår	Merknad
1233	Str	10	1)				
1236	NHJ	12	1)				
1238	"	"	1)				
10317	Edf	10	2)				
10318	"	"	2)				
10319	"	"	2)				
12163	Str	"	2)				
12166	"	"	2)				
12169	"	"	2)				
14184	Skb	"	2)				

1) Forandret etter tegning D 2136. 2) Forandret etter tegning 4365.

Trykk nr. 752 1.1.61

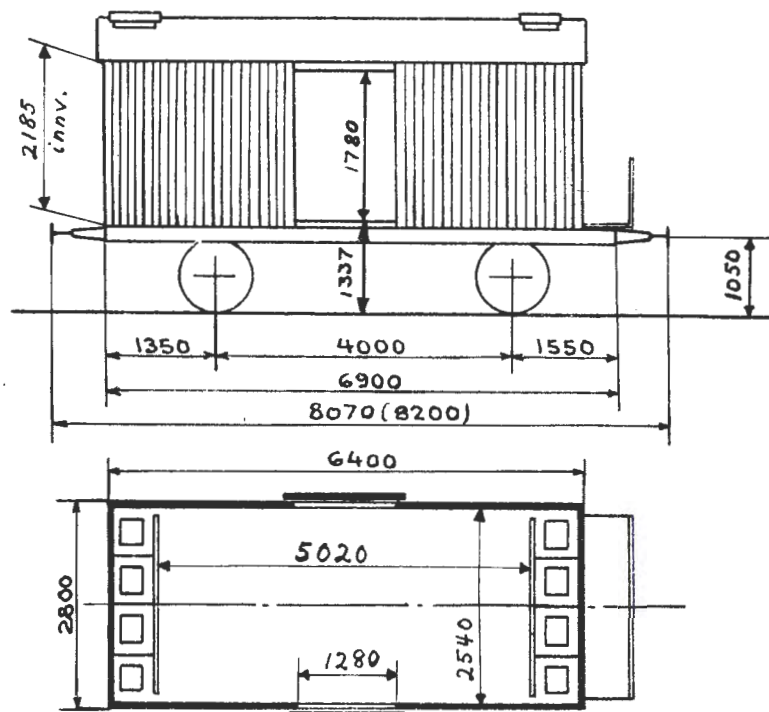

Omtrentlig vognvekt 11,0-14,0 t 1)
 " bæreevne 8,0-13,5 t 2)
 Gulvflate 12,5-15,5 m²
 Rominnhold 23,0-33,0 m³
 Hovedtegning 1504 + skisse nr. 233
 eller 1218 + skisse nr. 233

KJØLEVOGN

Vogn nr.	Fabr.	Byggeår	Merknad	Vogn nr.	Fabr.	Byggeår	Merknad
			H-tegn. 1504 + skisse nr. 233				H-tegn. 1218 + skisse nr. 233
8448	HJ	15		13113	Str	11	5)
13100	Str	14		13114	"	"	
13101	"	"		13115	"	"	
13102	"	"		13116	"	"	
13103	"	"		13117	"	"	3) 4)
13104	Edf	"		13119	"	"	
13105	"	"		13120	"	"	
13106	"	"		13121	"	"	
13107	"	"		13123	"	"	
13108	"	"		13124	"	"	
13109	"	"		13125	"	"	
13110	"	"		13126	"	"	
13111	"	"		13127	"	"	
13112	"	"		13128	"	"	3)

1) Med tomme isbeholdere. 2) Inklusive is. 3) Kullsyreis.
 4) Ny vognkasse. 5) Har ikke isbeholdere.

H3
TYPE 1

Vogn nr.	Fabr.	Byggeår	Merknad	Vogn nr.	Fabr.	Byggeår	Merknad
13129	Str	11		13163	Skb	11	
13130	"	"		13164	"	"	
13131	"	"		13165	"	"	
13132	"	"		13166	"	"	
13133	"	"		13167	"	"	
13134	"	"	3)	13168	"	"	
13135	"	"		13169	"	"	
13136	"	"	3)	13170	"	"	
			H-tegn. 1504 + skisse nr. 233	13171	"	"	3)
13137	HJ	15		13172	"	"	
13138	"	14/15	5)	13177	"	"	3)
13139	"	"		13178	"	"	
13140	"	"		13179	"	"	
13142	"	"		13180	"	"	5)
13143	"	14		13181	"	"	
13144	"	14/15					H-tegn. 1504 + skisse nr. 233
13145	"	"		13200	Str	20	5)
13146	"	"		13201	"	"	5)
			H-tegn. 1218 + skisse nr. 233	13203	"	"	5)
13147	Edf	11		13206	"	"	5)
13148	"	"		13207	"	"	5)
13150	"	"		13208	"	"	5)
13151	"	"		13209	"	"	5)
13152	"	"	3)	13211	"	"	
13153	"	"		13212	"	14	
13154	"	"		13213	"	"	5)
13155	"	"	3)	13214	"	"	5)
13156	Str	21	3) 4)	13215	"	"	5)
13157	Skb	11		13217	"	"	5)
13158	"	"	3)	13219	"	"	
13159	"	"		13220	"	"	5)
13160	"	"		13221	"	"	
13161	"	"		13222	"	"	5)
13162	"	"		13223	"	"	5)
				13224	"	"	5)

3) Kullsyreis. 4) Ny vognkasse. 5) Har ikke isbeholdere.

Vogn nr.	Fabr.	Byggeår	Merknad	Vogn nr.	Fabr.	Byggeår	Merknad
13225	Str	14	5)	13279	HJ	15	5)
13227	"	"	5)	13280	"	"	5)
13228	"	"	5)	13283	"	"	5)
13230	"	"		13286	"	"	
13232	"	"	5)	13287	"	"	5)
13234	"	"	3) 4) 5)	13289	Skb	21	5)
13237	"	"	5)	13290	"	"	5)
13239	Edf	"	5)	13292	"	"	5)
13240	"	"		13295	"	"	5)
13241	"	"	5)	13296	"	"	5)
13242	"	"	5)	13297	"	"	5)
13243	"	"	5)	13301	"	"	5)
13244	"	"	5)	13306	Str	20	5)
13246	"	"	5)	13308	"	"	5)
13247	"	"		13310	"	"	5)
13248	"	"	5)	13311	"	"	5)
			H-tegn. 1218 + skisse nr. 233	13313	"	19	5)
13250	Str	11	5)	13314	"	"	5)
13251	"	"	5)	13315	"	"	5)
13252	"	"	5)	13317	"	"	5)
13255	"	"	5)	13318	"	"	
13257	Skb	"	5)	13323	HJ	14	5)
			H-tegn. 1504 + skisse nr. 233	13324	"	"	5)
13258	HJ	14	5)	13325	"	"	5)
13260	"	"	5)	13326	"	"	5)
13261	"	"	5)	13331	"	"	5)
13262	"	"	5)	13332	"	"	5)
13266	"	"	5)				H-tegn. 1218 + skisse nr. 233
13268	"	15	5)	13333	Edf	11	3) 5)
13269	"	"	5)	13334	"	"	3) 5)
13271	"	"	5)				H-tegn. 1504 + skisse nr. 233
13273	"	"	5)	13338	Str	19	5)
13275	"	"	5)	13339	"	"	5)
13278	"	"	5)				

3) Kullsyreis. 4) Ny vognekasse. 5) Har ikke isbeholdere.

H3
TYPE 1

Vogn nr.	Fabr.	Byggear	Merknad	Vogn nr.	Fabr.	Byggear	Merknad
13340	Str	19	5)				
13343	"	"	5)				
13344	"	21					
13345	"	19	5)				
13351	"	21	5)				
13352	"	"	5)				
13356	"	"	5)				
13361	"	"	5)				
13362	"	"	5)				
13363	"	"					
13364	"	"	5)				
13365	"	"	5)				
13366	"	"	5)				
13369	"	19	5)				
13370	"	"	5)				
13372	"	"	5)				
13375	"	"	5)				
13376	"	"					
13378	"	"	5)				
13381	"	21	5)				
13382	"	"	5)				
13383	"	"	5)				
13385	Skb	"	5)				
13386	"	"	5)				
13388	"	"	5)				
13389	"	"	5)				
13390	"	"	5)				
13395	"	"	5)				
13397	"	22	5)				
13398	"	"	5)				
13403	HJ	15	5)				

5) Har ikke isbeholdere.

Trykk nr. 752 1.1.61

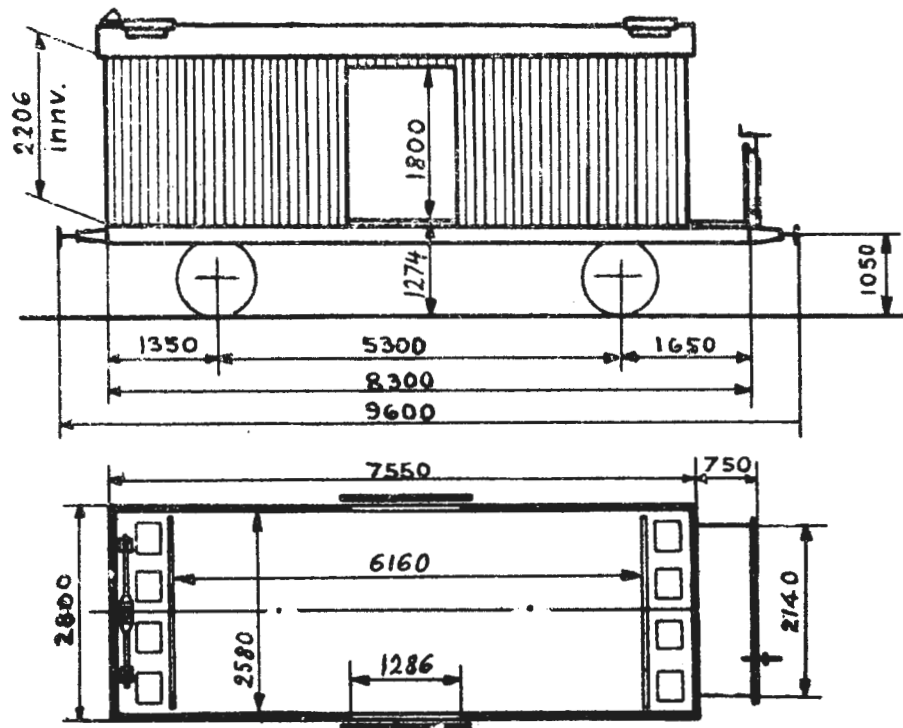

Vogner i serien 70000-70029 har
som S-vogn 12,0 t bæreevne.
Vogner i serien 70030-70074 har
som S-vogn 10,0 t bæreevne.

Omtrentlig vognvekt 14,5-17,0 t 1),
" bæreevne 13,5-15,5 t 2)
Gulvflate 15,8 m²
Rominnhold 32,4 m³
Hovedtegning 3160 + skisse
nr. 1085

KJÖLEVOGN

Vogn nr.	Fabr.	Byggeår	Merknad	Vogn nr.	Fabr.	Byggeår	Merknad
70002	Skb	30		70022	Edf	30	
70004	"	"		70023	"	"	
70005	"	"		70024	Skb	31	
70007	"	"					
70008	"	"					
70009	"	"					
70010	"	"					
70011	"	31					
70012	"	"					
70013	"	"	3)				
70014	"	"					
70017	"	"					
70019	Edf	30					
70020	"	"					
70021	"	"					

1) Med tomme isbeholdere. 2) Inklusive is. 3) Innredet som forsøksvogn for fiskeriforsøksstasjoner. Kullsyreis.

H 4

TYPE 2

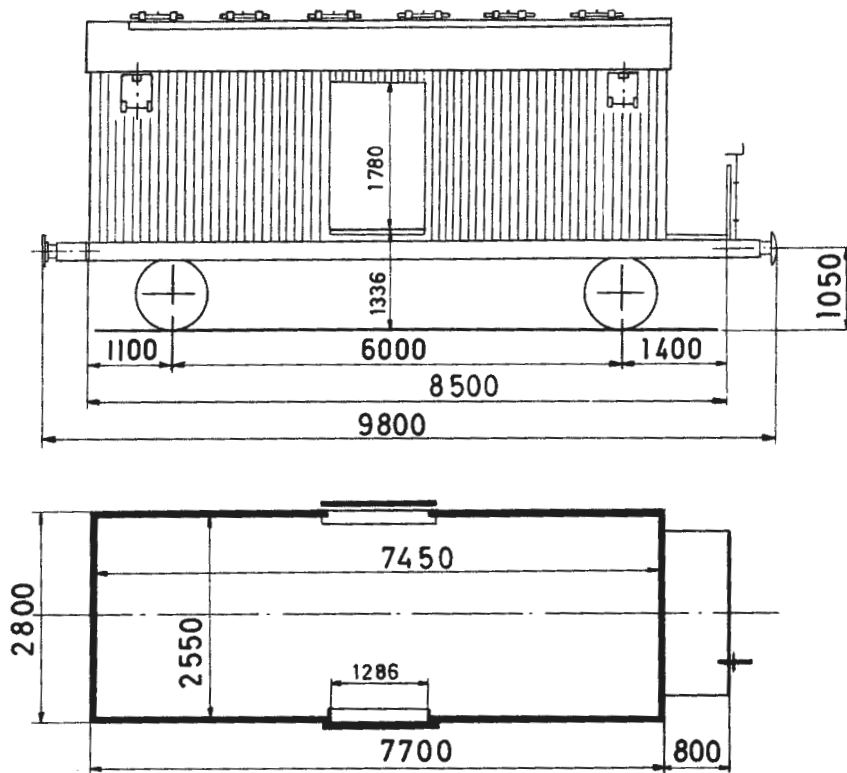

Vogner i serien 70000-70029 har som S-vogn 12,0t bæreevne.

Vogner i serien 70030-70074 har som S-vogn 10,0t bæreevne.

Omtrentlig vognvekt 13,0-13,5t ¹⁾

" bæreevne 15,0-17,0t ²⁾

Gulvflate 18,7m²

Rominhold 35,6m³

Hovedtegning 5130

+ skisse nr. 1085

KJÖLEVOGN

Vogn nr.	Fabr.	Byggeår	Merknad	Vogn nr.	Fabr.	Byggeår	Merknad
70026	Skb	47					
70056	Str	45	3)				

1) Med tomme isbeholdere. 2) Inklusive is. 3) Benyttes for transport av matvarer, unntatt fisk.

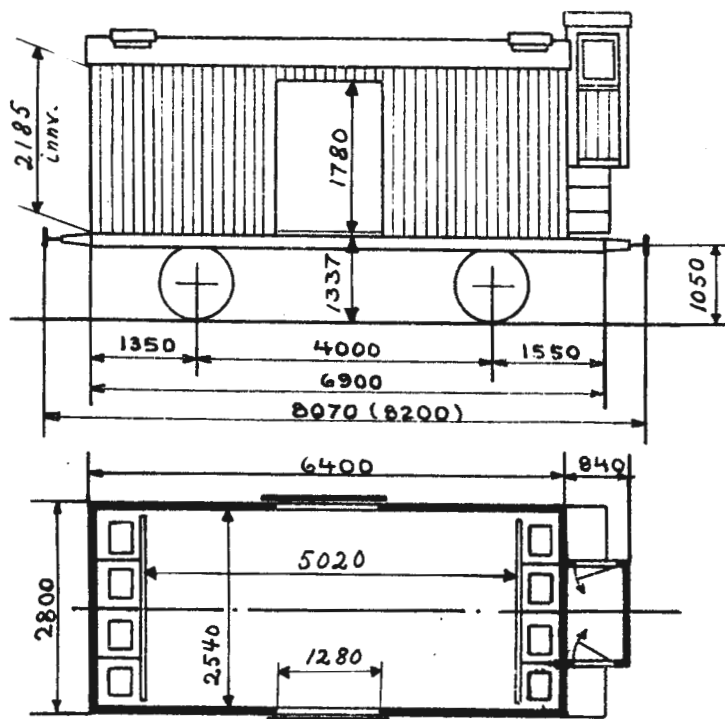

Omtrentlig vognvekt 11,0-12,0 t 1)
 " bæreevne 12,0-13,0 t 2)
 Gulvflate 12,8 m²
 Rominnhold 26,2 m³
 Hovedtegning 1218 eller 1504

KJÖLEVOGN

Vogn nr.	Fabr.	Byggeår	Merknad	Vogn nr.	Fabr.	Byggeår	Merknad
13249	Str	11	H-tegn. 1218 3) 4)				
13256	"	"	3) 4)				
13327	HJ	14	H-tegn. 1504 3) 5) 6)				
13346	Str	21	5)				
13392	Skb	"	3)				
13400	"	22	3)				

1) Med tomme isbeholdere. 2) Inklusive is. 3) Kullsyreis.
 4) Gulvflate 15,0 m², rominnhold 30,0 m³. 5) Har ikke isbeholdere.
 6) Ny vognkasse.

Hf4

TYPE 1

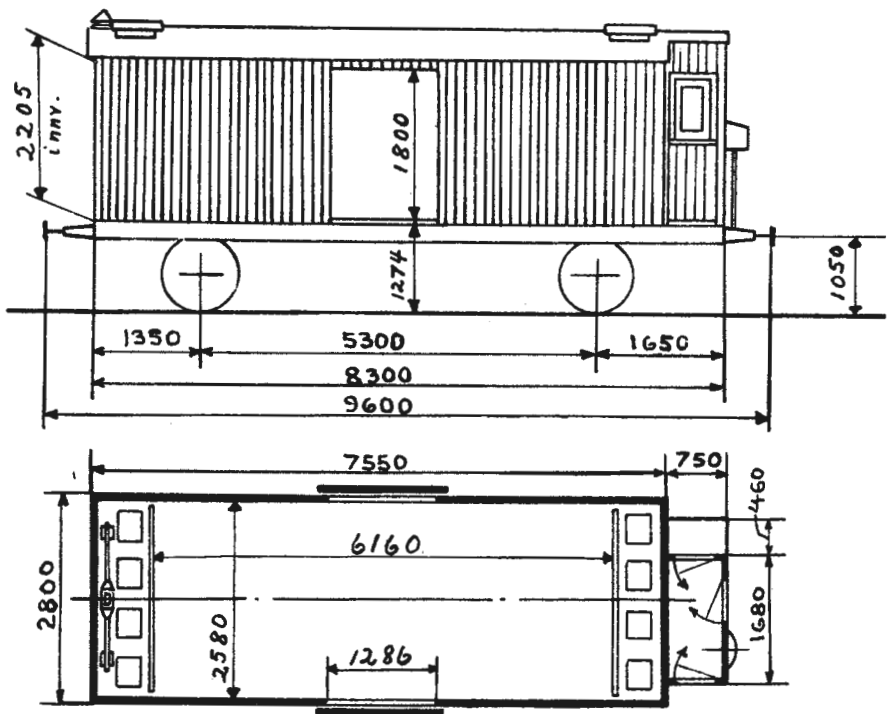

Vogner i serien 70000-70029 har som S-vogn 12,0 t bæreevne.
 Vogner i serien 70030-70074 har som S-vogn 10,0 t bæreevne.

Omtrentlig vognvekt 14,0-16,0 t 1)
 " bæreevne 14,0-16,0 t 2)
 Gulvflate 15,8 m²
 Rominnhold 32,4 m³
 Hovedtegning 3160

KJÖLEVOGN

Vogn nr.	Fabr.	Byggeår	Merknad	Vogn nr.	Fabr.	Byggeår	Merknad
70001	Skb	30	3)				
70003	"	"					
70018	"	31					

1) Med tomme isbeholdere. 2) Inklusive is. 3) Innredet som forsøksvogn for fiskeriforsøksstasjoner. Kullsyreis.

Hf4

TYPE 2

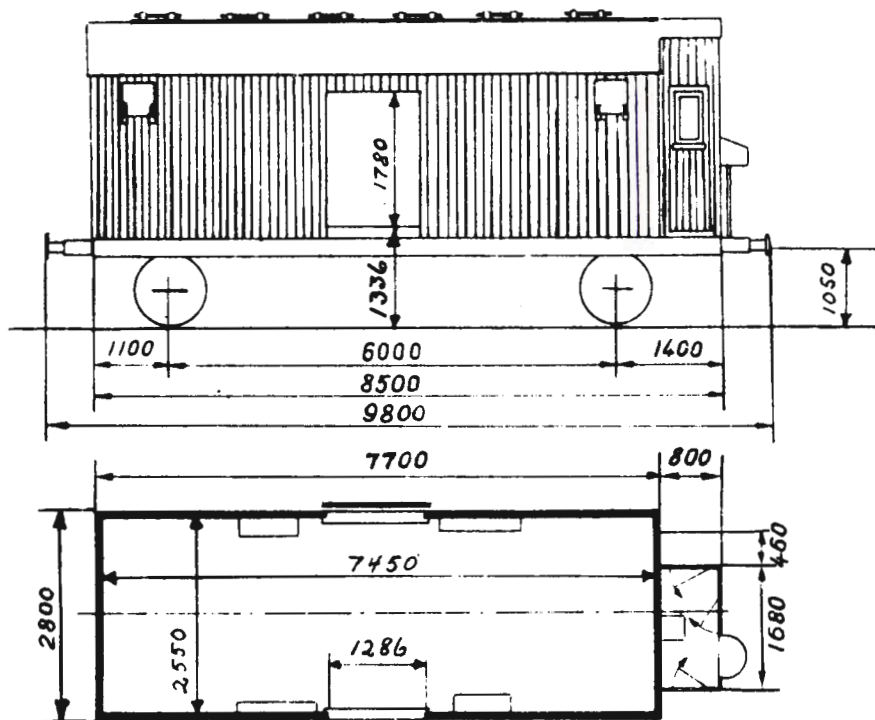

Vogner i serien 70000-70029 har
som S-vogn 12,0 t bæreevne.
Vogner i serien 70030-70074 har
som S-vogn 10,0 t bæreevne.

Omtrentlig vognvekt 13,5-14,0 t 1)
" bæreevne 16,0-16,5 t 2)
Gulvflate 18,7 m²
Rominnhold 35,6 m³
Hovedtegning 5130

KJÖLEVOGN

Vogn nr.	Fabr.	Byggeår	Merknad	Vogn nr.	Fabr.	Byggeår	Merknad
70027	Skb	47	3)				
70030	"	"					
70031	"	"	3)				
70044	"	48					
70055	Str	45	3)				
70057	"	46	3)				
70059	"	"	3)				
70072	"	"	3)				

1) Med tomme isbeholdere. 2) Inklusive is. 3) Benyttes for transport av matvarer, unntatt fisk.

Trykk nr. 752 1.1.61

Hv1
TYPE 3

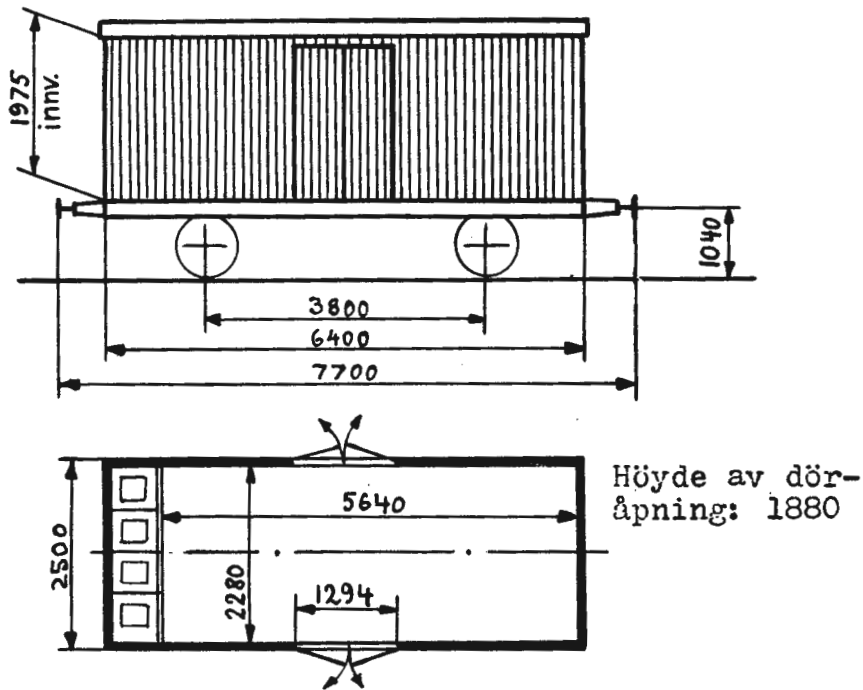

Bæreevne²⁾

A	B	C
8,5t	8,5t	

Omtrentlig vognvekt 9,0 t 1)
 Gulvflate 12,6 m²
 Rominnhold 23,0 m³
 Hovedtegning 1482

KJÖLE- OG VARMEVOGN

Vogn nr.	Fabr.	Byggeår	Merknad	Vogn nr.	Fabr.	Byggeår	Merknad
20680	Edf	19					

1) Med tomme isbeholdere. 2) Inklusive is.

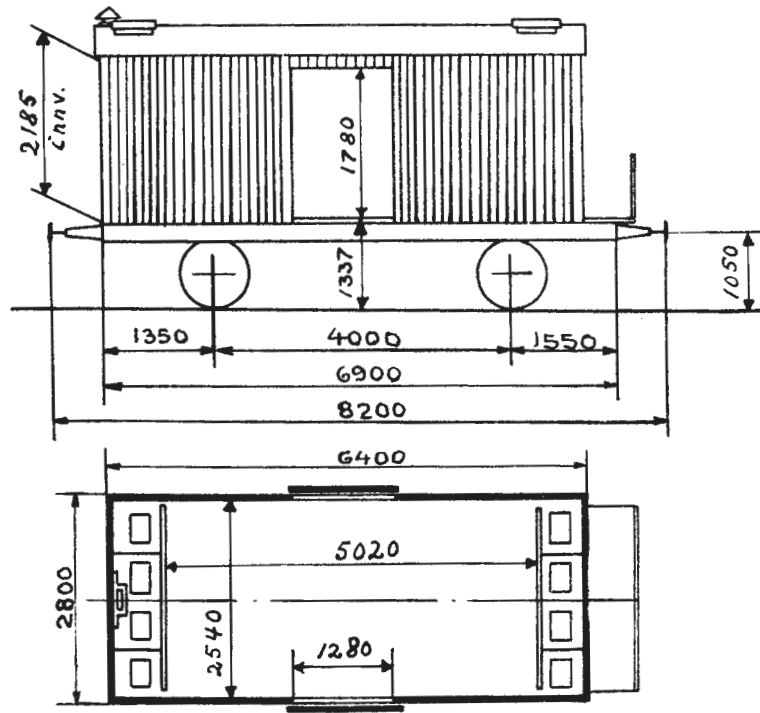

Omtrentlig vognvekt 11,0-14,5 t 1)
 " bæreevne 9,5-12,5 t 2)
 Gulvflate 12,8-13,0 m²
 Rominnhold 26,2-26,6 m³
 Hovedtegning 1218 + skisse nr. 233
 eller 1504 + skisse nr. 233

KJÖLE- OG VARMEVOGN

Vogn nr.	Fabr.	Byggeår	Merknad	Vogn nr.	Fabr.	Byggeår	Merknad
5580	HJ	14	H-tegn. 1504 + skisse nr. 233	13238	Edf	14	H-tegn. 1218 + skisse nr. 233 3)
8438	Str	19		13245	"	"	
13202	"	20		13253	Str	11	
13204	"	"	3)	13254	"	"	
13205	"	"		H-tegn. 1504 + skisse nr. 233	13259	HJ	14
13210	"	"			13263	"	"
13216	"	14			13264	"	"
13218	"	"			13265	"	"
13226	"	"			13270	"	15
13229	"	"			13274	"	"
13231	"	"			13276	"	"
13233	"	"			13277	"	"
13235	"	"					
13236	"	"					

1) Med tomme isbeholdere. 2) Inklusive is. 3) Har ikke isbeholdere.

Vogn nr.	Fabr.	Byggeår	Merknad	Vogn nr.	Fabr.	Byggeår	Merknad
13281	HJ	15		13358	Str	21	
13282	"	"		13359	"	"	
13284	"	"		13360	"	"	
13285	"	"					H-tegn. 1218 + skisse nr. 233
13288	Edf	14		13367	Skb	11	
13291	Skb	21					H-tegn. 1504 + skisse nr. 233
13293	"	"		13371	Str	19	
13294	"	"					H-tegn. 1218 + skisse nr. 233
13298	"	"		13373	Edf	11	
13299	"	"		13374	"	"	
13300	"	"					H-tegn. 1504 + skisse nr. 233
13302	"	"		13377	Str	19	
13303	"	"		13379	"	20	
13304	Str	20	3)	13380	"	21	
13305	"	"		13384	Skb	"	4)
13307	"	"		13387	"	"	
13309	"	"		13394	"	"	
13312	"	"		13396	"	22	3)
13316	"	19		13399	"	"	
13319	"	"		13401	Str	20	
13321	"	"		13402	"	"	
13322	"	"		13404	HJ	15	3)
13328	HJ	14		13405	Str	21	
13329	"	"		13406	"	20	
13330	"	"		14936	"	21	
13335	Str	19					
13336	"	"					
13337	"	"					
13341	"	"					
13342	"	"					
13347	"	21					
13348	"	"					
13350	"	"					
13354	"	"					
13355	"	"	3)				

3) Har ikke isbeholdere. 4) Innredet for banantransport.

Hv4

TYPE 1

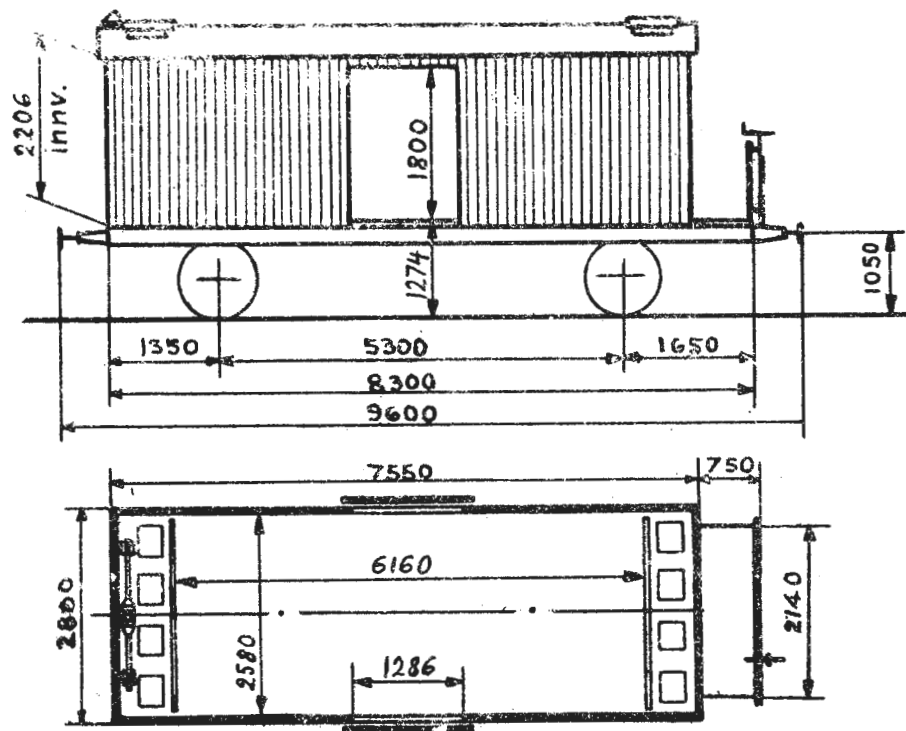

Vogner i serien 70000-70029 har
som S-vogn 12,0 t bæreevne.
Vogner i serien 70030-70074 har
som S-vogn 10,0 t bæreevne.

Omtrentlig vognvekt 14,0-16,0 t 1),
" bæreevne 14,0-15,5 t 2)
Gulvflate 15,8 m²
Rominnhold 32,4 m³
Hovedtegning 3160 + skisse nr.
1085

KJÖLE- OG VARMEVOGN

Vogn nr.	Fabr.	Byggeår	Merknad	Vogn nr.	Fabr.	Byggeår	Merknad
70000	Skb	30					
70006	"	"					
70015	"	31					

1) Med tomme isbeholdere. 2) Inklusive is.

Trykk nr. 752 1.1.61

Hv4

TYPE 2

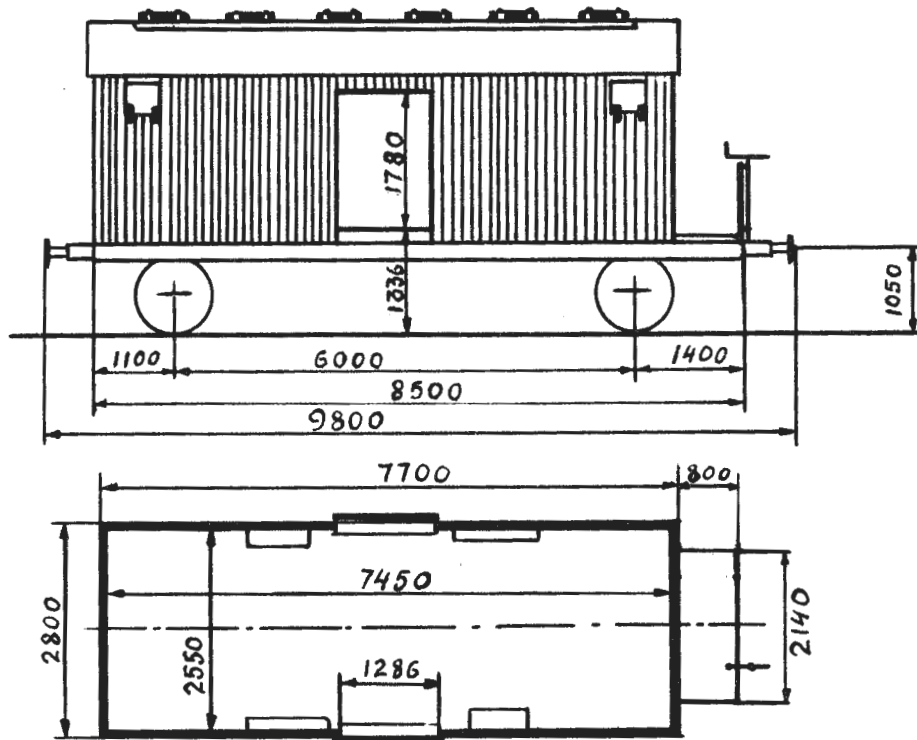

Vogner i serien 70000-70029 har som S-vogn 12,0 t bæreevne.
Vogner i serien 70030-70074 har som S-vogn 10,0 t bæreevne.

Omtrentlig vognvekt 13,5-14,0 t
" bæreevne 16,0-16,5 t 2)
Gulvflate 18,7 m²
Rominnhold 35,6 m³
Hovedtegning 5130 + skisse nr. 1085

KJÖLE- OG VARMEVOGN

Vogn nr.	Fabr.	Byggeår	Merknad	Vogn nr.	Fabr.	Byggeår	Merknad
70034	Skb	47	3)				
70050	Str	45	3)				
70051	"	"	3)				
70066	"	46	3)				
70067	"	"	3)				
70071	"	"	3)				

1) Med tomme isbeholdere. 2) Inklusive is. 3) Benyttes for transport av matvarer, unntatt fisk.

Trykk nr. 752 1.1.61

Hvf 3

TYPE 1

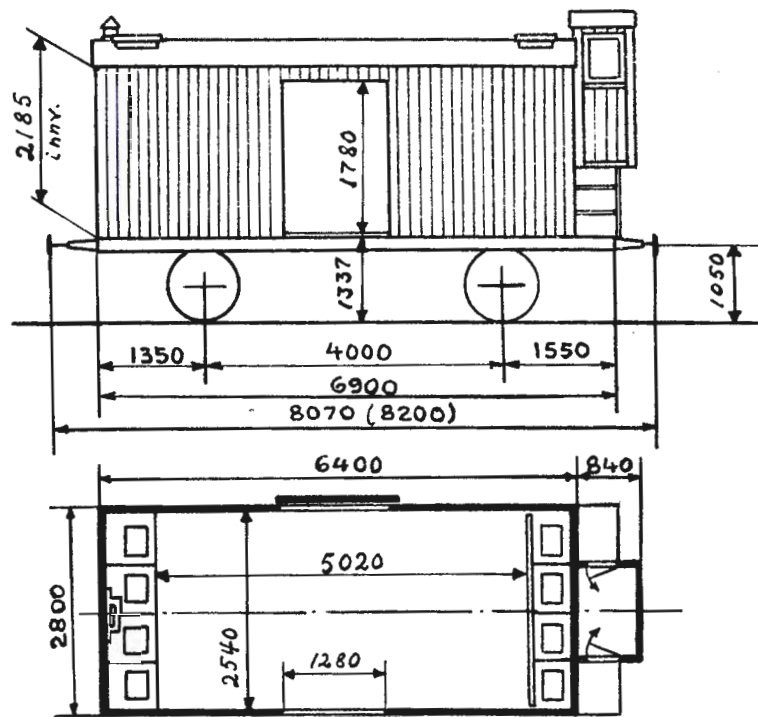

Omtrentlig vognvekt 12,0-14,0 t 1)
 " last 7,5- 8,0 t 2)
 Gulvflate 12,8 m²
 Rominnhold 26,2 m³
 Hovedtegning 1218 eller 1504

KJÖLE- OG VARMEVOGN

Vogn nr.	Fabr.	Byggeår	Merknad	Vogn nr.	Fabr.	Byggeår	Merknad
13272	HJ	15	H-tegn. 1504				
13368	Skb	11	H-tegn. 1218 3) 4)				
13393	Skb	21	H-tegn. 1504 5)				
14940	Str	"					

1) Med tomme isbeholdere. 2) Inklusive is. 3) Kullsyreis.
 4) Gulvflate 15,0 m², rominnhold 30,0 m³. 5) Har ikke isbeholdere.

Trykk nr. 752 1.1.61

Hvf 4

TYPE 1

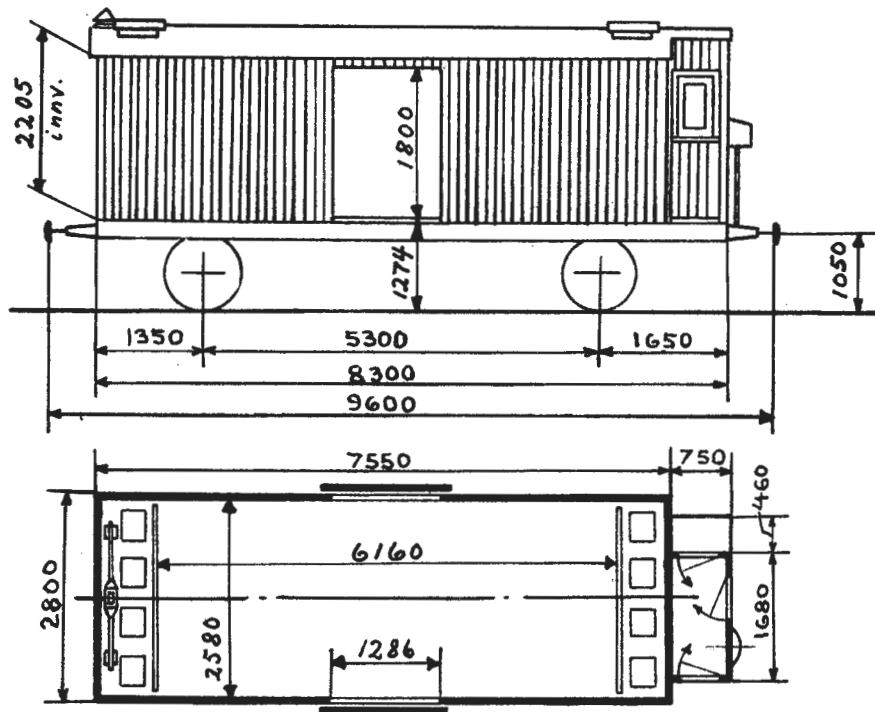

Bæreevne 2)

	A	B	C
	13,5t	13,5t	
S	12,0t		

Omtrentlig vognvekt 16,5 t 1)
 Gulvflate 15,8 m²
 Rominnhold 32,4 m³
 Hovedtegning 3160

KJÖLE- OG VARMEVOGN

Vogn nr.	Fabr.	Byggeår	Merknad	Vogn nr.	Fabr.	Byggeår	Merknad
70016	Skb	31					

1) Med tomme isbeholdere. 2) Inklusive is.

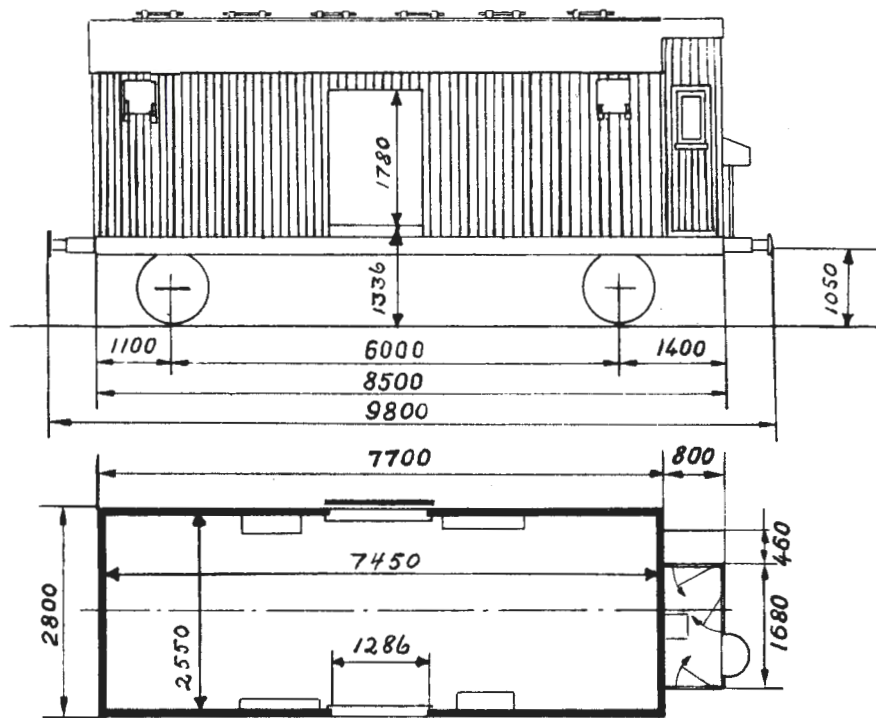

Vogner i serien 70000-70029 har
som S-vogn 12,0 t bæreevne.
Vogner i serien 70030-70074 har
som S-vogn 10,0 t bæreevne.

Omtrentlig vognvekt	14,0 t 1)
" bæreevne	16,0 t 2)
Gulvflate	18,7 m ²
Rominnhold	35,6 m ³
Hovedtegning	5130

KJÖLE- OG VARMEVOGN

Vogn nr.	Fabr.	Byggeår	Merknad	Vogn nr.	Fabr.	Byggeår	Merknad
70025	Skb	47		70046	Skb	48	
70028	"	"		70047	"	"	3)
70029	"	"		70048	"	"	
70032	"	"		70049	"	"	
70033	"	"	3)	70052	Str	45	3)
70035	"	"		70053	"	"	3)
70036	"	"		70054	"	"	3)
70037	"	"		70058	"	46	3)
70038	"	48		70060	"	"	3)
70039	"	"		70061	"	"	3)
70040	"	"	3)	70062	"	"	3)
70041	"	"		70063	"	"	3)
70042	"	"		70064	"	"	3)
70043	"	"	3)	70065	"	"	
70045	"	"	3)	70068	"	"	3)

1) Med tomme isbeholdere. 2) Inklusive is. 3) Benyttes for transport av matvarer, unntatt fisk.

Vogn nr.	Fabr.	Byggeår	Merknad	Vogn nr.	Fabr.	Byggeår	Merknad
70069	Str	46	3)				
70070	"	"	3)				
70073	"	"	3)				
70074	"	"	3)				

3) Benyttes for transport av matvarer, unntatt fisk.

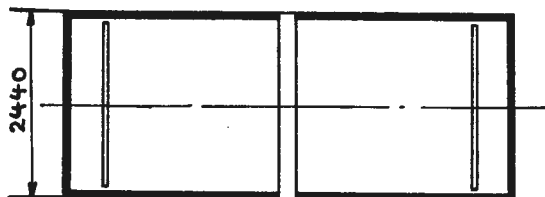
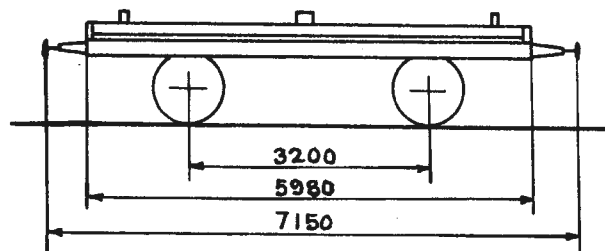

Omtrentlig vognvekt	5,0 t
" last	11,5 t
Gulvflate	13,3 m ²
Rominnhold	1,6 m ³
Hovedtegning	Ukjent

TÖMMERVOGN

Vogn nr.	Fabr.	Byggear	Merknad	Vogn nr.	Fabr.	Byggear	Merknad
2153	Str	75					
2158	"	"					
2160	"	"					

Vognene er ombygd i Oslo distrikt 1903-06.

K1

TYPE 2

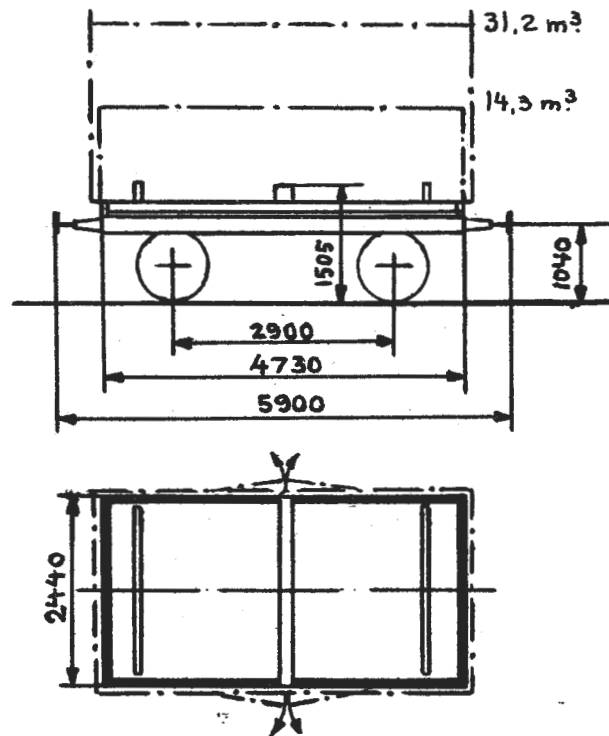

Omtrentlig vognvekt 5,0- 6,0 t
 " last 11,0-11,5 t
 Gulvflate 10,6 m²
 Rominnhold --
 Hovedtegning 138

TÖMMERVOGN

Vogn nr.	Fabr.	Byggeår	Merknad	Vogn nr.	Fabr.	Byggeår	Merknad
1384	Str	97	3)				
1385	"	99	2)				
1394	"	00	2)				
2174	Oslo	04	3)				
2176	"	"	3)				
2177	"	99	3)				
2181	Skb	91	1)				
2201	Oslo	04	1)				
2212	"	"	1)				
2240	"	01	3)				
2260	"	04	1)				
3606	"	06	1)				
3611	"	05	1)				
3613	"	02	3)				

1) Rominnhold 1,3 m³. 2) Rominnhold 14,3 m³. 3) Rominnhold 31,2 m³.

K1

TYPE 3

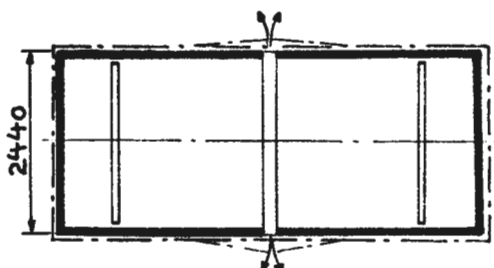
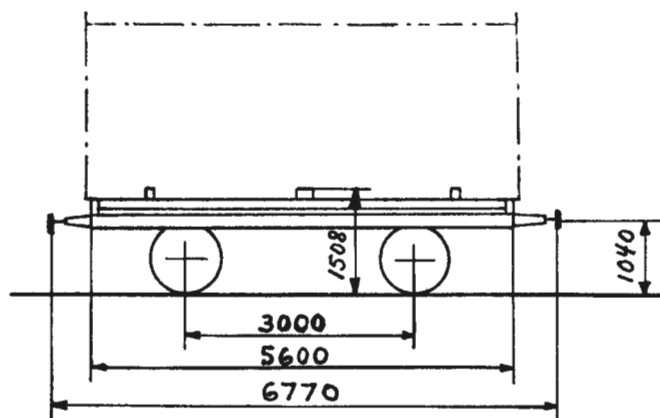

Omtrentlig vognvekt 5,5 t
 " last 10,5-11,0 t
 Gulvflate 15,0 m²
 Rominnhold 35,5 m³ 1)
 Hovedtegning B 119

TÖMMERVOGN

Vogn nr.	Fabr.	Byggeår	Merknad	Vogn nr.	Fabr.	Byggeår	Merknad
1313	Str	03					
1319	"	"					
1327	"	"					

1) Med kasse for treavfall.

K2

TYPE 1

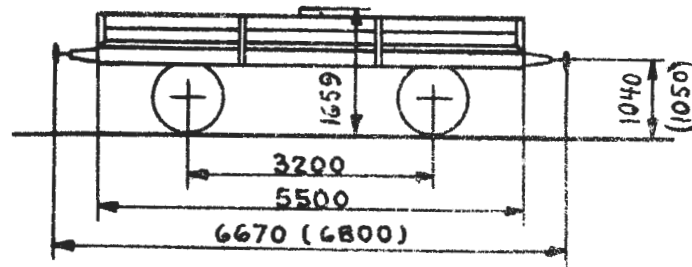

Mål i () gjelder for tegn. 1887

Omtrentlig vognvekt 6,0 t
" last 11,0 t
Gulvflate 14,4 m²
Rominnhold 4,4 m³
Hovedtegning 1033 eller 1887.

TÖMMERVOGN

Vogn nr.	Fabr.	Byggeår	Merknad	Vogn nr.	Fabr.	Byggeår	Merknad
5401	Skb	12	H-tegn. 1033	23041	Edf	15	H-tegn. 1887
15502	"	09	1)	23042	"	"	
15503	"	"	1)	23043	"	"	
15508	"	"		23044	"	"	
15510	"	"		23045	"	"	
15511	"	"		23046	"	"	
15515	"	"		23047	"	"	
15516	"	"		23048	"	"	
15520	"	"		23049	"	"	
15521	"	"		23050	"	"	
15522	"	"		23051	"	"	
15523	"	"		23052	"	"	
15527	"	"		23053	"	"	
15531	"	"		23054	"	"	
				23055	"	"	

1) Benyttes for transport av skrapjern. Rominnhold 11,8 m³.

Vogn nr.	Fabr.	Byggear	Merknad	Vogn nr.	Fabr.	Byggear	Merknad
23056	Edf	15					
23057	"	"					
23059	"	"					
23060	"	"					
23438	"	"					
23439	"	"					
23441	"	"					

L1

TYPE 1

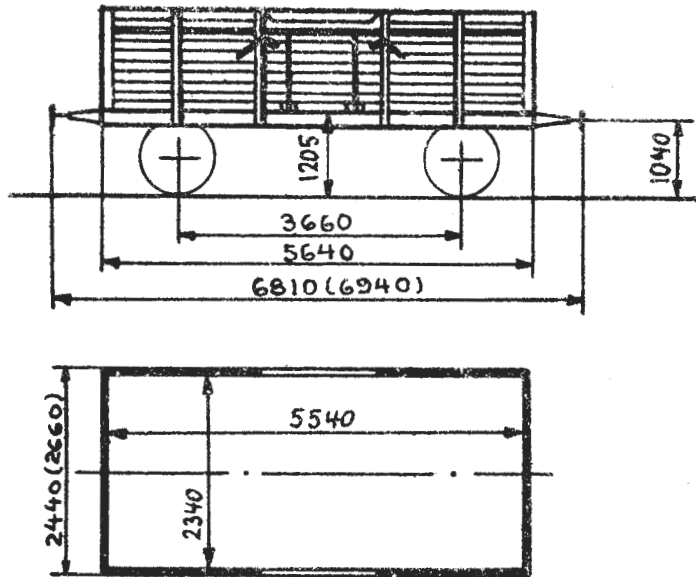

Omtrentlig vognvekt 6,0 t
" last 11,0 t
Gulvflate 14,1 m²
Rominnhold 15,6-17,6 m³ 1)
Hovedtegning Ukjent

KASSEVOGN

Vogn nr.	Fabr.	Byggeår	Merknad	Vogn nr.	Fabr.	Byggeår	Merknad
1420	Str	95					
1523	"	99					
1548	"	97					
1561	"	00					
1565	"	01					
1566	"	03					
1569	"	"					

1) Til overkant av kasse.

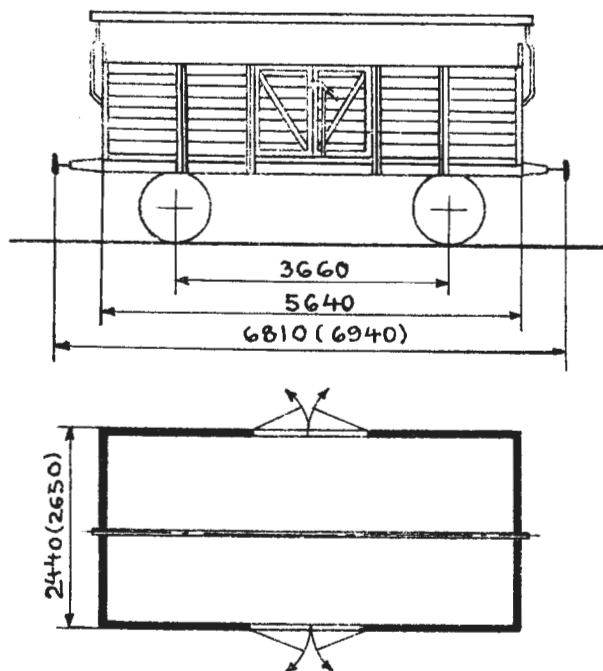

Omtrentlig vognvekt 6,0 t
 " last 11,0 t
 Gulvflate 13,0-14,2 m²
 Rominnhold 13,0-17,6 m³
 Hovedtegning 359, 616 eller 672

KASSEVOGN

Vogn nr.	Fabr.	Byggeår	Merknad	Vogn nr.	Fabr.	Byggeår	Merknad
6734	Str	00	H-tegn. 359				
8305	MMV	97	1)				
10627	Edf	02	H-tegn. 672				
10630	"	"					
15646	Edf	08	H-tegn. 616				
15650	"	"					
15675	"	"					
15677	"	"					
15678	"	"					
15707	MMV	09	H-tegn. 672				
15708	"	"					

1) Har nedslagslemmer.

L2

TYPE 1

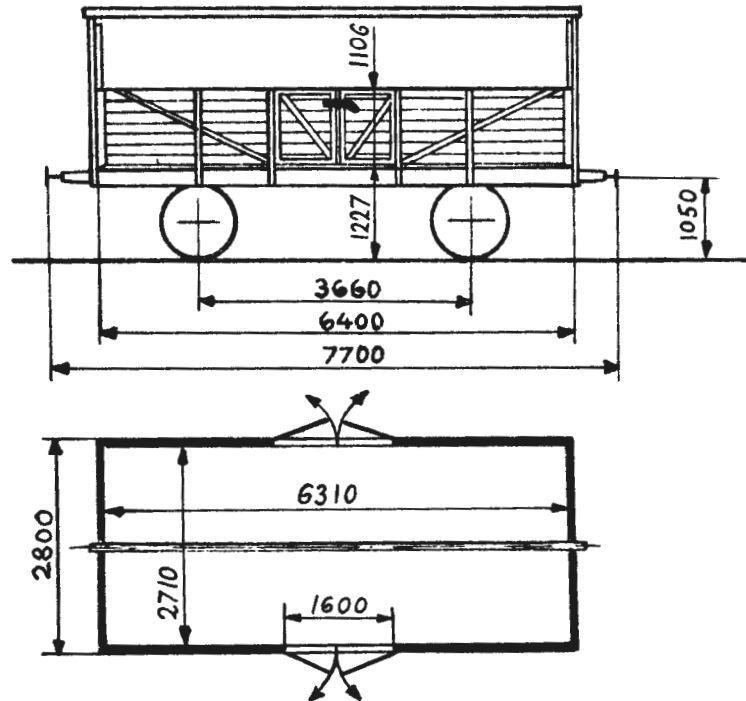

Omtrentlig vognvekt 6,0-6,5 t
 " last 11,0 t
 Gulvflate 17,0 m²
 Rominnhold 17,0-18,7 m³
 Hovedtegning Disse vogner er
 omb. etter h-tegn. 1519
 med tilleggsteegn. som
 angitt nedenfor.

KASSEVOGN

Vogn nr.	Fabr.	Byggeår	Merknad	Vogn nr.	Fabr.	Byggeår	Merknad
2915	Skb	99	1)				
2919	"	"	1)				
2968	"	10	1)				
3248	Str	01	1)				
3304	Edf	"	1)				
8137	Skb	99	2)				

1) Tilleggsteegning D 10815. 2) Tilleggsteegning 5567.

Trykk nr. 752 1.1.61

L2
TYPE 2

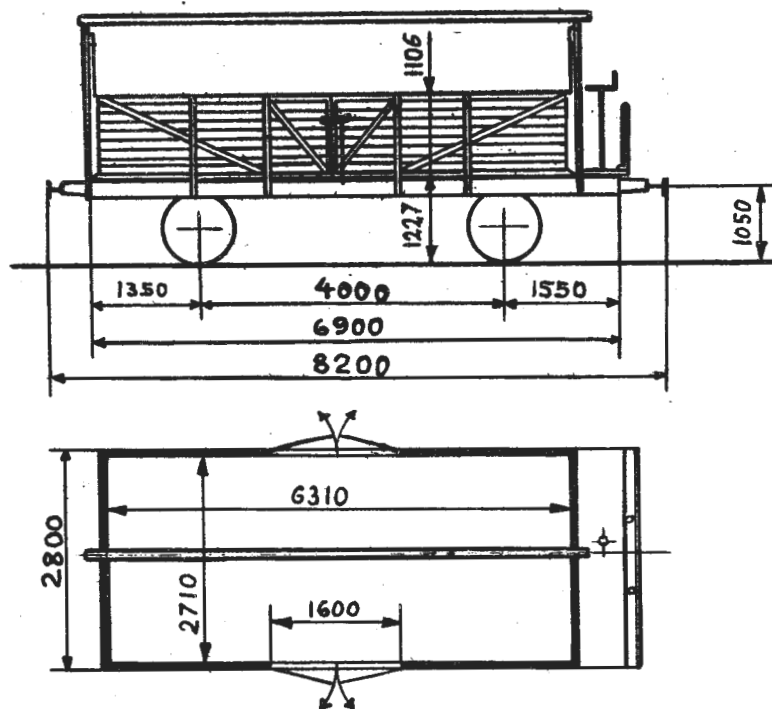

Omtrentlig egenvekt 7,0 t
 " last 10,0 t
 Gulvflate 16,1-17,0 m²
 Rominnhold 18,7 m³
 Hovedtegning Disse vogner er
 tidl. Gf2-vogner som er
 omb. etter h-tegn. 1519
 +D 10815

KASSEVOGN

Vogn nr.	Fabr.	Byggeår	Merknad	Vogn nr.	Fabr.	Byggeår	Merknad
2118	Skb	10					
17060	"	"					
17065	"	"					

L3
TYPE 1

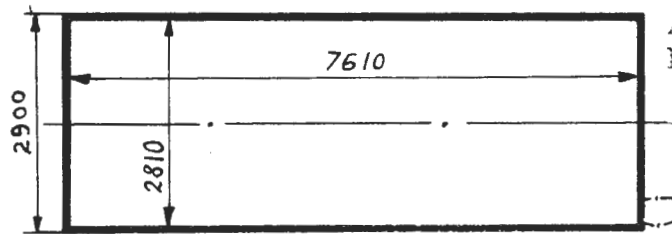
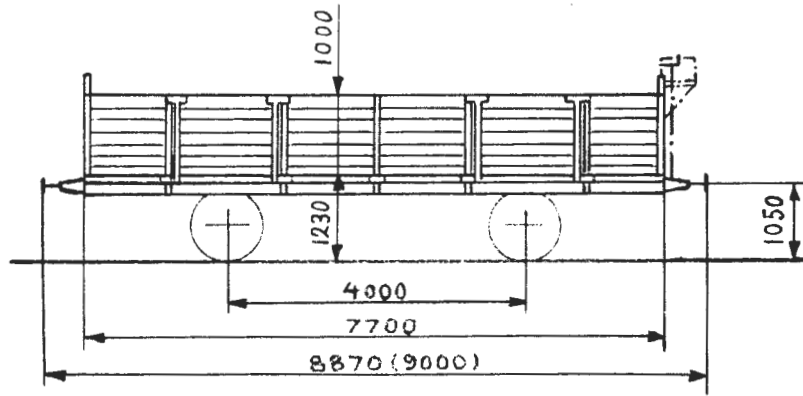

Alle lemmer
kan tas av.

Omtrentlig vognvekt 7,5- 8,0 t
" bæreevne 15,0-16,0 t
Gulvflate 21,4 m²
Rominnhold 21,4 m³
Hovedtegning 578

KASSEVOGN

Vogn nr.	Fabr.	Byggeår	Merknad	Vogn nr.	Fabr.	Byggeår	Merknad
13003	Skb	01					
13033	Edf	05					
13034	"	"					
13035	"	"					
13036	"	"					
13038	"	"					
13039	"	"					
13074	"	17					
13075	"	"					
13083	Str	22					

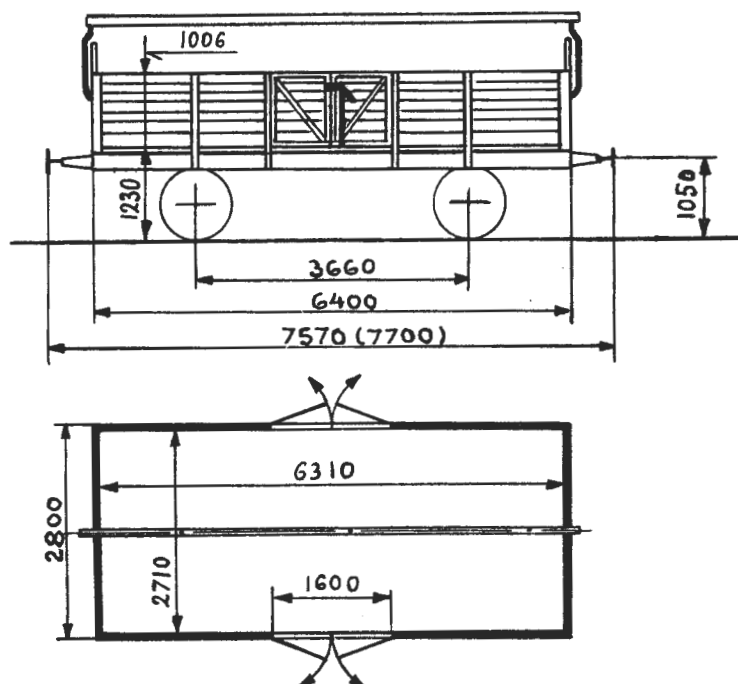

Bæreevne

A	B	C
16,5t	16,5t	

Omtrentlig vognvekt 7,0-8,0 t
 Gulvflate 17,0 m²
 Rominnhold 17,0-18,7 m³
 Hovedtegning 1070, 1519, 1708
 eller 5567+1519

KASSEVOGN

Vogn nr.	Fabr.	Byggeår	Merknad	Vogn nr.	Fabr.	Byggeår	Merknad
3088	Skb	08	H-tegn. 5567 + 1519 1)	3663	AaB	24	
3102	"	"	1)	3664	"	"	
3123	Edf	"	1)	3665	"	"	
3133	Edf	09	H-tegn. 1519 1)	3666	"	25	
3154	Edf	09	H-tegn. 5567+1519 1)	3667	"	"	
3174	Skb	26	1)	3668	"	"	
3370	Skb	24	H-tegn. 1519 1)	3669	"	"	
3393	Skb	25	H-tegn. 5567+1519 1)	3675	Str	23	
3662	AaB	24	H-tegn. 1519	3676	"	"	
				3677	"	"	
				3678	"	"	
				3679	"	"	
				3680	"	"	
				3681	"	"	
				3682	"	"	

1) Opprinnelig hovedtegn. 376.

L3
TYPE 2

Vogn nr.	Fabr.	Byggear	Merknad	Vogn nr.	Fabr.	Byggear	Merknad
3683	Str	23		3731	Oslo	28	
3684	"	"		3732	"	18	
3685	"	"		3746	"	13	
3686	"	"		3784	Str	18	
3687	"	"		3785	"	"	
3688	"	"		3786	"	"	
3689	"	"		3787	"	"	
3701	Oslo	"		3791	"	23	
3702	"	18		3792	"	"	
3703	"	22		3793	"	"	
3704	"	23		3794	"	"	
3705	"	18		3795	"	"	
3706	"	24		3796	"	"	
3707	"	"		3797	"	"	
3708	"	"		3798	"	"	
3709	"	"		3799	"	"	
3710	"	"		3800	"	"	
3711	"	"		5131	AaB	16	
3712	"	"		5132	"	"	
3713	"	22		5133	"	"	
3714	"	24		5134	"	"	
3716	"	"		5135	"	"	
3717	"	"		5136	"	"	
3719	"	"		5137	"	"	
3720	"	22		5138	"	"	
3721	"	24		5139	"	"	
3722	"	22		5140	"	"	
3723	"	24		5141	"	"	
3724	"	"		5142	"	"	
3725	"	"		5143	"	"	
3726	"	"		5144	"	"	
3727	"	18		5145	"	"	
3728	"	28		5146	"	"	
3729	"	"		5147	"	"	
3730	"	"		5148	"	"	

Vogn nr.	Fabr.	Byggeår	Merknad	Vogn nr.	Fabr.	Byggeår	Merknad
5407	Str	24		5623	HJ	13	
5408	"	"		5624	"	"	
5409	"	"		5625	"	"	
5410	"	"		5626	"	"	
5411	"	"		5627	"	"	
5412	"	"		5629	"	"	
5413	"	"		5630	"	"	
5414	"	"		5632	"	"	
5415	"	"					H-tegn. 5567 + 1519
5416	"	"		6086	Edf	09	1)
5417	"	"					H-tegn. 1519
5418	"	"		6112	Edf	09	
5419	"	"		6113	"	"	
5420	"	"		6771	Str	18	
5421	"	"		6772	"	"	
5422	"	"		6773	"	"	
5423	"	"		6774	"	"	
5424	"	"		6775	"	"	
5425	"	"		6777	"	"	
5426	"	"		6778	"	"	
5427	AaB	25		6779	"	"	
5429	"	"		6780	"	"	
5430	"	"		6932	Skb	21	
5431	"	"		6933	"	"	
5432	"	"		6934	"	"	
5433	"	"		6935	"	"	
5434	"	"		6936	"	"	
5435	"	"		6937	"	"	
5436	"	"		6938	"	"	
			H-tegn. 5567 + 1519	6939	"	"	
5449	Skb	27	1)	6940	"	"	
5465	"	"	1)	6941	"	"	
			H-tegn. 1519	6942	"	"	
5621	HJ	13		6943	"	"	
5622	"	"					

1) Opprinnelig h-tegn. 376.

Vogn nr.	Fabr.	Byggeår	Merknad	Vogn nr.	Fabr.	Byggeår	Merknad
6944	Skb	21		10646	Skb	10	
6945	"	"		10647	"	"	
6946	"	"		10648	"	"	
6947	"	"					
6948	"	"		12806	Str	16	H-tegn. 1519
6949	"	"		12807	"	"	
6950	"	"		12808	"	"	
6951	"	"		12809	"	"	
8159	"	08		12810	"	"	
8189	Edf	09		12811	"	"	
8338	Str	16		12812	"	"	
8362	Edf	"		12813	"	"	
8383	Str	23		12814	"	"	
10571	Skb	21		12815	"	"	
10572	"	"		12816	"	24	
10573	"	"		12817	"	"	
10574	"	"		12818	"	"	
10575	"	"		12819	"	"	
10576	"	"		12820	"	"	
10577	"	"		12821	"	"	
10578	"	"		12822	"	"	
10579	"	"		12823	"	"	
10580	"	"		12824	"	"	
10581	"	"		12825	"	"	
10582	"	"		12826	"	"	
10583	"	"		12827	"	"	
10584	"	"		12828	"	"	
10585	"	"		12829	"	"	
10586	"	"		12830	"	"	
10587	"	"		12831	"	"	
10588	"	"		12832	"	"	
10590	"	"		12833	"	"	
			H-tegn. 1070 2)	12834	"	"	
10643	Skb	10		12835	"	"	
10645	"	"		12836	"	"	

2) Gulvhöyde 1218 mm.

Vogn nr.	Fabr.	Byggear	Merknad	Vogn nr.	Fabr.	Byggear	Merknad
12838	Str	24		15721	MMV	10	
12839	"	"		15722	"	"	
12840	"	"		15723	"	"	
12841	AaB	25		15724	"	"	
12842	"	"		15725	"	"	
12843	"	"		15726	"	"	
12844	"	"		15727	"	"	
12845	"	"		15729	"	"	
12846	"	"		15730	"	"	
12847	"	"		15731	"	"	
12848	"	"		15733	"	"	
12850	"	"		15734	"	"	
12851	"	"		15737	AaB	"	
12852	"	"		15738	"	"	
12853	"	"		15739	"	"	
12854	"	"		15740	"	"	
12855	"	"		15741	"	"	
			H-tegn. 5567 + 1519	15743	"	"	
14210	Skb	24	1)	15744	"	"	
15194	Str	09	1)	15745	"	"	
15199	"	"	1)	15746	"	"	
15205	"	"	1)	15747	"	"	
15228	Edf	10	1)	15749	"	"	
15261	"	20	1)	15750	"	"	
15323	Str	23	1)	15751	"	"	
15398	Edf	28	1)	15752	"	"	
			H-tegn. 1070 2)	15754	"	"	
15712	MMV	10		15755	"	"	
15713	"	"		15756	"	"	
15714	"	"		15757	"	"	
15715	"	"		15758	"	"	
15716	"	"		15759	"	"	
15718	"	"		15760	"	"	
15719	"	"		15761	Str	"	
15720	"	"		15762	"	"	

1) Opprinnelig h-tegn. 376. 2) Gulvhöhe 1218 mm.

Vogn nr.	Fabr.	Byggeår	Merknad	Vogn nr.	Fabr.	Byggeår	Merknad
15763	Str	10		15829	Skb	21	
15764	"	"		15830	"	"	
15765	"	"		15831	"	"	
15766	"	"		15832	"	"	
15767	"	"		15833	"	"	
15768	"	"		15834	"	"	
15769	"	"		15836	"	"	
15770	"	"		15837	"	"	
15771	"	"		15838	"	"	
15772	"	"		15839	"	"	
15773	"	"		15840	"	"	
15774	"	"		15841	"	"	
15775	"	"		15842	"	"	
			H-tegn. 1519	15843	"	"	
15806	Skb	21		15845	"	"	
15807	"	"		15846	"	"	
15808	"	"		15847	"	"	
15809	"	"		15848	"	"	
15810	"	"		15849	"	"	
15811	"	"		15850	"	"	
15812	"	"		15851	"	"	
15814	"	"		15852	"	"	
15815	"	"		15853	"	"	
15817	"	"		15854	"	"	
15818	"	"		15855	"	"	
15819	"	"		15856	"	"	
15820	"	"		15857	"	"	
15821	"	"		15858	"	"	
15822	"	"		15859	"	"	
15823	"	"		15860	"	"	
15824	"	"		15861	"	"	
15825	"	"		15863	"	"	
15826	"	"		15864	"	"	
15827	"	"		15865	"	"	
15828	"	"		15866	"	"	

Vogn nr.	Fabr.	Byggeår	Merknad	Vogn nr.	Fabr.	Byggeår	Merknad
15867	Skb	21		15976	AaB	25	
15868	"	"		15977	"	"	
15869	"	"		15978	"	"	
15870	"	"		15979	"	"	
15918	Edf	22	H-tegn. 1708 1)	15981	"	"	
			H-tegn. 1519	15982	"	"	
15931	Str	23		15983	"	"	
15932	"	"		15984	"	"	
15933	"	"		15986	"	"	
15934	"	"		15987	"	"	
15935	"	"		15988	"	"	
15936	"	"		15990	"	"	
15937	"	"		16573	Skb	28	
15938	"	"		16574	"	"	
15939	"	24		16575	"	"	
15940	"	"		16576	"	"	
15941	"	"		16577	"	"	
15942	"	"		16578	"	"	
15943	"	"		16579	"	"	
15944	"	"		16581	"	"	
15945	"	"		16582	"	"	
15946	"	"		16583	"	"	
15947	"	"		16584	"	"	
15949	"	"		16585	"	"	
15950	"	"		16586	"	"	
15966	"	"		17036	Str	18	
15967	"	"		17038	"	"	
15968	"	"		17039	"	"	
15969	"	"		17040	"	"	
15970	"	"		17170	"	21	
15971	"	"		17506	Edf	14	
15972	"	"		20001	HJ	13	
15974	"	"		20002	"	"	
15975	"	"		20003	"	"	

1) Forändret ettet tegn. 8194.

Vogn nr.	Fabr.	Byggeår	Merknad	Vogn nr.	Fabr.	Byggeår	Merknad
20004	HJ	13		20041	HJ	13	
20005	"	"		20042	"	"	
20006	"	"		20043	"	"	
20007	"	"		20044	"	"	
20008	"	"		20045	"	"	
20009	"	"		20046	"	"	
20010	"	"		20047	"	"	
20011	"	"		20048	"	"	
20012	"	"		20049	"	"	
20013	"	"		20050	"	"	
20014	"	"		20168	Edf	22	
20015	"	"					H-tegn. 5567 + 1519
20016	"	"		20170	Str	22	
20017	"	"					H-tegn. 1519
20018	"	"		20175	Edf	22	
20019	"	"		20184	Str	"	
20020	"	"					H-tegn. 5567 + 1519
20021	"	"		20187	Str	22	
20022	"	"					H-tegn. 1519
20023	"	"		20264	AaB	25	
20024	"	"		20265	"	"	
20025	"	"		20266	"	"	
20026	"	"		20267	"	"	
20027	"	"		20268	"	"	
20028	"	"		20269	"	"	
20029	"	"		20270	"	"	
20030	"	"		20271	"	"	
20032	"	"		20272	"	"	
20033	"	"		20273	"	"	
20034	"	"		20741	HJ	13	
20035	"	"		20742	"	"	
20036	"	"		20743	"	"	
20037	"	"		20744	"	"	
20038	"	"		20745	"	"	
20040	"	"					

Vogn nr.	Fabr.	Byggeår	Merknad	Vogn nr.	Fabr.	Byggeår	Merknad
20746	HJ	13					
20748	"	"					
20749	"	"					
20750	"	"					
20751	"	"					
20752	"	"					

L3
TYPE 3

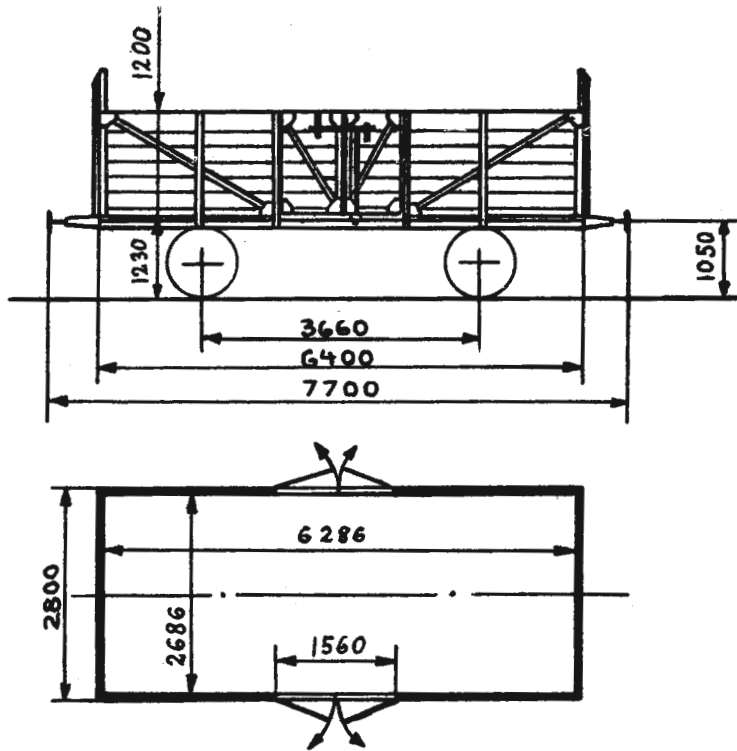

Bæreevne

A	B	C
16,5t	16,5t	

Omtrentlig vognvekt 7,0-8,5 t
 Gulvflate 16,9 m²
 Rominnhold 19,6 m³
 Hovedtegning 2160 1)

KASSEVOGN

Vogn nr.	Fabr.	Byggear	Merknad	Vogn nr.	Fabr.	Byggear	Merknad
3773	Edf	16		6718	Edf	16	
3774	"	"		6719	"	"	
3775	"	"		6720	"	"	
3776	"	"		6721	Str	18	
3777	"	"		6722	"	"	
3778	Str	18		6723	"	"	
3779	"	"		6724	"	"	
3780	"	"		6725	"	"	
3781	"	"		17156	Skb	22	
3782	"	"		17157	"	"	
3788	Skb	22		17158	"	"	
3789	"	"		17536	"	"	
3790	"	"		17537	"	"	
6716	Edf	16		17538	"	"	
6717	"	"		17539	"	"	

1) Opprinnelig Lg-vogner. Ombygd i 1923-24.

Vogn nr.	Fabr.	Byggeår	Merknad	Vogn nr.	Fabr.	Byggeår	Merknad
17540	Skb	22					
17541	"	"					
17542	"	"					
17543	"	"					
17544	"	"					
17545	"	"					
17546	"	"					
17547	"	"					
17548	"	"					
17549	"	"					

L3
TYPE 4

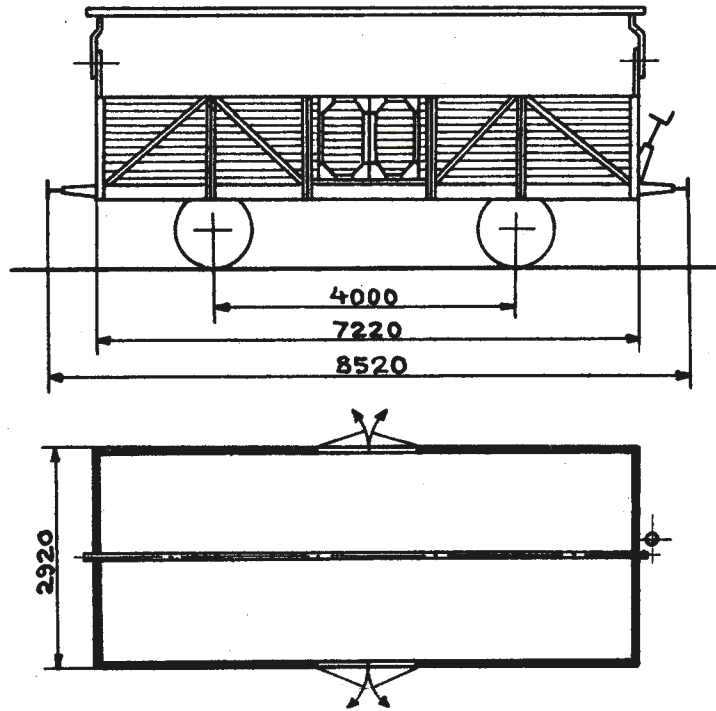

Bæreevne

A	B	C
16,5t	16,5t	

Omtrentlig vognvekt 7,5 t
 Gulvflate 19,7 m²
 Rominnhold 19,7 m³
 Hovedtegning -

KASSEVOGN

Vogn nr.	Fabr.	Byggeår	Merknad	Vogn nr.	Fabr.	Byggeår	Merknad
23412	1)	1)					

1) Denne vogn er overtatt fra Rjukanbanen. Byggeår ca. 1907-08.

Trykk nr. 752 1.1.60

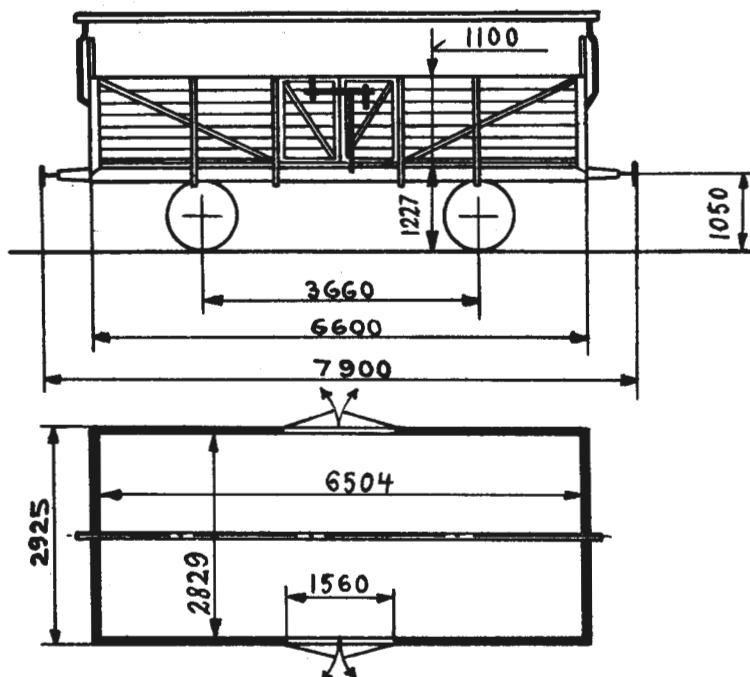

Bæreevne

A	B	C
16,5t	16,5t	

Omtrentlig vognvekt 7,0-8,5 t
 Gulvflate 18,4 m²
 Rominnhold 20,2 m³
 Hovedtegning, oppr. 2175 1)

KASSEVOGN

Vogn nr.	Fabr.	Byggeår	Merknad	Vogn nr.	Fabr.	Byggeår	Merknad
2786	AaB	16		6743	Skb	16	
2788	"	"		6744	"	"	
2789	"	"		6745	"	"	
2790	"	"		6746	"	"	
2791	"	"		6747	"	"	
2792	"	"		6748	"	"	
2793	"	"		6749	"	"	
2794	"	"		6750	"	"	
2795	"	"		6751	"	"	
2796	"	"		6752	"	"	
2797	"	"		6753	"	"	
2798	"	"		6755	"	"	
2799	"	"		6756	"	"	
6741	Skb	"		6757	"	"	
6742	"	"		6758	"	"	

1) Omb. etter tegn. D3073.

Vogn nr.	Fabr.	Byggeår	Merknad	Vogn nr.	Fabr.	Byggeår	Merknad
6759	Skb	16		15800	AaB	16	
6760	"	"		15801	"	"	
6761	"	"		15802	"	"	
6762	"	"		15803	"	"	
6763	"	"		15804	"	"	
6765	"	"		15805	"	"	
6766	"	"					
6767	"	"					
6768	"	"					
6769	"	"					
6770	"	"					
15776	"	"					
15777	"	"					
15778	"	"					
15779	"	"					
15780	"	"					
15781	"	"					
15782	AaB	"					
15783	"	"					
15784	"	"					
15785	"	"					
15786	"	"					
15787	"	"					
15788	"	"					
15789	"	"					
15790	"	"					
15791	"	"					
15792	"	"					
15793	"	"					
15794	"	"					
15795	"	"					
15796	"	"					
15797	"	"					
15798	"	"					
15799	"	"					

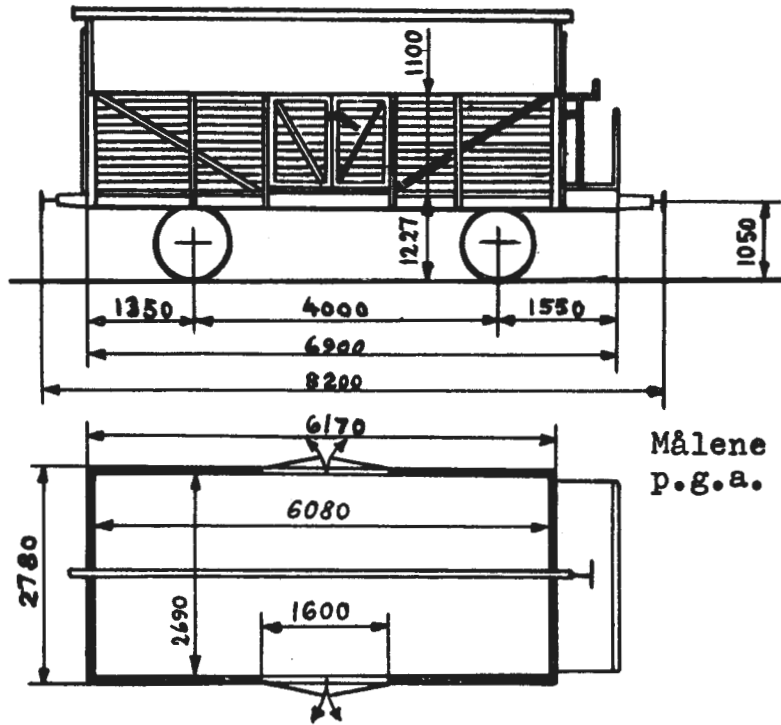

Målene er uvisse
p.g.a. ombygninger

Bæreevne

A	B	C
16,5t	16,5t	

Omtrentlig vognvekt 7,5-8,0 t
 Gulvflate 17,0 m²
 Rominnhold 18,7 m³
 Hovedtegning 5678 + 5567 eller
 5568 + 5567

KASSEVOGN

Vogn nr.	Fabr.	Byggear	Merknad	Vogn nr.	Fabr.	Byggear	Merknad	
5530	Str	11	H-tegn. 5678 + 5567	10044	Edf	11	H-tegn. 5568 + 5567	
5535	"	"		10053	"	"		
5541	"	"		10054	"	"		
5543	"	"		10056	"	"		
5545	"	"		10058	"	"		
5554	"	"		10204	Str	19		
5566	Skb	"		H-tegn. 5678 + 5567	14962	Skb		11
5567	"	"			14964	"		"
5569	"	"			14970	"		"
5570	"	"			14971	"		"
5672	Edf	15	14972		"	"		
6978	Str	20	14976		"	"		
10042	Edf	11	14983		"	"		
			H-tegn. 5568 + 5567					

L3
TYPE 7

Vogn nr.	Fabr.	Byggeår	Merknad	Vogn nr.	Fabr.	Byggeår	Merknad
14986	Skb	11					
14989	"	"					
14992	"	"					
14995	"	"					
15455	Edf	"					
17045	Skb	21	H-tegn. 5568 + 5567				

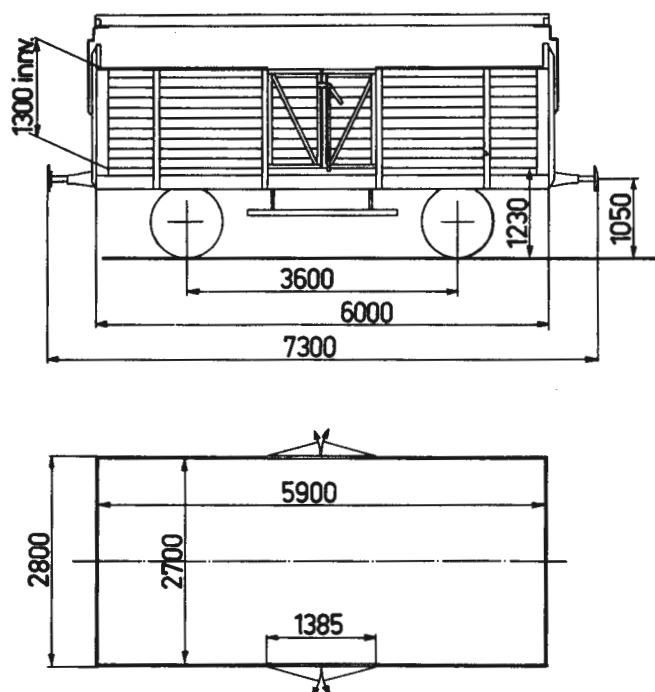

Bæreevne

A	B	C
16,0t	16,0t	

Omtrentlig vognvekt	7,0-7,5t
Gulvflate	15,9m ²
Rominnhold	20,7m ³
Hovedtegning	8194

KASSEVOGN

Vogn nr.	Fabr.	Byggeår	Merknad	Vogn nr.	Fabr.	Byggeår	Merknad
1422	NHJ	09		1438	NHJ	09	
1423	"	"		1439	"	"	
1424	"	"		1441	"	"	
1425	"	"		1442	"	"	
1426	"	"		1443	"	"	
1427	"	"		1444	"	"	
1428	"	"		1445	"	"	
1429	"	"		1446	"	"	
1430	"	"		1447	"	"	
1432	"	"		1448	"	"	
1433	"	"					
1435	"	"					
1436	"	"					
1437	"	"					

L4

TYPE 1

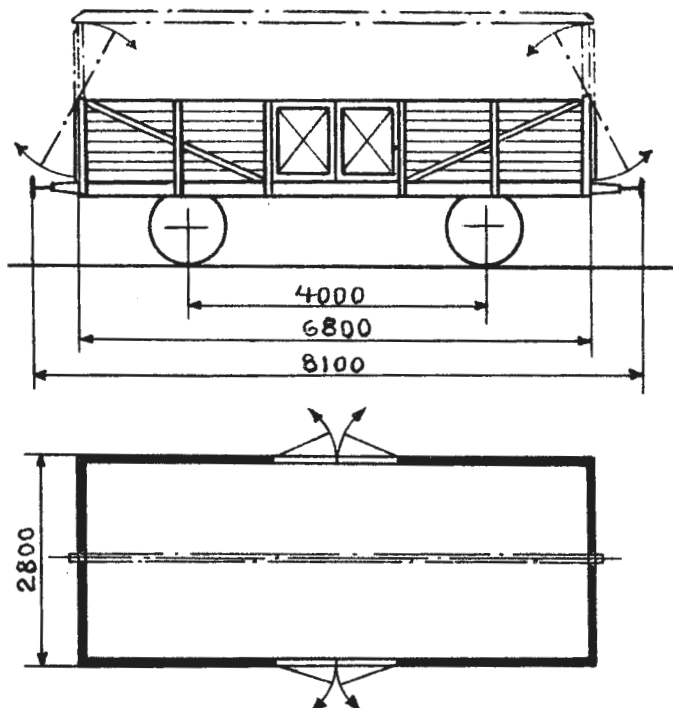

Bæreevne

A	B	C
21,0t	21,0t	

Omtrentlig vognvekt 7,0-9,5 t
 Gulvflate 18,4 m²
 Rominnhold 18,4 m³

Hovedtegning Vognene er innkjøpt fra Tyskland i 1916.

KASSEVOGN

Vogn nr.	Fabr.	Byggeår	Merknad	Vogn nr.	Fabr.	Byggeår	Merknad
10552			1)	10568			1)
10553			1)	10569			1)
10554			1)	10570			1)
10556			1)	11151			1)
10557			1)	11152			1)
10558			1)	11153			1)
10559			1)	11154			1)
10560			1)	11155			1)
10561			1)	11156			1)
10562			1)	11157			1)
10563			1)	11158			1)
10564			1)	11159			1)
10565			1)	11160			1)
10566			1)	11162			1)
10567			1)	11163			1)

1) Presenningsbom og svingbare endevegger.

Trykk nr. 752 1.1.61

Vogn nr.	Fabr.	Byggeår	Merknad	Vogn nr.	Fabr.	Byggeår	Merknad
11164			1)	32133			1)
11165			1)	32134			1)
11167			1)	32136			2)
11168			1)	32137			
11170			1)	32138			
11173			1)	32139			
11174			1)	32140			2)
11175			1)	32143			
11176			1)	32145			
11177			1)	32146			2)
11178			1)	32148			1)
11179			1)	32150			2)
11182			1)	32151			1)
11183			1)	32152			1)
11184			1)	32155			1)
11186			1)	32156			1)
11188			1)	32157			1)
11189			1)	32158			1)
11190			1)	32160			1)
11368				32162			1)
11369				32163			1)
11370				32164			1)
11372				32166			
11375				32168			1)
11377				32170			1)
11378				32171			1)
11380				32172			1)
32124			1)	32173			2)
32125			1)	32174			1)
32126			1)	32175			2)
32127			1)	32176			
32128			1)	32177			
32129			1)	32180			1)
32130			1)	32182			1)
32132			1)	32184			1)

1) Presenningsbom og svingbare endevegger. 2) Vedgrind.

Vogn nr.	Fabr.	Byggear	Merknad	Vogn nr.	Fabr.	Byggear	Merknad
32186			1)	32232			
32187			1)	32233			
32191				32234			
32192				32235			
32193				32236			
32195				32237			
32196				32238			
32197				32240			
32198				32241			
32199				32242			
32200				32243			
32201				32244			3)
32202				32245			
32203				32247			
32204				32248			
32205				32250			
32206				32251			
32207			1)	32268			1)
32208			1) 3)	32271			
32209				32274			
32210				32276			
32211				32277			
32212				32278			
32213				32279			
32214			3)	32280			
32216				32281			
32218				32282			
32219				32283			
32220				32284			
32221				32287			
32223				32288			
32224				32289			
32225				32290			3)
32227				32291			
32229				32292			
32231							

1) Presenningsbom og svingbare endevegger. 3) Söppelkasse.

Vogn nr.	Fabr.	Byggeår	Merknad	Vogn nr.	Fabr.	Byggeår	Merknad
32293				32385			3)
32295				32386			
32296				32387			
32297				32388			
32299				32389			
32301				32391			
32307				32392			
32308				32393			
32321				32394			
32326				32395			
32327				32396			
32329				32397			
32331				32398			
32338				32401			
32340				32451			
32344				32453			1)
32349				32454			1)
32355				32455			1)
32358				32456			1)
32359				32457			1)
32366				32459			1)
32367				32464			
32368				32468			
32369				32469			
32370				32470			
32371				32471			
32373				32472			
32374				32473			
32376				32474			1)
32377				32476			
32380				32479			
32381				32484			
32382				32488			
32383				32513			
32384				32515			

1) Presenningsbom og svingbare endevegger. 3) Söppelkasse.

L4
TYPE 1

Vogn nr.	Fabr.	Byggear	Merknad	Vogn nr.	Fabr.	Byggear	Merknad
32521				32597			
32525				32599			
32526				32601			
32527		1)		32602			
32529		1)		32603			
32533				32606			
32541				32607			
32542				32609			
32543				32611			
32544				32612			
32545				32613			
32546				32615			
32547				32619			
32548				32630			
32549				32632			
32550				32633			
32557				32634			
32558				32635			
32559				32638			
32567				32643		3)	
32568				32645		1)	
32571				32647			
32573				32651			
32574				32652			
32575				32655			
32576				32658			
32582				32661			
32583				32664			
32584				32669			
32585							
32586							
32587							
32590							
32594							
32596							

1) Presenningsbom og svingbare endevegger. 3) Söppelkasse.

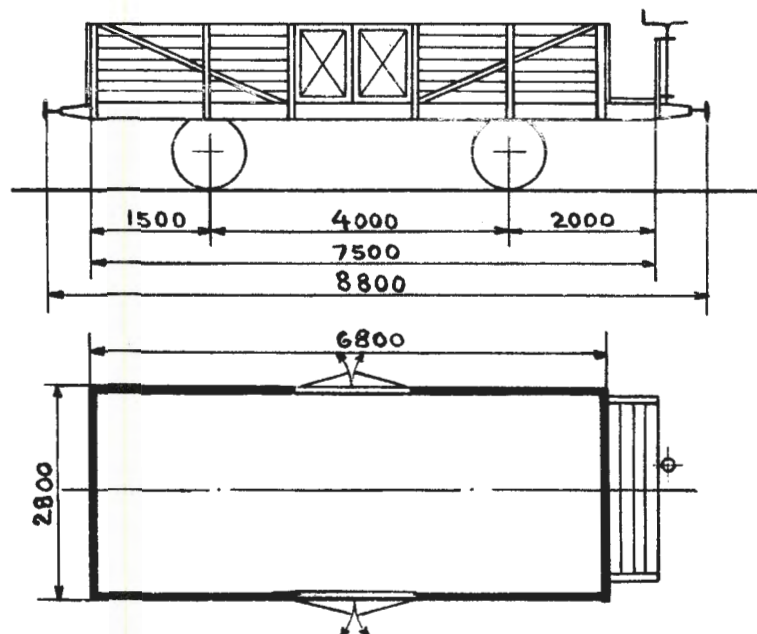

Bæreevne

A	B	C
21,0t	21,0t	

Omtrentlig vognvekt 8,0-10,0 t
 Gulvflate 18,4 m²
 Rominnhold 18,4 m³
 Hovedtegning Vognene er innkjøpt
 fra Tyskland i 1916

KASSEVOGN

Vogn nr.	Fabr.	Byggeår	Merknad	Vogn nr.	Fabr.	Byggeår	Merknad
11191				11361			1)
11192				11363			1)
11193		1)		11365			
11194				11367			1)
11195				11381			
11196		1)		11382			
11198				11383			
11200				11384			
11351		1)		11385			
11352				11387			1)
11355				11388			
11357		1)		11389			
11358		1)		11390			2)
11359		1)		11392			
11360				11394			

1) Forandret etter skisse nr. 287. 2) Presenningsbom og svingbare endevegger.

Vogn nr.	Fabr.	Byggear	Merknad	Vogn nr.	Fabr.	Byggear	Merknad
11397			1)	32305			
11398			1)	32306			
11400			1)	32309			
23418				32312			
23420				32313			1)
23421				32317			1)
23422				32318			
32123				32320			1)
32135			1) 2)	32324			
32141				32328			1)
32142				32332			
32144			2)	32333			1) 2)
32147			2)	32334			1)
32153			1) 2)	32336			1) 2)
32154			2)	32337			
32178				32341			
32179				32342			
32188			1)	32345			1)
32189			2)	32346			1) 2)
32190				32348			
32254			2)	32352			1)
32255			1)	32357			1)
32256			1)	32360			1) 2)
32257				32361			2)
32259			2)	32363			
32260			2)	32364			1)
32261				32450			2)
32262				32460			1)
32263				32463			
32264				32475			
32265			1) 2)	32477			1)
32266				32478			
32267			1)	32516			
32302				32518			
32303				32523			1) 2)

1) Forandret etter skisse nr. 287. 2) Presenningsbom og svingbare endevegger.

Vogn nr.	Fabr.	Byggeår	Merknad	Vogn nr.	Fabr.	Byggeår	Merknad
32524			1)				
32528							
32532							
32534							
32536							
32537			1) 2)				
32538			1)				
32540							
32552			1)				
32555			1)				
32556							
32563			1)				
32565							
32569			1)				
32570			2)				
32577			1)				
32578			1)				
32581			1)				
32588							
32591							
32598			1)				
32600							
32608							
32610							
32614			1) 2)				
32616							
32620			1)				
32621							
32623			2)				
32625			2)				
32627			1)				
32648			2)				
32649							
32654			1)				

1) Forandret etter skisse nr. 287. 2) Presenningsbom og svingbare endevegger

L4

TYPE 3

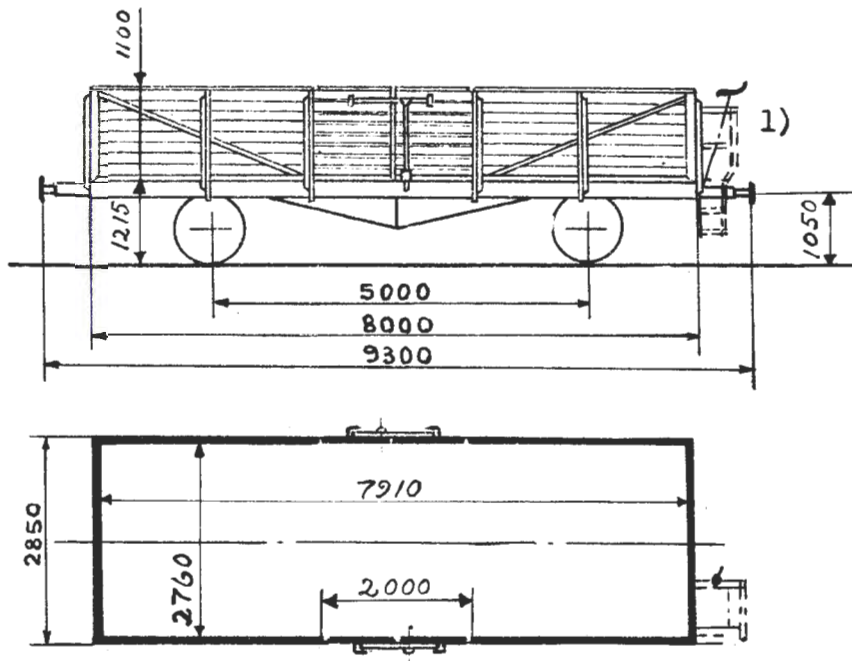

Bæreevne

A	B	C
21,0t	21,0t	

Omtrentlig vognvekt 8,0-9,0 t
 Gulvflate 21,8 m²
 Rominnhold 24,0 m³
 Hovedtegning 3989

KASSEVOGN

Vogn nr.	Fabr.	Byggeår	Merknad	Vogn nr.	Fabr.	Byggeår	Merknad
50001	Skb	36		50020	Skb	36	
50002	"	"		50022	"	"	
50003	"	"		50023	"	"	
50004	"	"		50025	Edf	37	
50005	"	"		50026	"	"	
50006	"	"		50027	"	"	
50007	"	"		50028	"	"	
50008	"	"		50029	"	"	
50009	"	"		50032	"	"	
50012	"	"		50033	"	"	
50014	"	"		50035	"	"	
50015	"	"		50039	"	"	
50016	"	"		50041	"	"	
50018	"	"		50042	"	"	
50019	"	"		50043	"	"	

1) Vognene fra nr. 50270 til nr. 50469 har bremserblatiform.

Vogn nr.	Fabr.	Byggear	Merknad	Vogn nr.	Fabr.	Byggear	Merknad
50044	Edf	37		50097	Str	39	
50045	Str	"		50098	"	"	
50047	"	"		50099	"	"	
50051	"	"		50100	Edf	46	
50054	"	"		50101	"	"	
50055	"	"		50102	"	"	
50056	"	"		50103	"	"	
50058	"	"		50104	"	"	
50062	"	"		50105	"	"	
50063	"	"		50106	"	"	
50064	"	"		50107	"	"	
50066	"	"		50108	"	"	
50067	"	"		50109	"	"	
50068	"	"		50110	"	"	
50070	"	"		50111	"	"	
50071	"	"		50112	"	"	
50072	"	"		50113	"	"	
50073	"	"		50114	"	"	
50074	"	"		50115	"	"	
50077	"	"		50117	"	"	
50078	"	"		50118	"	"	
50080	"	38		50119	"	"	
50081	"	"		50120	"	"	
50082	"	"		50121	"	"	
50083	"	"		50122	"	"	
50084	"	"		50123	"	"	
50085	"	"		50124	"	"	
50086	"	"		50125	"	"	
50088	"	"		50126	"	"	
50089	"	"		50127	"	"	
50091	"	39		50128	"	"	
50092	"	"		50129	"	"	
50093	"	"		50130	"	"	
50095	"	"		50131	"	"	
50096	"	"		50132	"	"	

Vogn nr.	Fabr.	Byggeår	Merknad	Vogn nr.	Fabr.	Byggeår	Merknad
50133	Edf	46		50169	Edf	46	
50134	"	"		50170	Skb	47	
50135	"	"		50171	"	"	
50136	"	"		50172	"	"	
50137	"	"		50173	"	"	
50138	"	"		50174	"	"	
50139	"	"		50175	"	"	
50140	"	"		50177	"	"	
50141	"	"		50178	"	"	
50142	"	"		50179	"	"	
50143	"	"		50180	"	"	
50144	"	"		50181	"	"	
50145	"	"		50182	"	"	
50146	"	"		50183	"	"	
50147	"	"		50184	"	"	
50148	"	"		50185	"	"	
50149	"	"		50186	"	"	
50150	"	"		50187	"	"	
50151	"	"		50188	"	"	
50152	"	"		50189	"	"	
50154	"	"		50190	"	"	
50155	"	"		50191	"	"	
50156	"	"		50192	"	"	
50157	"	"		50193	"	"	
50158	"	"		50194	"	"	
50159	"	"		50195	"	"	
50160	"	"		50196	"	"	
50161	"	"		50197	"	"	
50162	"	"		50198	"	"	
50163	"	"		50199	"	"	
50164	"	"		50200	"	"	
50165	"	"		50201	"	"	
50166	"	"		50202	"	"	
50167	"	"		50203	"	"	
50168	"	"		50204	"	"	

Vogn nr.	Fabr.	Byggeår	Merknad	Vogn nr.	Fabr.	Byggeår	Merknad
50205	Skb	47		50241	Skb	47	
50206	"	"		50242	"	"	
50207	"	"		50243	"	"	
50208	"	"		50244	"	"	
50209	"	48		50245	"	"	
50210	"	"		50246	"	"	
50211	"	"		50247	"	"	
50212	"	"		50248	"	"	
50213	"	"		50249	"	"	
50214	"	"		50250	"	"	
50215	"	"		50251	"	"	
50216	"	"		50252	"	"	
50217	"	"		50253	"	"	
50218	"	"		50254	"	"	
50219	"	"		50255	"	"	
50220	"	47		50256	"	"	
50221	"	"		50257	"	"	
50222	"	"		50258	"	"	
50223	"	"		50259	"	"	
50224	"	"		50260	"	"	
50225	"	"		50261	"	"	
50227	"	"		50262	"	"	
50228	"	"		50263	"	"	
50229	"	"		50264	"	"	
50230	"	"		50265	"	"	
50231	"	"		50266	"	"	
50232	"	"		50267	"	"	
50233	"	"		50268	"	"	
50234	"	"		50269	"	"	
50235	"	"		50270	"	50	
50236	"	"		50271	"	"	
50237	"	"		50272	"	"	
50238	"	"		50273	"	"	
50239	"	"		50274	"	"	
50240	"	"		50275	"	51	

Vogn nr.	Fabr.	Byggeår	Merknad	Vogn nr.	Fabr.	Byggeår	Merknad
50276	Skb	51		50311	Skb	51	
50277	"	"		50312	"	"	
50278	"	"		50313	"	"	
50279	"	"		50314	"	"	
50280	"	"		50315	"	"	
50281	"	"		50316	"	"	
50282	"	"		50317	"	"	
50283	"	"		50318	"	"	
50284	"	"		50319	"	"	
50285	"	"		50320	"	52	
50286	"	"		50321	"	"	
50287	"	"		50322	"	"	
50288	"	"		50323	"	"	
50289	"	"		50324	"	"	
50290	"	"		50325	"	"	
50291	"	"		50326	"	"	
50292	"	"		50327	"	"	
50293	"	"		50328	"	"	
50294	"	"		50329	"	"	
50295	"	"		50330	"	"	
50296	"	"		50331	"	"	
50297	"	"		50332	"	"	
50298	"	"		50333	"	"	
50299	"	"		50334	"	"	
50300	"	"		50335	"	"	
50301	"	"		50336	"	"	
50302	"	"		50337	"	"	
50303	"	"		50338	"	"	
50304	"	"		50339	"	"	
50305	"	"		50340	"	"	
50306	"	"		50341	"	"	
50307	"	"		50342	"	"	
50308	"	"		50343	"	"	
50309	"	"		50344	"	"	
50310	"	"		50345	"	"	

Vogn nr.	Fabr.	Byggeår	Merknad	Vogn nr.	Fabr.	Byggeår	Merknad
50346	Skb	52		50381	Skb	52	
50347	"	"		50382	"	"	
50348	"	"		50383	"	"	
50349	"	"		50384	"	"	
50350	"	"		50385	"	"	
50351	"	"		50386	"	"	
50352	"	"		50387	"	"	
50353	"	"		50388	"	"	
50354	"	"		50389	"	"	
50355	"	"		50390	"	"	
50356	"	"		50391	"	"	
50357	"	"		50392	"	"	
50358	"	"		50393	"	"	
50359	"	"		50394	"	"	
50360	"	"		50395	"	"	
50361	"	"		50396	"	"	
50362	"	"		50397	"	"	
50363	"	"		50398	"	"	
50364	"	"		50399	"	"	
50365	"	"		50400	"	"	
50366	"	"		50401	"	"	
50367	"	"		50402	"	"	
50368	"	"		50403	"	"	
50369	"	"		50404	"	"	
50370	"	"		50405	"	"	
50371	"	"		50406	"	"	
50372	"	"		50407	"	"	
50373	"	"		50408	"	"	
50374	"	"		50409	"	"	
50375	"	"		50410	"	"	
50376	"	"		50411	"	"	
50377	"	"		50412	"	"	
50378	"	"		50413	"	"	
50379	"	"		50414	"	"	
50380	"	"		50415	"	"	

Vogn nr.	Fabr.	Byggear	Merknad	Vogn nr.	Fabr.	Byggear	Merknad
50416	Skb	52		50451	Skb	53	
50417	"	"		50452	"	"	
50418	"	"		50453	"	"	
50419	"	"		50454	"	"	
50420	"	"		50455	"	"	
50421	"	"		50456	"	"	
50422	"	"		50457	"	"	
50423	"	"		50458	"	"	
50424	"	"		50459	"	"	
50425	"	"		50460	"	"	
50426	"	"		50461	"	"	
50427	"	"		50462	"	"	
50428	"	"		50463	"	"	
50429	"	"		50464	"	"	
50430	"	"		50465	"	"	
50431	"	"		50466	"	"	
50432	"	"		50467	"	"	
50433	"	"		50468	"	"	
50434	"	"		50469	"	"	
50435	"	"					
50436	"	"					
50437	"	"					
50438	"	"					
50439	"	"					
50440	"	"					
50441	"	"					
50442	"	"					
50443	"	"					
50444	"	"					
50445	"	"					
50446	"	"					
50447	"	"					
50448	"	"					
50449	"	"					
50450	"	53					

Lf4
TYPE 1

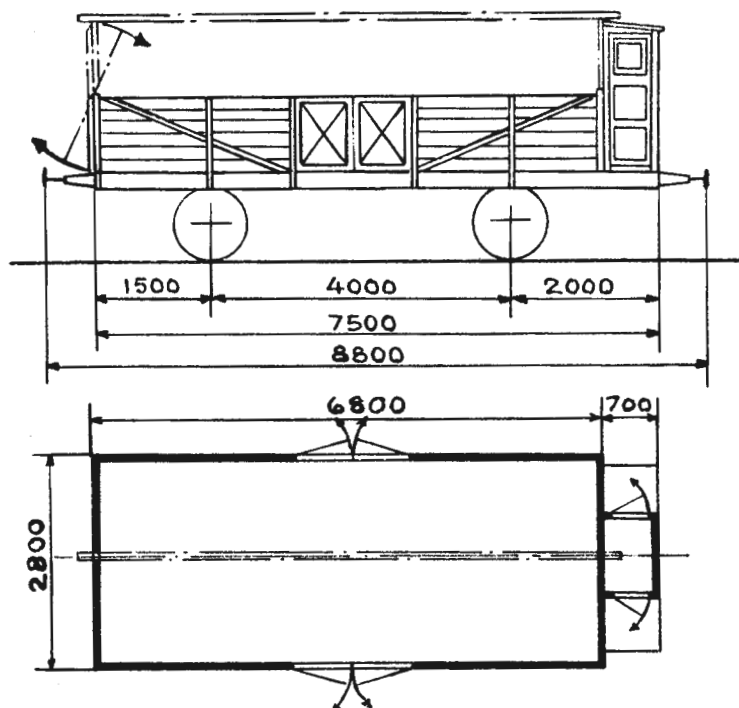

Bæreevne

A	B	C
21,0t	21,0t	

Omtrentlig vognvekt 8,0-10,0 t
 Gulvflate 18,4 m²
 Rominnhold 18,4 m³
 Hovedtegning Vognene er innkjøpt
 fra Tyskland i 1916

KASSEVOGN

Vogn nr.	Fabr.	Byggeår	Merknad	Vogn nr.	Fabr.	Byggeår	Merknad
11396							
11399							
32350							
32553							
32628							
32631							
32639							

Lgl
TYPE 1

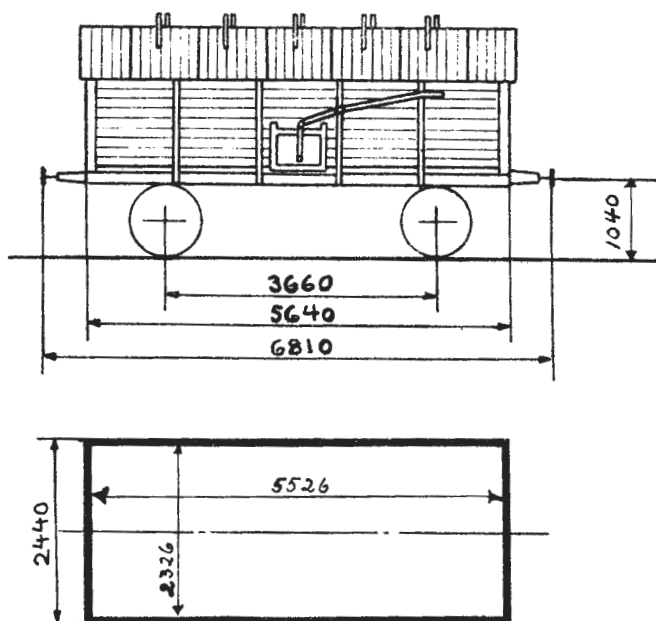

Omtrentlig vognvekt 7,0 t
 " last 10,5 t
 Gulvflate 12,8-12,9 m²
 Rominnhold 14,0-14,2 m³
 Hovedtegning 401, 606 eller ukjent

GJÖDSELVOGN

Vogn nr.	Fabr.	Byggeår	Merknad	Vogn nr.	Fabr.	Byggeår	Merknad
2303	Str	02	H-tegn. 606				
2304	"	"					
2313	"	"					
2331	Oslo	99	H-tegn. 401				
2349	"	98					
10625	Str	02	H-tegn. 606				
11431	Skb	99	H-tegn. ukjent				
11450	"	00					
11452	"	"					
11454	"	"					

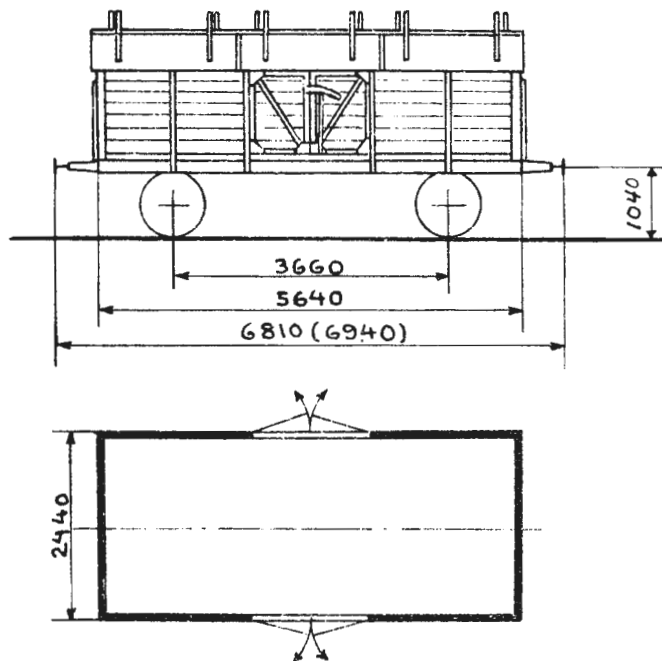

Bæreevne

A	B	C
11,0t	11,0t	

Omtrentlig vognvekt 7,0 t
 Gulvflate 12,9-13,0 m²
 Rominnhold 13,0-15,0 m³
 Hovedtegning 593, 691, 911,
 606+ Drm 1395
 eller 616+ 4181

KALKVOGN

Vogn nr.	Fabr.	Byggeår	Merknad	Vogn nr.	Fabr.	Byggeår	Merknad
3692	Str	03	H-tegn. 691	5177	Skb	09	
3694	"	"		5180	"	"	
5161	Skb	09	H-tegn. 911	5181	Skb	01	H-tegn. 593
5163	"	"		5182	"	"	
5165	"	"		5183	"	"	
5166	"	"		5184	"	"	
5167	"	"		5185	"	"	
5168	"	"					H-tegn. 911
5169	"	"		5187	Str	08	
5172	"	"		5188	"	"	
5173	"	"		5190	"	"	
5174	"	"		10637	Skb	09	
5175	"	"	10639	"	"		

Vogn nr.	Fabr.	Byggear	Merknad	Vogn nr.	Fabr.	Byggear	Merknad
15685	Edf	08	H-tegn. 616+4181				
15687	"	"					
15688	"	"					
15689	"	"					
15690	"	"					
15691	"	"					
15693	"	"					
15695	"	"					
15957	Skb	04	H-tegn. 606+Drm 1359				
15961	Str	05					
15963	"	"					
15964	"	"					
15965	"	"					

Ls3

TYPE 1

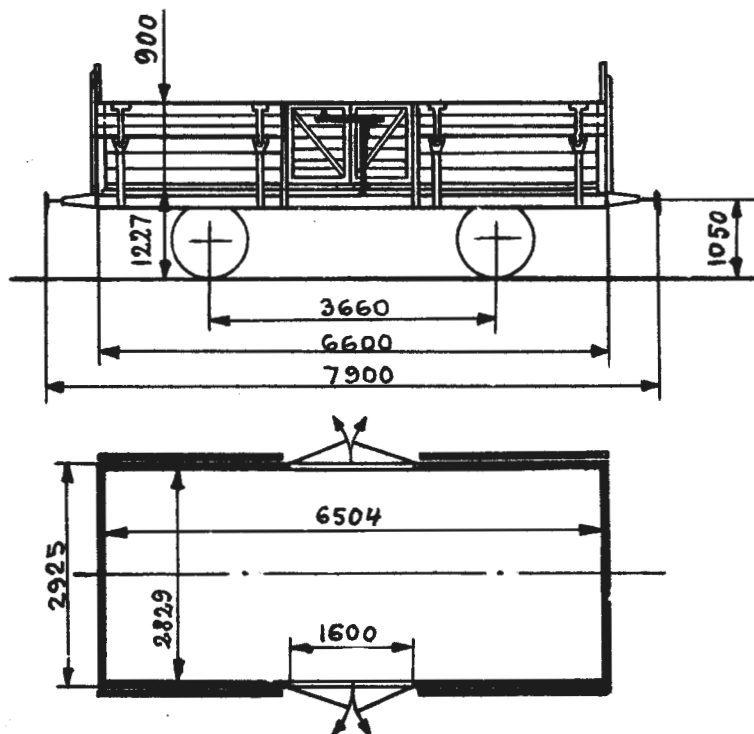

Bæreevne

A	B	C
15,0t	15,0t	

Omtrentlig vognvekt 8,0 t
 Gulvflate 18,4 m²
 Rominnhold 16,9 m³
 Hovedtegning 2175

STENKULLVOGN

Vogn nr.	Fabr.	Byggeår	Merknad	Vogn nr.	Fabr.	Byggeår	Merknad
2800	AaB	16					

Lt2

TYPE 1

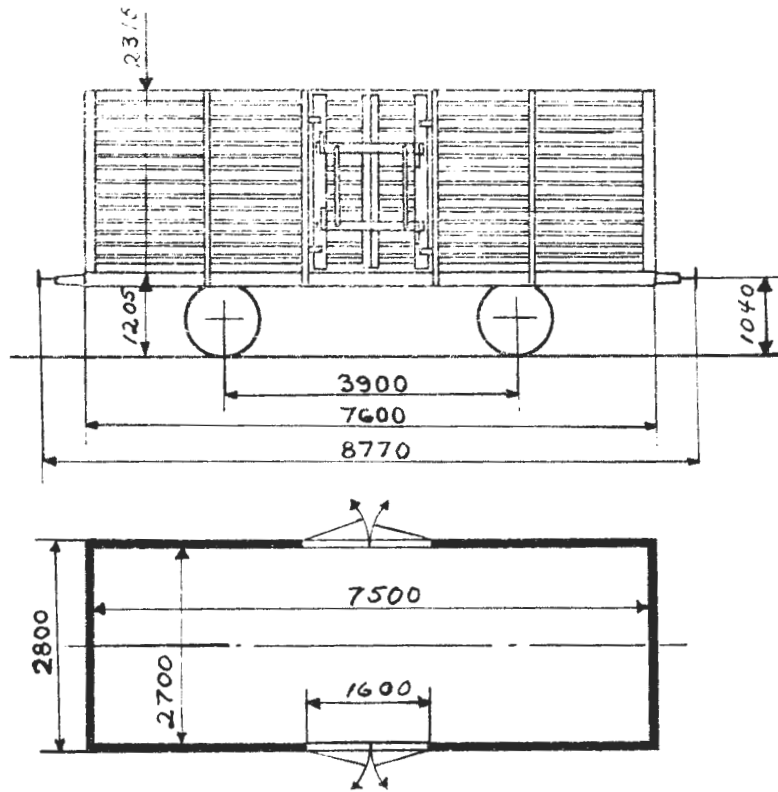

Omtrentlig vognvekt 7,0 t
 " last 10,0 t
 Gulvflate 20,3 m²
 Rominnhold 48,0 m³
 Hovedtegning 697

TREKULLVOGN

Vogn nr.	Fabr.	Byggear	Merknad	Vogn nr.	Fabr.	Byggear	Merknad
7603	Str	03					

Lt2
TYPE 2

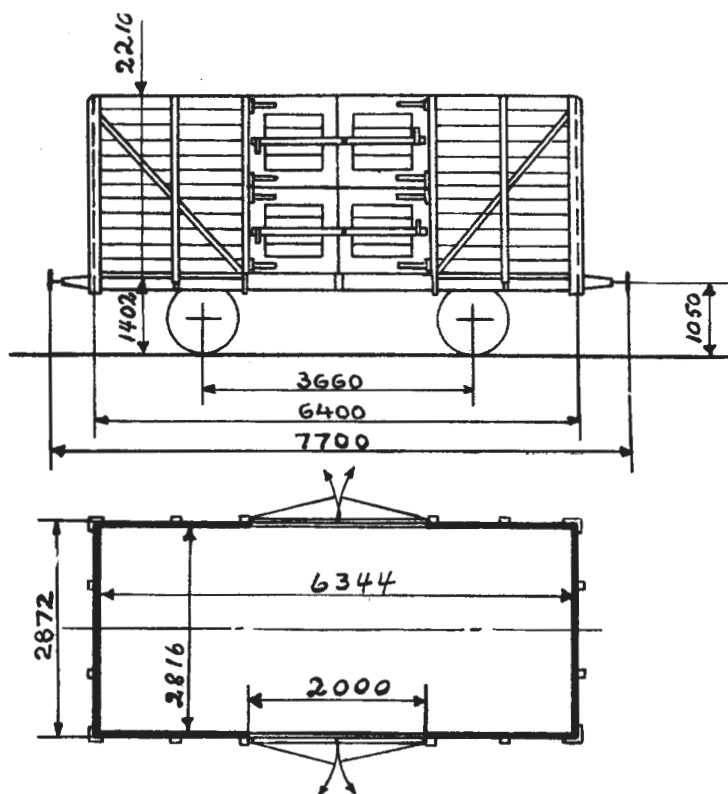

Omtrentlig vognvekt 6,5- 7,0 t
 " bæreevne 10,5-11,0 t
 Gulvflate 17,8 m²
 Rominnhold 40,0 m³
 Hovedtegning 556 + 3388

TREKULLVOGN

Vogn nr.	Fabr.	Byggear	Merknad	Vogn nr.	Fabr.	Byggear	Merknad
7604	Skb	01					
7605	"	"					
7606	"	"					
7608	"	"					
7609	"	"					
7610	"	"					
7611	"	"					
7612	"	"					
7614	"	02					

Lt2

TYPE 3

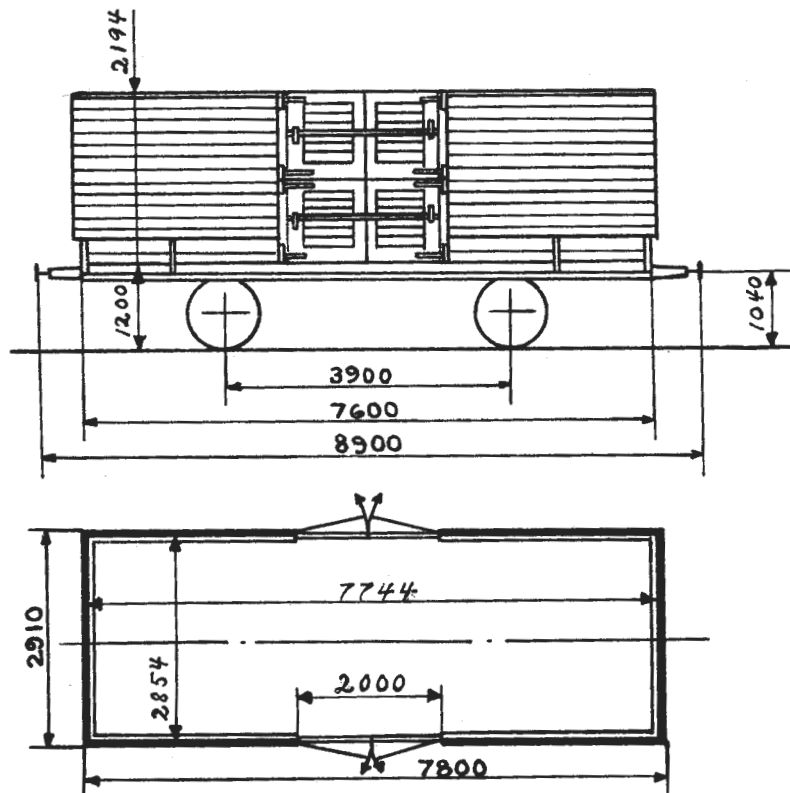

Bæreevne

A	B	C
11,0t	11,0t	

Omtrentlig vognvekt 7,0-8,0 t
 Gulvflate 18,9 m²
 Rominnhold 45,7 m³
 Hovedtegning 815 + 3858

TREKULLVOGN

Vogn nr.	Fabr.	Byggeår	Merknad	Vogn nr.	Fabr.	Byggeår	Merknad
7555	AaB	09		7633	Str	08	
7615	Str	08		7634	"	"	
7616	"	"		7636	"	"	
7619	"	"		7637	"	"	
7620	"	"		7638	"	"	
7621	"	"		7639	"	"	
7623	"	"		7641	"	"	
7624	"	"		7642	"	"	
7625	"	"		7643	"	"	
7626	"	"		7644	"	"	
7627	"	"		7645	"	"	
7628	"	"		7647	"	"	
7629	"	"		7649	"	"	
7630	"	"		7651	"	"	
7631	"	"		7653	"	"	

Vogn nr.	Fabr.	Byggeår	Merknad	Vogn nr.	Fabr.	Byggeår	Merknad
7654	Str	08		7725	Str	08	
7658	"	"		7726	"	"	
7662	"	"		7727	"	"	
7665	"	"		7728	"	"	
7666	"	"		7729	"	"	
7669	"	"		7730	"	"	
7671	"	"		7731	"	"	
7672	"	"		7732	"	"	
7673	"	"		7733	"	"	
7675	"	"		7734	"	"	
7681	"	"		7735	"	"	
7683	"	"		7736	"	"	
7684	"	"		7737	"	"	
7687	"	10		7738	"	"	
7688	"	08		7739	"	"	
7690	"	"		7740	"	"	
7693	"	"		7741	"	"	
7694	"	10		7742	"	"	
7697	"	08		7743	"	"	
7699	"	"		7744	"	"	
7700	AaB	09		7745	"	"	
7702	"	"		7746	"	"	
7704	"	"					
7705	"	"					
7707	"	"					
7708	Str	08					
7713	"	07					
7714	"	"					
7715	"	"					
7717	"	"					
7718	AaB	09					
7719	"	"					
7720	"	"					
7721	"	"					
7723	Str	08					

Lt4

TYPE 1

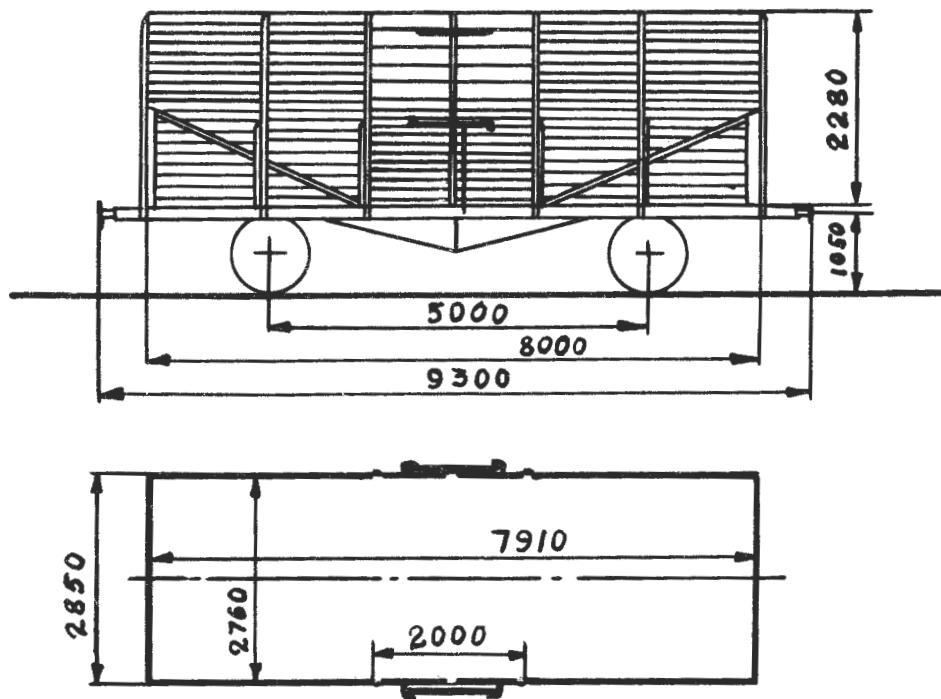

Bæreevne

A	B	C
20,0t	20,0t	

Omtrentlig vognvekt 9,0-10,0 t
 Gulvflate 21,4 m²
 Rominnhold 48,0 m³
 Hovedtegning 3989 + skisse
 nr. 1518

TREKULLVOGN

Vogn nr.	Fabr.	Byggeår	Merknad	Vogn nr.	Fabr.	Byggeår	Merknad
7100	Skb	36		7115	Str	39	
7101	Str	37		7116	"	37	
7102	Edf	"		7117	Skb	36	
7103	Str	39		7118	Str	37	
7104	"	37		7119	"	"	
7105	Edf	"		7120	"	"	
7106	Skb	36		7121	"	"	
7107	Edf	37		7122	"	"	
7108	Str	"		7123	Edf	"	
7109	"	"		7124	Str	"	
7110	"	"		7125	Skb	36	
7111	"	38		7126	Edf	37	
7112	Skb	36		7127	Skb	36	
7113	Str	37		7128	Edf	37	
7114	Skb	36		7129	Str	"	

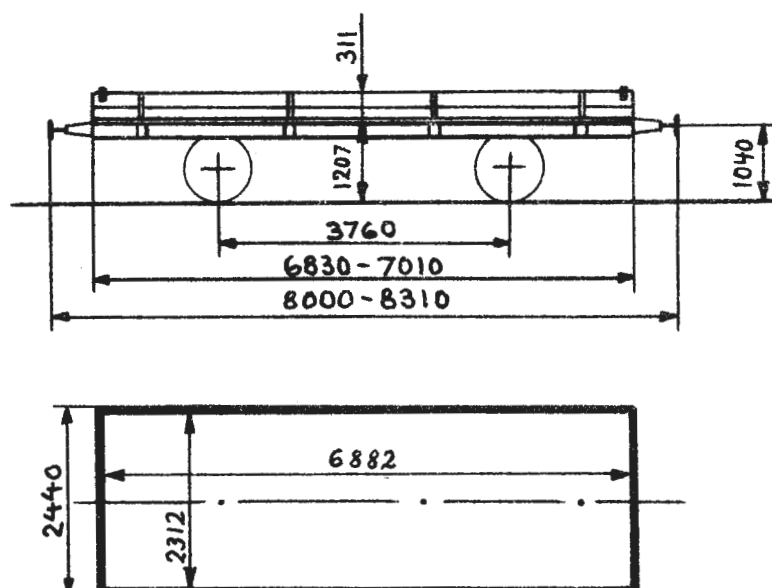

Bæreevne

A	B	C
12,0t	12,0t	

Omtrentlig vognvekt 6,0 t
 Gulvflate 15,5-15,9 m²
 Rominnhold 4,8- 5,0 m³
 Hovedtegning 47, 400, 876,
 B 97 eller ukjent

GRUSVOGN

Vogn nr.	Fabr.	Byggear	Merknad	Vogn nr.	Fabr.	Byggear	Merknad
2267	Skb	00	H-tegn. 400	2392	Oslo	06	H-tegn. 400
2272	"	"		2395	Str	01	
2283	"	"		2398	"	"	
2299	"	"		2442	Str	99	
2365	Str	01	H-tegn. ukjent	2444	"	"	H-tegn. 47
2372	"	"		2445	"	"	
2373	"	"		2447	"	"	
2376	"	"		2452	"	"	
2381	Oslo	06		2453	"	"	
2384	"	"		2457	"	"	
2385	Str	01		2473	Skb	85	
2386	Oslo	06		2479	Str	88	
2389	Str	01		2489	Skb	"	

1) Omb. etter tegn. 538.

M1
TYPE 1

Vogn nr.	Fabr.	Byggeår	Merknad	Vogn nr.	Fabr.	Byggeår	Merknad	
2496	Atl	74	H-tegn. ukjent	2779	MMV	99		
2500	"	"		2861	Str	00		1)
2502	"	"		2880	Skb	"		"
2507	"	"		2885	"	"		"
2508	"	"		3802	"	95		2)
2510	"	"		3804	"	"		2)
2511	"	"		3806	"	"		2)
2513	"	"		3811	"	"		2)
2515	"	"		3812	"	"		2)
2517	"	"		3814	"	"		2)
2519	"	"		3818	"	"		2)
2522	"	"		3819	"	"		2)
2523	"	"		4054	Atl	74		
2526	"	"		4059	"	"		
2530	"	"		4110	"	"		
2531	"	"		5277	Str	00		
2533	"	"		6142	Skb	02		
2535	"	"		6143	"	"		
2536	"	"		6146	"	"		
2538	"	"		6147	"	"		
2540	"	"		6148	"	"		
				6149	"	"		
2543	Str	88		6156	"	"		1)
2551	"	"		6166	"	"		
2582	Skb	89				H-tegn. 876		
2585	"	"	6169	Skb	02			
2598	Str	91				H-tegn. 400		
2656	Str	97		6303	Str	97		
2677	"	98		6319	"	"		
2685	"	"		6344	"	"		
2702	"	"	1)	6345	"	"		
2765	MMV	99		6349	"	"		
2771	"	"		6354	"	"		
				6358	"	"		
				6366	"	"		

1) Omb. etter tegn. 538. 2) Byggeår 1895 eller tidligere.

Vogn nr.	Fabr.	Byggeår	Merknad	Vogn nr.	Fabr.	Byggeår	Merknad
6378	Skb	00	1)	10377	Skb	15	
6383	"	"		10378	"	"	
6394	"	"	1)	10379	"	"	
			H-tegn. 47	10380	"	"	
7508	Str	92	1)	10381	"	"	
7538	"	"		10382	"	"	
			H-tegn. 400	10384	"	"	
8551	MMV	95		10385	"	"	
8571	Str	97		10386	"	"	
8609	"	99		10388	"	"	
8614	"	"		10389	"	"	
8623	"	"		10390	"	"	
			H-tegn. 876	10391	"	"	
8653	HJ	14		10392	"	"	
8655	"	"	1)	10393	"	"	
8664	"	"		10394	"	"	
8666	"	"		10395	"	"	
8667	"	"		10396	"	"	
			H-tegn. 400	10397	"	"	
9501	Str	99		10398	"	"	
9502	"	"		10400	"	"	
9503	"	"					H-tegn. B 97
9504	"	"		11501	Str	00	
9505	"	"		11502	"	"	
9506	"	"		11503	"	"	
9507	"	"		11505	"	"	
9508	"	"		11506	"	"	
9517	Skb	00		11507	"	"	
			H-tegn. 876	11508	"	"	
10371	Skb	15		11509	"	"	
10373	"	"		11510	"	"	
10374	"	"		11511	"	"	
10375	"	"		11512	"	"	
10376	"	"		11513	"	"	
				11514	"	"	

1) Omb. etter tegn. 538.

Vogn nr.	Fabr.	Byggear	Merknad	Vogn nr.	Fabr.	Byggear	Merknad
11515	Str	00		16016	KvB	93	
11516	"	"					H-tegn. 400
11517	"	"		16017	Str	99	
11518	"	"		16018	"	"	
11519	"	"		16020	"	"	
11520	"	"					H-tegn. 47
11521	"	"		16021	KvB	93	
11522	"	"		16022	Str	"	
11523	"	"					H-tegn. 400
11524	"	"		16024	Str	99	
11525	"	"					H-tegn. 47
11526	"	"		16025	Str	92	
11527	"	"					H-tegn. 400
11529	"	"		16032	Str	99	
11530	"	"		16069	"	"	
			H-tegn. 400	16078	"	"	
12510	Str	00		16116	Edf	00	
12513	"	"		16148	"	"	
			H-tegn. 876	16155	"	"	
12553	AaB	12		16156	"	"	
			H-tegn. 400	16162	"	"	
16001	Str	99		16167	"	"	
			H-tegn. 47	16180	"	"	
16002	Str	92		16187	"	01	
			H-tegn. 400	16202	"	"	
16003	Str	99		16208	"	"	
			H-tegn. 47	16209	"	"	
16004	KvB	93		16212	"	"	
16005	"	"		16218	"	"	
16006	"	"		16223	"	"	
16007	Str	92		16239	"	"	
16008	"	98		16240	"	"	
16010	"	93		16241	"	"	
16012	"	"		16245	"	"	1)

1) Omb. etter tegn. 538

Vogn nr.	Fabr.	Byggeår	Merknad	Vogn nr.	Fabr.	Byggeår	Merknad
8276	Edf	12		14452	Edf	05	
8277	"	"		14453	"	"	
8278	"	"		14454	"	"	
8279	"	"		14455	"	"	
8280	"	"		14456	"	"	
8281	"	"		14457	"	"	
8282	"	"		14458	"	"	
				14460	"	"	
			H-tegn. 614	14461	"	"	
14401	Str	04		14462	"	"	
14402	"	"		14463	"	"	
14403	"	"		14464	"	"	
14404	"	"		14465	"	"	
14405	"	"		14467	"	"	
14406	"	"					
14407	"	"					H-tegn. 1362
14408	"	"		20501	Edf	13	
14409	"	"		20502	"	"	
14410	"	"		20503	"	"	
14412	"	"		20504	"	"	
14413	"	"		20505	"	"	
14414	"	"		20507	"	"	
14421	Skb	05		20508	"	"	
14423	"	"		20509	"	"	
14424	"	"		20510	"	"	
14425	"	"		20511	"	"	
14426	"	"		20512	"	"	
14427	"	"		20513	"	"	
14428	"	"		20514	"	"	
14430	"	"		20515	"	"	
14431	"	"		20516	"	"	
14432	"	"		20517	"	"	
14433	"	"		20518	"	"	
14434	"	"		20519	"	"	
14435	"	"		20520	"	"	
14436	"	"		20521	"	"	
14446	Edf	06		20522	"	"	
14450	"	05		20523	"	"	
14451	"	"		20524	"	"	

M1
TYPE 3

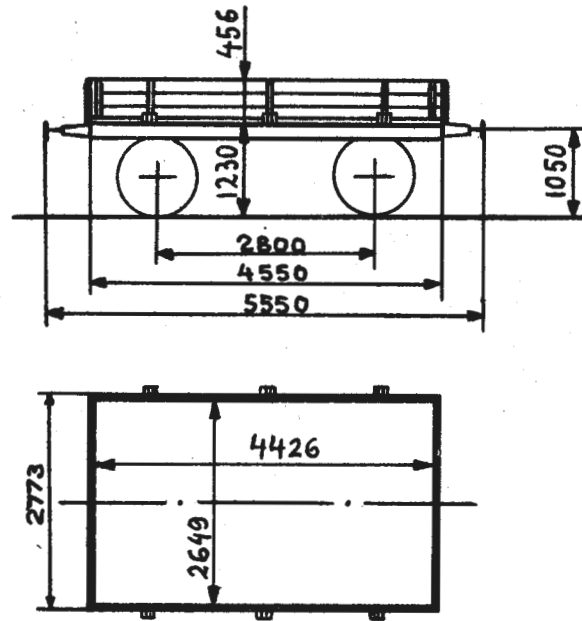

Omtrentlig egenvekt 6,8 t.
 " last 16,5 t.
 Gulvflate 11,8 m²
 Rominnhold 5,3 m³
 Hovedtegning Skabo 199

GRUSVOGN

Vogn nr.	Fabr.	Byggeår	Merknad	Vogn nr.	Fabr.	Byggeår	Merknad
23389	Skb	08					
23395	"	"					

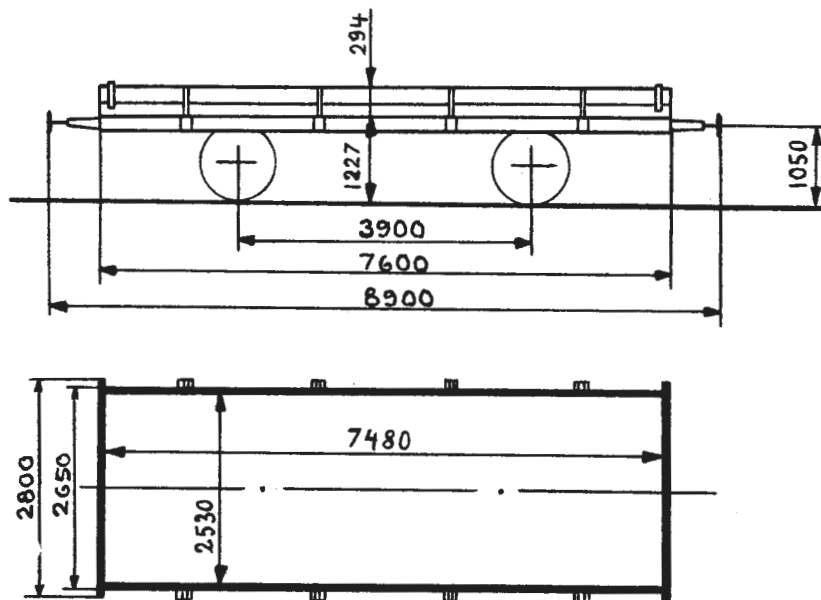

Bæreevne

A	B	C
11,0t	11,0t	11,0t

Omtrentlig vognvekt 7,0 t
 Gulvflate 19,0 m²
 Rominnhold 5,0 m³
 Hovedtegning 1255, 1334+1849
 eller 1334+1850

GRUSVOGN

Vogn nr.	Fabr.	Byggeår	Merknad	Vogn nr.	Fabr.	Byggeår	Merknad
5498	Skb	15	H-tegn. 1334 +1849 ¹⁾	23009	AaB	14	2)
				23010	"	"	2)
8221	Str	11	H-tegn. 1255	23011	"	"	2)
				23012	"	"	2)
17510	Str	14	H-tegn. 1334 +1850	23014	"	"	2)
17511	"	"		23015	"	"	2)
17512	"	"		23016	"	"	
17513	"	"		23017	"	"	2)
17514	"	"		23018	"	"	
17515	"	"		23019	"	"	
17516	"	"		23020	"	"	
17517	"	"		23021	"	"	
17518	"	"		23022	"	"	
17519	"	"		23023	"	"	
23008	AaB	14	2)	23025	"	"	

1) Bremsarhus som vist på tegn. 1849 er fjernet. 2) Platekledt varegulv.

M2
TYPE 1

Vogn nr.	Fabr.	Byggeår	Merknad	Vogn nr.	Fabr.	Byggeår	Merknad
23026	AaB	14					
23027	"	"					
23028	"	"					
23029	"	"					
23030	"	"					
23031	"	"					
23032	"	"					
23033	"	"					
23034	"	"					
23035	"	"					
23036	"	"					
23037	"	"					
23038	Str	"					
23039	"	"					
23040	"	"					
23442	"	"					
23443	"	"					
23444	"	"					
23445	"	"					
23446	"	"					
23447	"	"					
23448	"	"					
23449	"	"	2)				
23450	"	"	2)				
23451	"	"	2)				
23452	"	"	2)				
23453	"	"	2)				
23454	"	"	2)				
23455	"	"	2)				
23456	"	"	2)				
23457	"	"	2)				
23458	"	"	2)				
			H-tegn. 1334 +18491)				
23461	Skb	15					
23475	"	"					

1) Bremsarhus som vist på tegn. 1849 er fjernet. 2) Platekledt varegulv.

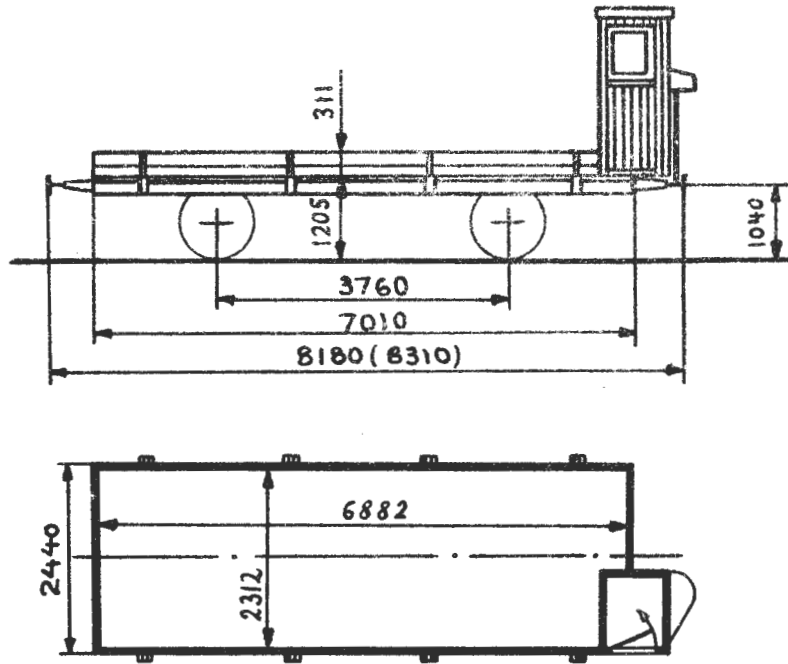

Bæreevne

A	B	C
12,0t	12,0t	

Omtrentlig vognvekt 6,0 t
 Gulvflate 15,1 m²
 Rominnhold 4,7 m³
 Hovedtegning Oslo distrikt 678

GRUSVOGN

Vogn nr.	Fabr.	Byggeår	Merknad	Vogn nr.	Fabr.	Byggeår	Merknad
2361	Oslo	04		2383	Skb	04	
2362	"	"		2387	"	"	
2363	"	05		2388	Oslo	05	
2364	"	04		2390	"	"	
2366	"	"		2391	"	"	
2367	Skb	"		2393	"	"	
2368	Oslo	"		2394	"	04	
2369	Skb	"		2396	"	"	
2370	"	"		2397	"	"	
2374	"	"		3816	Skb	1)	
2375	Oslo	"					
2377	"	05					
2378	"	"					
2380	"	04					
2382	Skb	"					

1) Bygget för 1895.

Mf1

TYPE 2

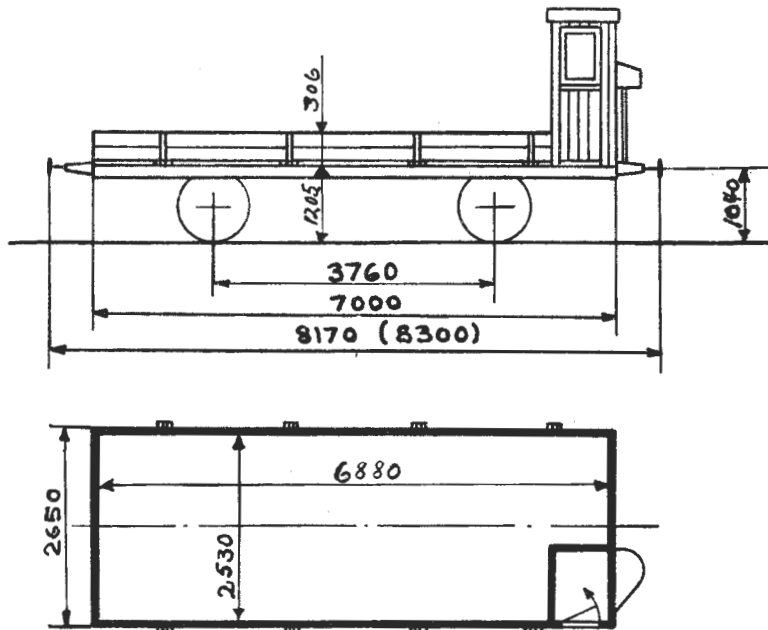

Bæreevne

A	B	C
12,0t	12,0t	

Omtrentlig vognvekt 6,0 t
 Gulvflate 16,6 m²
 Rominnhold 4,7 m³
 Hovedtegning 614 eller 1362

GRUSVOGN

Vogn nr.	Fabr.	Byggeår	Merknad	Vogn nr.	Fabr.	Byggeår	Merknad
8283	Str	12	H-tegn. 1362	14442	Skb	05	H-tegn. 1362
8285	"	"		14443	Edf	06	
8287	"	"		14449	"	"	
8288	"	"		20525	Edf	12	
8289	"	"		20526	"	"	
14416	Str	04	H-tegn. 614	20527	"	"	
14417	"	"		20528	"	"	
14418	"	"		20529	"	"	
14419	"	"		20530	"	"	
14420	"	"					
14438	Skb	05					
14440	"	"					
14441	"	"					

Mf2

TYPE 1

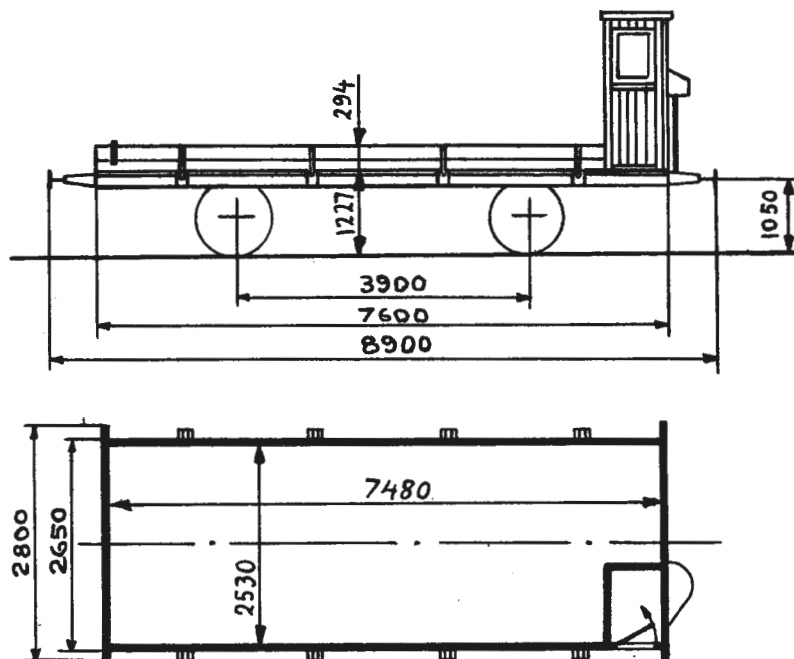

Bæreevne

A	B	C
11,0t	11,0t	

Omtrentlig vognvekt 7,0-11,0 t
 Gulvflate 18,3 m²
 Rominnhold 4,8 m³
 Hovedtegning 1334 + 1849

GRUSVOGN

Vogn nr.	Fabr.	Byggeår	Merknad	Vogn nr.	Fabr.	Byggeår	Merknad
5490	Skb	15		23469	Skb	15	
5491	"	"		23470	"	"	
5493	"	"	1)	23474	"	"	
5495	"	"	1)	23476	"	"	
5496	"	"	1)	23478	"	"	
5500	"	"	1)	23481	"	"	
17521	Str	"		23482	"	"	
17525	"	"		23484	"	"	
17526	"	"		23489	"	"	
17527	"	"		23490	"	"	
23459	Skb	15		23493	"	"	
23462	"	"		23495	"	"	
23464	"	"					
23467	"	"					
23468	"	"					

1) Platekledt varegulv.

Trykk nr. 752 1.1.61

Ms3

TYPE 1

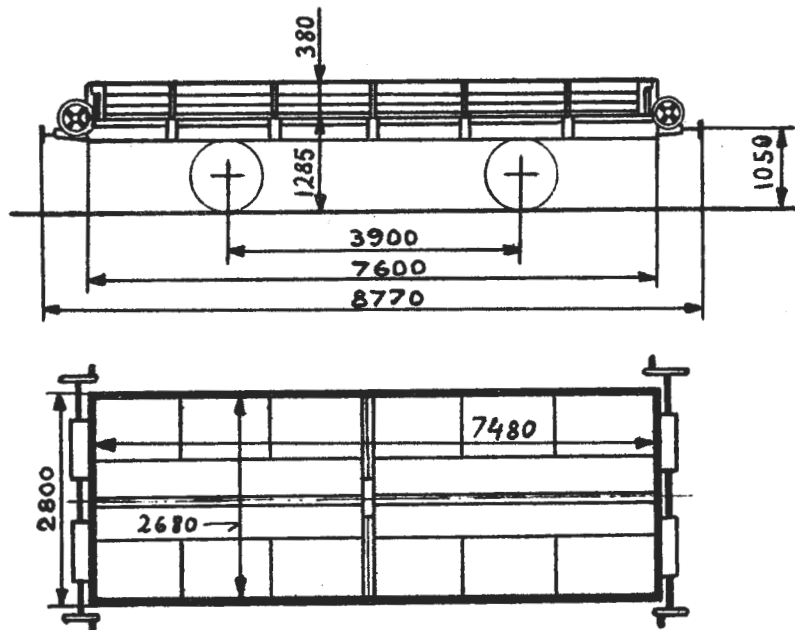

Omtrentlig vognvekt 8,5- 9,0 t
" last 14,0-14,5 t
Gulvflate 19,8 m²
Rominnhold 7,6 m³
Hovedtegning 1350

SPESIAL GRUSVOGN

Vogn nr.	Fabr.	Byggeår	Merknad	Vogn nr.	Fabr.	Byggeår	Merknad
8222	Str	12					
8223	"	"					
8225	"	"					
8226	"	"					
8228	"	"					
8229	"	"					
8230	"	"					
8231	"	"					
8232	"	"					
8235	"	"					
8236	"	"					
8237	"	"					

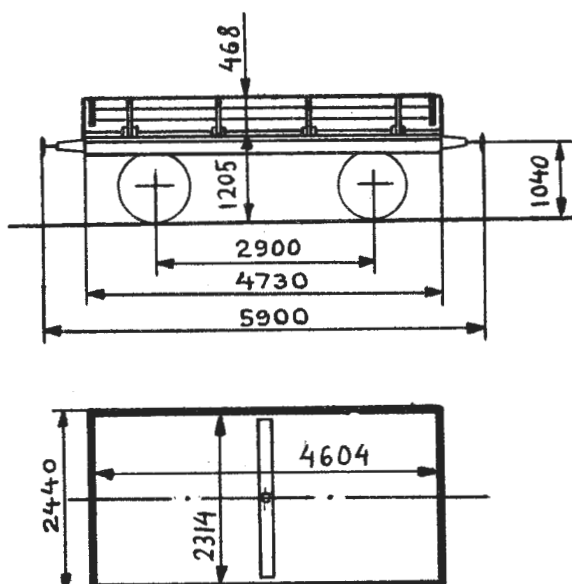

Omtrentlig vognvekt 5,5 t
 " last 11,5 t
 Gulvflate 10,6 m²
 Rominnhold 4,9 m³
 Hovedtegning 245 eller 601

GRUS- OG TÖMMERVOGN

Vogn nr.	Fabr.	Byggeår	Merknad	Vogn nr.	Fabr.	Byggeår	Merknad
6150	Skb	02	H-tegn. 245	12404	Wmr	01	
6802	Str	97		12405	"	"	
6814	1)	01		12408	"	"	
8212	Str	"					
8214	"	"					
8215	"	"					
8216	"	"					
8218	"	"					
8220	"	"					
9402	FMV	01	H-tegn. 601				
12401	Wmr	01	H-tegn. 245				
12403	"	"					

1) F. Crull & Co.

MK3

TYPE 1

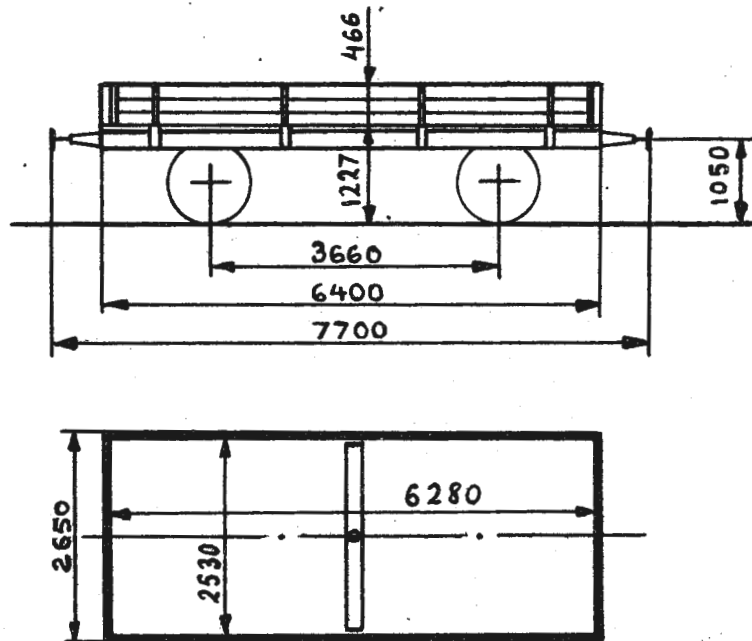

Omtrentlig egenvekt	7,5	t.
" last	10,5	t.
Gulvflate	15,9	m ²
Rominnhold	7,4	m ³
Hovedtegning	2244	

GRUS- OG TÖMMERVOGN

Vogn nr.	Fabr.	Byggeår	Merknad	Vogn nr.	Fabr.	Byggeår	Merknad
20231	AaB	23		20246	AaB	23	
20232	"	"		20247	"	"	
20233	"	"		20248	"	"	
20234	"	"		20249	"	"	
20235	"	"		20250	"	"	
20236	"	"					
20237	"	"					
20238	"	"					
20239	"	"					
20240	"	"					
20241	"	"					
20242	"	"					
20243	"	"					
20244	"	"					
20245	"	"					

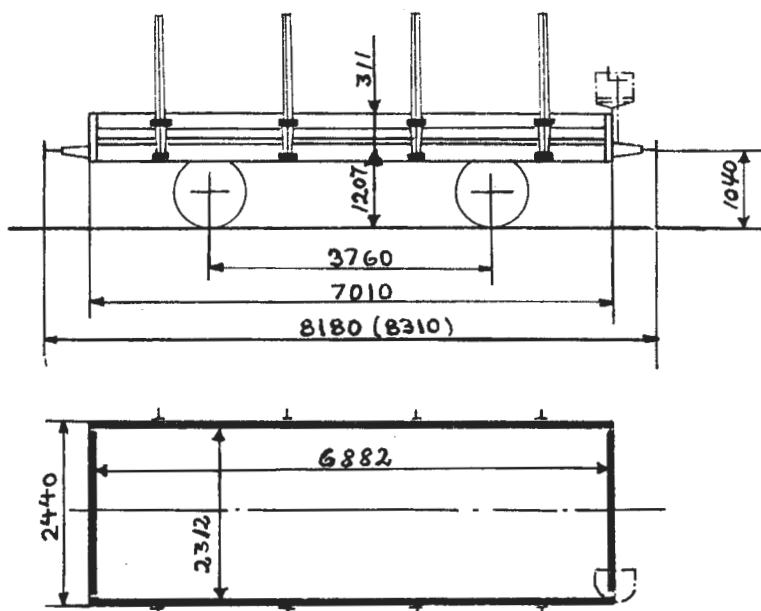

Omtrentlig vognvekt 6,0- 7,0 t
 " last 10,5-11,5 t
 Gulvflate 15,9 m²
 Rominnhold 5,0 m³
 Hovedtegning 47, 400, 876 eller ukjent

STAKEVOGN

Vogn nr.	Fabr.	Byggeår	Merknad	Vogn nr.	Fabr.	Byggeår	Merknad
1818	Str	91	H-tegn. ukjent	2573	Skb	89	
				2574	"	"	
2261	Skb	00	H-tegn. 400	2577	"	"	
2265	"	"		2586	"	"	
2275	"	"		2592	Str	91	
2278	"	"		2627	"	92	
2286	"	"					
2287	"	"				H-tegn. 400	
2297	"	"	2630	Str	97		
2440	Str	99	2633	"	"		
2449	"	"	2640	"	"		
			2680	"	98		
			2686	"	"		
2528	Skb	82	H-tegn. ukjent	2687	"		"
				2688	"		"
2557	Str	88	H-tegn. 47	2695	"	"	

1) Kasse for vedtransport.

Vogn nr.	Fabr.	Byggesår	Merknad	Vogn nr.	Fabr.	Byggesår	Merknad
2696	Str	98					H-tegn. 47
2758	MMV	99		7502	Str	92	
2777	"	"		7535	"	"	
2780	"	"		8513	"	"	
2877	Skb	00					H-tegn. 400
			H-tegn. ukjent	8557	MMV	95	2)
3924	Skb	82		8584	Str	97	
3967	Str	"		8594	"	99	
3979	Skb	"		8597	"	"	
4020	Str	"					H-tegn. 876
4053	"	81	1)	8652	HJ	14	
5222	"	78					H-tegn. 400
			H-tegn. 400	9515	Skb	00	
5281	Str	00		9518	"	"	
5287	"	"					H-tegn. ukjent
6153	Skb	02		10740	Atl	78	
6154	"	"					H-tegn. 400
6155	"	"		10803	Skb	00	
6157	"	"					H-tegn. 876
6165	"	"		10996	AaB	12	
6312	Str	97		10998	"	"	
6326	"	"					H-tegn. 400
6333	"	"		12525	Str	00	
6340	"	"		12537	"	"	
6353	"	"					H-tegn. 47
6371	"	99	1)	16037	KvB	93	2)
6375	"	"		16050	Str	"	
6389	Skb	00					H-tegn. 400
6397	"	"		16090	Str	99	
6398	"	"		16113	Edf	00	
6402	"	"		16149	"	"	
6403	"	"		16164	"	"	
6409	"	"		16170	"	"	
6410	"	"					
6413	"	"					

1) Kasse for vedtransport. 2) Ombygd for kassetransport.

Vogn nr.	Fabr.	Byggear	Merknad	Vogn nr.	Fabr.	Byggear	Merknad
16172	Edf	00					
16182	"	01					
16192	"	"					
16193	"	"					
16203	"	"					
16207	"	"					
16225	"	"					
16246	"	"					
16255	"	"					
16270	"	06					
16291	"	"					
			H-tegn. 876				
16304	Skb	08					
16446	AaB	12					
16447	"	"					
16464	"	"					
20805	Skb	21					
20821	Edf	22					
20828	"	"					
20831	"	"					
20836	"	"					
20846	"	"					

N1

TYPE 2

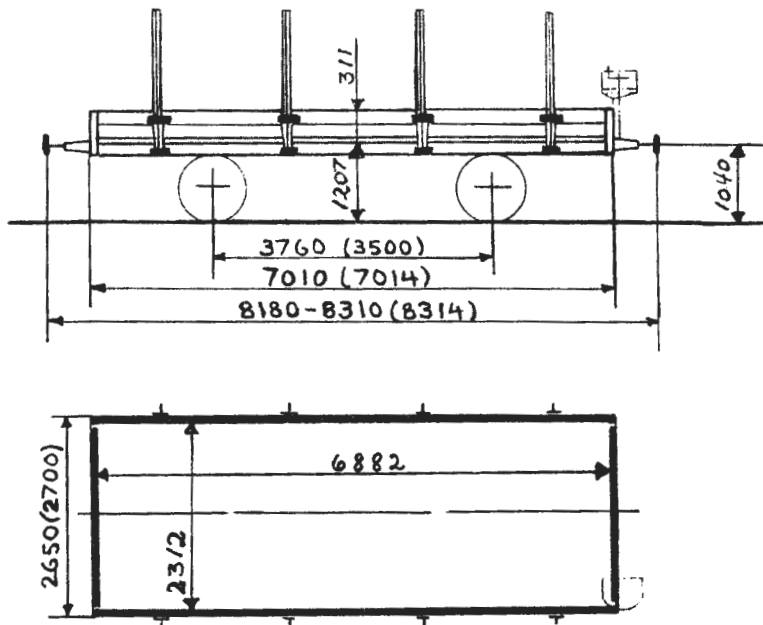

Omtrentlig vognvekt 6,0- 7,0 t
 " last 10,5-11,0 t
 Gulvflate 17,4-17,7 m
 Rominnhold 5,3 m
 Hovedtegning 614 eller ukjent

STAKEVOGN

Vogn nr.	Fabr.	Byggear	Merknad	Vogn nr.	Fabr.	Byggear	Merknad
			H-tegn. ukjent	1878	Str	78	
1675	Str	83		1879	"	"	
1688	"	84		1902	"	95	
1696	"	"		1904	"	"	
1698	"	"		1905	"	"	
1702	Skb	87		1920	"	97	
1714	"	88		1921	"	"	
1739	Str	90		1923	"	"	
1742	"	"		1946	"	98	
1757	"	"		1959	"	"	
1758	"	"		1963	"	"	
1782	"	91	1)	1973	"	"	
1820	"	98		3901	Oslo	15	
1851	"	78		3942	Atl	76	
1860	"	"		3955	"	"	

1) Ombygd for framføring av løse transportkasser.

Trykk nr. 752 1.1.61

Vogn nr.	Fabr.	Byggear	Merknad	Vogn nr.	Fabr.	Byggear	Merknad
3958	Atl	76					
3987	Oslo	15					
3997	"	"					
4010	"	16					
4018	"	"					
4021	"	"					
4023	"	"					
4088	"	14					
4094	"	15					
			H-tegn. 614				
10827	Str	01					
10832	"	"					
10834	"	"					
10839	"	"					
10845	"	"					
			H-tegn. ukjent				
11618	Str	98					
11619	"	"	1)				
11629	"	99					
11632	"	"					
11654	"	"	1)				
11665	"	"					
11676	"	"					
11680	"	"					
11688	"	"					
11699	"	00					
11703	"	"					

1) Ombygd for framføring av løse transportkasser.

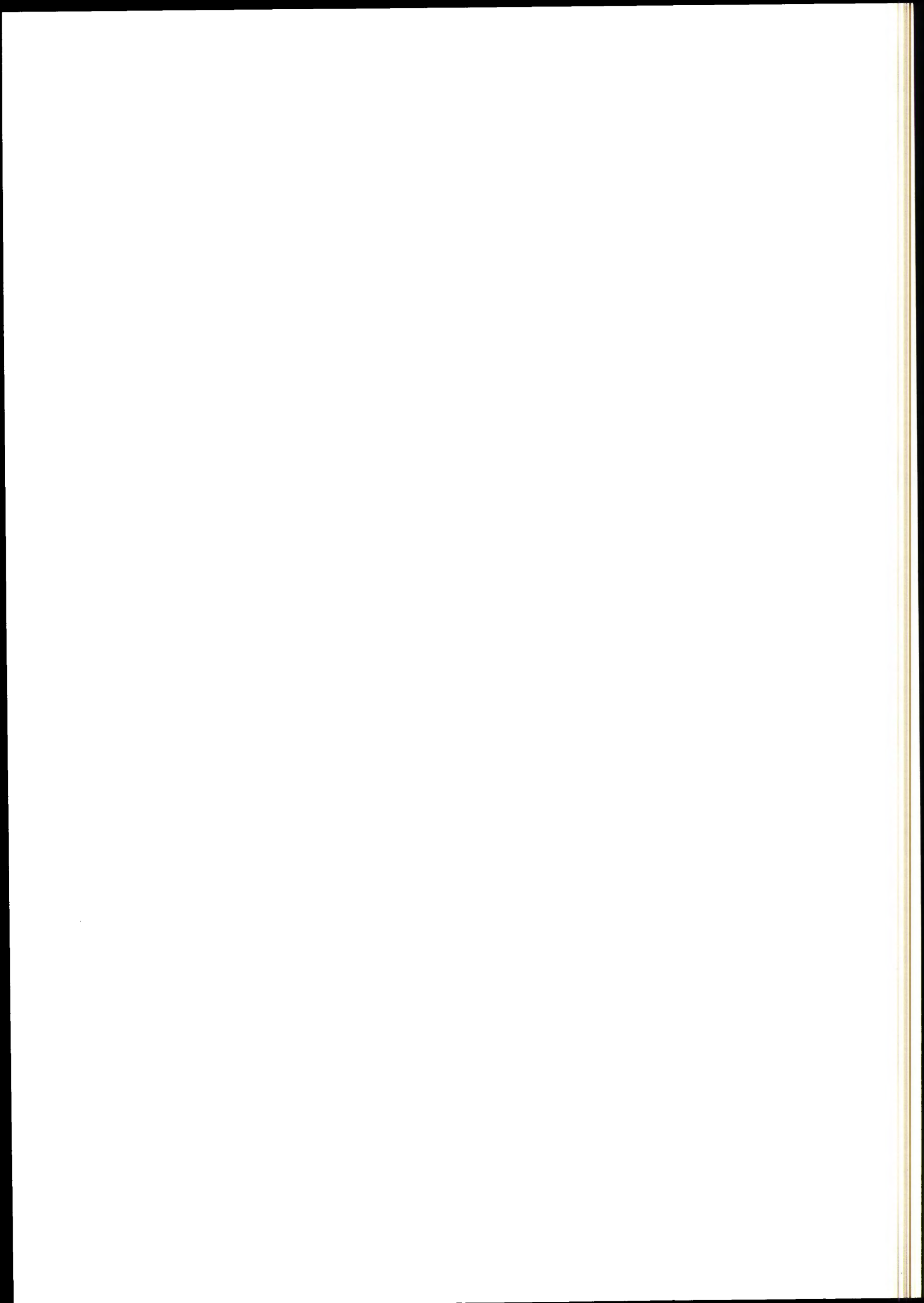

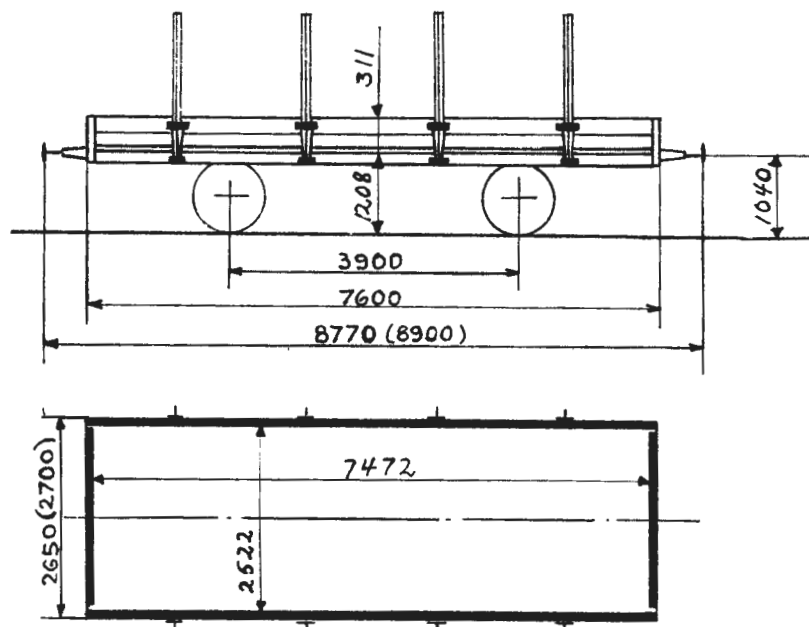

Omtrentlig vognvekt 7,0 t
 " last 11,0 t
 Gulvflate 18,8-19,2 m²
 Rominnhold 5,6- 5,9 m³
 Hovedtegning 690, 815, B 183
 eller ukjent

STAKEVOGN

Vogn nr.	Fabr.	Byggeår	Merknad	Vogn nr.	Fabr.	Byggeår	Merknad
2402	Str	08	H-tegn. 815	2806	Str	03	
2403	"	"		2807	"	"	
2405	"	"		2809	"	"	
2408	"	"		2810	"	"	
2409	"	"					H-tegn. ukjent
2410	"	"		4096	Oslo	12	
2413	"	"					H-tegn. 690
2420	"	"		4170	Str	03	
2514	Oslo	12	H-tegn. ukjent	4171	"	"	
2516	"	"		4172	"	"	
2524	"	13		4173	"	"	
				4176	"	"	
2804	Str	03	H-tegn. 690	4177	"	"	
				4178	"	"	

Vogn nr.	Fabr.	Byggear	Merknad	Vogn nr.	Fabr.	Byggear	Merknad
			H-tegn. 815				
4211	Str	08		10869	Str	07	
4213	"	"		10870	"	"	
4220	"	"		10871	"	"	
5319	"	10		10872	"	"	
5320	"	"		10875	"	"	
5323	"	"		10876	"	"	
5324	"	"		10891	AaB	09	
6426	"	08		10892	"	"	
6431	"	"		10895	"	"	
6435	"	"		10898	"	"	
6439	"	"		10900	"	"	
6440	"	"		10902	"	"	
6442	"	"		10906	"	"	
6448	"	"		10908	"	"	
6450	"	"		10910	"	"	
6454	"	"		10911	"	"	
6455	"	"		10912	"	"	
6456	"	"					H-tegn. B 183
6460	"	"		11713	Str	07	
7549	AaB	09		11714	"	"	
7554	"	"		11715	"	"	
7561	"	"		11716	"	"	
7562	"	"		11718	"	"	
7563	"	"		11720	"	"	
7564	"	"		11721	"	"	
7571	"	"		11722	"	"	
7573	"	"		11724	"	"	
9527	Str	08		11729	"	"	
9529	"	"		11732	AaB	08	
10851	"	07		11738	"	"	
10852	"	"		11740	"	"	
10856	"	"		11742	"	"	
10857	"	"		11747	"	"	
10868	"	"		11750	"	"	
				11751	"	"	

Vogn nr.	Fabr.	Byggear	Merknad	Vogn nr.	Fabr.	Byggear	Merknad
11753	AaB	08					
11754	"	"					
11757	"	"					
11759	"	"					
11760	"	"					
11761	"	"					
11762	"	"					
11764	"	"					
11765	Str	10					
11768	"	"					
11769	"	"					
11774	"	"					
11876	Skb	"					
11878	"	"					
11880	"	"					
11882	"	"					
11883	"	"					
11884	"	"					
11885	"	"					
11886	"	"					
11888	"	"					
11890	"	"					
11891	"	"					
11892	"	"					
11893	"	"					
11894	"	"					
11895	"	"					
11896	"	"					
11899	"	"					
11900	"	"					

N2

TYPE 2

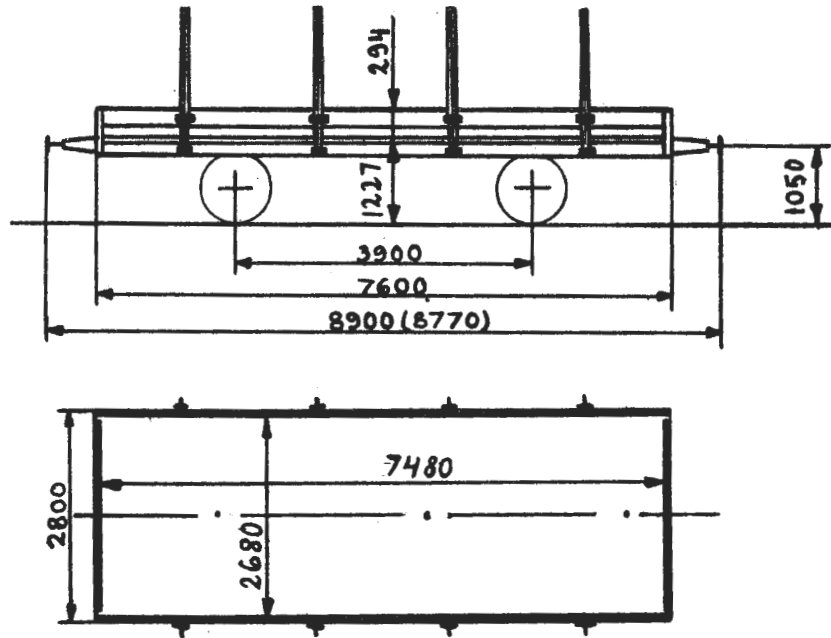

Bæreevne

A	B	C
11,5t	11,5t	

Omtrentlig vognvekt 6,0-6,5 t
 Gulvflate 20,0 m²
 Rominnhold 5,8 m³
 Hovedtegning 1334

STAKEVOGN

Vogn nr.	Fabr.	Byggeår	Merknad	Vogn nr.	Fabr.	Byggeår	Merknad
3634	Edf	24		3653	Edf	24	
3635	"	"		3654	"	"	
3636	"	"		3656	"	"	
3638	"	"		3657	"	"	
3639	"	"		3822	Str	20	
3640	"	"		3823	"	"	
3641	"	"		3824	"	"	
3642	"	"		3825	"	"	
3644	"	"		3826	"	"	
3646	"	"		3827	"	"	
3647	"	"		3828	"	"	
3649	"	"		3829	"	"	
3650	"	"		3833	"	"	
3651	"	"		3834	"	"	
3652	"	"		3835	"	"	

Vogn nr.	Fabr.	Byggeår	Merknad	Vogn nr.	Fabr.	Byggeår	Merknad
3836	Str	20		3980	Oslo	25	
3837	"	"		3982	Atl	76	1)
3838	"	"		3999	"	"	1)
3839	"	"		4024	Oslo	25	
3840	"	"		4027	"	"	
3841	AaB	23		4028	"	"	
3842	"	"		4036	"	"	
3843	"	"		4037	"	"	
3844	"	"		4040	"	"	
3845	"	"		4079	Atl	76	1)
3846	"	"		4082	"	"	1)
3847	"	"		4119	Skb	24	
3848	"	"		4120	"	"	
3849	"	"		4121	"	"	
3850	"	"		4122	"	"	
3891	"	"		4123	"	"	
3893	"	"		4124	"	"	
3894	"	"		4125	"	"	
3895	"	"		4126	"	"	
3896	"	"		4127	"	"	
3897	"	"		4128	"	"	
3899	"	"		4129	"	"	
3900	"	"		4130	"	"	
3902	Atl	76	1)	4131	"	"	
3904	"	"	1)	4132	"	"	
3908	Oslo	25		4133	"	"	
3910	"	"		4194	Atl	76	2) 3)
3911	"	"		5325	HJ	12	
3918	"	"		5326	"	"	
3926	"	"		5327	"	"	
3943	Atl	76	1)	5328	"	"	
3944	Oslo	25		5329	AaB	14	
3959	"	"		5330	"	"	
3960	Atl	76	1)	5331	"	"	

1) H-tegn. ukjent. 2) H-tegn. 815. 3) Tank for melktransport.

Vogn nr.	Fabr.	Byggeår	Merknad	Vogn nr.	Fabr.	Byggeår	Merknad
5332	AaB	14		5603	AaB	13	
5334	"	"		5604	"	"	
5335	"	"		5605	"	"	
5336	"	"		5606	"	"	
5338	"	"		5607	"	"	
5339	"	"		5608	"	"	
5340	"	"		5609	"	"	
5341	"	"		5610	"	"	
5342	"	"		5611	"	"	
5343	"	"		5612	"	"	
5344	"	"		5613	"	"	
5345	"	"		5615	"	"	
5346	"	"		5616	"	"	
5347	"	"		5617	"	"	
5348	"	"		5618	"	"	
5349	Str	20		5619	"	"	
5350	"	"		5620	"	"	
5352	"	"		5717	Skb	23	
5353	"	"		5718	"	"	
5354	"	"		5719	"	"	
5355	"	"		5720	"	"	
5356	"	"		5721	"	"	
5357	"	"		5722	"	"	
5358	"	"		5723	"	"	
5359	"	"		5724	"	"	
5360	"	"		5726	"	24	
5361	"	"		5728	"	"	
5363	"	"		5729	"	"	
5364	"	"		5730	"	"	
5365	"	"		5731	"	"	
5366	"	"		5732	"	"	
5367	"	"		5733	"	"	
5368	"	"		5734	"	"	
5601	AaB	13		5735	"	"	
5602	"	"		5736	"	"	

Vogn nr.	Fabr.	Byggear	Merknad	Vogn nr.	Fabr.	Byggear	Merknad
8641	Skb	23		9554	Skb	16	
8642	"	"		9555	"	"	
8643	"	"		9556	"	"	
8644	"	"		9558	"	"	
8645	"	"		9559	"	"	
8646	"	"		9560	"	"	
8648	"	"		9561	"	"	
8649	"	"		9562	"	"	
8650	"	"		9563	"	"	
8671	"	24		9564	"	"	
8672	"	"		9565	"	"	
8674	"	"		9566	"	"	
8675	"	"		9568	Str	17	
8676	"	"		9569	"	"	
8677	"	"		9570	"	"	
8678	"	"		9572	"	"	
8679	"	"		9574	"	"	
8680	"	"		9575	"	"	
9537	"	16		9576	"	"	
9538	"	"		9577	"	"	
9539	"	"		9578	"	"	
9541	"	"		9579	"	"	
9543	"	"		9580	"	"	
9544	"	"		9581	"	"	
9545	"	"		9582	"	"	
9546	"	"		9583	"	"	
9547	"	"		9585	"	"	
9548	"	"		9586	"	"	
9549	"	"		9587	"	"	
9550	"	"		9588	"	"	
9551	"	"		9589	"	"	
9552	"	"		9590	"	"	
9553	"	"		9591	"	"	

Vogn nr.	Fabr.	Byggeår	Merknad	Vogn nr.	Fabr.	Byggeår	Merknad
9592	Str	17		14475	HJ	14	
9595	"	"		14476	"	"	
9596	"	"		14477	"	"	
9598	"	"		14478	"	"	
9600	"	"		14480	"	"	
9601	"	"		14481	"	"	
9602	"	"		14482	"	"	
9603	"	"		14483	"	"	
9604	"	"		14485	"	"	
9605	"	"		14486	"	"	
9606	"	"		14487	"	"	
9608	"	"		14488	"	"	
9609	"	"		14490	"	"	
9610	"	"		14491	"	"	
9612	"	"		14492	"	"	
9613	"	"		14493	"	"	
9614	"	"		14494	"	"	
9615	"	"		14495	"	"	
9616	"	"		14496	"	"	
9617	"	"		14497	"	"	
9618	"	"		14498	"	"	
9619	"	"		16365	Str	20	
9620	"	"		16366	"	"	
9621	"	"		16367	"	"	
9622	"	"		16368	"	"	
9623	"	"		16369	"	"	
9624	"	"		16370	"	"	
9625	"	"		16371	"	"	
9626	"	"		16372	"	"	
14469	HJ	14		16373	"	"	
14470	"	"		16375	"	"	
14471	"	"		16376	"	"	
14472	"	"		16377	"	"	
14473	"	"		16378	"	"	

Vogn nr.	Fabr.	Byggear	Merknad	Vogn nr.	Fabr.	Byggear	Merknad
16379	Str	20		16415	Edf	24	
16380	"	"		16416	"	"	
16381	"	"		16417	"	"	
16382	"	"		16418	"	"	
16383	"	"		16419	"	"	
16384	"	"		16420	"	"	
16385	AaB	23		16421	"	"	
16386	"	"		16422	"	"	
16387	"	"		16423	"	"	
16388	"	"		16424	"	"	
16389	"	"		16425	"	"	
16390	"	"		16426	"	"	
16391	"	"		16427	"	"	
16392	"	"		16428	"	"	
16393	"	"		16429	"	"	
16394	"	"		16430	"	"	
16395	"	"		16431	"	"	
16396	"	"		16432	"	"	
16397	"	"		16433	"	"	
16398	"	"		16434	"	"	
16400	"	"		16435	"	"	
16401	"	"		16436	"	"	
16402	"	"		16437	"	"	
16403	"	"		16438	"	"	
16404	"	"		16439	"	"	
16405	"	"		16440	"	"	
16406	"	"		16441	"	"	
16407	"	"		16442	"	"	
16408	"	"		16443	"	"	
16409	"	"		16444	"	"	
16410	"	"		16465	Skb	"	
16411	"	"		16466	"	"	
16412	"	"		16467	"	"	
16413	"	"		16468	"	"	
16414	"	"		16469	"	"	

Vogn nr.	Fabr.	Byggear	Merknad	Vogn nr.	Fabr.	Byggear	Merknad
16470	Skb	24		20121	AaB	21	
16471	"	"		20122	"	"	
16472	"	"		20123	"	"	
16473	"	"		20124	"	"	
16474	"	"		20125	"	"	
16554	Str	20		20126	"	22	
16555	"	"		20127	"	"	
16556	"	"		20128	"	"	
16557	"	"		20129	"	"	
16558	"	"		20130	"	"	
16559	"	"		20131	"	"	
16560	"	"		20132	"	"	
16561	"	"		20133	"	"	
16562	"	"		20134	"	"	
16563	"	"		20135	"	"	
16564	"	"		20136	"	"	
16565	"	"		20137	"	"	
20101	AaB	21		20138	"	"	
20103	"	"		20139	"	"	
20105	"	"		20140	"	"	
20106	"	"		20141	"	"	
20107	"	"		20142	"	"	
20108	"	"		20143	"	"	
20109	"	"		20144	"	"	
20110	"	"		20145	"	"	
20111	"	"		20146	"	"	
20112	"	"		20147	"	"	
20113	"	"		20148	"	"	
20114	"	"		20149	"	"	
20115	"	"		20150	"	"	
20116	"	"		20201	"	"	
20117	"	"		20202	"	"	
20118	"	"		20203	"	"	
20119	"	"		20204	"	"	
20120	"	"		20205	"	"	

Vogn nr.	Fabr.	Byggeår	Merknad	Vogn nr.	Fabr.	Byggeår	Merknad
4001	Oslo	14		8585	Str	97	
4005	"	19		8601	"	99	
4011	"	15		8608	"	"	
4022	"	14		8610	"	"	
4031	Atl	16		8611	"	"	
5276	Str	00		8615	"	"	
5279	"	"		8656	HJ	14	
5289	"	"		8657	"	"	
5292	"	"		8659	"	"	
5296	"	"		8668	"	"	
5297	"	"		8669	"	"	
5302	"	"		8670	"	"	
5303	"	"		9511	Edf	00	
6305	"	97		9516	Skb	"	
6310	"	"		9524	"	"	
6327	"	"		10804	"	"	
6370	"	"		10807	"	"	
6380	Skb	00		10811	"	"	
6390	"	"		10814	"	"	
7507	Str	92		10823	"	"	
7512	"	"		10838	Str	01	
7525	"	"		10997	AaB	12	
7531	"	"		10999	"	"	
8501	"	"		12502	Str	00	
8504	"	"		12503	"	"	
8520	"	"		12509	"	"	
8528	Ldv	92		12515	"	"	
8530	"	"		12520	"	"	
8539	"	"		12521	"	"	
8550	"	95		12533	"	"	
8558	"	"		12535	"	"	
8560	"	"		16048	"	99	
8567	Str	97		16076	"	"	
8572	"	"		16082	"	"	
8574	"	"		16092	KvB	93	

Vogn nr.	Fabr.	Byggear	Merknad	Vogn nr.	Fabr.	Byggear	Merknad
16101	Edf	00					
16106	"	"					
16132	"	"					
16140	"	"					
16165	"	"					
16175	"	"					
16185	"	01					
16190	"	"					
16195	"	"					
16200	"	"					
16204	"	"					
16206	"	"					
16210	"	"					
16213	"	"					
16228	"	"					
16231	"	"	2)				
16232	"	"					
16259	"	"					
16263	"	06					
16266	"	"					
16273	"	"					
16284	"	"					
16294	"	"					
16306	Skb	08					
16307	"	"					
16308	"	"					
16310	"	"					
16311	"	"					
16312	"	"					
16445	AaB	12					
16454	"	"					
16458	"	"					
16460	"	"					
16462	"	"					

2) Påmontert melk-tank for Drm. meieri.

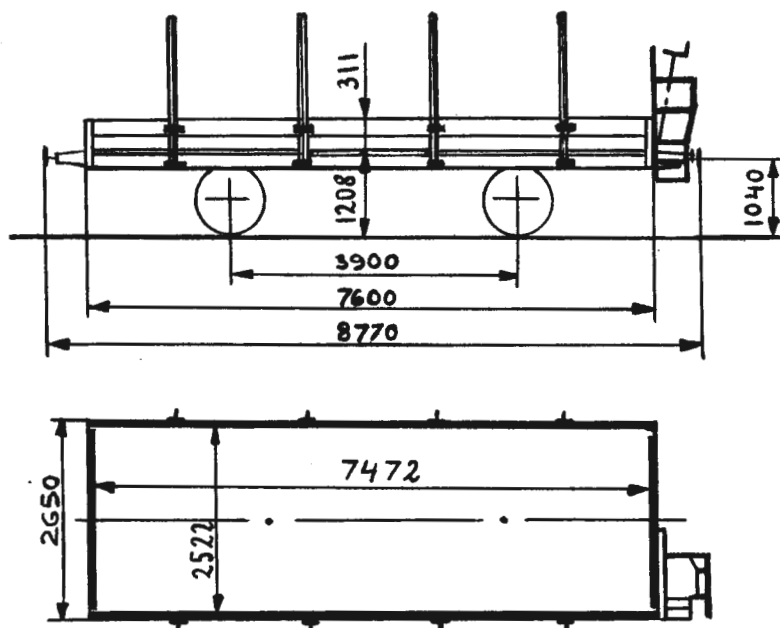

Bæreevne

A	B	C
11,5t	11,5t	

Omtrentlig vognvekt 6,0-7,0 t
 Gulvflate 18,8-19,9 m²
 Rominnhold 5,6 m³
 Hovedtegning 816 l)

STAKEVOGN

Vogn nr.	Fabr.	Byggeår	Merknad	Vogn nr.	Fabr.	Byggeår	Merknad
10886	Str	07					
12541	"	05					
12545	"	"					
12551	"	"					

1) Bremsarhuset er erstattet av bremsersplattform etter tegn. 3788.

N2
TYPE 5

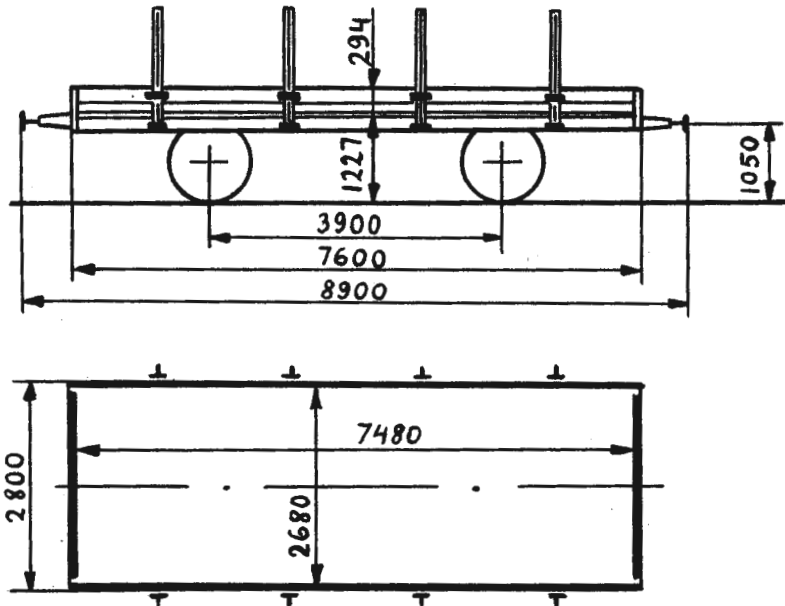

Omtrentlig vognvekt 7,0 t
 " last 10,0 t
 Gulvflate 19,2 m²
 Rominnhold 5,5 m³
 Hovedtegning 1334 1)

STAKEVOGN

Vogn nr.	Fabr.	Byggeår	Merknad	Vogn nr.	Fabr.	Byggeår	Merknad
2710	Edf	25					
2712	"	"					
2713	"	"					

1) Forandr. etter tegn. 3788.

Nf2

TYPE 2

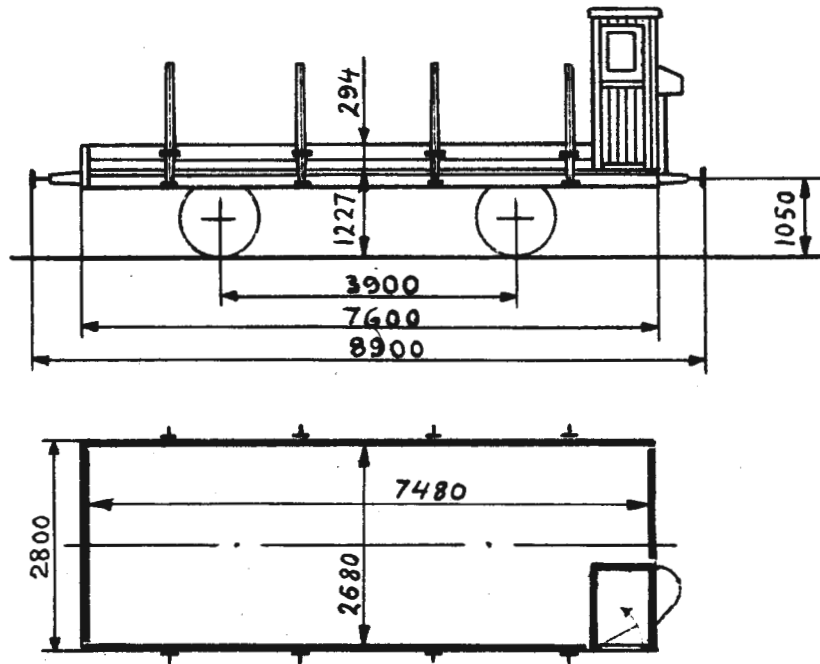

Omtrentlig vognvekt 7,0 t
 " last 10,0 t
 Gulvflate 19,2 m²
 Rominnhold 5,5 m³
 Hovedtegning 1334 +
 bremsarhus

STAKEVOGN

Vogn nr.	Fabr.	Byggeår	Merknad	Vogn nr.	Fabr.	Byggeår	Merknad
2711	Edf	25					
2715	"	"					

Nf

TYPE 3

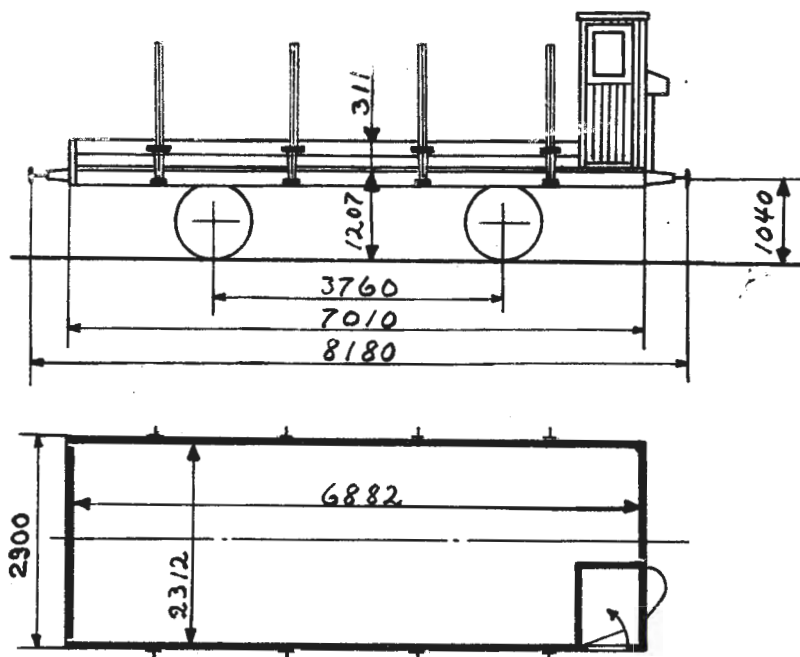

Omtrentlig vognvekt
" last

Gulvflate
Rominnhold
Hovedtegning

6,5 t
10,5 t
18,0 m²
5,5 m³
400

STAKEVOGN

Vogn nr.	Fabr.	Byggeår	Merknad	Vogn nr.	Fabr.	Byggeår	Merknad
6425	Str	99					

Nfo2

TYPE 1

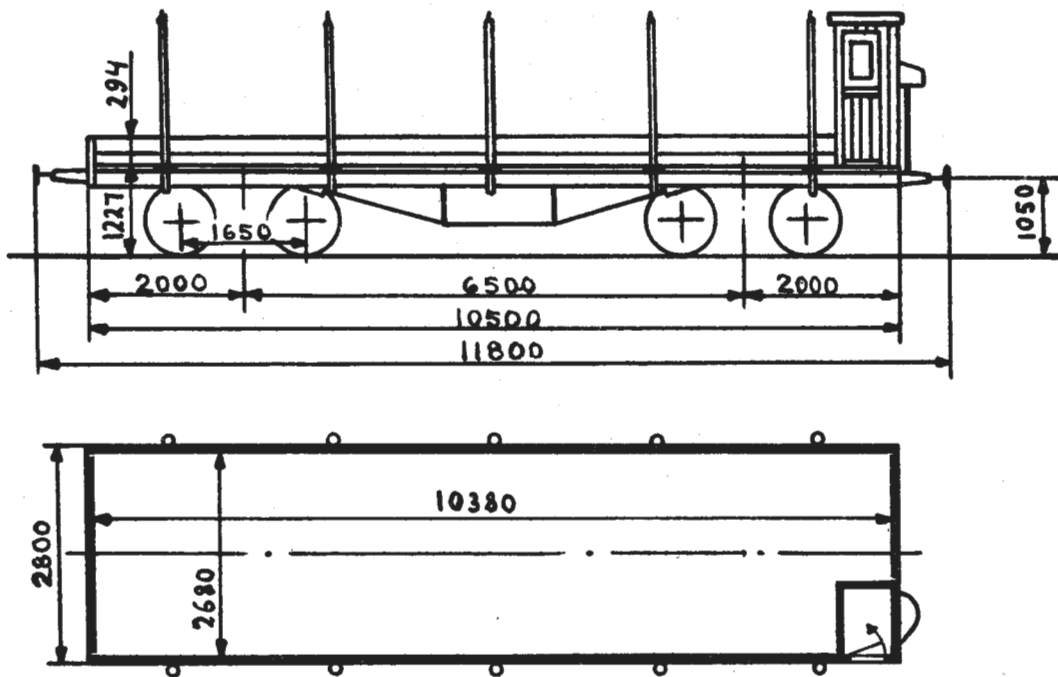

Omtrentlig vognvekt	12,5	t
" last	21,5	t
Gulvflate	26,9	m ²
Rominnhold	7,9	m ³
Hovedtegning	2171	

STAKEVOGN

Vogn nr.	Fabr.	Byggeår	Merknad	Vogn nr.	Fabr.	Byggeår	Merknad
10938	Str	22					

NP2

TYPE 1

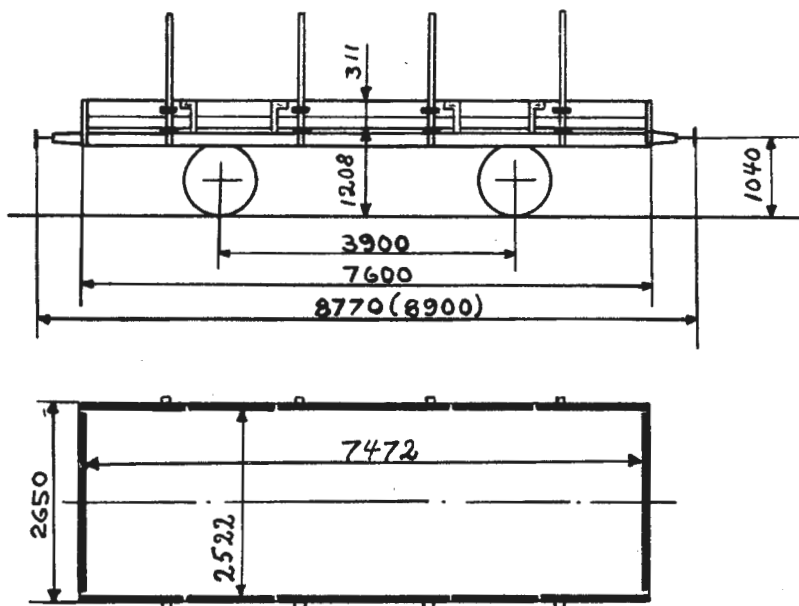

Omtrentlig vognvekt 6,0-7,0 t
 " last 11,0 t
 Gulvflate 18,9 m²
 Rominnhold 5,9 m³
 Hovedtegning 815 + 897 eller
 815 + 897 + 4363

STAKE- OG MALMSVOGN

Vogn nr.	Fabr.	Byggeår	Merknad	Vogn nr.	Fabr.	Byggeår	Merknad
			H-tegn. 815 + 897	10510	Str	08	
5306	Str	10		10513	"	"	
5308	"	"		10517	"	"	
5309	"	"		10518	"	"	
5310	"	"		10519	"	"	
5311	"	"		10521	"	"	
5312	"	"		10523	"	"	
5317	"	"		10524	"	"	
5318	"	"		10525	"	"	
10101	"	08					H-tegn. 815+897 + 4363
10501	"	"		16313	AaB	09	
10503	"	"		16315	"	"	
10504	"	"		16316	"	"	
10505	"	"		16317	"	"	
10506	"	"					
10508	"	"					

Vogn nr.	Fabr.	Byggear	Merknad	Vogn nr.	Fabr.	Byggear	Merknad
16320	AaB	09					
16321	"	"					
16322	"	"					
16323	"	"					
16324	"	"					
16325	"	"					
16326	"	"					
16328	"	"					
16330	"	"					
16331	"	"					
16332	"	"					
16333	"	"					
16334	"	"					
16335	"	"					
16337	"	"					
16339	"	"					
16341	"	"					
16342	"	"					
16343	"	"					
16344	"	"					
16346	Str	"					
16347	"	"					
16350	"	"					
16352	"	"					
16353	"	"					
16355	"	"					
16356	"	"					
16358	"	"					
16359	"	"					
16360	"	"					
16361	"	"					
16363	"	"					

NP3

TYPE 1

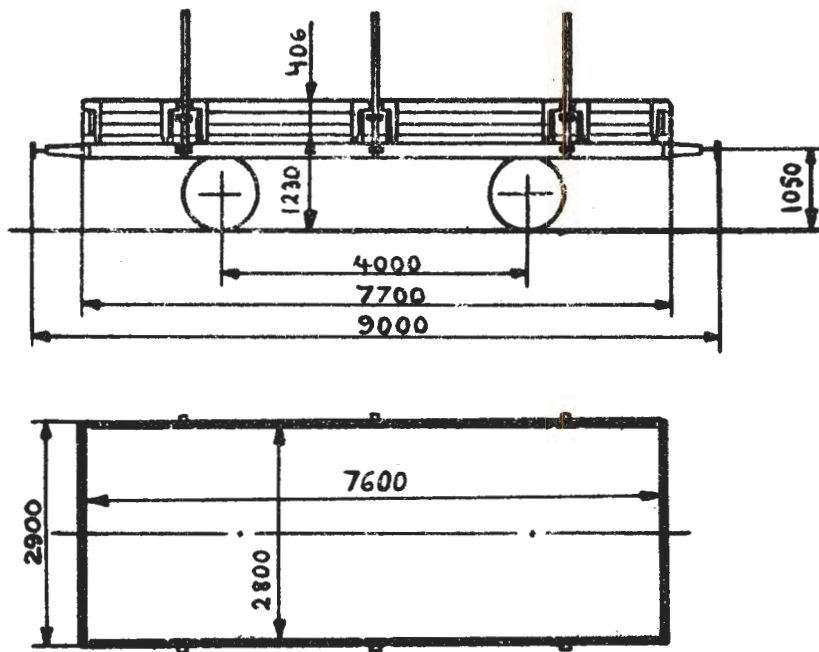

Omtrentlig vognvekt	8,0 t
" last	15,0 t
Gulvflate	21,2 m ²
Rominnhold	8,6 m ³
Hovedtegning	1268

STAKE- OG MALMVOGN

Vogn nr.	Fabr.	Byggeår	Merknad	Vogn nr.	Fabr.	Byggeår	Merknad
13054	Edf	11		13072	Edf	15	
13055	"	"		13073	"	"	
13056	"	"		13086	AaB	23	
13057	"	"		13087	"	"	
13059	"	"		13088	"	"	
13060	"	"		13089	"	"	
13061	"	"		13090	"	"	
13063	"	"		13091	"	"	
13064	"	15		13092	"	"	
13065	"	"		13093	"	"	
13066	"	"		13094	"	"	
13067	"	"		13095	"	"	
13068	"	"					
13069	"	"					
13071	"	"					

Vogner med litra NP3-1 har nedleggbare lemmer.

Trykk nr. 752 1.1.60

NPo3

TYPE 1

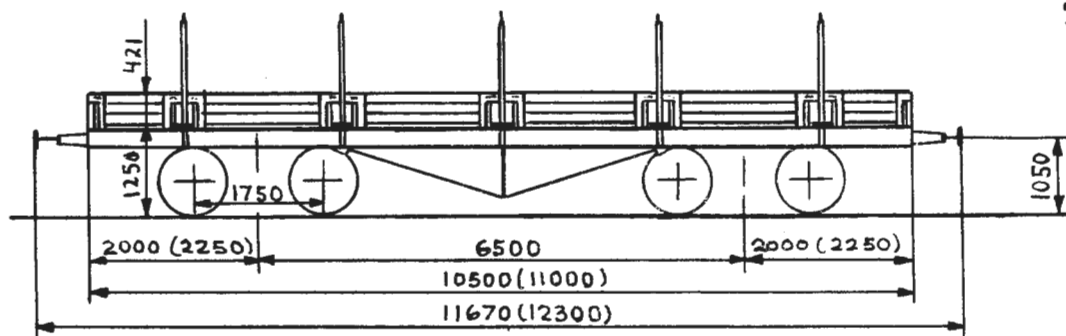

Måli () for vogner
nr. 13080, 13081.

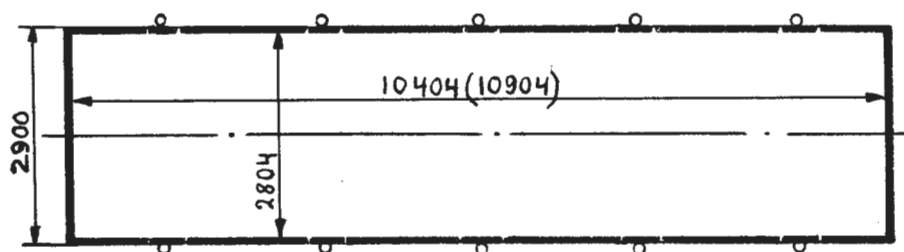

Omtrentlig vognvekt	14,0-15,0	t
" last	31,0-32,0	t
Gulvflate	29,1-30,6	m ²
Rominnhold	12,2-12,8	m ³
Hovedtegning	917	

STAKE- OG MALMVOGN

Vogn nr.	Fabr.	Byggeår	Merknad	Vogn nr.	Fabr.	Byggeår	Merknad
13042	Edf	09	2)				
13043	"	"					
13080	Skb	21	1) 3)				
13081	"	"	1)				

1) Forøket lengde. 2) Vognvekt 15670 kg, inklusive 1 kran. 3) Vognvekt 16180 kg, inklusive 1 kran.

Trykk nr. 752 1.1.61

Q2

TYPE 1

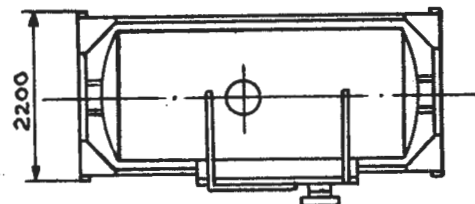
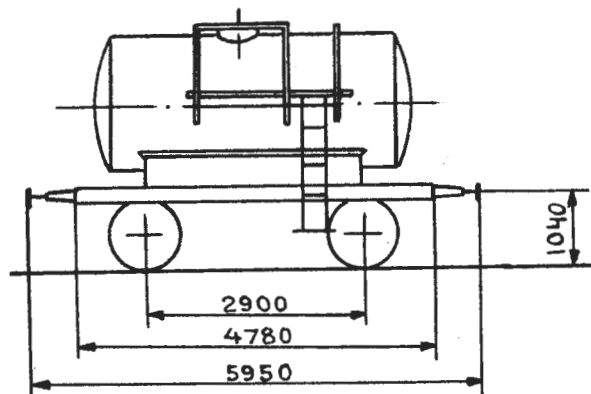

Bæreevne

A	B	C
10,5t	10,5t	

Omtrentlig vognvekt 7,0 t
 Gulvflate -
 Rominnhold 10,0 m³
 Hovedtegning 1248

TANKVOGN (FOR KREOSOTOLJE)

Vogn nr.	Fabr.	Byggeår	Merknad	Vogn nr.	Fabr.	Byggeår	Merknad
4951	Skb	12					
4952	"	"					
4953	"	"					

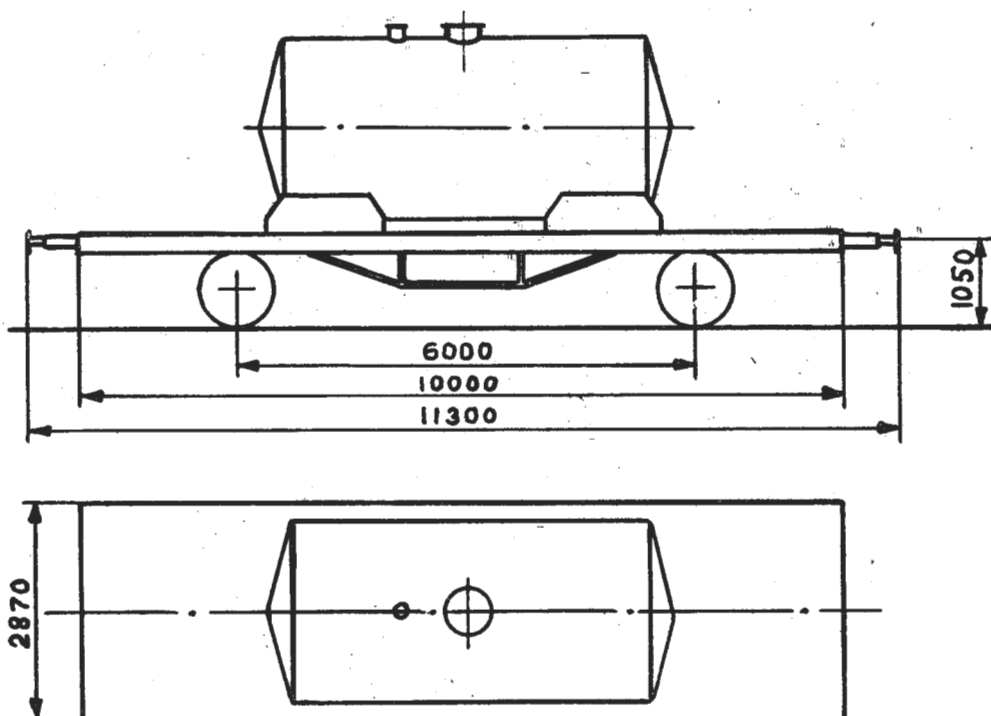

Omtrentlig egenvekt 11,5-12,0 t.
 " last 17,0 t.
 Gulvflate -
 Rominnhold 20,8 m³
 1) Hovedtegning 3770

TANKVOGN

Vogn nr.	Fabr.	Byggear	Merknad	Vogn nr.	Fabr.	Byggear	Merknad
60080	Skb	35					
60109	"	"					
60115	"	"					
60117	"	"					
60163	Str	"	Rominnhold 15,0 m ³				

1) Vognene har tank for melktransport til Fellesmeieriet.
 Tanken er montert på understillinger for T4-vogner.

Q4

TYPE 2

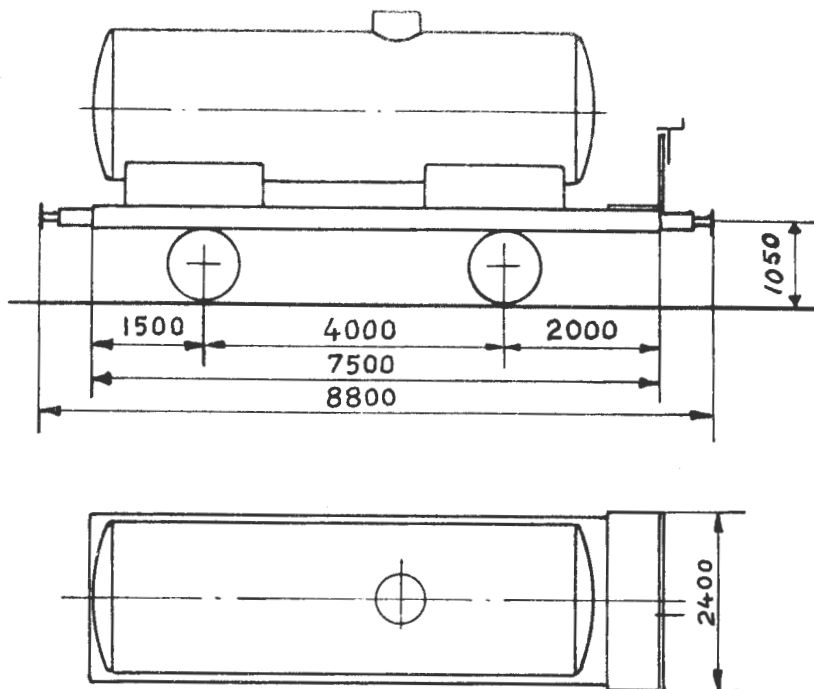

Omtrentlig vognvekt 11,0-12,0 t
 " last 15,0-17,5 t
 Gulvflate --
 Rominnhold 19,0-19,4 m³
 Hovedtegning 4660¹⁾ eller ukjent

TANKVOGN

Vogn nr.	Fabr.	Byggear	Merknad	Vogn nr.	Fabr.	Byggear	Merknad
11303	?	18	H-tegn. ukjent	73011	Skb	31	H-tegn. 4660
11304	5)	21					
73000	Skb	40	H-tegn. ukjent	73012	"	"	
73001	"	"					
73002	"	"					
73004	"	"					
73005	2)	20	H-tegn. ukjent				
73006	3)	"					
73007	Skb	28					
73008	4)	"					
73009	"	"					
73010	Skb	29					

1) Bremserhuset er erstattet med bremserplattform. 2) Wawara Vernigerode. 3) Waggon & Waggonbau Rothsacks Co. A/G. 4) Waggonfabrik Quedlingburg. 5) Norddeutsche Waggonfabr.

Qf4
TYPE 1

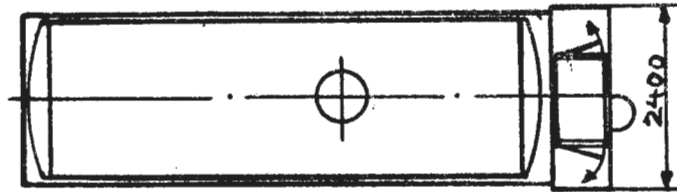
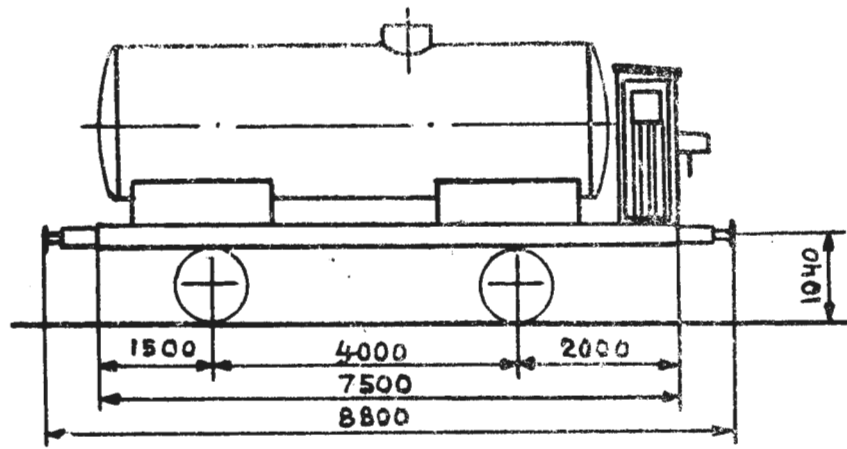

Bæreevne

A	B	C
18,0t	18,0t	

Omtrentlig vognvekt 11,0 t
 Gulvflate -
 Rominnhold 19,0-19,2 m³
 Hovedtegning 4660

TANKVOGN

Vogn nr.	Fabr.	Byggear	Merknad	Vogn nr.	Fabr.	Byggear	Merknad
73003	Skb	40					

S1

TYPE 1

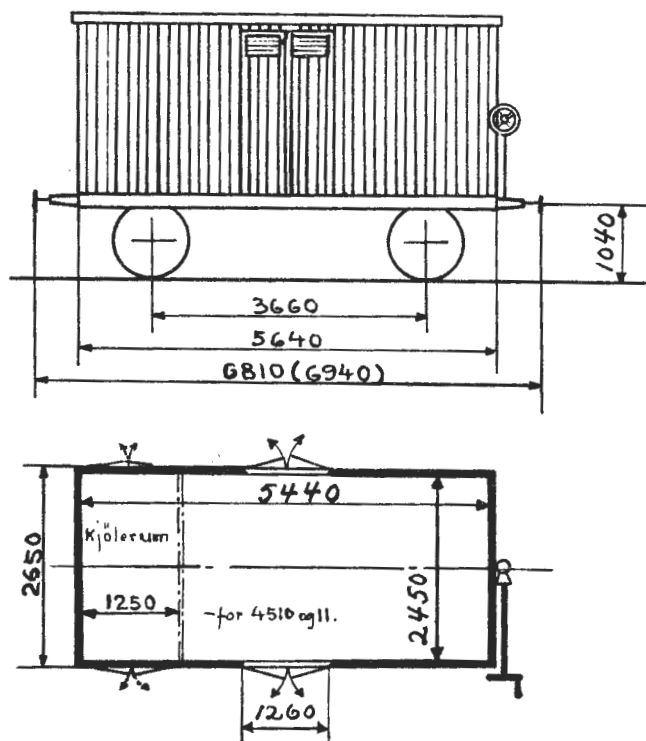

Omtrentlig vognvekt 8,0- 9,5 t
" bæreevne 8,0-10,0 t
Gulvflate 13,3 m²
Rominnhold 27,4 m³
Hovedtegning 289

MELKVOGN

Vogn nr.	Fabr.	Byggeår	Merknad	Vogn nr.	Fabr.	Byggeår	Merknad
4510	Str	01	1)				
4511	"	"	1)				
6927	Edf	09					

1) Tilhengere for motorvogner. Ledninger og lamper for el. belysning.

Trykk nr. 752 1.1.61

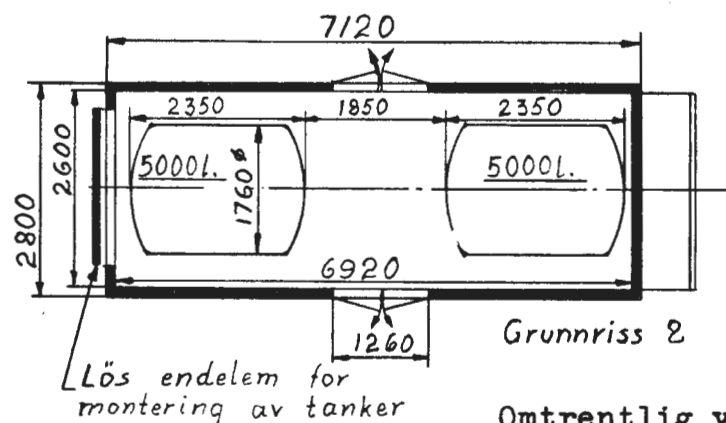
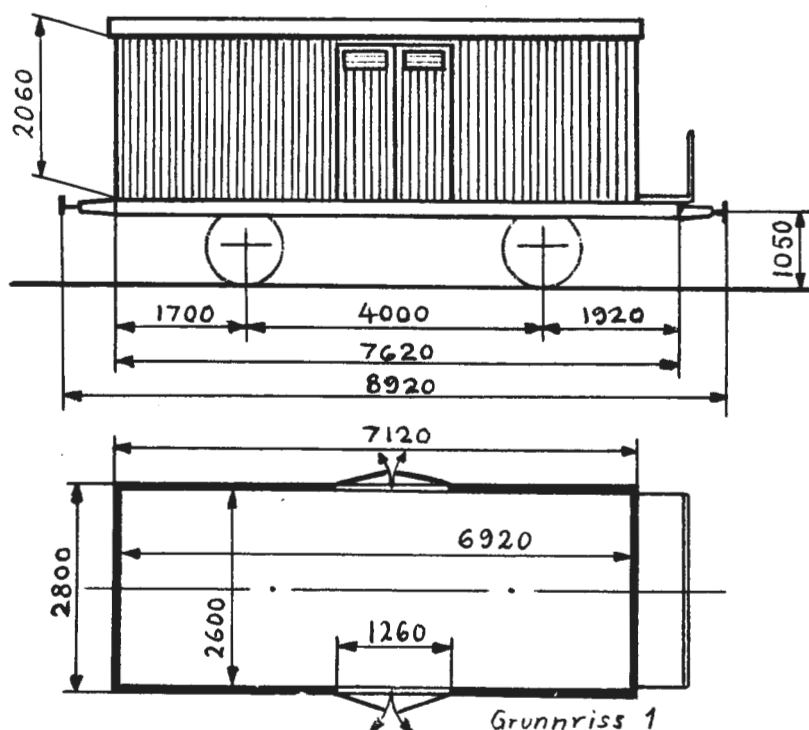

Omtrentlig vognvekt 10,5-12,5 t
 " bæreevne 11,5-13,0 t
 Gulvflate 18,0 m²
 Rominnhold 36,7 m³
 Hovedtegning 2275 1)

MELKVOGN

Vogn nr.	Fabr.	Byggeår	Merknad	Vogn nr.	Fabr.	Byggeår	Merknad
2900	NVV	21	2)	4521	Edf	21	2)
2901	"	"	3)	4523	"	"	2)
4517	Edf	"	2)	4524	"	"	2)
4518	"	"	2)	4525	"	"	2)
4519	"	"	2)	4528	"	"	2)
4520	"	"	2)	4529	"	"	2)
				4530	"	"	2)

1) Med forandring etter skisse nr. 233. 2) Grunnriss 1. 3) Grunnriss 2.

Vogn nr.	Fabr.	Byggear	Merknad	Vogn nr.	Fabr.	Byggear	Merknad
4531	Edf	21	2)				
4532	"	"	2)				
4533	"	"	2)				
4534	"	"	2)				
6979	NVV	"	2)				
6980	"	"	2)				
6981	"	"	2)				
6982	"	"	2)				
6983	"	"	2)				
6984	"	"	2)				
6985	"	"	2)				
6986	"	"	2)				
8371	"	"	2)				
8372	"	"	2)				
8373	"	"	2)				
8374	"	"	2)				
8375	"	"	2)				
8376	"	"	2)				
20251	Edf	22	2)				
20252	"	"	2)				
20253	"	"	2)				
20254	"	"	2)				
20255	"	"	2)				
20256	"	"	2)				
20257	"	"	2)				
20258	"	"	2)				
20769	NVV	21	2)				
20770	"	"	2)				
20771	"	"	2)				
20772	"	"	2)				

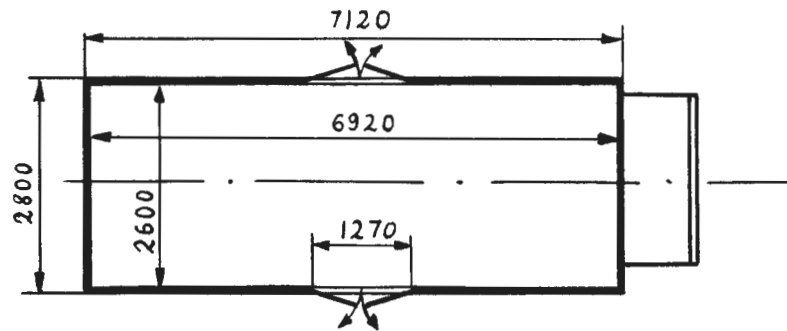
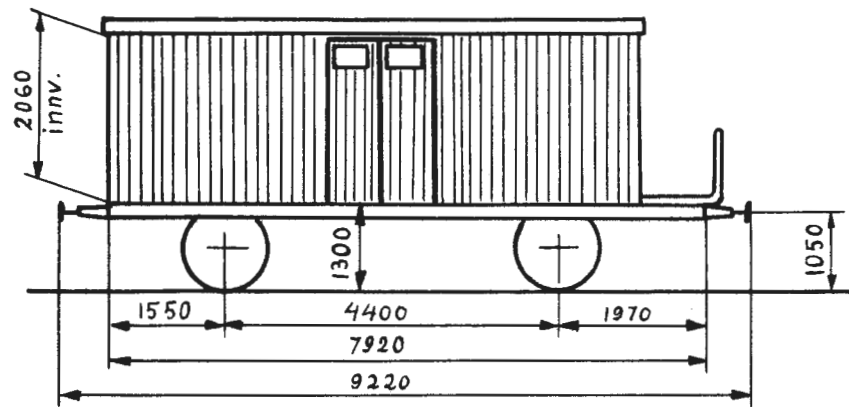

Grunnriss 1

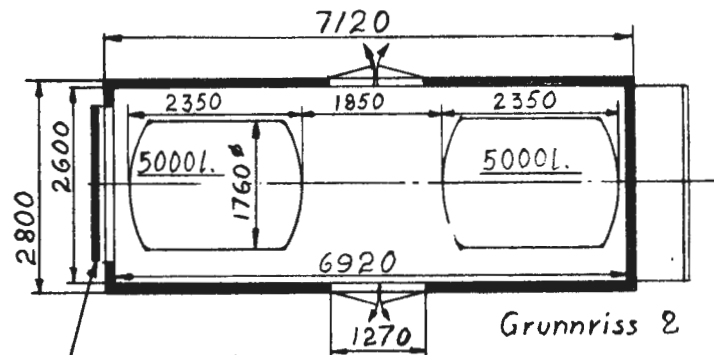

Grunnriss 2

Lös endelem for
montering av tanker

Omtrentlig vognvekt 11,0-11,5 t
 " bæreevne 12,0-13,0 t
 Gulvflate 18,0 m²
 Rominnhold 36,7 m³
 Hovedtegning 2646 l)

MELKVOGN

Vogn nr.	Fabr.	Byggeår	Merknad	Vogn nr.	Fabr.	Byggeår	Merknad
2903	FMV	26	2)	2970	FMV	27	2)
2907	"	27	2)				
2908	"	"	3)				
2909	"	"	2)				
2910	"	"	2)				

1) Bremsarhuset er fjernet, og erstattet med bremsplattform etter skisse nr. 1085. 2) Grunnriss 1. 3) Grunnriss 2.

Sf1

TYPE 2

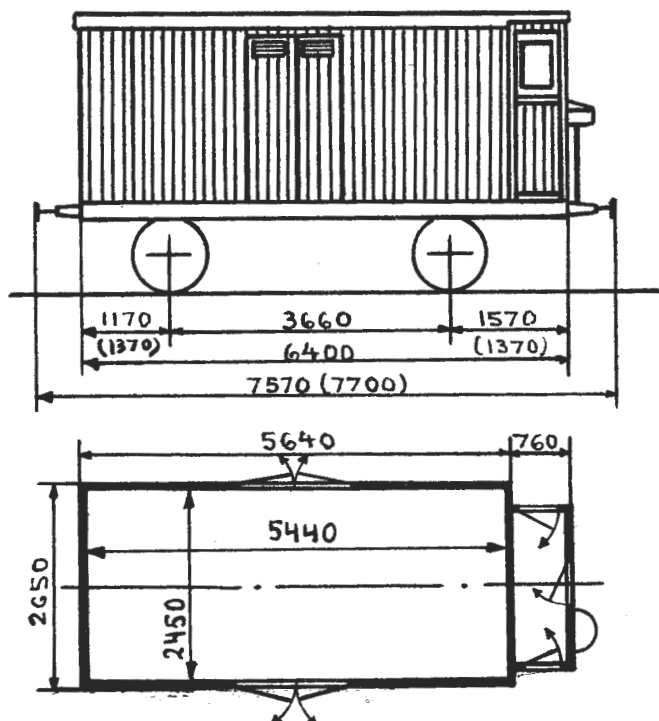

Omtrentlig vognvekt 9,0 t
 " last 8,0 t
 Gulvflate 13,3 m
 Rominnhold 27,4 m
 Hovedtegning Oslo distr. 725,
 eller Oslo distr. 725 + 1951

MELKVOGN

Vogn nr.	Fabr.	Byggeår	Merknad	Vogn nr.	Fabr.	Byggeår	Merknad
2891	Oslo	04	H-tegn. Oslo distr. 725				
4515	Edf	16	H-tegn. Oslo distr. 725 + 1951				
6931	"	"					
8441	"	"					
8442	"	"					
17530	"	"					
23061	"	15					
23062	"	"					

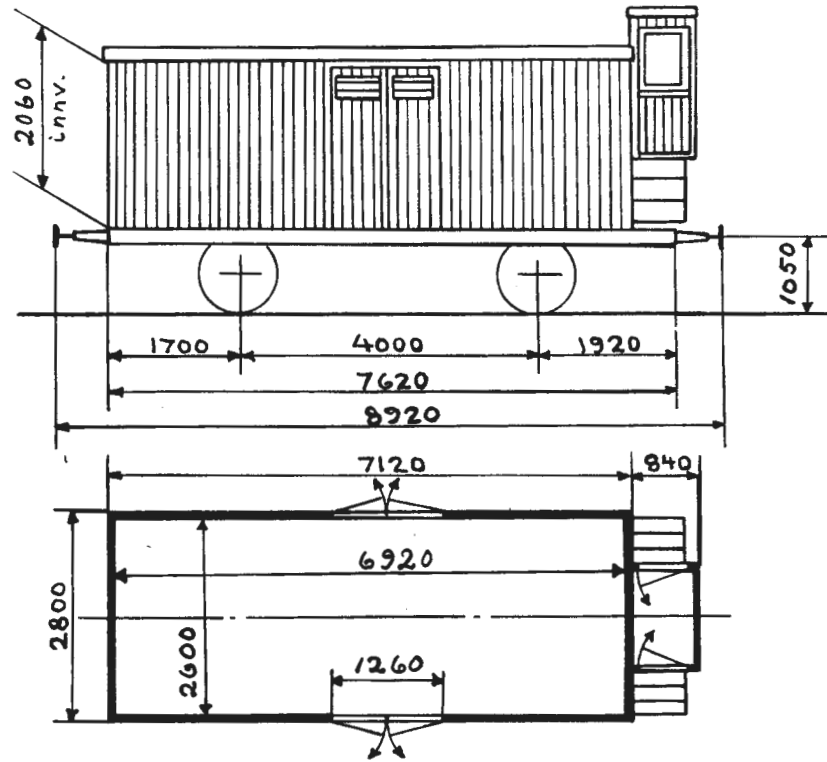

Bæreevne

A	B	C
12,0t	12,0t	

Omtrentlig vognvekt
Gulvflate
Rominnhold
Hovedtegning

11,5 t
18,0 m²
36,7 m³
2275

MELKVOGN

Vogn nr.	Fabr.	Byggeår	Merknad	Vogn nr.	Fabr.	Byggeår	Merknad
4527	Edf	21					

Sf3

TYPE 2

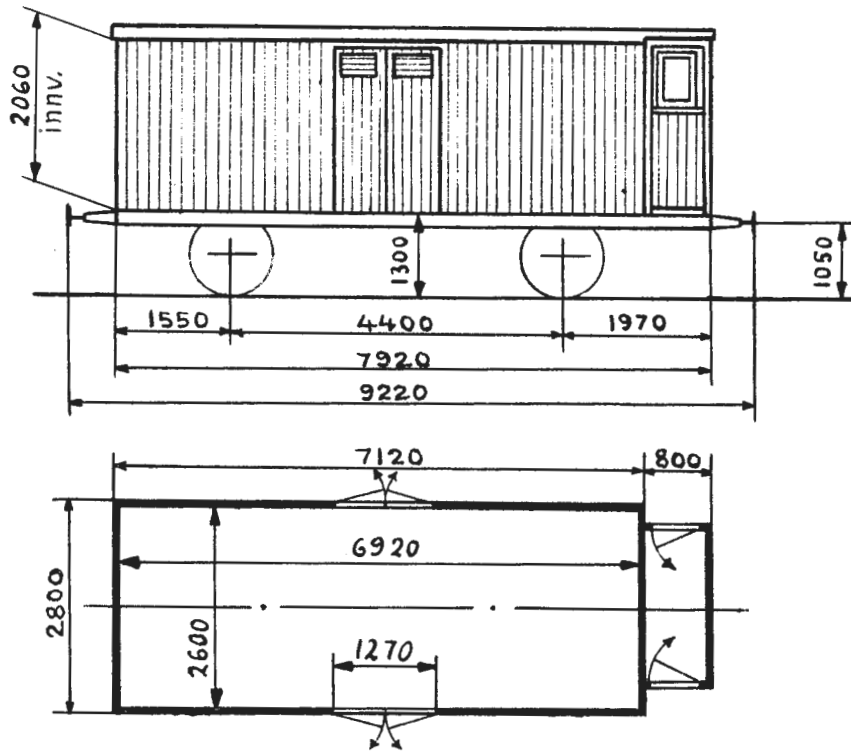

Omtrentlig vognvekt 11,0-12,0 t
 " bæreevne 12,0-12,5 t
 Gulvflate 18,0 m²
 Rominnhold 36,7 m³
 Hovedtegning 2646

MELKVOGN

Vogn nr.	Fabr.	Byggeår	Merknad	Vogn nr.	Fabr.	Byggeår	Merknad
2902	FMV	26					
2904	"	"					
2905	"	"					
2906	"	"					
9251	"	"					
9252	"	"					
16587	Skb	29					
16588	"	"					

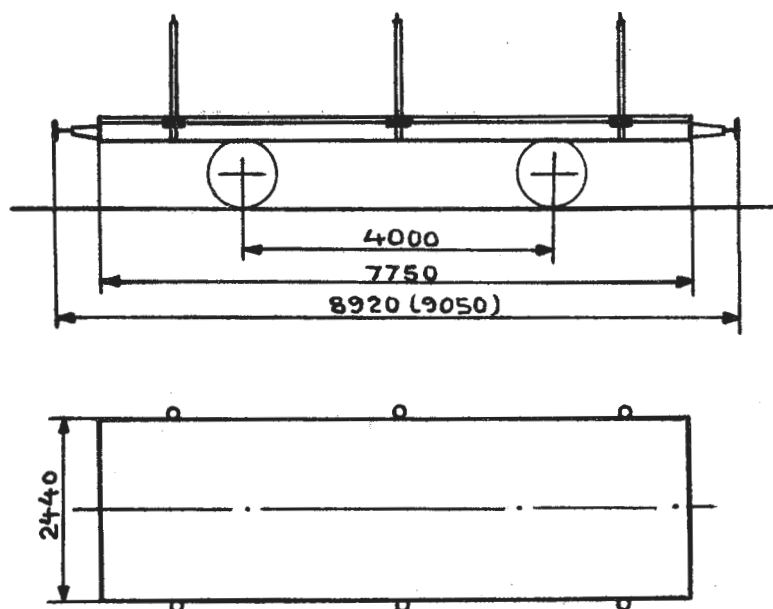

Omtrentlig egenvekt 5,8 t.
 " last 11,5 t.
 Gulvflate 18,9 m²
 Rominnhold -
 Hovedtegning 136

PLATTFORMVOGN

Vogn nr.	Fabr.	Byggear	Merknad	Vogn nr.	Fabr.	Byggear	Merknad
2977	Str	92					

T3

TYPE 1

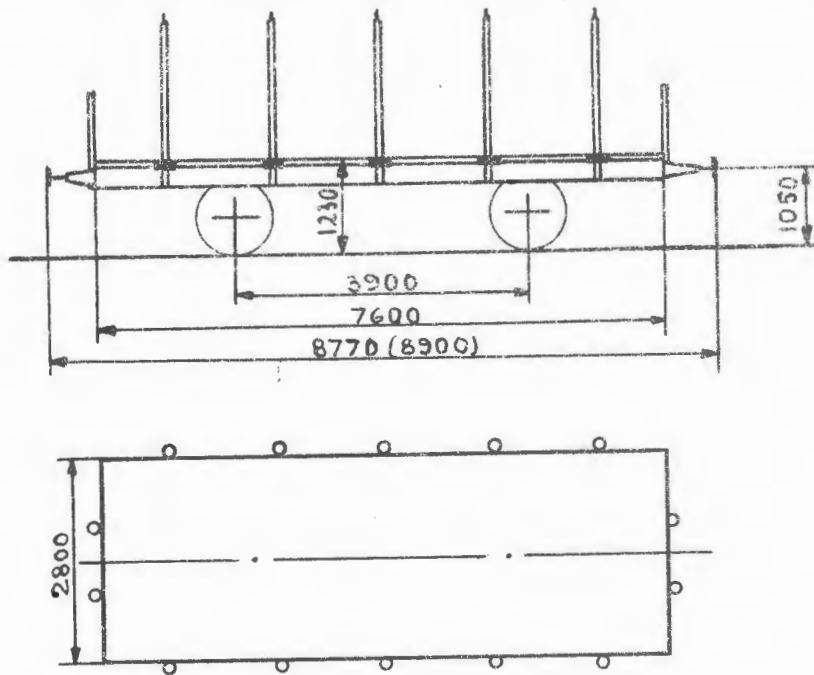

Omtrentlig vognvekt 6,5- 8,5 t
 " bæreevne 15,5-17,0 t
 Gulvflate 21,3 m²
 Rominnhold -
 Hovedtegning 1458

PLATTFORMVOGN

Vogn nr.	Fabr.	Byggear	Merknad	Vogn nr.	Fabr.	Byggear	Merknad
4801	Str	13		4816	Str	13	
4802	"	"		4817	"	"	
4803	"	"		4818	"	"	
4804	"	"		4819	"	"	
4805	"	"	1)	4820	"	"	1)
4806	"	"		4821	"	"	
4807	"	"		4822	"	"	
4808	"	"		4823	"	"	
4809	"	"	1)	4824	"	"	1)
4810	"	"		4825	"	"	1)
4811	"	"		4826	"	"	1)
4812	"	"		4827	"	"	
4813	"	"		4828	"	"	
4814	"	"		4829	"	"	
4815	"	"		4830	"	"	

1) Høye endelemmer.

Trykk nr. 752 1.1.61

Vogn nr.	Fabr.	Byggear	Merknad	Vogn nr.	Fabr.	Byggear	Merknad
4831	Str	13		4868	Str	13	
4832	"	"	1)	4869	"	"	
4833	"	"	1)	4870	"	"	
4834	"	"		4871	"	"	
4835	"	"	1)	4872	"	"	
4836	"	"	1)	4873	"	"	
4837	"	"		4874	"	"	1)
4838	"	"		4875	"	"	
4839	"	"		4876	"	"	
4840	"	"	1)	4877	"	"	
4841	"	"		4878	"	"	
4842	"	"		4879	"	"	
4843	"	"		4880	"	"	
4844	"	"		4881	"	"	1)
4845	"	"		4882	"	"	
4846	"	"		4883	"	"	
4847	"	"	1)	4884	"	"	
4848	"	"		4885	"	"	
4849	"	"	1)	4886	"	"	
4850	"	"		4887	"	"	
4851	"	"		4888	"	"	1)
4853	"	"		4889	"	"	
4854	"	"		4890	"	"	
4855	"	"	1)	6536	Skb	14	1)
4856	"	"		6537	"	"	
4857	"	"		6538	"	"	
4858	"	"	1)	6539	"	"	
4859	"	"		6540	"	"	
4860	"	"		6541	"	"	
4861	"	"	1)	6543	"	"	
4862	"	"		6544	"	"	
4863	"	"		6545	"	"	1)
4864	"	"		6546	"	"	
4865	"	"		6547	"	"	
4866	"	"		6548	"	"	1)
4867	"	"		6549	"	"	

1) Høye endelemmer.

Vogn nr.	Fabr.	Byggear	Merknad	Vogn nr.	Fabr.	Byggear	Merknad
6550	Skb	14		6585	Skb	14	
6551	"	"		6586	"	"	
6552	"	"	1)	6587	"	"	1)
6553	"	"		6588	"	"	1)
6554	"	"		6589	"	"	
6555	"	"		6591	"	"	1)
6556	"	"		6592	"	"	
6557	"	"		6593	"	"	
6558	"	"		6594	"	"	
6559	"	"	1)	6595	"	"	
6560	"	"		6596	"	"	
6561	"	"		6597	"	"	
6562	"	"		6598	"	"	
6563	"	"	1)	6599	"	"	1)
6564	"	"		6600	"	"	
6565	"	"		6601	"	"	1)
6566	"	"		6602	"	"	1)
6567	"	"		6603	"	"	
6568	"	"		6604	"	"	
6569	"	"	1)	6605	"	"	
6570	"	"		6606	"	"	
6571	"	"		6607	"	"	
6572	"	"		6608	"	"	
6573	"	"	1)	6609	"	"	
6574	"	"		6610	"	"	
6575	"	"	1)	6611	Str	14	
6576	"	"		6612	"	"	
6577	"	"		6613	"	"	
6578	"	"		6614	"	"	
6579	"	"		6615	"	"	
6580	"	"		6616	"	"	
6581	"	"	1)	6617	"	"	
6582	"	"		6618	"	"	
6583	"	"	1)	6619	"	"	2)
6584	"	"		6620	"	"	

1) Høye endelemmer. 2) Har montert tank for transport av levende fisk.

Vogn nr.	Fabr.	Byggear	Merknad	Vogn nr.	Fabr.	Byggear	Merknad
6621	Str	14		6660	Str	14	
6622	"	"		11936	"	16	
6623	"	"		11937	"	"	
6624	"	"	1)	11938	"	"	
6626	"	"		11939	"	"	
6627	"	"		11940	"	"	
6628	"	"		11941	"	"	1)
6629	"	"		11942	"	"	
6630	"	"		11943	"	"	
6631	"	"	1)	11944	"	"	1)
6632	"	"		11945	"	"	
6633	"	"		14499	"	14	1)
6634	"	"		14500	"	"	
6636	"	"		14501	"	"	
6637	"	"		14502	"	"	1)
6638	"	"	1)	14503	"	"	
6639	"	"		14504	"	"	
6640	"	"		14505	"	"	
6641	"	"		14506	"	"	
6642	"	"		14507	"	"	
6643	"	"		14508	"	"	
6644	"	"		14509	"	"	
6645	"	"		14511	"	"	
6646	"	"	1)	14512	"	"	
6649	"	"		14513	"	"	
6650	"	"	1)	14514	"	"	1)
6651	"	"	1)	14515	"	"	1)
6652	"	"		14516	"	"	
6653	"	"		14517	"	"	
6654	"	"		14518	"	"	
6655	"	"		14519	"	"	1)
6656	"	"		14520	"	"	
6657	"	"		14521	"	"	
6658	"	"		14522	"	"	
6659	"	"	1)	14524	"	"	1)
				14525	"	"	1)

1) Höye endelemmer.

T3
TYPE 1

Vogn nr.	Fabr.	Byggear	Merknad	Vogn nr.	Fabr.	Byggear	Merknad
14526	Str	14		17099	LH	21	
14527	"	"		17100	"	"	1)
14528	"	"		17101	"	"	
17001	"	"	1)	17102	"	"	
17002	"	"		17103	"	"	1)
17003	"	"		17104	"	"	
17004	"	"		17105	"	"	1)
17005	"	"		17106	"	"	1)
17006	"	"		17107	"	"	1)
17007	"	"		17108	"	"	1)
17008	"	"		17109	"	"	
17009	"	"		17110	"	"	
17010	"	"		17111	"	"	
17011	"	"	1)	17112	"	"	
17012	"	"	1)	17113	"	"	
17013	"	"		17114	"	"	1)
17014	"	"	1)	17115	"	"	
17015	"	"		17116	"	"	
17016	"	"		17117	"	"	
17017	"	"		17118	"	"	
17018	"	"		17119	"	"	
17019	"	"		17120	"	"	
17020	"	"	1)	17121	"	"	
17021	"	"		17122	"	"	
17022	"	"	1)	17123	"	"	
17023	"	"	1)	17124	"	"	
17024	"	"		17125	"	"	1)
17025	"	"		17126	"	"	
17091	LH	21		17127	"	"	
17092	"	"		17128	"	"	
17093	"	"	1)	17129	"	"	1)
17094	"	"		17130	"	"	
17095	"	"	1)	17131	"	"	
17096	"	"	1)	17132	"	"	
17097	"	"		17133	"	"	
17098	"	"	1)				

1) Høye endelemmer.

Trykk nr. 752 1.1.61

Vogn nr.	Fabr.	Byggeår	Merknad	Vogn nr.	Fabr.	Byggeår	Merknad
17134	LH	21					
17135	"	"					
17551	Skb	22	1)				
17552	"	"	1)				
17553	"	"					
17554	"	"					
17555	"	"					
17556	"	"					
17558	"	"	1)				
17559	"	"					
17560	"	"	1)				
17561	"	"					
17562	"	"	1)				
17563	"	"					
17564	"	"					

1) Höye endelemmer.

T3

TYPE 2

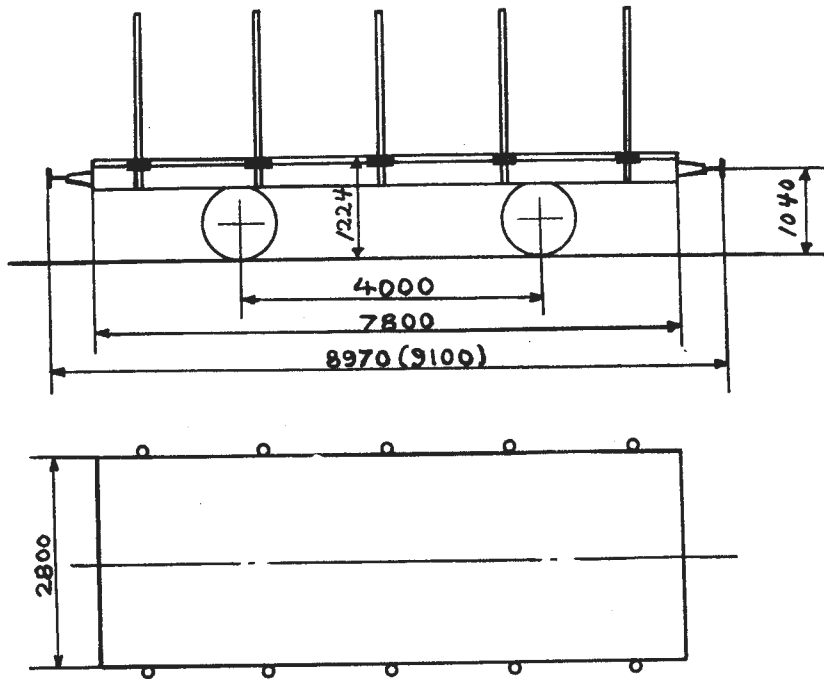

Bæreevne

A	B	C
17,0t	17,0t	

Omtrentlig vognvekt 6,0-7,0 t
 Gulvflate 21,8 m²
 Rominnhold -
 Hovedtegnning Ukjent
 (Antakelig O.d. tegn. B 195)

PLATTFORMVOGN

Vogn nr.	Fabr.	Byggeår	Merknad	Vogn nr.	Fabr.	Byggeår	Merknad
11901	AaB	08		11919	AaB	08	
11902	"	"		11920	"	"	
11905	"	"		11921	Str	10	
11906	"	"		11922	"	"	
11907	"	"		11923	"	"	
11908	"	"		11925	"	"	
11909	"	"		11926	"	"	
11910	"	"		11927	"	"	
11911	"	"		11928	"	"	
11912	"	"		11929	"	"	
11913	"	"		11930	"	"	
11915	Str	09		11932	"	"	
11916	AaB	08		11933	"	"	
11917	"	"		11934	"	"	
11918	"	"		11935	"	"	1)

1) Har montert provisorisk tank.

Trykk nr. 752 1.1.61

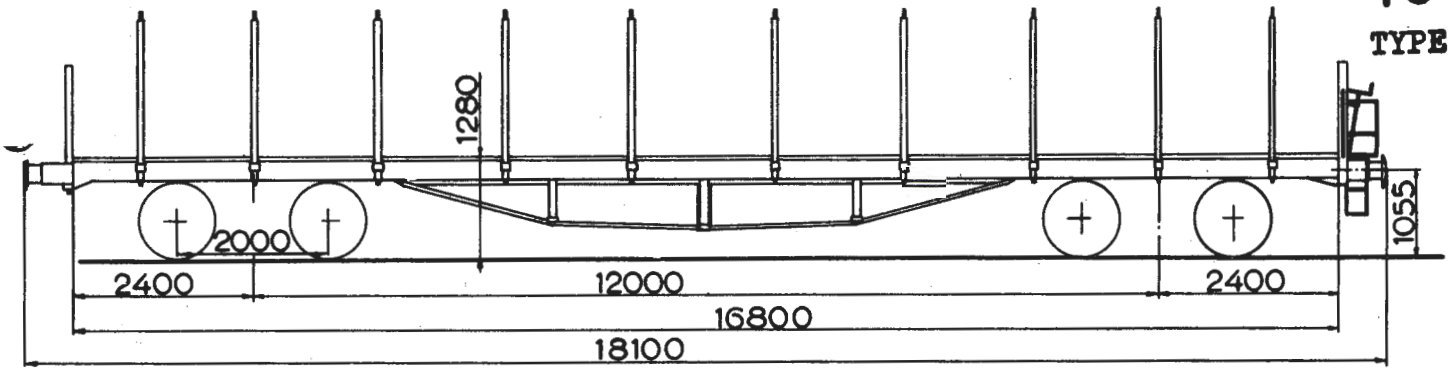

Bæreevne

A	B	C
38,0t	38,0t	

Omtrentlig vognvekt 22,0 t
 Gulvflate 47,0 m²
 Rominnhold -
 Hovedtegning 7084

PLATTFORMVOGN

Vogn nr.	Fabr.	Byggeår	Merknad	Vogn nr.	Fabr.	Byggeår	Merknad
65000	Str	55		65015	Str	56	
65001	"	"		65016	"	"	
65002	"	"		65017	"	"	
65003	"	"		65018	"	"	
65004	"	"		65019	"	"	
65005	"	"					
65006	"	"					
65007	"	"					
65008	"	"					
65009	"	56					
65010	"	"					
65011	"	"					
65012	"	"					
65013	"	"					
65014	"	"					

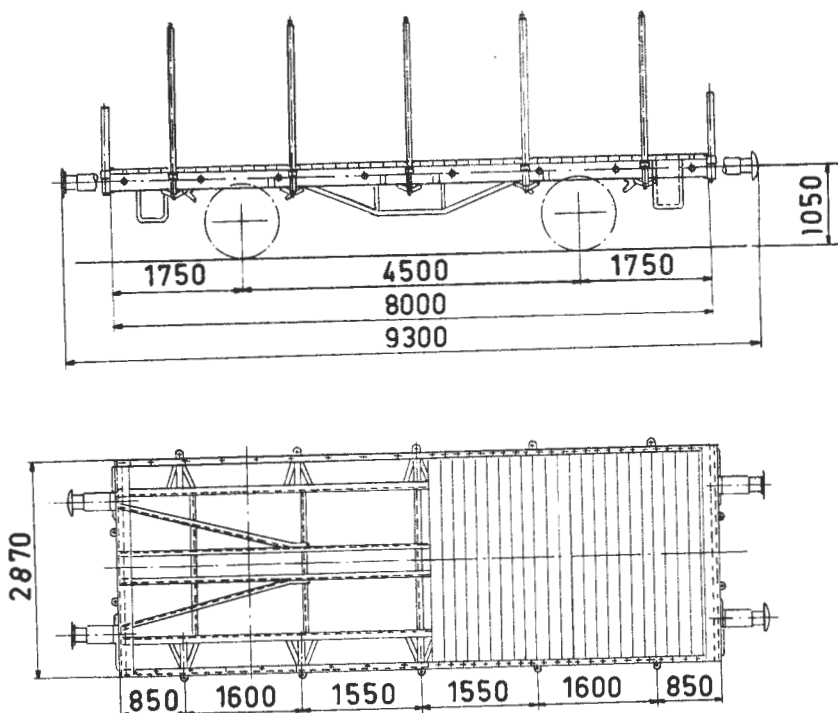

Bæreevne

A	B	C
20,0t	20,0t	

Omtrentlig vognvekt 8,0-10,0 t

Gulvflate 23,0m²

Rominhold 18,5m³

Hovedtegning 8160

PLATTFORMVOGN MED NEDLEGGBARE JERNLEMNER

Vogn nr.	Fabr.	Byggeår	Merknad	Vogn nr.	Fabr.	Byggeår	Merknad
38400	1)	06		38414	1)	19	
38401	2)	03		38415	"	01	
38402	1)	01		38416	"	22	
38403	"	06		38417	2)	3)	
38404	"	15		38418	1)	12	
38405	2)	"		38419	"	21	
38406	1)	08		38420	"	11	
38407	"	19		38421	2)	22	
38408	2)	"		38422	"	19	
38409	1)	08		38423	"	"	
38410	2)	15		38424	"	17	
38411	"	20		38425	"	23	
38412	"	24		38426	"	06	
38413	"	17		38427	"	14	

1) Omb. i Stv i 1959. 2) Omb. i Stv i 1960. 3) Oppr. byggeår ukjent.

Vogn nr.	Fabr.	Byggeår	Merknad	Vogn nr.	Fabr.	Byggeår	Merknad
38428	2)	17		38464	2)	21	
38429	"	16		38465	"	19	
38430	"	13		38466	"	3)	
38431	"	3)		38467	"	06	
38432	"	14		38468	"	21	
38433	"	06		38469	"	19	
38434	"	12		38470	"	24	
38435	"	24		38471	"	18	
38436	"	11		38472	"	06	
38437	"	10		38473	"	3)	
38438	"	21		38474	"	17	
38439	"	08		38475	"	"	
38440	"	06		38476	"	15	
38441	"	99		38477	"	3)	
38442	"	3)		38478	"	21	
38443	"	"		38479	"	23	
38444	"	06		38480	"	14	
38445	"	10		38481	"	22	
38446	"	12		38482	"	3)	
38447	"	16		38483	"	25	
38448	"	19		38484	"	3)	
38449	"	09		38485	"	17	
38450	"	19		38487	"	3)	
38451	"	23		38488	"	17	
38452	"	19		38489	"	3)	
38453	"	29		38490	"	21	
38454	"	12		38491	"	"	
38455	"	3)		38492	"	15	
38456	"	10		38493	"	3)	
38457	"	18		38494	"	"	
38458	"	17		38495	"	20	
38459	"	07		38496	"	3)	
38460	"	3)		38497	"	93	
38461	"	13		38498	"	3)	
38462	"	22		38499	"	20	
38463	"	23					

2) Omb. i Stv i 1960. 3) Oppr. byggeår ukjent.

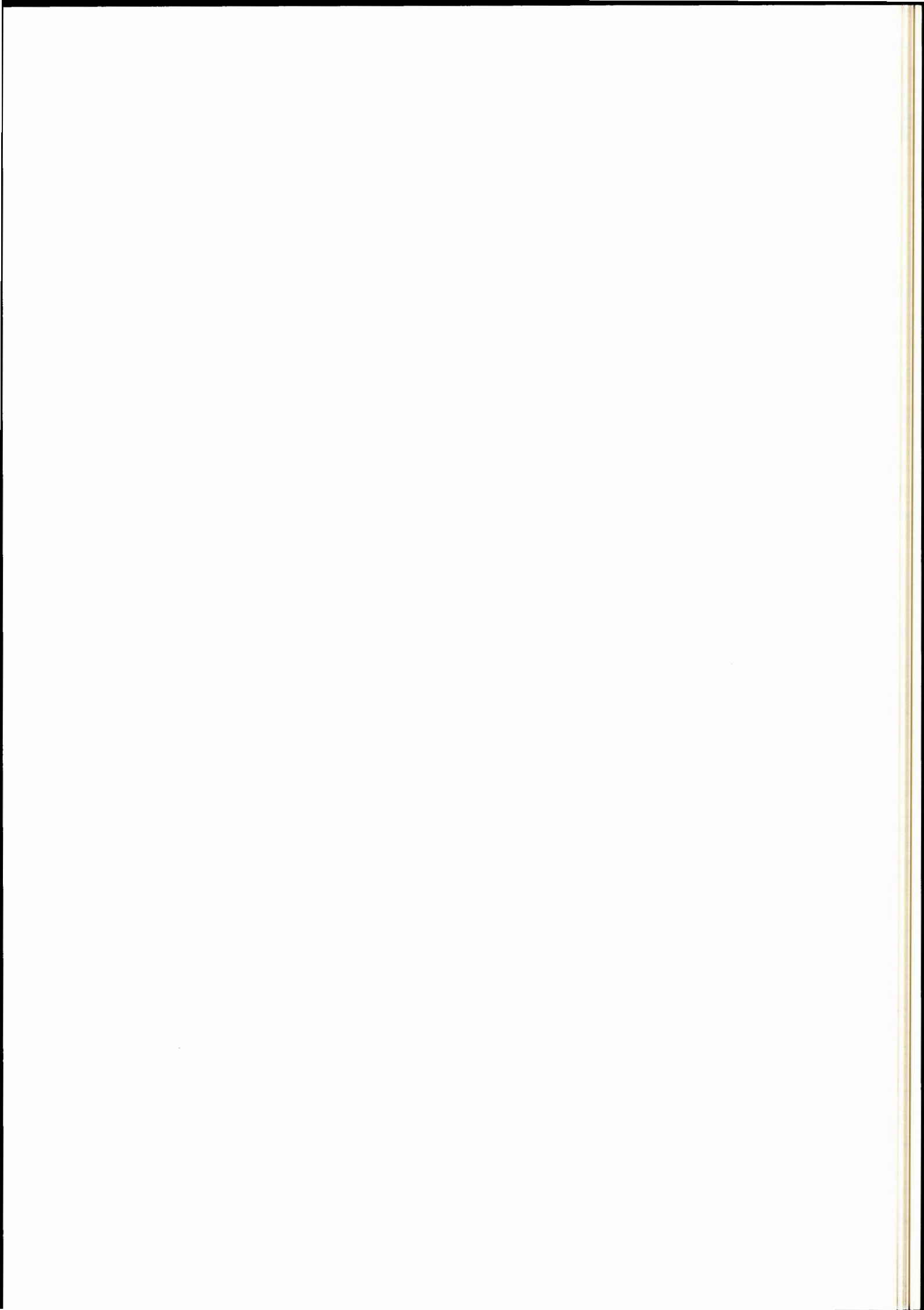

Vogn nr.	Fabr.	Byggeår	Merknad	Vogn nr.	Fabr.	Byggeår	Merknad
			H-tegn. 1458 + 2140	10475	Skb	19	
10441	Str	16		10476	"	"	
10442	"	"		10477	"	"	
10443	"	"		10478	"	"	
10444	"	"		10479	"	"	
10445	"	"		10480	"	"	
10446	"	"		10481	"	"	
10447	"	"		10482	"	"	
10448	"	"		10483	"	"	
10449	"	"		10484	"	"	
10450	"	"		10485	"	"	
10451	"	"		10486	"	"	
10452	"	"		10487	"	"	
10453	"	"		10488	"	"	
10454	"	"		10489	"	"	
10455	"	"		10490	"	"	
10456	"	"		10491	"	"	
10457	"	"		10492	"	"	
10458	"	"		10493	"	"	
10459	"	"		10494	"	"	
10460	"	"		10495	"	"	
10461	Skb	19		10496	"	"	
10462	"	"		10497	"	"	
10463	"	"		10498	"	"	
10464	"	"		10499	"	"	
10465	"	"		10500	"	"	
10466	"	"		10526	"	20	
10467	"	"		10527	"	"	
10468	"	"		10528	"	"	
10469	"	"		10529	"	"	
10470	"	"		10530	"	"	
10471	"	"					H-tegn. 1458 +2278
10472	"	"		10531	Skb	21	
10473	"	"		10532	"	"	
10474	"	"		10533	"	"	

T13
TYPE 1

Vogn nr.	Fabr.	Byggeår	Merknad	Vogn nr.	Fabr.	Byggeår	Merknad
10534	Skb	21		10665	Str	20	
10535	"	"		10666	LH	21	
10536	"	"		10667	"	"	
10537	"	"		10668	"	"	
10538	"	"		10669	"	"	
10539	"	"		10670	"	"	
10540	"	"		10671	"	"	
10541	"	"		10672	"	"	
10542	"	"		10673	"	"	
10543	"	"		10674	"	"	
10544	"	"		10675	"	"	
10545	"	"		10676	"	"	
10546	"	"		10677	"	"	
10547	"	"		10678	"	"	
10548	"	"		10679	"	"	
10549	"	"		10680	"	"	
10550	"	"		10681	"	"	
10591	Str	20		10682	"	"	
10592	"	"		10683	"	"	
10593	"	"		10684	"	"	
10594	"	"		10685	"	"	
10595	"	"		10686	"	"	
10596	"	"		10687	"	"	
10597	"	"		10688	"	"	
10598	"	"		10689	"	"	
10599	"	"		10690	"	"	
10600	"	"		10691	"	"	
			H-tegn. 1458+2140	10692	"	"	
10656	Str	20		10693	"	"	
10657	"	"		10694	"	"	
10658	"	"		10695	"	"	
10659	"	"		10696	"	"	
10660	"	"		10697	"	"	
10661	"	"		10698	"	"	
10662	"	"		10699	"	"	
10663	"	"		10700	"	"	
10664	"	"					

Vogn nr.	Fabr.	Byggeår	Merknad	Vogn nr.	Fabr.	Byggeår	Merknad
15555	Str	22		15590	FMV	25	
15556	"	"		15591	"	"	
15557	"	"		15592	"	"	
15558	"	"		15593	"	"	
15559	"	"		15594	"	"	
15560	"	"		15595	"	"	
15561	"	"		15596	"	"	
15562	"	"		15597	"	"	
15563	"	"		15598	"	"	
15564	"	"		15599	"	"	
15565	"	"		15600	"	"	
15566	"	"		16475	Edf	"	
15567	"	"		16476	"	"	
15568	"	"		16477	"	"	
15569	"	"		16478	"	"	
15570	"	"		16479	"	"	
15571	FMV	25		16480	"	"	
15572	"	"		16481	"	"	
15573	"	"		16482	"	"	
15574	"	"		16483	"	"	
15575	"	"		16484	"	"	
15576	"	"					
15577	"	"		16485	FMV	25	H-tegn. 1458 + 2278
15578	"	"		16486	"	"	
15579	"	"		16487	"	"	
15580	"	"		16488	"	"	
15581	"	"		16489	"	"	
15582	"	"		16490	"	"	
15583	"	"		16491	"	"	
15584	"	"		16492	"	"	
15585	"	"		16493	"	26	
15586	"	"		16494	"	"	
15587	"	"					
15588	"	"		16516	Str	27	H-tegn. 1458 + 2140
15589	"	"		16517	"	"	

T13
TYPE 1

Vogn nr.	Fabr.	Byggeår	Merknad	Vogn nr.	Fabr.	Byggeår	Merknad
16518	Str	27		16568	Str	28	
16519	"	"		16569	"	"	
16520	"	"		16570	"	"	
16521	"	"		17026	Skb	19	
16522	"	"		17027	"	"	
16523	"	"		17028	"	"	
16524	"	"		17029	"	"	
16525	"	"		17031	"	"	
16526	"	"		17032	"	"	
16527	"	"		17033	"	"	
16528	"	"		17034	"	"	
16529	"	28		17035	"	"	
16530	"	"		17136	LH	21	
16531	"	"		17137	"	"	
16532	"	"		17139	"	"	
16533	"	"		17140	"	"	
16534	"	"		17141	"	"	
16535	"	"		17142	"	"	
16536	"	"		17143	"	"	
16537	"	"		17144	"	"	
16538	"	"		17146	"	"	
16539	"	"		17147	"	"	
16540	"	"		17148	"	"	
16541	"	"		17149	"	"	
16542	"	"		17150	"	"	
16543	"	"		17159	"	"	
16544	"	"		17160	"	"	
16545	"	"		17161	"	"	
16546	"	"		17162	"	"	
16547	"	"		17163	"	"	
16548	"	"					
16549	"	"					
16550	"	"					
16566	"	"					
16567	"	"					

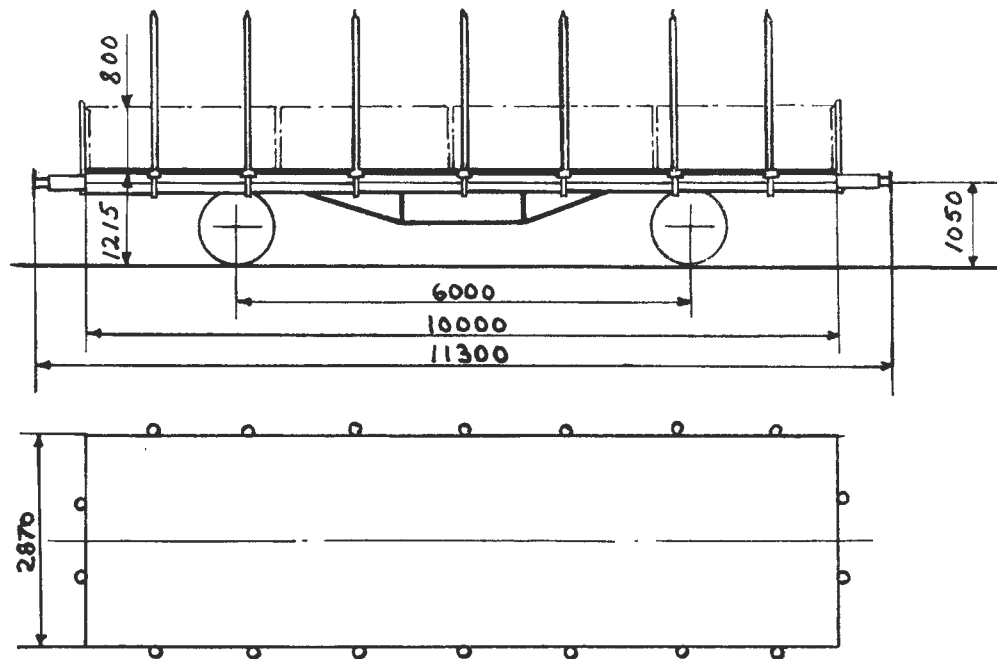

Omtrentlig vognvekt 8,5-11,0 t
 " bæreevne 19,5-20,5 t
 Gulvflate 28,7 m²
 Rominnhold 22,8-23,0 m³
 Hovedtegning 3770 + 4066, 3770 +
 4350 eller 8141

PLATTFORMVOGN MED NEDLEGGBARE JERNLEMNER

Vogn nr.	Fabr.	Byggear	Merknad	Vogn nr.	Fabr.	Byggear	Merknad
60206	Skb	36	H-tegn. 3770 + 4066	60220	Skb	37	
60207	"	"		60221	"	"	
60208	"	"		60222	"	"	
60209	"	"		60223	"	"	
60210	"	"		60224	"	"	
60211	"	"		60225	"	"	
60212	"	"		60226	"	"	
60213	"	"		60227	"	"	
60214	"	"		60228	"	"	
60215	"	"		60229	"	"	
60216	"	37		60230	"	"	
60217	"	"		60231	"	"	
60218	"	"		60232	"	"	
60219	"	"		60233	"	"	
				60234	"	"	

Vogn nr.	Fabr.	Byggear	Merknad	Vogn nr.	Fabr.	Byggear	Merknad
60235	Skb	37		60270	Skb	38	
60236	"	"		60271	"	"	
60237	"	"		60272	"	"	
60238	"	"		60273	"	"	
60239	"	"		60274	"	"	
60240	"	"		60275	"	"	
60241	"	"		60276	"	"	
60242	"	"		60277	"	"	
60243	"	"		60278	"	"	
60244	"	"		60279	"	"	
60245	"	"		60280	"	"	
60246	"	"		60281	"	"	
60247	"	"		60282	"	"	
60248	"	"		60283	"	"	
60249	"	"		60284	"	"	
60250	"	"		60285	"	"	
60251	"	"		60286	"	39	
60252	"	"		60287	"	"	
60253	"	"		60288	"	"	
60254	"	"		60289	"	"	
60255	"	"		60290	"	"	
			H-tegn. 3770 + 4350	60291	"	"	
60256	Skb	38		60292	"	"	
60257	"	"		60293	"	"	
60258	"	"		60294	"	"	
60259	"	"		60295	"	"	
60260	"	"		60296	"	38	
60261	"	"		60297	"	"	
60262	"	"		60298	"	"	
60263	"	"		60299	"	"	
60264	"	"		60300	"	"	1)
60265	"	"		60301	"	"	
60267	"	"		60302	"	"	
60268	"	"		60303	"	"	
60269	"	"					

1) Har utstyr for transport av trefiberplater.

Vogn nr.	Fabr.	Byggeår	Merknad	Vogn nr.	Fabr.	Byggeår	Merknad
61227	Edf	54		61262	Hök	54	
61228	"	"		61263	"	"	
61229	"	"	1)	61264	"	"	
61230	"	"		61265	"	"	
61231	Hök	"		61266	"	"	
61232	"	"		61267	"	"	
61233	"	"		61268	"	"	
61234	"	"		61269	"	"	
61235	"	"		61270	"	"	
61236	"	"					H-tegn. 8141
61237	"	"		61271	Mbg	60	
61238	"	"		61272	"	"	
61239	"	"	1)	61273	"	"	
61240	"	"		61274	"	"	
61241	"	"		61275	"	"	
61242	"	"		61276	"	"	
61243	"	"		61277	"	"	
61244	"	"		61278	"	"	
61245	"	"		61279	"	"	
61246	"	"	1)	61280	"	"	
61247	"	"		61281	"	"	
61248	"	"		61282	"	"	
61249	"	"		61283	"	"	
61250	"	"		61284	"	"	
61251	"	"		61285	"	"	
61252	"	"		61286	"	"	
61253	"	"		61287	"	"	
61254	"	"		61288	"	"	
61255	"	"		61289	"	"	
61256	"	"		61290	"	"	
61257	"	"		61291	"	"	
61258	"	"		61292	"	"	
61259	"	"		61293	"	"	
61260	"	"		61294	"	"	
61261	"	"		61295	"	"	

1) Elektrisk varmekabel og transformator (1000/220 V) for margarinolje-transport.

T14
TYPE 1

Vogn nr.	Fabr.	Byggear	Merknad	Vogn nr.	Fabr.	Byggear	Merknad
61296	Mbg	60					
61297	"	"					
61298	"	"					
61299	"	"					
61300	"	"					
61301	"	"					
61302	"	"					
61303	"	"					
61304	"	"					
61305	"	"					
61306	"	"					
61307	"	"					
61308	"	"					
61309	"	"					
61310	"	"					
61311	"	"					
61312	"	"					
61313	"	"					
61314	"	"					
61315	"	"					
61316	"	"					
61317	"	"					
61318	"	"					
61319	"	"					
61320	"	"					

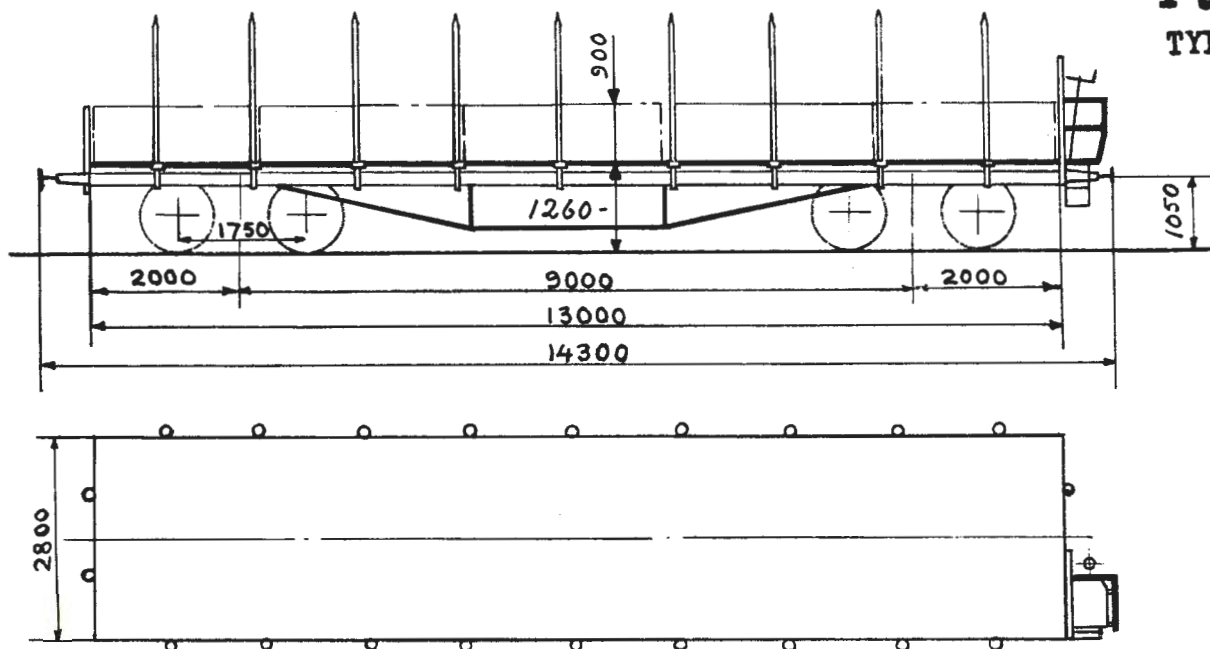

Omtrentlig vognvekt 16,0-17,0 t
 " bæreevne 30,0-32,0 t²
 Gulvflate 36,4 m²
 Rominnhold 32,8 m³
 Hovedtegning 2895 + 2896 1)

PLATTFORMVOGN MED NEDLEGBARE JERNLEMMER

Vogn nr.	Fabr.	Byggear	Merknad	Vogn nr.	Fabr.	Byggear	Merknad
4926	FMV	26		16495	SMV	28	
4927	"	"		16496	"	"	
4928	"	"		16497	"	"	
4929	"	"		16498	"	"	
4930	"	"		16499	"	"	
4931	"	"		16500	FMV	26	
4932	"	"		16501	"	"	
4933	"	"		16502	"	"	
4934	"	"		16503	"	"	
4935	"	"		16504	"	"	
14914	"	"		16589	Str	29	
14915	"	"		16590	"	"	
14916	"	"		16591	"	"	
14917	"	"					
14918	"	"					

1) Bremsarhuset er erstattet med bremsplattform etter tegn. 3291.

Tlo4

TYPE 1

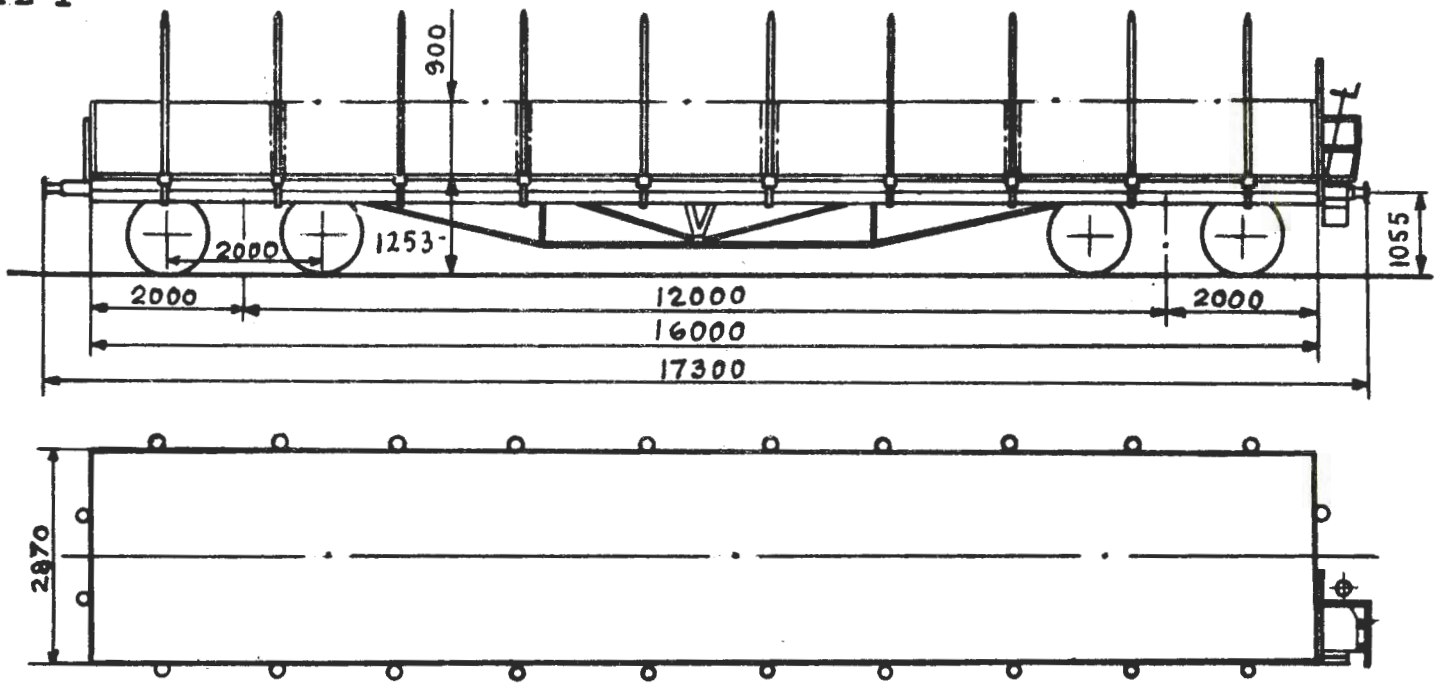

Omtrentlig vognvekt 20,0-20,5 t
 " bæreevne 39,5-40,0 t
 Gulvflate 45,9 m²
 Rominnhold 41,2 m³
 Hovedtegning 3400 + 4506

PLATTFORMVOGN MED NEDLEGBARE JERNLEMNER

Vogn nr.	Fabr.	Byggeår	Merknad	Vogn nr.	Fabr.	Byggeår	Merknad
60486	Edf	40					
60487	"	"					
60488	"	"					
60489	"	"					
60490	"	"					
60491	"	"					
60492	"	"					
60493	"	"					
60494	"	"					
60495	"	"					

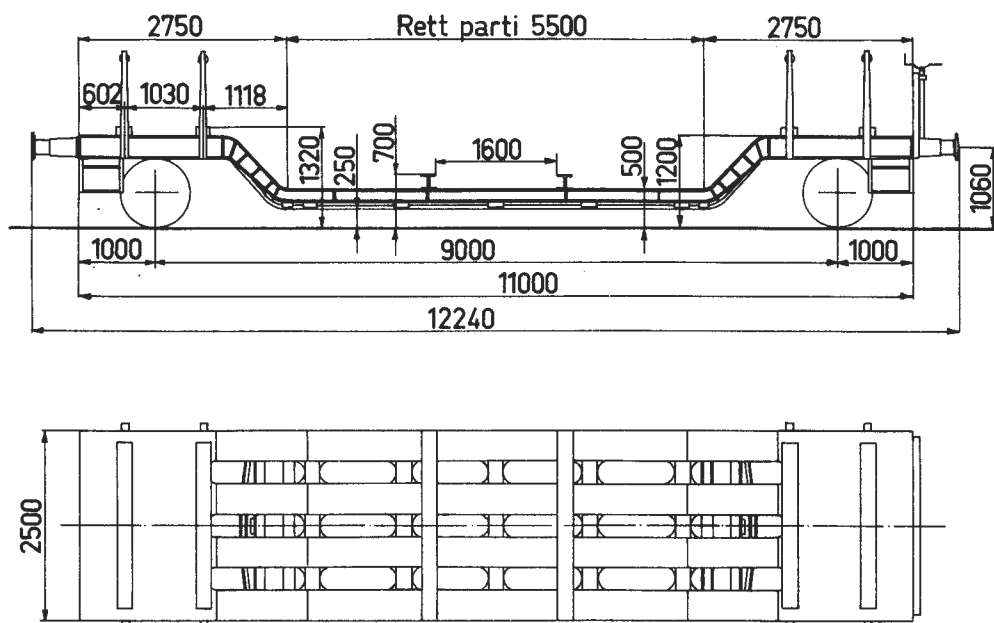

Bæreevne

A	B	C
16,0t	20,0t	

Omtrentlig vognvekt 15,5t

Gulvflate -

Rominhold -

Hovedtegning 8320

TRANSFORMATORVOGN

Vogn nr.	Fabr.	Byggear	Merknad	Vogn nr.	Fabr.	Byggear	Merknad
16510	FKM	57					
16511	"	"					

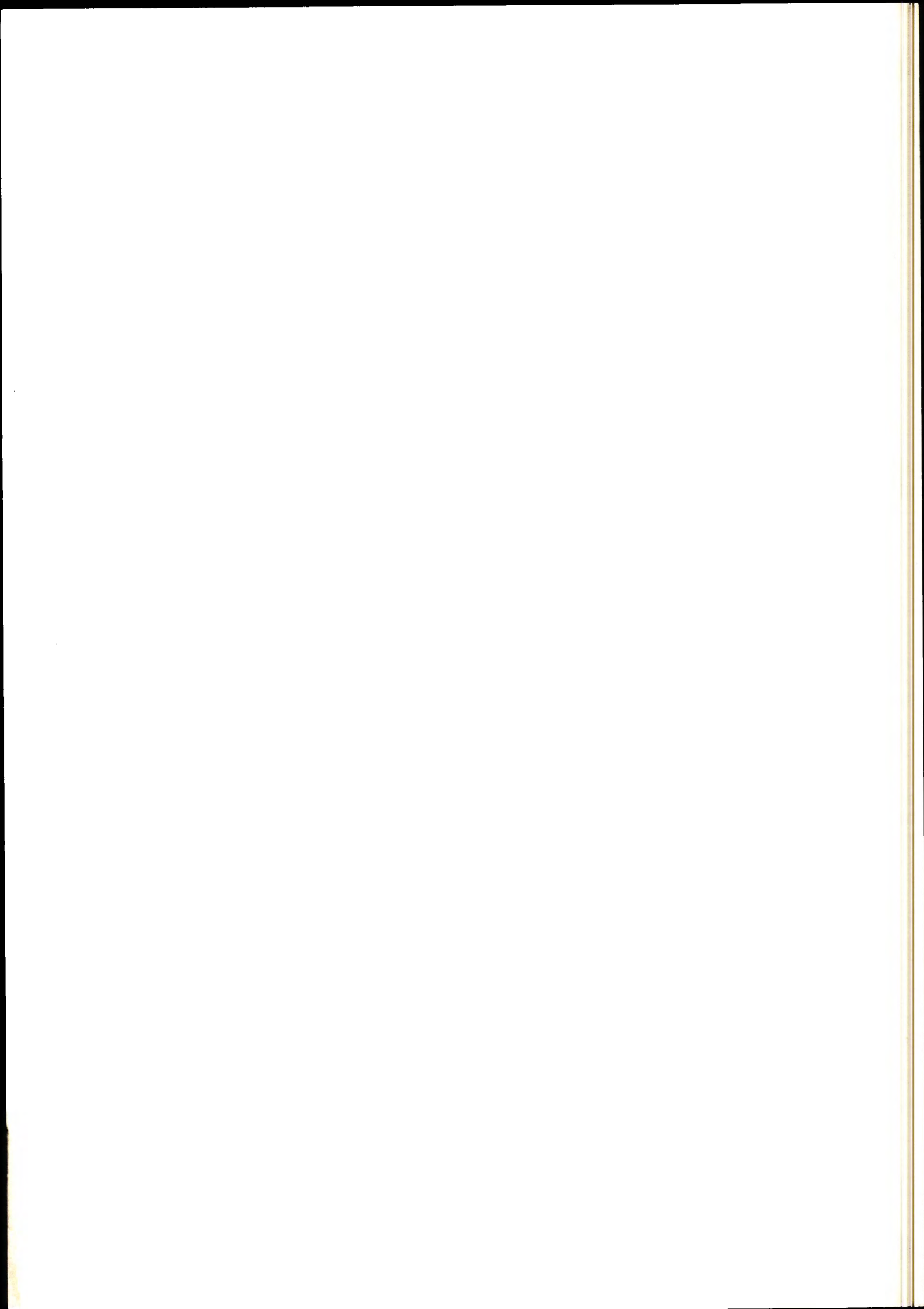

Tso3
TYPE 1

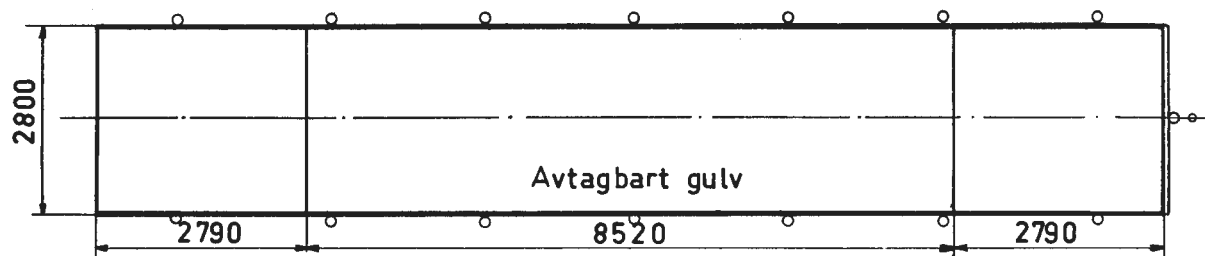
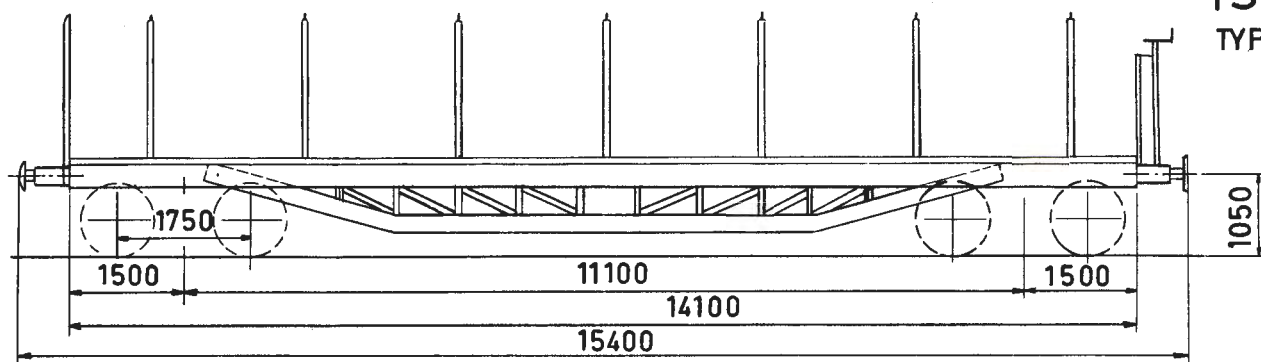

Omtrentlig vognvekt 17,0 t

" bæreevne 300-30,5t

Gulvflate 39,5 m²

Hovedtegning 2302

SPESIAL PLATTFORMVOGN

Vogn nr.	Fabr.	Byggeår	Merknad	Vogn nr.	Fabr.	Byggeår	Merknad
5405	Skb	21					
15994	Str	23					

Tsfo3

TYPE 1

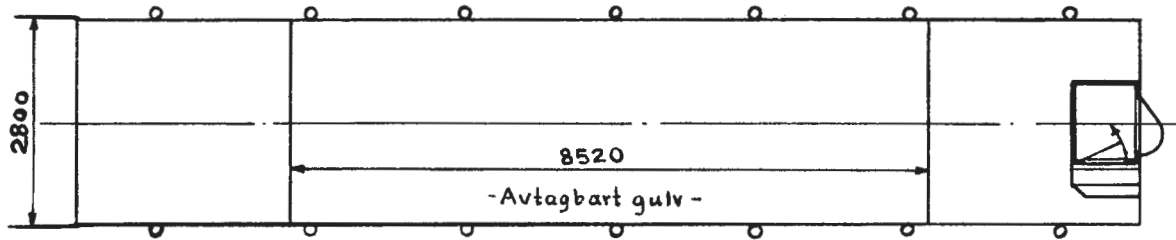
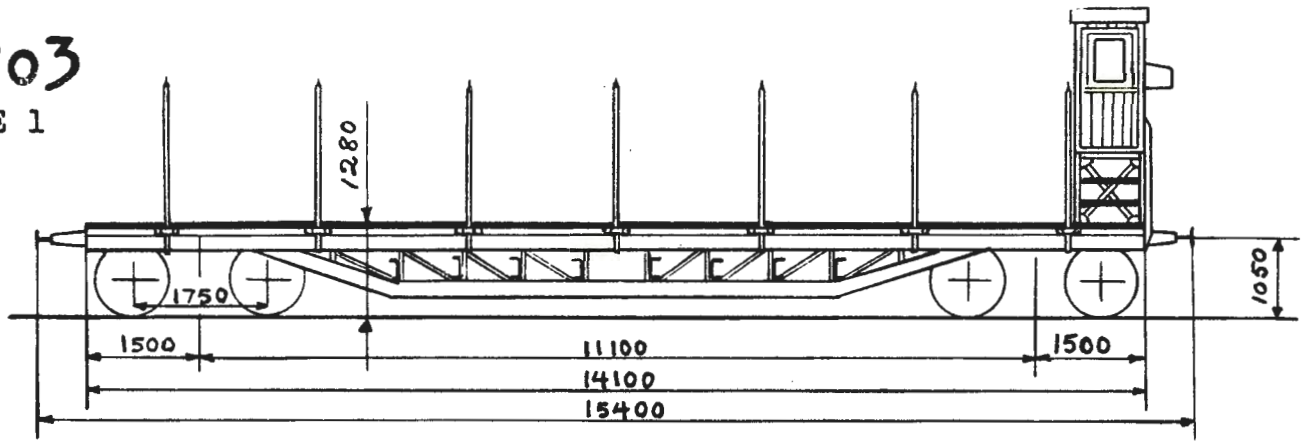

Höyde fra skinnetopp til overkant av tverrbjelke (for last når gulvet er fjernet) = 815 mm. (Ved bufferhøyde = 1050 mm).

Omtrentlig vognvekt 17,0-17,5 t
 " bæreevne 30,0-31,5 t
 Gulvflate 39,5 m²
 Rominnhold -
 Hovedtegning 2302

SPESIAL PLATTFORMVOGN

Vogn nr.	Fabr.	Byggeår	Merknad	Vogn nr.	Fabr.	Byggeår	Merknad
5406	Str	22					
10934	"	"					
15995	"	23					

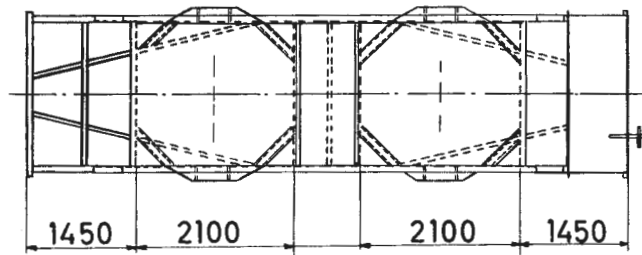
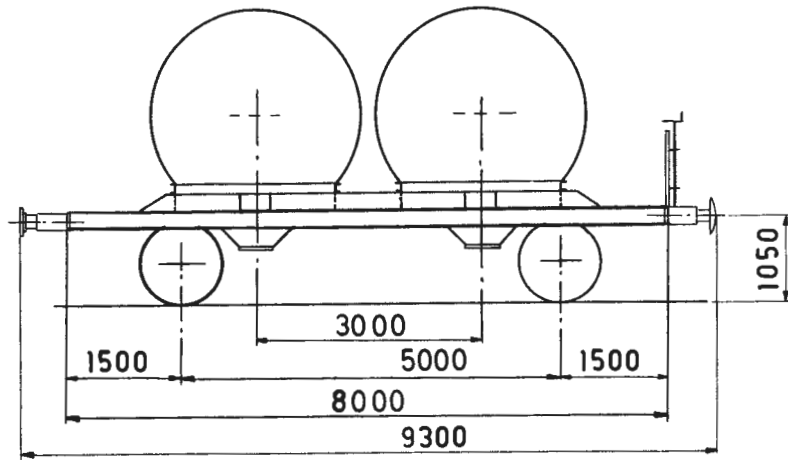

Bæreevne

A	B	C
21,0t	21,0t	

Omtrentlig vognvekt 9,0 t

Gulvflate -

Rominhold 22,6 m

Hovedtegning 8679 ¹⁾
+10095

SEMENTTRANSPORTVOGN

Vogn nr.	Fabr.	Byggear	Merknad	Vogn nr.	Fabr.	Byggear	Merknad
75000	Edf	37					
75001	"	46					
75002	"	47					
75003	"	46					

¹⁾ Oppr hovedtegn. 3989. Omb i Krs i 1960.

U4
TYPE 2

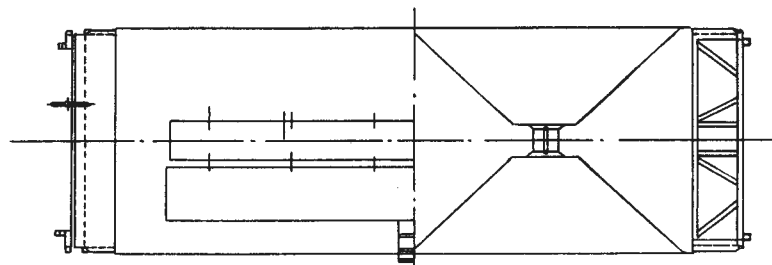
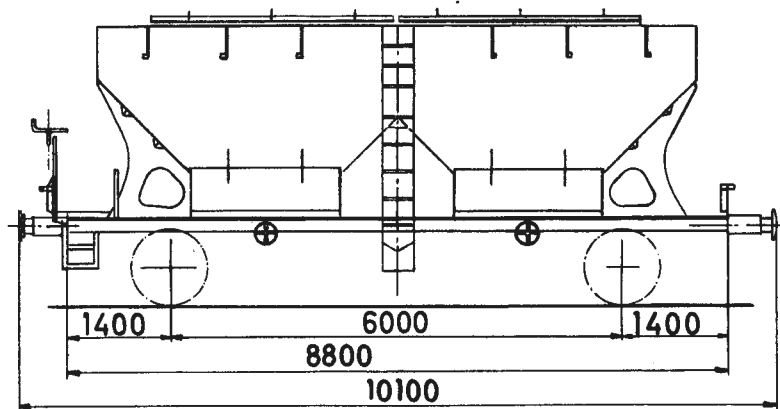

Omtrentlig vognvekt 11,0-11,5t

" bærevne 185-190 t

Rominnhold 31,0 m³

Hovedtegning 8496

KORNTRANSPORTVOGN

Vogn nr.	Fabr.	Byggeår	Merknad	Vogn nr.	Fabr.	Byggeår	Merknad
75100	1)	41					
75101	"	"					
75102	"	"					
75103	"	"					
75104	"	42					
75105	"	41					

1) Omb. i Drmi 1960.

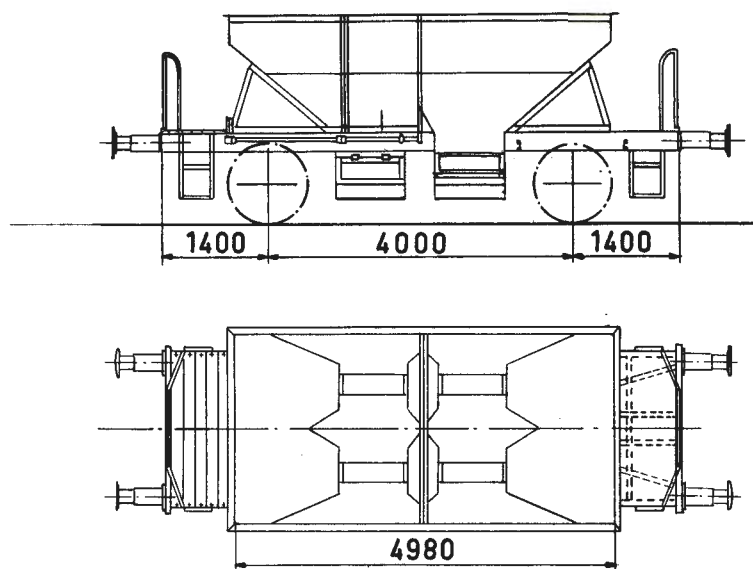

Bæreevne

A	B	C
21,0t	21,0t	

Omtrentlig vognvekt 8,5-9,5t

Rominhold 14,0 m³

Hovedtegning 8418

BUNNTÖMMINGSVOGN

Vogn nr.	Fabr.	Byggeår	Merknad	Vogn nr.	Fabr.	Byggeår	Merknad
16952	1)	1)		16966	1)	1)	
16953	"	"		16967	"	"	
16954	"	"		16968	"	"	
16955	"	"		16969	"	"	
16956	"	"		16970	"	"	
16957	"	"		16971	"	"	
16958	"	"		16972	"	"	
16959	"	"		16973	"	"	
16960	"	"		16974	"	"	
16961	"	"		16975	"	"	
16962	"	"		16976	"	"	
16963	"	"		16977	"	"	
16964	"	"		16978	"	"	
16965	"	"		16979	"	"	

1) Ombygd fra L4 vogner, innkjøpt fra Tyskland i 1916.

Vogn nr.	Fabr.	Byggeår	Merknad	Vogn nr.	Fabr.	Byggeår	Merknad
16980	1)	1)					
16981	"	"					
16982	"	"					
16983	"	"					
16984	"	"					
16985	"	"					
16986	"	"					
16987	"	"					
16988	"	"					
16989	"	"					
16990	"	"					
16991	"	"					
16992	"	"					
16993	"	"					
16994	"	"					
16995	"	"					
16996	"	"					
16997	"	"					
16998	"	"					
16999	"	"					
17369	"	"					
17370	"	"					

1) Ombyggt fra L4-vogner, innkjøpt fra Tyskland i 1916.

Ø04

TYPE 1

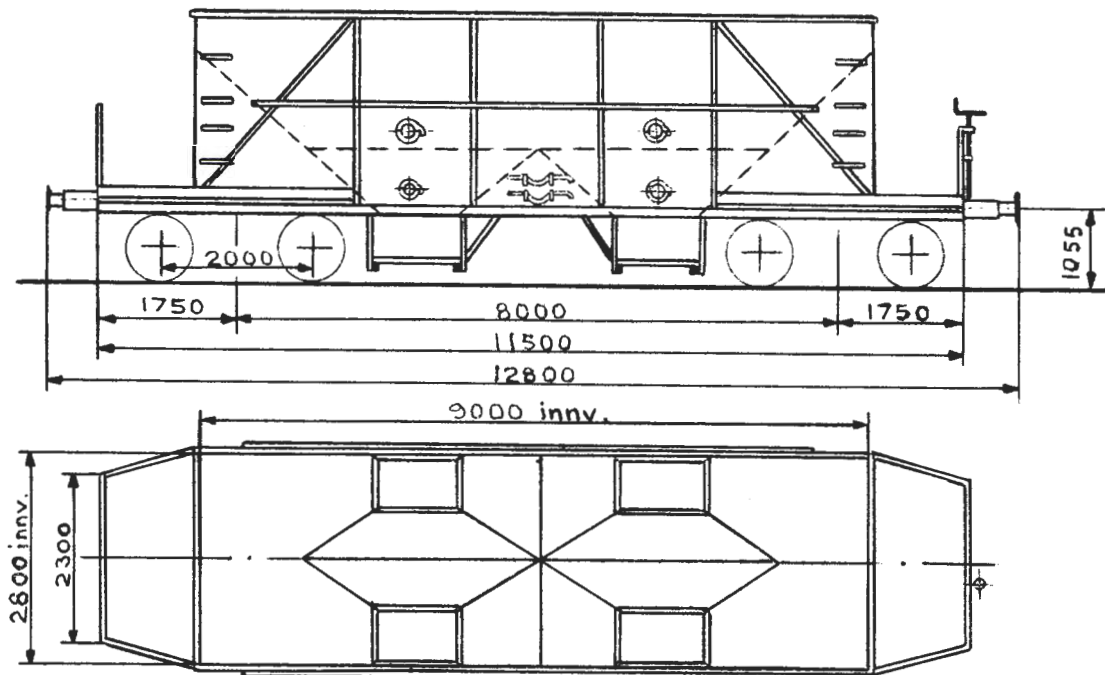

Bæreevne

A	B	C
40,0t	40,0t	

Omtrentlig vognvekt

20,0 t

Gulvflate

-

Rominnhold

45,5 m³

Hovedtegning

3420

BUNNTÖMMINGSVOGN

Vogn nr.	Fabr.	Byggear	Merknad	Vogn nr.	Fabr.	Byggear	Merknad
74000	Edf	33					
74001	"	"					

