

752

Trykk nr. 752

Tjenesteskifter utgitt av Norges Statsbaner.
Hovedstyret. M



ILLUSTRERT FORTEGNELSE

OVER

GODSVOGNER

NORMALSPOR



OSLO 1. JULI 1954

(Erstatter fortegnelse av 1. januar 1936)

62/268

625. 24(481)

LITRABETEGNELSER

BOKSTAVMERKE	G	=	LUKKET GODSVOGN
"	Gv	=	VARMEVOGN
"	H	=	KJÖLEVOGN
"	Hv	=	KJÖLE- OG VARMEVOGN
"	K	=	TÖMMERVOGN
"	L	=	KASSEVOGN
"	Lg	=	GJÖDSELVOGN
"	Lk	=	KALKVOGN
"	Ls	=	STENKULLVOGN
"	Lt	=	TREKULLVOGN, FLISVOGN O.L.
"	M	=	GRUSVOGN
"	Ms	=	SPECIAL GRUSVOGN
"	MK	=	GRUS- OG TÖMMERVOGN
"	N	=	STAKEVOGN
"	NP	=	STAKE- OG MALMVOGN
"	Q	=	TANKVOGN
"	S	=	MELKVOGN
"	T	=	PLATTFORMVOGN
"	Tl	=	PLATTFORMVOGN MED NEDLEGGBARE JERNLEMMER
"	Tr	=	TRANSFORMATORVOGN
"	Ts	=	SPECIAL PLATTFORMVOGN
"	Zl	=	LIKVOGN
"	Ö	=	BUNNTÖMNINGSVOGN

o etter bokstavmerke betegner at vognen er boggivogn
f " " " at vognen har bremsarhus
x " " " at vognen har lettbygd dragstell

På normalt spor betegner videre:

Indeks 1:	Vogner med inntil 9 tons akseltrykk og liten vognkasse
" 2:	" " " 9 " " og større vognkasse
" 3:	" " " 12 " "
" 4	" " " 14-15 " "

VOGNFABRIKANTER

De forskjellige vognfabrikanter er angitt i fortegnelsen med følgende forkortelser:

- AaB = Aadals Brug
- Atl = Atlas mek. Verksted
- Edf = A/S Eidsfoss Verk
- FMV = Fredrikstad Mek. Verksted A/S
- GMV = Glommens Mek. Verksted A/S
- HJ = Hamar Jernstøperi & Mek. Verksted
- H&R = Harney & Rödler
- Hök = Höka Karosseri- og Jernbanevognfabrikk A/S
- KvB = Kværner Brug A/S
- LH = Linke-Hoffmann
- Ldv = A/B Landsverk
- MMV = Moss Mek. Verksted A/S
- NHJ = Hovedbanens verksted
- NVV = A/B Norrköpings Varv & Verkstad
- Skb = Skabo Jernbanevognfabrikk A/S
- SME = Societé Metallurgique d'Enghien
- SMV = Skiens Mek. Versted
- Str = A/S Strömmens Værksted
- Wgm = Wegmann
- Wmr = Weimar
- Z&C = Van der Zupern & Charlier
- Oslo= Oslo distrikt
- Drm = Drammen distrikt
- Thm = Trøndheim distrikt

OVERSEKT OVER GJELDENE BLAD I TRYKK NR.752

pr. 1/7 -54. Neste revisjon 1/7 -56

Side 1

<p align="center">SIDE</p> <p>(Hver enkelt side angis ved litrabetegnelsen og første og siste vognnummer)</p>	<p align="center">DATO</p> <p>for siste revisjon</p>	<p align="center">SIDE</p> <p>(Hver enkelt side angis ved litrabetegnelsen og første og siste vognnummer)</p>	<p align="center">DATO</p> <p>for siste revisjon</p>
G1-1, 5066, 15165		G3-5, 6276	
G1-2, 1106, 8084		G4-1, 40000, 40028	
G1-3, 8403, 15354		G4-1, 40029, 40095	
G1-5, 15050		G4-1, 40096, 40166	
G2-1, 1166, 1215		G4-1, 40167, 40236	
G2-1, 1216, 3239		G4-1, 40237, 40307	
G2-1, 3240, 7066		G4-1, 40308, 40376	
G2-1, 7067, 14194		G4-1, 40377, 40447	
G2-1, 14195, 20648		G4-1, 40448, 40515	
G2-2, 16327		G4-1, 40516, 40584	
G2-3, 5074		G4-1, 40585, 40654	
G2-4, 2059, 17083		G4-1, 40655, 40724	
G2-5, 6272		G4-1, 40725, 40795	
G3-1, 2088, 3078		G4-1, 40796, 40862	
G3-1, 3079, 3172		G4-1, 40863, 40932	
G3-1, 3173, 3391		G4-1, 40933, 41003	
G3-1, 3392, 5655		G4-1, 41004, 41073	
G3-1, 5656, 8178		G4-1, 41074, 41142	
G3-1, 8179, 8354		G4-1, 41143, 41211	
G3-1, 8355, 10229		G4-1, 41212, 41279	
G3-1, 10230, 14214		G4-1, 41280, 41349	
G3-1, 14215, 15263		G4-1, 41350, 41418	
G3-1, 15264, 15364		G4-1, 41419, 41839	
G3-1, 15365, 20173		G4-1, 41840, 41887	
G3-1, 20174, 23384		G4-2, 42000, 42028	
G3-2, 31026, 32043		G4-2, 42029, 42104	
G3-2, 32044, 32053		G4-2, 42105, 42224	
G3-3, 31001, 32024		G4-2, 42225, 42342	
G3-4, 3166, 14095		Gx1-1, 1451	
G3-4, 14097, 20762		Gx1-2, 1452, 1471	

Der hvor datorubrikken står åpen gjelder datoen for den opprinnelige utgave; 1-7-54.

OVERSIKT OVER GJELDENE BLAD I TRYKK NR. 752

pr. 1/7 -54. Neste revisjon 1/7 -56

Side 2

<p align="center">SIDE</p> <p>(Hver enkelt side angis ved litrabetegnelsen og første og siste vognnummer)</p>	<p align="center">DATO</p> <p>for siste revisjon</p>	<p align="center">SIDE</p> <p>(Hver enkelt side angis ved litrabetegnelsen og første og siste vognnummer)</p>	<p align="center">DATO</p> <p>for siste revisjon</p>
Gf2-1, 3451, 14059		Hvf3-1, 5588, 23063	
Gf2-2, 2052, 14075		Hvf4-1, 70001, 70018	
Gf2-2, 14077, 17082		Hvf4-2, 70025, 70054	
Gf2-3, 6271, 14057		Hvf4-2, 70055, 70074	
Gf2-4, 11104		K1-1, 2136, 2160	
Gf3-1, 6278, 6286		K1-2, 1384, 3613	
Gf3-2, 13011, 13020		K1-3, 1313, 1337	
Gf3-3, 3161, 6125		K2-1, 5401, 23053	
Gf3-3, 6127, 23074		K2-1, 23054, 23441	
Gfo2-1, 6201, 14100		L1-1, 1406, 3745	
Gfo2-1, 14101, 23080		L1-2, 5114, 15665	
Gfo2-2, 3335, 5702		L1-2, 15666, 15710	
Gfo2-2, 5703, 14137		L1-3, 15634	
Gfo2-3, 3395, 14145		L2-1, 1192, 8137	
Gfo2-3, 14146, 15407		L2-2, 2118, 17065	
Gv2-1, 1232, 14180		L3-1, 13003, 13083	
Gv2-1, 14181, 14190		L3-2, 3088, 3675	
Gv3-1, 3052, 6083		L3-2, 3676, 5139	
H3-1, 3434, 5558		L3-2, 5140, 6777	
H3-1, 5560, 14996		L3-2, 6778, 12816	
Hf3-1, 3469, 8490		L3-2, 12817, 15730	
Hv1-1, 3472, 14955		L3-2, 15731, 15829	
Hv1-2, 15452		L3-2, 15830, 15976	
Hv1-3, 20668, 20680		L3-2, 15977, 20036	
Hv2-1, 2125		L3-2, 20037, 20752	
Hv3-1, 3421, 3467		L3-3, 3773, 17539	
Hv3-1, 3468, 10069		L3-3, 17540, 17549	
Hv3-1, 10070, 23082		L3-4, 23411, 23412	
Hv4-1, 70000, 70024		L3-5, 2786, 6757	
Hvf3-1, 3425, 5587		L3-5, 6759, 15805	

Der hvor datorubrikken står åpen gjelder datoen for den opprinnelige utgave: 1.7.54.

OVERSIKT OVER GJELDENE BLAD I TRYKK NR. 752

pr. 1/7 -54. Neste revisjon 1/7 -56

Side 3

<p align="center">SIDE</p> <p>(Hver enkelt side angis ved litrabetegnelsen og første og siste vognnummer)</p>	<p align="center">DATO</p> <p>for siste revisjon</p>	<p align="center">SIDE</p> <p>(Hver enkelt side angis ved litrabetegnelsen og første og siste vognnummer)</p>	<p align="center">DATO</p> <p>for siste revisjon</p>
L3-6, 11901, 11932		Lk3-1, 6711, 15910	
L3-7, 5530, 14970		Lk3-1, 15911, 16515	
L3-7, 14971, 17045		Lk3-2, 1422, 1449	
L4-1, 10551, 11160		Ls3-1, 2800, 6758	
L4-1, 11162, 32160		Lt2-1, 7601, 7603	
L4-1, 32161, 32236		Lt2-2, 7604, 15626	
L4-1, 32237, 32349		Lt2-3, 2815, 7616	
L4-1, 32351, 32481		Lt2-3, 7617, 7720	
L4-1, 32483, 32607		Lt2-3, 7721, 9533	
L4-1, 32609, 32669		M1-1, 2267, 2457	
L4-2, 11191, 32142		M1-1, 2473, 6303	
L4-2, 32144, 32665		M1-1, 6319, 11505	
L4-3, 50000, 50029		M1-1, 11506, 16069	
L4-3, 50030, 50100		M1-1, 16078, 20849	
L4-3, 50101, 50170		M1-2, 8242, 8270	
L4-3, 50171, 50241		M1-2, 8271, 20510	
L4-3, 50242, 50311		M1-2, 20511, 20524	
L4-3, 50312, 50376		M1-3, 23389, 23395	
L4-3, 50377, 50445		M2-1, 5498, 23023	
L4-3, 50446, 50469		M2-1, 23025, 23458	
Lo3-1, 23701, 23724		Mf1-1, 2361, 3816	
Lf3-1, 13001, 13085		Mf1-2, 8283, 20530	
Lf4-1, 11193, 32258		Mf2-1, 5490, 23495	
Lf4-1, 32265, 32660		Ms3-1, 8221, 8237	
Lg1-1, 2301, 2338		Ms3-2, 2126, 15889	
Lg1-1, 2342, 15958		Ms3-2, 15890, 15892	
Lg2-1, 11466, 11486		Msf3-1, 8224, 8240	
Lg3-1, 9807, 9811		Msf3-2, 6991, 15900	
Lk1-1, 3691, 5185		Mk1-1, 6150, 12410	
Lk1-1, 5187, 15965		Mk3-1, 20231, 20250	

Der hvor datorubrikken står åpen gjelder datoen for den opprinnelige utgave : 1.7.54.

OVERSIKT OVER GJELDENE BLAD I TRYKK NR. 752

pr. 1/7 -54. Neste revisjon 1/7 -56

Side 4

SIDE (Hver enkelt side angis ved litrabetegnelsen og første og siste vognnummer)	DATO for siste revisjon	SIDE (Hver enkelt side angis ved litrabetegnelsen og første og siste vognnummer)	DATO for siste revisjon
N1-1, 1818, 2592		No1-1, 6857, 15992	
N1-1, 2601, 6413		No2-1, 6846, 10939	
N1-1, 7502, 16181		Nf2-1, 10882, 12548	
N1-1, 16182, 20846		Nf2-2, 2711, 2715	
N1-2, 1660, 1904		Nf2-3, 6425, 12551	
N1-2, 1905, 11635		Nfo1-1, 6853, 15993	
N1-2, 11638, 11707		Nfo2-1, 6847, 10938	
N2-1, 2402, 2810		NP2-1, 5305, 10520	
N2-1, 4096, 10904		NP2-1, 10521, 16364	
N2-1, 10905, 11887		NP3-1, 13054, 13095	
N2-1, 11888, 11900		NPo3-1, 13042, 13081	
N2-2, 3634, 3829		Q2-1, 4951, 4953	
N2-2, 3830, 5328		Q3-2, 4956, 4988	
N2-2, 5329, 5731		Q3-3, 11302	
N2-2, 5732, 6516		Q4-1, 60080, 60163	
N2-2, 6517, 6967		Q4-2, 11303, 73004	
N2-2, 6968, 9570		Qo1-1, 2782, 15999	
N2-2, 9572, 14484		Qf3-2, 11301	
N2-2, 14485, 16423		Qf4-1, 11304, 73009	
N2-2, 16424, 20129		S1-1, 4509, 7453	
N2-2, 20130, 20719		S1-2, 1988	
N2-2, 20720, 23007		S3-1, 4534, 20771	
N2-3, 2270, 2832		S3-2, 2908	
N2-3, 2887, 8558		Sf1-1, 15492	
N2-3, 8560, 16106		Sf1-2, 2891, 23062	
N2-3, 16118, 16463		Sf3-1, 2900, 8376	
N2-4, 10886, 12552		Sf3-1, 20253, 20772	
N2-5, 2709, 2710		Sf3-2, 2902, 16588	
N3-1, 13005, 13096		T1-1, 2977	
N3-2, 23434		T3-1, 4801, 4830	

Der hvor datorubrikken står åpen gjelder datoen for den opprinnelige utgave : 1.7.54.

OVERSIKT OVER GJELDENE BLAD I TRYKK NR. 752

pr. 1/7 -54. Neste revisjon 1/7 -56

Side 5

SIDE (Hver enkelt side an- gis ved litrabeteg- nelsen og første og siste vognnummer)	DATO for siste revisjon	SIDE (Hver enkelt side an- gis ved litrabeteg- nelsen og første og siste vognnummer)	DATO for siste revisjon
T3-1, 4831, 6549		T14-1, 60664, 60734	
T3-1, 6550, 6620		T14-1, 60736, 60805	
T3-1, 6621, 14525		T14-1, 60806, 60877	
T3-1, 14526, 17133		T14-1, 60878, 60947	
T3-1, 17134, 17564		T14-1, 60948, 61016	
T3-2, 11902, 11935		T14-1, 61017, 61086	
T4-1, 60000, 60028		T14-1, 61087, 61156	
T4-1, 60029, 60097		T14-1, 61157, 61226	
T4-1, 60098, 60172		T14-1, 61227, 61253	
T4-1, 60173, 60205		T103-1, 4926, 16591	
To1-1, 2781, 15997		T104-1, 60486, 60495	
To3-1, 6841, 6845		T1f3-1, 4230, 10545	
To4-1, 60416, 60446		T1f3-1, 10546, 16489	
To4-1, 60447, 60485		T1fo3-1, 4927, 16501	
T13-1, 2985, 4892		Tro4-1, 16506	
T13-1, 4893, 5755		Trfo4-1, 16505	
T13-1, 5756, 6800		Tso2-1, 4380, 15991	
T13-1, 6821, 10450		Tso2-2, 17164	
T13-1, 10451, 10594		Tsfo3-1, 5405, 15995	
T13-1, 10595, 10933		Z1-1, 16592, 16593	
T13-1, 10940, 14552		Z1-2, 1242, 10315	
T13-1, 14553, 15581		Z1-3, 4962, 9960	
T13-1, 15582, 16545		Ø2-1, 16701, 16729	
T13-1, 16546, 17163		Ø2-1, 16730, 16796	
T14-1, 60206, 60234		Ø2-1, 16797, 16836	
T14-1, 60235, 60303		Ø4-1, 17565, 17604	
T14-1, 60304, 60373		Ø4-1, 17605, 17614	
T14-1, 60374, 60524		Øo4-1, 74000, 74001	
T14-1, 60525, 60594		Øo4-2, 74002, 74003	
T14-1, 60595, 60663		Øo4-3, 12001, 12010	
		Øf4-1, 17593, 17602	

Der hvor datorubrikken står åpen gjelder datoen for den opprinnelige utgave : 1.7.54.

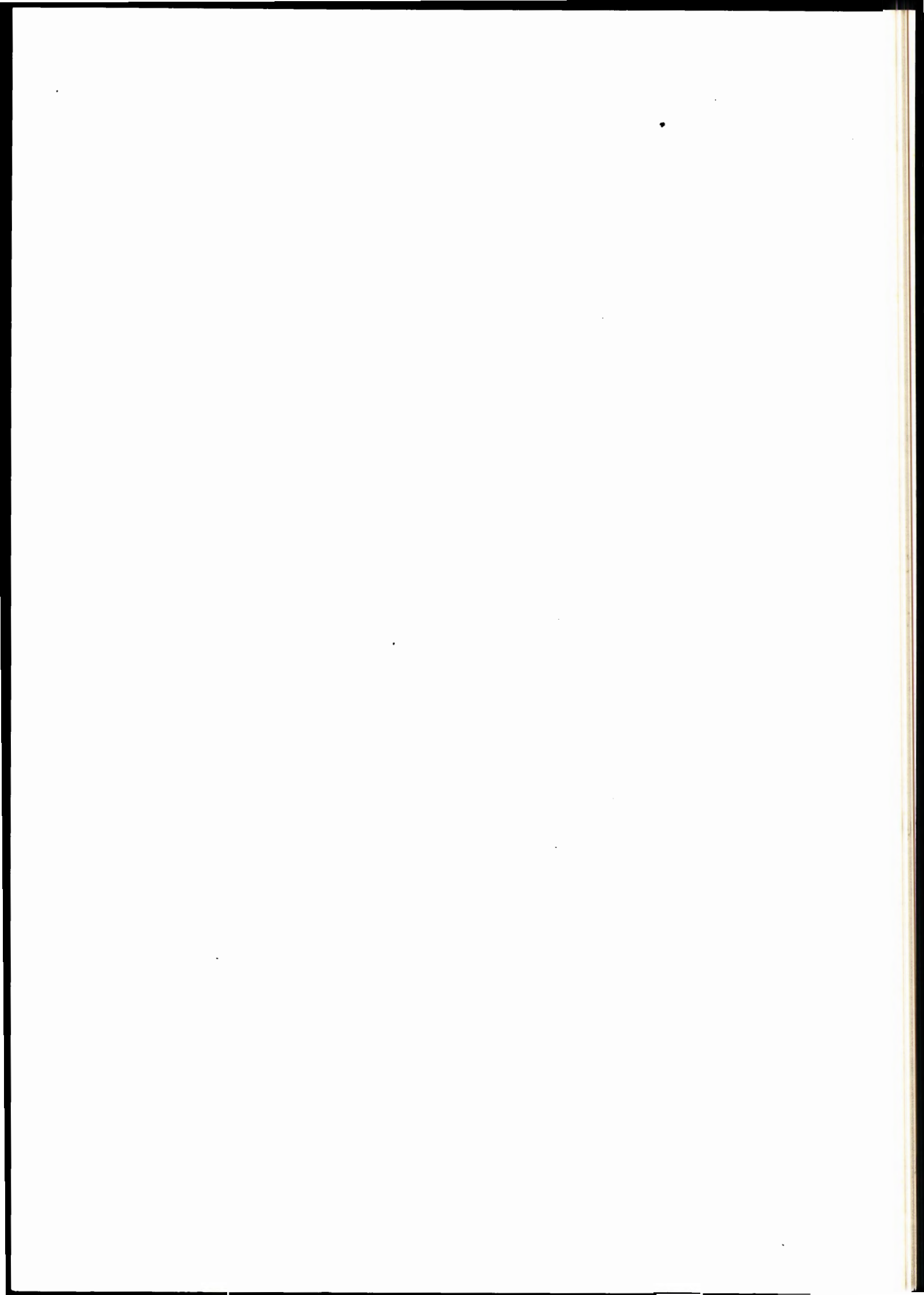

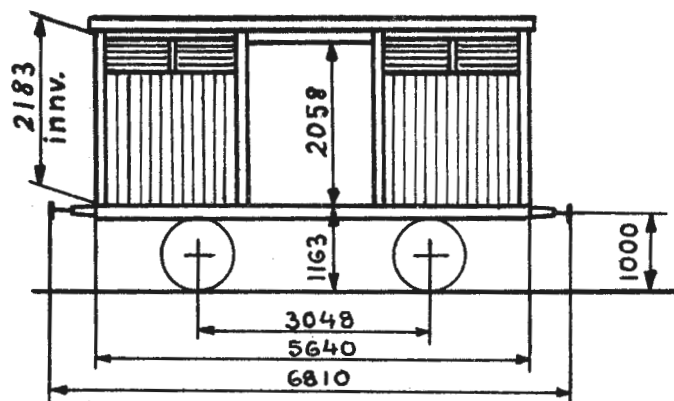

Omtrentlig egenvekt 7,0 t.
 " last 10,5 t.
 Gulvflate 12,2 m²
 Rominnhold 24,7 m³
 Hovedtegning, Thm 366, Md 112
 eller Ukjent

LUKKET GODSVOGN

Vogn nr.	Fabr.	Byggear	Merknad	Vogn nr.	Fabr.	Byggear	Merknad
5066	Skb	89	H-tegn. Thm 366				
15072	Str	90	H-tegn. 112				
15091	x)	77 79	H-tegn. ukjent				
15092	x)	"					
15106	x)	"					
15107	x)	"					
15155	x)	"					
15165	x)	"					

x) Atl, Skb og Str

G1

TYPE 2

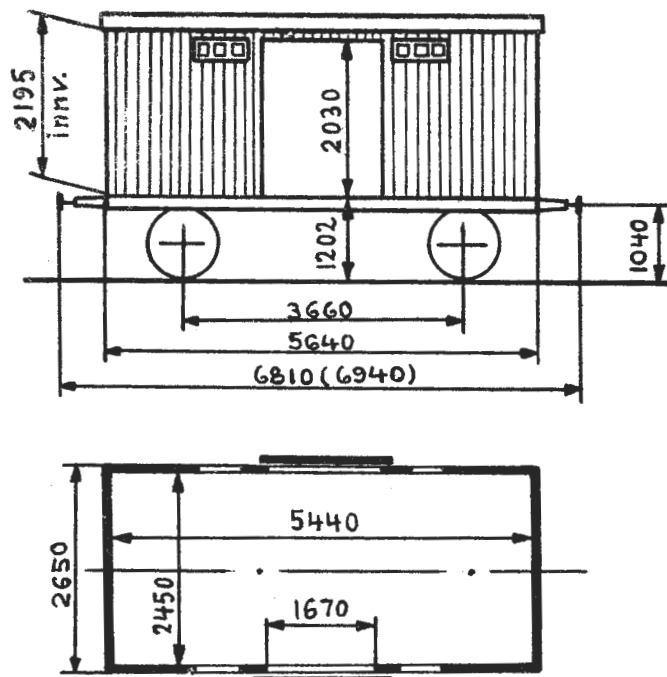

Omtrentlig egenvekt 6,8 t
" last 10,0 t
Gulvflate 13,3 m²
Rominnhold 28,2 m³
Hovedtegning, Ukjent eller 169

LUKKET GODSVOGN

Vogn nr.	Fabr.	Byggeår	Merknad	Vogn nr.	Fabr.	Byggeår	Merknad
1106	Skb	92	H-tegn. ukjent	8084	Skb	95	
1113	"	"					
1142	"	"					
1147	"	"					
1154	Str	95					
2046	Skb	92	H-tegn. 169				
2097	"	"					
2107	"	"					
7056	"	"					
7060	"	"					
8079	"	95					

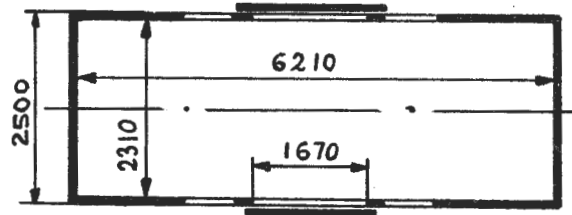
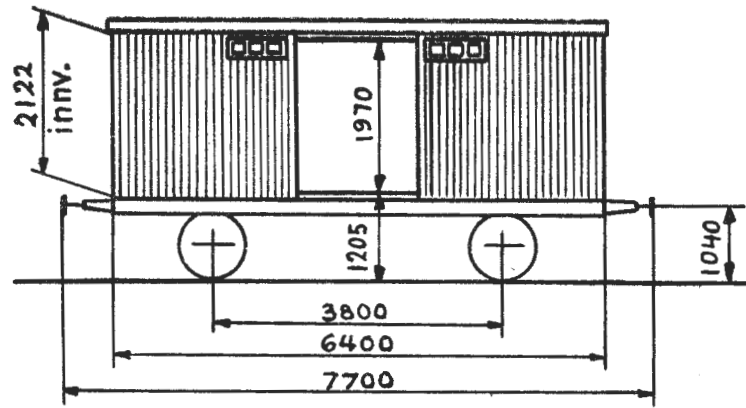

Omtrentlig egenvekt 7,2 t.
 " last 10,0 t.
 Gulvflate 14,3 m²
 Rominnhold 29,5 m³
 Hovedtegning 1421

LUKKET GODSVOGN

Vogn nr.	Fabr.	Byggeår	Merknad	Vogn nr.	Fabr.	Byggeår	Merknad
8403	Str	12		15336	Edf	14	
8404	"	"		15337	"	"	
8409	"	"		15340	"	"	
8410	"	"		15341	"	"	
8412	"	"		15342	"	"	
8413	"	"		15345	"	"	
8414	"	"		15347	"	"	
8415	"	"		15353	"	"	
8417	"	"		15354	"	"	
8418	"	"					
8419	"	"					
8421	"	"					
15329	Edf	14					
15331	"	"					
15333	"	"					
15334	"	"					

G1
TYPE 5

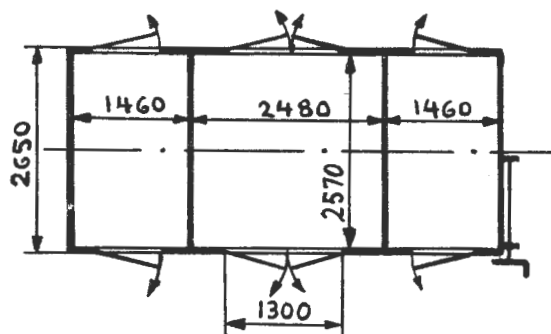
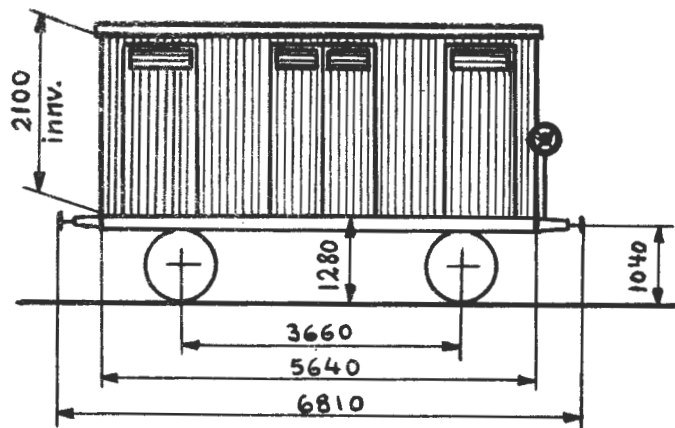

Høyde av dør-
åpning: 1950

Omtrentlig egenvekt 7,2 t.
" last 10,0 t.
Gulvflate 13,3 m²
Rominnhold 28,2 m³
Hovedtegning D.2939

LUKKET GODSVOGN

Vogn nr.	Fabr.	Byggeår	Merknad	Vogn nr.	Fabr.	Byggeår	Merknad
15050	Drm	32	Vognen er innredet for transport av fiskekasser og reisegods. Gammel understilling.				

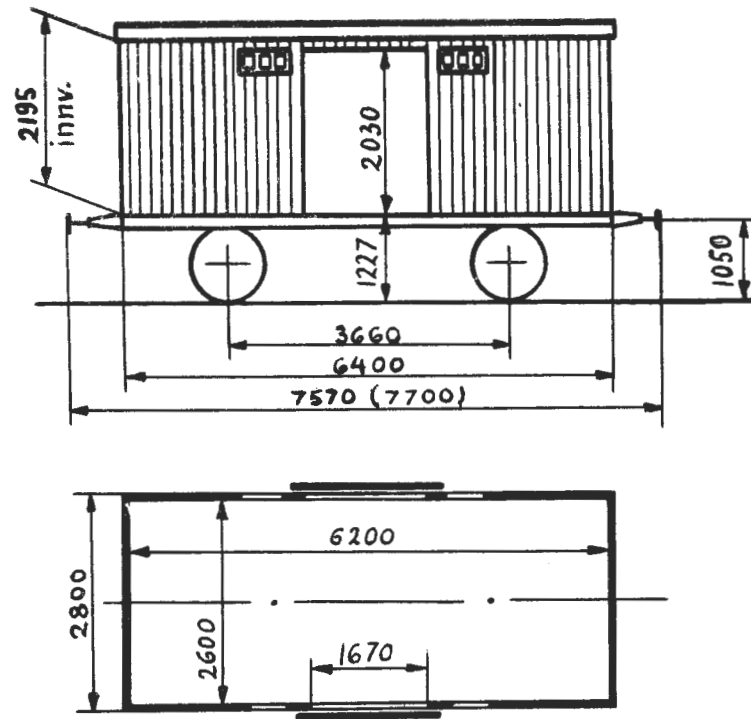

Omtrentlig egenvekt 7,0 t.
 " last 9,5-10 t.
 Gulvflate 16,1 m²
 Rominnhold 34,0 m³
 Hovedtegning B 62, 376

LUKKET GODSVOGN

Vogn nr.	Fabr.	Byggeår	Merknad	Vogn nr.	Fabr.	Byggeår	Merknad
			H-tegn. B 62	1201	NHJ	08	
1166	Skb	97		1202	"	"	
1169	"	98		1203	"	09	
1172	"	"		1204	"	"	
1175	"	"		1205	"	"	
1189	"	07		1206	"	"	
1190	"	"		1207	"	"	
1191	"	"		1208	"	"	
1193	"	"		1209	"	"	
1194	"	"		1210	"	"	
1195	"	"		1211	"	"	
1196	"	"		1212	"	"	
1197	"	"		1213	"	"	
1199	NHJ	08		1214	Str	10	
1200	"	"		1215	"	"	

G2
TYPE 1

Vogn nr.	Fabr.	Byggeår	Merknad	Vogn nr.	Fabr.	Byggeår	Merknad
1216	Str	10		2969	Skb	10	
1217	"	"		3179	Str	00/01	
1218	"	"		3181	"	"	1)
1219	"	"		3182	"	"	1)
1220	"	"		3183	"	"	1)
1221	"	"		3184	"	"	1)
1222	"	"		3186	"	"	
1224	"	"		3187	"	"	
1225	"	"		3190	"	"	
1227	"	"		3191	"	"	
1228	"	"		3192	"	"	
1229	"	"		3193	"	"	
1230	"	"		3194	"	"	
1231	"	"		3195	"	"	
				3197	"	"	
			H-tegn. 376	3201	"	"	
2914	Skb	99		3202	"	"	
2936	"	"		3204	"	"	
2950	"	10		3206	"	"	
2951	"	"		3209	"	"	
2952	"	"		3210	"	"	
2953	"	"		3212	"	"	
2954	"	"		3215	"	"	
2955	"	"		3217	"	"	
2956	"	"		3220	"	"	
2957	"	"		3222	"	"	
2958	"	"		3223	"	"	
2959	"	"		3224	"	"	
2960	"	"		3227	"	"	
2961	"	"		3228	"	"	
2963	"	"		3229	"	"	
2964	"	"		3231	"	"	
2965	"	"		3232	"	"	
2966	"	"		3233	"	"	
2967	"	"		3234	"	"	
				3239	"	"	

1) Innredet for kjøtt-transport.

Vogn nr.	Fabr.	Byggeår	Merknad	Vogn nr.	Fabr.	Byggeår	Merknad
3240	Str	00 01		3305	Edf	01	
3241	"	"		3307	"	"	
3243	"	"		3309	"	08	
3244	"	"		3310	"	"	
3245	"	"		3311	"	"	
3247	"	"		3312	"	"	
3249	"	"		3313	"	"	
3250	"	"		5075	Str	10	
3251	"	"		5077	"	"	
3254	"	"		5078	"	"	
3255	"	"		5079	"	"	
3258	"	"		5080	"	"	
3264	Skb	01		5081	"	"	
3266	"	"		5082	"	"	
3269	"	"		5084	"	"	
3272	"	"		5085	"	"	
3273	"	"		5087	"	"	
3277	"	"		5088	"	"	
3278	"	"		5089	"	"	
3279	"	"		5090	"	"	
3283	"	"		5091	"	"	
3284	"	"		5092	"	"	
3285	"	"		5093	"	"	
3288	Edf	01		6068	Wgm	97	
3289	"	"		6069	"	"	
3290	"	"		6070	"	"	
3292	"	"		6131	Skb	02	
3293	"	"		6132	"	"	
3295	"	"		6133	"	"	
3296	"	"		6134	"	"	
3297	"	"		6135	"	"	
3298	"	"		6137	"	"	
3299	"	"		6138	"	"	
3300	"	"		6140	"	"	
3301	"	"	Innredet for melke- transport	7066	"	10	

G2
TYPE 1

Vogn nr.	Fabr.	Byggear	Merknad	Vogn nr.	Fabr.	Byggear	Merknad
7067	Skb	10		10305	Skb	06	
7068	"	"		10307	"	"	
7069	"	"		10309	"	"	
7070	"	"		10310	"	"	
7071	"	"		10311	"	"	
7072	"	"		10313	"	"	
7073	"	"		10314	Edf	10	
7074	"	"		10323	"	"	
7075	"	"		10324	"	"	
7076	"	"		10325	"	"	
8097	"	97		10326	"	"	
8121	"	99		10327	"	"	
8124	"	"		10328	"	"	
8127	"	"		10329	"	"	
9230	"	09		10330	"	"	
9231	"	"		10331	"	"	
9232	"	"		10332	"	"	
9233	"	"		10333	"	"	
9234	"	"		10334	"	"	
9235	"	"		10335	"	"	
9236	"	"		10336	"	"	
9238	"	"		10337	"	"	
9240	"	"		10338	"	"	
9241	"	"		14168	Str	05	
9242	"	"		14169	"	"	
9243	"	"		14170	"	"	
9244	"	"		14171	"	"	
9245	"	"		14172	"	"	
9246	"	"		14173	"	"	
9247	"	"		14174	"	"	
9249	"	"		14175	"	"	
10298	"	01		14176	Skb	09	
10300	"	"		14192	"	10	
10302	"	"		14193	"	"	Ballast + V.V. = 9,4 t
10304	"	06		14194	"	"	" + " = 9,2

Vogn nr.	Fabr.	Byggeår	Merknad	Vogn nr.	Fabr.	Byggeår	Merknad
14195	Skb	10					
14196	"	"					
20614	Edf	18					
20648	"	"					

G2

TYPE 2

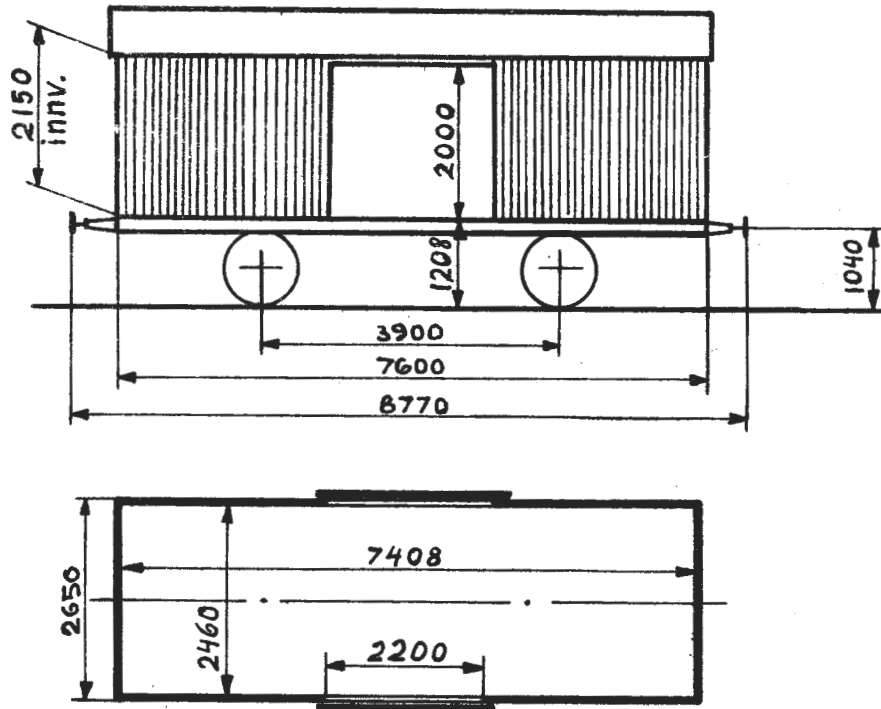

Omtrentlig egenvekt	7,5 t
" last	9,5 t
Gulvflate	18,2 m ²
Rominnhold	39,2 m ³
Hovedtegning	815 + D 2863

LUKKET GODSVOGN

Vogn nr.	Fabr.	Byggear	Merknad	Vogn nr.	Fabr.	Byggear	Merknad
16327	AaB	09	Benyttes til papirtransport				

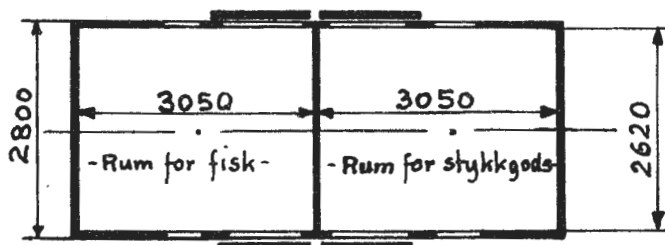
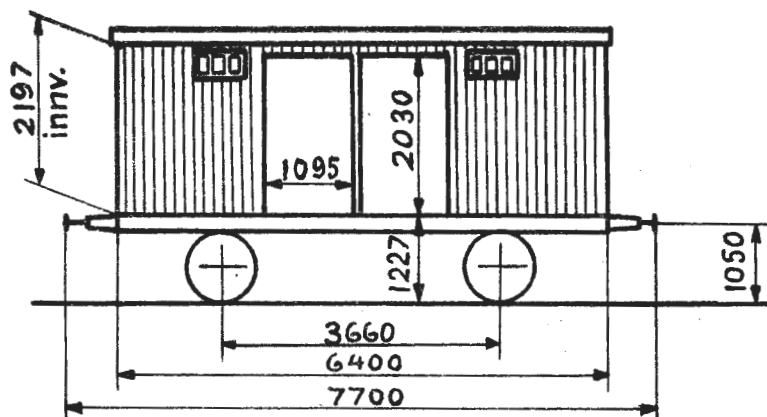

Omtrentlig egenvekt 8,8 t
 " last 9,0 t
 Gulvflate 16,0 m²
 Rominnhold 33,8 m³
 Hovedtegning 376 + BdM 1979

LUKKET GODSVOGN

Vogn nr.	Fabr.	Byggeår	Merknad	Vogn nr.	Fabr.	Byggeår	Merknad
5074	Str	10					

G2

TYPE 4

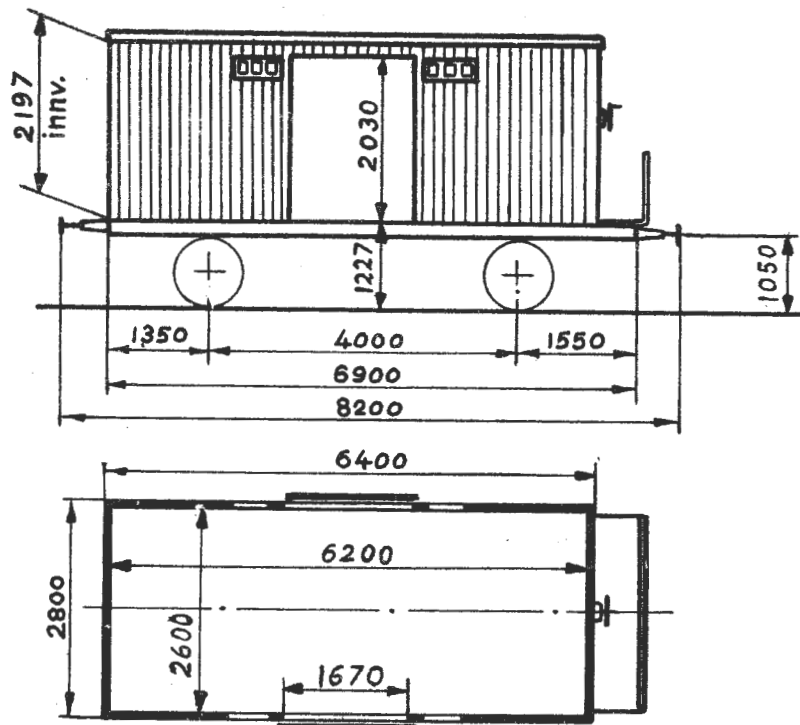

Omtrentlig egenvekt 7,5 t
 " last 9,5 t
 Gulvflate 16,1 m²
 Rominnhold 34,0 m³
 Hovedtegning 376 + skisse 233

LUKKET GODSVOGN

Vogn nr.	Fabr.	Byggeår	Merknad	Vogn nr.	Fabr.	Byggeår	Merknad
2059	Skb	11		17061	Skb	11	
2843	"	"		17066	"	10	
2846	"	"		17069	"	11	
2847	"	"		17070	"	"	
14063	Edf	10		17072	"	"	
14068	"	"		17077	"	"	
14070	"	"		17079	"	"	
14074	"	"		17083	"	"	
14076	"	"					
14078	"	"					
14080	"	"					
14088	"	"					
17052	Skb	10					
17058	"	"					
17059	"	11					

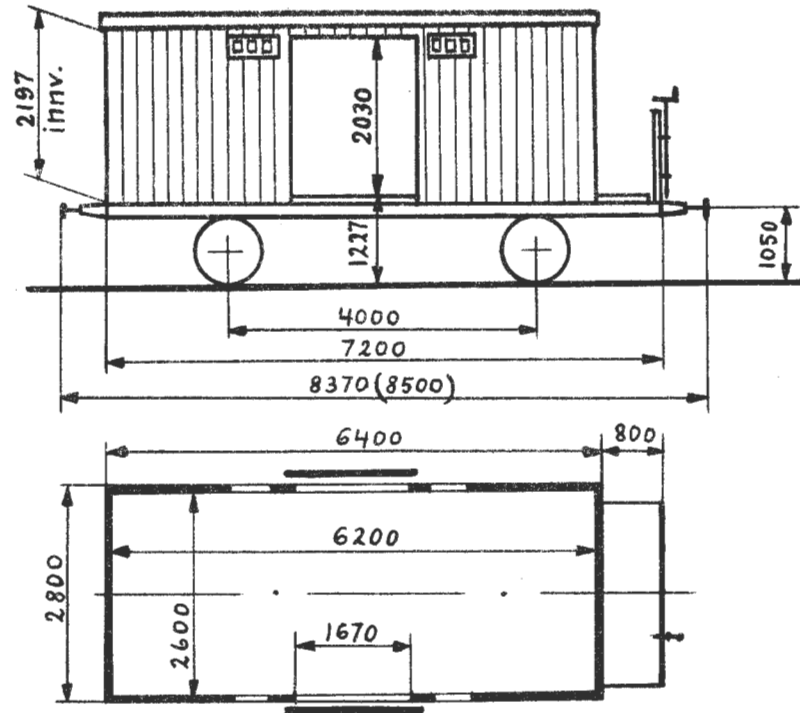

Omtrentlig egenvekt 7,5 t
 " last 9,5 t
 Gulvflate 16,1 m²
 Rominnhold 34,0 m³
 Hovedtegning 376 + skisse
 nr. 1085

LUKKET GODSVOGN

Vogn nr.	Fabr.	Byggeår	Merknad	Vogn nr.	Fabr.	Byggeår	Merknad
6272	Edf	05					

G3

TYPE 1

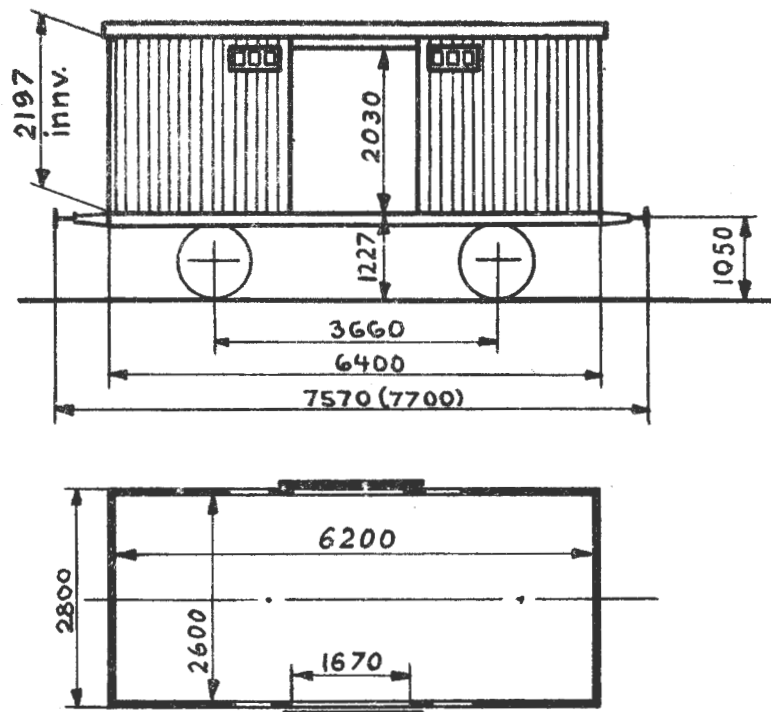

Omtrentlig egenvekt 8,0 t
 " last 14,5-15,5 t
 Gulvflate 16,1 m²
 Rominnhold 34,0 m³
 Hovedtegning 376

LUKKET GODSVOGN

Vogn nr.	Fabr.	Byggeår	Merknad	Vogn nr.	Fabr.	Byggeår	Merknad
2088	Oslo	15		3062	Skb	08	
2944	Edf	08		3063	"	"	
2945	"	"		3064	"	"	
2946	"	"		3065	"	"	
2947	"	"		3066	"	"	
2948	"	"		3067	"	"	
2949	"	"		3068	"	"	
3053	Skb	08		3069	"	"	
3054	"	"		3070	"	"	
3055	"	"		3071	"	"	
3056	"	"		3072	"	"	
3057	"	"		3073	"	"	
3058	"	"		3074	"	"	
3059	"	"		3076	"	"	
3060	"	"		3077	"	"	
3061	"	"		3078	"	"	

Vogn nr.	Fabr.	Byggear	Merknad	Vogn nr.	Fabr.	Byggear	Merknad
3079	Skb	08		3121	Edf	08	
3080	"	"		3122	"	"	
3081	"	"		3124	"	"	
3082	"	"		3125	"	"	
3083	"	"		3126	"	"	
3084	"	"		3127	"	"	
3085	"	"		3128	"	"	
3086	"	"		3129	"	"	
3087	"	"		3130	"	"	
3089	"	"		3131	"	"	
3090	"	"		3134	"	09	
3091	"	"		3135	"	"	
3092	"	"		3136	"	"	
3093	"	"		3137	"	"	
3094	"	"		3138	"	"	
3095	"	"		3139	"	"	
3096	"	"		3140	"	"	
3097	"	"		3141	"	"	
3098	"	"		3143	"	"	
3099	"	"		3144	"	"	
3100	"	"		3145	"	"	
3101	"	"		3146	"	"	
3103	"	"		3147	"	"	
3104	"	"		3148	"	"	
3105	"	"		3149	"	"	
3107	"	"		3150	"	"	
3108	"	"		3151	"	"	
3109	"	"		3152	"	"	
3110	"	"		3153	"	"	
3111	"	"		3155	"	"	
3114	"	"		3156	"	"	
3115	"	"		3158	"	"	
3117	"	"		3159	"	"	
3118	"	"		3160	"	"	
3120	Edf	08		3172	Skb	26	

G3
TYPE 1

Vogn nr.	Fabr.	Byggear	Merknad	Vogn nr.	Fabr.	Byggear	Merknad
3173	Skb	26		3355	Edf	22	
3175	"	"		3356	"	"	
3176	"	"		3357	"	"	
3177	"	"		3358	"	"	
3178	"	"		3359	"	"	
3314	Edf	10		3360	"	"	
3315	"	"		3361	"	"	
3316	"	"		3363	"	"	
3317	"	"		3364	"	"	
3318	"	"		3365	"	23	
3319	"	"		3366	"	"	
3320	"	"		3367	"	"	
3321	"	"		3368	"	"	
3322	"	"		3369	"	"	
3323	"	"		3371	Skb	24	
3324	"	"		3372	"	"	
3325	"	"		3373	"	"	
3326	"	"		3374	"	"	
3327	"	"		3375	"	"	
3328	"	"		3376	"	"	
3329	"	"		3377	"	"	
3330	"	"		3378	"	"	
3331	"	"		3379	"	"	
3332	"	"		3380	"	"	
3333	"	"		3381	"	"	
3334	"	"		3382	"	"	
3345	Edf	22		3383	"	"	
3346	"	"		3384	"	"	
3348	"	"		3385	"	25	
3349	"	"		3386	"	"	
3350	"	"		3387	"	"	
3351	"	"		3388	"	"	
3352	"	"		3389	"	"	
3353	"	"		3390	"	"	
3354	"	"		3391	"	"	

Vogn nr.	Fabr.	Byggear	Merknad	Vogn nr.	Fabr.	Byggear	Merknad
3392	Skb	25		5450	Skb	27	
3394	"	"		5452	"	"	
3579	"	27		5453	"	"	
3580	"	"		5454	"	"	
3581	"	26		5455	"	"	
3582	"	"		5456	"	"	
3583	"	"		5457	"	"	
3584	"	"		5458	"	"	
3585	"	"		5459	"	"	
3586	"	"		5460	"	"	
3587	"	"		5461	"	"	
3588	"	"		5462	"	"	
3589	"	"		5463	"	"	
3590	"	"		5464	"	"	
3591	"	"		5466	"	"	
3592	"	"		5636	Edf	14	
3593	"	"		5637	"	"	
3594	"	"		5638	"	"	
3595	"	"		5639	"	"	
3596	"	"		5640	"	"	
3597	"	"		5641	"	"	
3598	"	"		5642	"	"	
3599	"	"		5643	"	"	
3600	"	"		5644	"	"	
5437	AaB	26		5645	"	"	
5438	"	"		5646	"	"	
5440	"	"		5647	"	"	
5441	"	"		5648	"	"	
5442	"	"		5649	"	"	
5443	"	"		5650	"	"	
5444	"	"		5651	"	"	
5445	"	"		5652	"	"	
5446	"	"		5653	"	"	
5447	Skb	27		5654	"	"	
5448	"	"		5655	"	"	

G3
TYPE 1

Vogn nr.	Fabr.	Byggeår	Merknad	Vogn nr.	Fabr.	Byggeår	Merknad
5656	Edf	14		6107	Edf	09	
5657	"	"		6108	"	"	
5658	"	"		6109	"	"	
5659	"	"		6110	"	"	
5660	"	"		6111	"	"	
5661	"	"		6114	"	"	
5662	"	"		8149	Skb	08	
5663	"	"		8150	"	"	
5664	"	"		8151	"	"	
5665	"	"		8152	"	"	
6080	Edf	09		8153	"	"	
6081	"	"		8154	"	"	
6082	"	"		8155	"	"	
6084	"	"		8156	"	"	
6085	"	"		8157	"	"	
6087	"	"		8158	"	"	
6088	"	"		8160	"	"	
6089	"	"		8161	"	"	
6090	"	"		8162	"	"	
6091	"	"		8163	"	"	
6092	"	"		8164	"	"	
6093	"	"		8165	"	"	
6094	"	"		8166	"	"	
6095	"	"		8167	"	"	
6096	"	"		8168	"	"	
6097	"	"		8169	"	"	
6098	"	"		8170	"	"	
6099	"	"		8171	"	"	
6100	"	"		8172	"	"	
6101	"	"		8173	"	"	
6102	"	"		8174	Edf	09	
6103	"	"		8175	"	"	
6104	"	"		8176	"	"	
6105	"	"		8177	"	"	
6106	"	"		8178	"	"	

Vogn nr.	Fabr.	Byggear	Merknad	Vogn nr.	Fabr.	Byggear	Merknad
8179	Edf	09		8319	Str	16	
8180	"	"		8320	"	"	
8181	"	"		8321	"	"	
8182	"	"		8322	"	"	
8183	"	"		8323	"	"	
8184	"	"		8324	"	"	
8185	"	"		8325	"	"	
8186	"	"		8326	"	"	
8187	"	"		8327	"	"	
8188	"	"		8328	"	"	
8190	"	"		8329	"	"	
8191	"	"		8330	"	"	
8192	"	"		8331	"	"	
8193	"	"		8332	"	"	
8194	"	12		8333	"	"	
8195	"	"		8334	"	"	
8196	Str	16		8335	"	"	
8197	"	"		8336	"	"	
8198	"	"		8337	"	"	
8199	"	"		8339	"	"	
8200	"	"		8340	"	"	
8290	Skb	26		8341	"	"	
8291	"	"		8342	"	"	
8292	"	"		8343	"	"	
8293	"	"		8344	"	"	
8294	"	"		8345	"	"	
8295	"	"		8346	"	"	
8296	"	"		8347	"	"	
8297	"	"		8348	"	"	
8298	"	"		8349	"	"	
8299	"	"		8350	"	"	
8300	"	"		8351	Edf	16	
8316	Str	16		8352	"	"	
8317	"	"		8353	"	"	
8318	"	"		8354	"	"	

G3
TYPE 1

Vogn nr.	Fabr.	Byggear	Merknad	Vogn nr.	Fabr.	Byggear	Merknad
8355	Edf	16		8398	Str	23	
8356	"	"		8399	"	"	
8357	"	"		8400	"	"	
8358	"	"		8401	"	"	
8359	"	"		8422	Skb	26	
8360	"	"		8423	"	"	
8361	"	"		8424	"	"	
8363	"	"		8425	"	"	
8364	"	"		8426	"	"	
8365	"	"		8427	"	"	
8366	"	"		8428	"	"	
8367	"	"		8429	"	"	
8368	"	"		8430	"	"	
8369	"	"		10208	Str	23	
8370	"	"		10209	"	"	
8377	Str	23		10210	"	"	
8378	"	"		10211	"	"	
8379	"	"		10212	"	"	
8380	"	"		10213	"	"	
8381	"	"		10214	"	"	
8382	"	"		10215	"	"	
8384	"	"		10216	"	"	
8385	"	"		10217	"	"	
8386	"	"		10218	"	"	
8387	"	"		10219	"	"	
8388	"	"		10220	"	"	
8389	"	"		10221	"	"	
8390	"	"		10222	"	"	
8391	"	"		10223	"	"	
8392	"	"		10224	"	"	
8393	"	"		10225	"	"	
8394	"	"		10226	"	"	
8395	"	"		10227	"	"	
8396	"	"		10228	"	"	
8397	"	"		10229	"	"	

Vogn nr.	Fabr.	Byggeår	Merknad	Vogn nr.	Fabr.	Byggeår	Merknad
10230	Str	23		14110	Edf	19	
10231	"	"		14111	"	"	
10232	"	"		14112	"	"	1)
10339	Edf	26		14113	"	"	
10340	"	"		14114	"	"	
10341	"	"		14115	"	"	
10342	"	"		14116	"	"	
10343	"	"		14117	"	"	
10344	"	"		14118	"	"	
10345	"	"		14119	"	"	
10346	"	"		14120	"	"	
10347	"	"		14121	"	"	
10348	"	"		14122	"	"	
10349	"	"		14123	"	"	
10350	"	"		14124	"	"	
10351	"	"		14125	"	"	
10352	"	"		14126	"	"	
10353	"	"		14127	"	"	
10354	"	"		14197	Skb	24	
10355	"	"		14198	"	"	
10356	"	"		14199	"	"	
10357	"	"		14200	"	"	{ Stöpt golv
10358	"	"		14201	"	"	{ Last = 13,5 t.
12171	"	15		14202	"	"	
12172	"	"		14203	"	"	
12173	"	"		14204	"	"	
12174	"	"		14205	"	"	
12175	"	"		14206	"	"	
12176	"	"		14207	"	"	
12177	"	"		14208	"	"	
12178	"	"		14209	"	"	
12179	"	"		14211	"	"	
12180	"	"		14212	"	"	
14108	"	19		14213	"	"	
14109	"	"		14214	"	"	

1) Innredet for transport av levende fisk. V.v. = 9,7t. Last = 13,0t.

G3
TYPE 1

Vogn nr.	Fabr.	Byggeår	Merknad	Vogn nr.	Fabr.	Byggeår	Merknad
14215	Skb	24		15219	Edf	09	
14216	"	"		15220	"	"	
14217	"	"		15221	"	"	
14218	"	"		15222	"	"	
14219	"	"		15223	"	"	
14220	"	"		15224	"	"	
14221	"	"		15225	"	"	
14222	"	25		15226	"	10	
14223	"	"		15227	"	"	
14224	"	"		15229	"	"	
14225	"	"		15230	"	"	
14226	"	"		15231	"	"	
15193	Str	09		15232	"	"	
15195	"	"	Ballast+V.V.=12,2 t	15233	"	"	
15196	"	"		15234	"	"	
15197	"	"		15235	"	"	
15198	"	"		15236	"	"	
15200	"	"		15238	"	"	
15201	"	"		15239	"	"	
15202	"	"		15240	"	"	
15203	"	"		15241	"	"	
15204	"	"		15242	"	"	
15206	"	"		15243	"	"	
15207	"	"		15244	"	"	
15208	"	"		15245	"	"	
15209	"	"		15246	"	"	
15210	"	"		15247	"	"	
15211	Edf	09		15248	"	"	
15212	"	"		15249	"	"	
15213	"	"		15250	"	"	
15214	"	"		15258	"	20	
15215	"	"		15259	"	"	
15216	"	"		15260	"	"	
15217	"	"		15262	"	"	
15218	"	"		15263	"	"	

Vogn nr.	Fabr.	Byggeår	Merknad	Vogn nr.	Fabr.	Byggeår	Merknad
15264	Edf	20		15301	Edf	23	
15265	"	"		15302	"	"	
15266	"	"		15304	Str	"	
15267	"	"		15305	"	"	
15268	Str	21		15306	"	"	
15269	"	"		15307	"	"	
15270	"	"		15308	"	"	
15271	"	"		15309	"	"	
15273	"	"		15310	"	"	
15274	"	"		15311	"	"	
15275	"	"		15312	"	"	
15276	"	"		15313	"	"	
15277	"	"		15314	"	"	
15278	Edf	23		15315	"	"	
15279	"	"		15316	"	"	
15280	"	"		15317	"	"	
15281	"	"		15318	"	"	
15282	"	"		15319	"	"	
15283	"	"		15320	"	"	
15284	"	"		15321	"	"	
15285	"	"		15322	"	"	
15286	"	"		15324	"	"	
15287	"	"		15325	"	"	
15288	"	"		15326	"	"	
15289	"	"		15327	"	"	
15290	"	"		15328	"	"	
15291	"	"		15355	Skb	24	
15292	"	"		15356	"	"	
15293	"	"		15358	"	"	
15294	"	"		15359	"	"	
15295	"	"		15360	"	"	
15297	"	"		15361	"	"	
15298	"	"		15362	"	25	
15299	"	"		15363	"	"	
15300	"	"		15364	"	"	

G3
TYPE 1

Vogn nr.	Fabr.	Byggear	Merknad	Vogn nr.	Fabr.	Byggear	Merknad
15365	Skb	25		17176	Str	21	
15366	"	"		17177	"	"	
15367	"	"		17178	"	"	
15368	"	"		17179	"	"	
15369	"	"		17180	"	"	
15370	"	"		17181	"	"	
15371	"	"		17182	"	"	
15372	"	"		17183	"	"	
15373	"	"		17501	Edf	14	
15374	"	"		17502	"	"	
15383	Edf	28		17503	"	"	
15384	"	"		17504	"	"	
15385	"	"		17505	"	"	
15386	"	"		17507	"	"	
15387	"	"		17508	"	"	
15388	"	"		17509	"	"	
15389	"	"		20151	Edf	22	
15390	"	"		20152	"	"	
15391	"	"		20154	"	"	
15392	"	"		20156	"	"	
15393	"	"		20157	"	"	
15394	"	"		20158	"	"	
15395	"	"		20159	"	"	
15396	"	"		20160	"	"	
15397	"	"		20161	"	"	
15399	"	"		20162	"	"	
15400	"	"		20163	"	"	
15401	"	"		20164	"	"	
15402	"	"		20165	"	"	
17169	Str	21		20166	"	"	
17171	"	"		20167	"	"	
17172	"	"		20169	"	"	
17173	"	"		20171	"	"	
17174	"	"		20172	"	"	
17175	"	"		20173	"	"	

Vogn nr.	Fabr.	Byggear	Merknad	Vogn nr.	Fabr.	Byggear	Merknad
20174	Edf	22		20786	Skb	26	<i>Jb. murst</i>
20176	Str	"		20787	"	"	
20177	"	"		20788	"	"	
20178	"	"		20789	"	"	
20179	"	"		20791	"	"	
20180	"	"		20793	"	"	
20181	"	"		20794	"	"	<i>23075 murst</i>
20182	"	"		23076	Str	19	
20183	"	"		23077	"	"	
20185	"	"		23078	"	"	
20186	"	"		23079	"	"	
20188	"	"		23380	Skb	09	
20189	"	"		23381	"	"	
20190	"	"		23382	"	"	
20191	"	"		23383	"	"	
20192	"	"		23384	"	"	
20193	"	"					
20194	"	"					
20195	"	"					
20196	"	"					
20197	"	"					
20198	"	"					
20199	"	"					
20200	"	"					
20775	Skb	26					
20776	"	"					
20777	"	"					
20778	"	"					
20779	"	"					
20780	"	"					
20781	"	"					
20782	"	"					
20783	"	"					
20784	"	"					
20785	"	"					

G3
TYPE 2

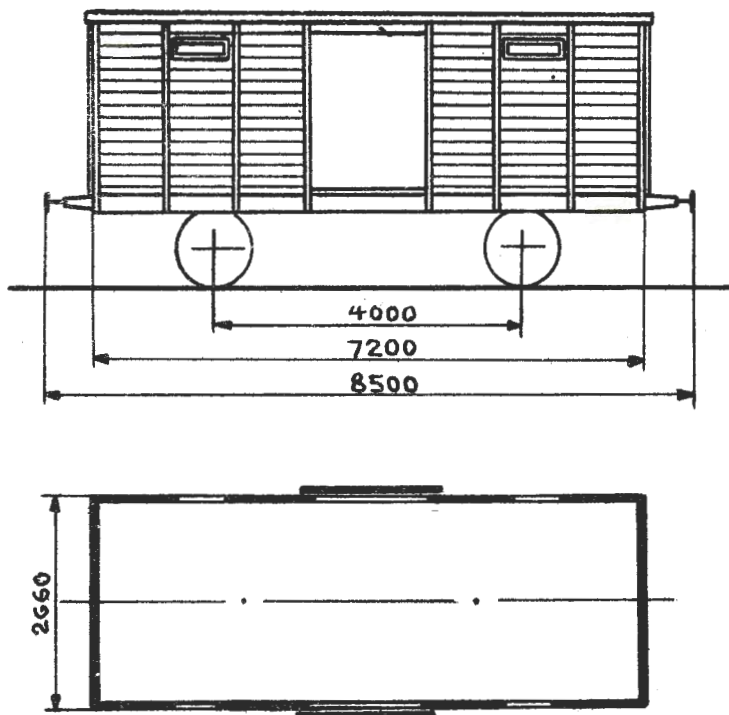

Omtrentlig egenvekt 8,2 t
 " last 12,5-14,5 t
 Gulvflate 18,6 m²
 Rominnhold 37,9 m³
 Hovedtegning Vognene er innkjøpt fra Tyskland i 1915.

LUKKET GODSVOGN

Vogn nr.	Fabr.	Byggear	Merknad	Vogn nr.	Fabr.	Byggear	Merknad
31026				31043			
31027				31044			
31028				31045			
31029				31048			
31030				31049			
31031				31051			
31032				31052			
31033				31053			
31034				31054			
31035				31055			
31036				31056			
31037				31057			
31038				31058			
31040				32041			
31041				32043			

Vogn nr.	Fabr.	Byggeår	Merknad	Vogn nr.	Fabr.	Byggeår	Merknad
32044 32053							

G3

TYPE 3

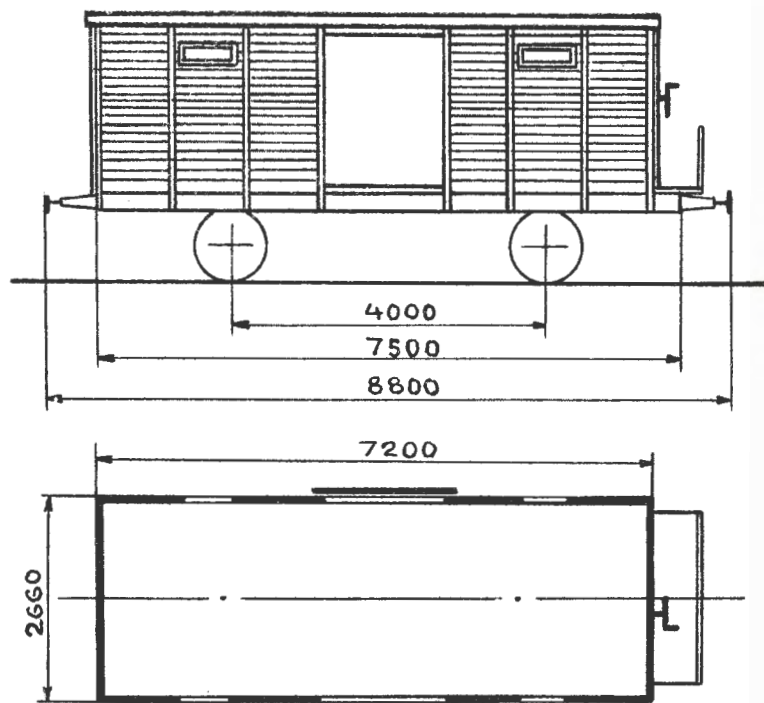

Omtrentlig egenvekt 9,0 t
 " last 14,0 t₂
 Gulvflate 18,6 m²
 Rominnhold 37,9 m³
 Hovedtegning Vognene er innkjøpt
 fra Tyskland i 1915

LUKKET GODSVOGN

Vogn nr.	Fabr.	Byggeår	Merknad	Vogn nr.	Fabr.	Byggeår	Merknad
31001							
31002							
31003							
31004							
31005							
31006							
31007							
31008							
31009							
31010							
31011							
31012							
32024							

G3

TYPE 4

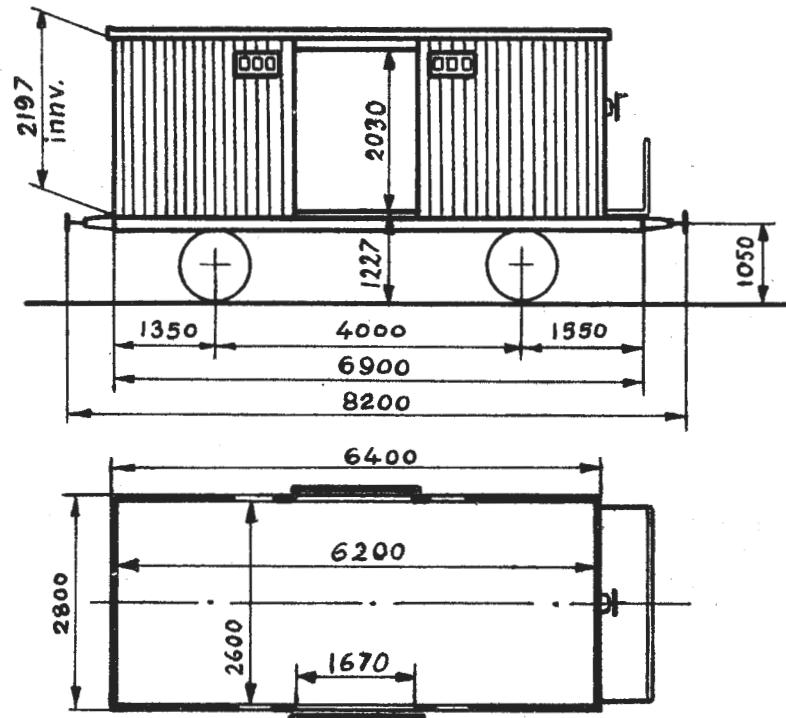

Omtrentlig egenvekt 8,0 t
 " last 15,0 t²
 Gulvflate 16,1 m²
 Rominnhold 34,0 m³
 Hovedtegning 376 + skisse 233

LUKKET GODSVOGN

Vogn nr.	Fabr.	Byggeår	Merknad	Vogn nr.	Fabr.	Byggeår	Merknad
3166	Str	19		10167	Str	17	
3167	"	"		10171	"	"	
5096	Edf	16		10172	"	"	
5099	"	"		10179	"	"	
5667	"	15		10181	Str	17	
5668	"	"		10182	"	"	
5670	"	"		10185	"	"	
5671	"	"		10186	"	"	
5674	"	"		10187	"	"	
5677	"	"		10188	"	"	
6123	Str	21		10189	"	"	
6126	"	"		10200	"	19	
6291	"	19		10201	"	"	
10163	"	17		14093	Edf	16	
10164	"	"		14095	"	"	

G3
TYPE 4

Vogn nr.	Fabr.	Byggear	Merknad	Vogn nr.	Fabr.	Byggear	Merknad
14097	Edf	16					
16552	Str	19					
17154	"	"					
17532	"	"					
17533	"	"					
20754	"	"					
20756	"	"					
20758	"	"					
20759	"	"					
20760	"	"					
20762	"	"					

G3

TYPE 5

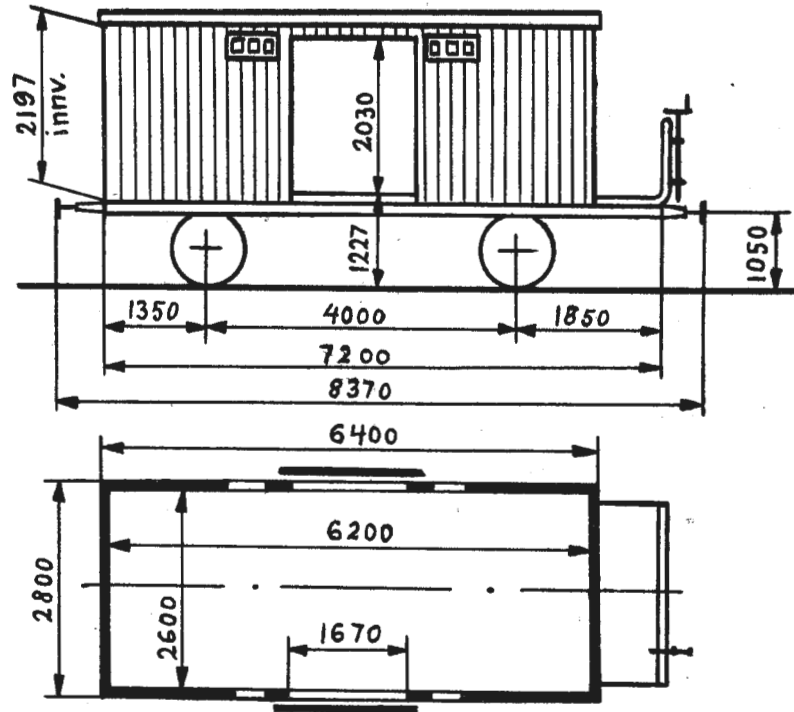

Omtrentlig egenvekt 7,2 t
 " last 14,5 t
 Gulvflate 16,1 m²
 Rominnhold 34,0 m³
 Hovedtegning 376 +
 skisse nr. 1085

LUKKET GODSVOGN

Vogn nr.	Fabr.	Byggeår	Merknad	Vogn nr.	Fabr.	Byggeår	Merknad
6276	Edf	09					

G4

TYPE 1

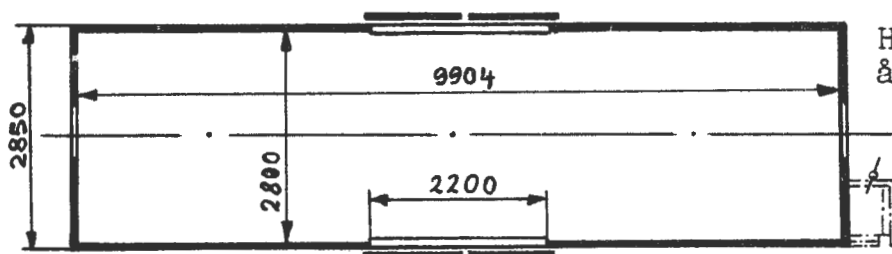
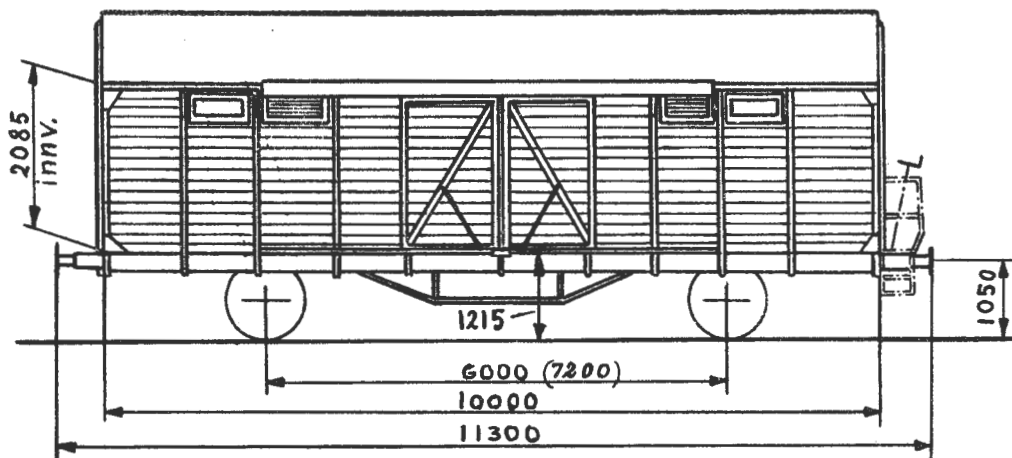

Høyde av dør-
åpning: 1927

Mål i parentes gjelder for
vogner etter h-tegn. 6475

Omtrentlig egenvekt 11,5 t
" last 17,5-18,0 t
Gulvflate 27,7 m²
Rommhold 58,0 m³
Hovedtegning SE merknads-
rubrikken.

LUKKET GODSVOGN

Vogn nr.	Fabr.	Byggeår	Merknad	Vogn nr.	Fabr.	Byggeår	Merknad
40000	Str	32	H-tegn. 3300	40014	Str	32	Innredet for sykkeltransport
40001	"	"		40015	"	"	
40002	"	"		40016	"	"	
40003	"	"		40017	"	"	
40004	"	"		40018	"	"	
40005	"	"		40019	"	"	
40006	"	"		40020	"	"	
40007	"	"		40021	"	"	
40008	"	"		40022	"	"	
40009	"	"		40023	"	"	
40010	"	"		40024	"	"	
40011	"	"		40025	Skb	34/35	
40012	"	"		40026	"	"	
40013	"	"		40027	"	"	
				40028	"	"	

Vogn nr.	Fabr.	Byggeår	Merknad	Vogn nr.	Fabr.	Byggeår	Merknad
40029	Skb	34/35		40064	Edf	34/35	
40030	"	"		40065	"	"	
40031	"	"		40066	"	"	
40032	"	"		40067	"	"	
40033	"	"		40068	"	"	
40034	"	"		40069	"	"	
40035	"	"					H-tegn. 3300 + 3570
40036	"	"		40070	Skb	34/35	
40037	"	"		40071	"	"	
40038	"	"		40072	"	"	
40039	"	"		40073	"	"	
40040	Str	"		40074	"	"	
40041	"	"		40075	"	"	
40042	"	"		40076	"	"	
40043	"	"		40077	"	"	
40044	"	"		40078	"	"	
40045	"	"		40079	"	"	
40046	"	"		40080	"	"	
40047	"	"		40081	"	"	
40048	"	"		40082	"	"	
40049	"	"		40083	"	"	
40050	"	"		40084	"	"	
40051	"	"		40085	Edf	"	
40052	"	"		40086	"	"	
40053	"	"		40087	"	"	
40054	"	"		40088	"	"	
40055	"	"		40089	"	"	
40056	"	"		40090	"	"	
40057	"	"		40091	"	"	
40058	"	"		40092	"	"	
40059	"	"		40093	"	"	
40060	Edf	"		40094	"	"	
40061	"	"					H-tegn. 3735 + 3570
40062	"	"					
40063	"	"		40095	Str	34/35	

Vogn nr.	Fabr.	Byggeår	Merknad	Vogn nr.	Fabr.	Byggeår	Merknad
40096	Str	34/35		40132	Edf	34/35	
40097	"	"		40133	"	"	
40098	"	"		40134	"	"	
40099	"	"		40135	"	"	
40100	"	"		40136	"	"	
40101	"	"		40137	"	"	
40102	"	"		40138	"	"	
40103	"	"		40139	"	"	
40104	"	"		40140	"	"	
40105	"	"		40141	"	"	
40106	"	"		40142	"	"	Midlertidig redskaps-
40107	"	"		40143	"	"	vogn.
40108	"	"		40144	"	"	
40109	"	"		40145	Str	36	
40111	"	"		40146	"	"	
40112	"	"		40147	"	"	
40113	"	"		40148	"	"	
40114	"	"		40149	"	"	
40115	"	"		40150	"	"	
40116	"	"		40151	"	"	
40117	"	"		40152	"	"	
40118	"	"		40153	"	"	
40119	"	"		40154	"	"	
40120	Edf	"		40155	"	"	
40121	"	"		40156	"	"	
40122	"	"		40157	"	"	
40123	"	"		40158	"	"	
40124	"	"		40159	"	"	
40125	"	"		40160	"	"	
40127	"	"	40	40161	"	"	
40128	"	"		40162	"	"	
40129	"	"		40163	"	"	
40130	"	"		40164	"	"	
40131	"	"		40165	"	"	
				40166	"	"	

Vogn nr.	Fabr.	Byggeår	Merknad	Vogn nr.	Fabr.	Byggeår	Merknad
40167	Str	36		40201	Edf	36	
40168	"	"		40202	"	"	
40169	"	"		40203	"	"	
			H-tegn. 3735 + 4081	40204	"	"	
40170	Str	36		40205	"	"	
40171	"	"		40206	"	"	
40172	"	"		40207	"	"	
40173	"	"		40208	"	"	
40174	"	"		40209	"	"	
40175	"	"		40210	"	"	
40176	"	"		40211	"	"	
40177	"	"		40212	"	"	
40178	"	"		40213	"	"	
40179	"	"		40214	"	"	
40180	"	"		40215	"	"	
40181	"	"		40216	"	"	
40182	"	"		40217	"	"	
40183	"	"		40218	"	"	
40184	"	"		40219	"	"	
40185	"	"		40220	Str	37	
40186	"	"		40221	"	"	
40187	"	"		40222	"	"	
40188	"	"		40224	"	"	
40189	"	"		40225	"	"	
40190	"	"		40226	"	"	
40191	"	"		40227	"	"	
40192	"	"		40228	"	"	
40193	"	"		40229	"	"	
40194	"	"		40230	"	"	
40195	Edf	"		40231	"	"	
40196	"	"		40232	"	"	
40197	"	"		40234	"	"	
40198	"	"		40235	"	"	
40199	"	"		40236	"	"	
40200	"	"					Innredet for sykkel-transport

G4
TYPE 1

Vogn nr.	Fabr.	Byggear	Merknad	Vogn nr.	Fabr.	Byggear	Merknad
40237	Str	37		40273	Str	37	
40238	"	"		40274	"	"	
40239	"	"		40275	"	"	
40240	"	"		40276	"	"	
40241	"	"		40277	"	"	
40242	"	"		40278	"	"	
40243	"	"		40279	"	"	
40244	"	"		40280	"	"	
40245	"	"		40281	"	"	
40246	"	"		40282	"	"	
40247	"	"		40283	"	"	
40248	"	"		40284	"	"	
40249	"	"		40285	Edf	"	
40250	"	"		40286	"	"	
40251	"	"		40287	"	"	
40252	"	"		40288	"	"	
40253	"	"		40289	"	"	
40254	"	"		40290	"	"	
40255	"	"		40291	"	"	
40257	"	"		40292	"	"	
40258	"	"		40293	"	"	
40259	"	"		40294	"	"	
40260	"	"		40295	"	"	
40261	"	"		40296	"	"	
40262	"	"		40297	"	38	
40263	"	"		40298	"	"	
40264	"	"		40299	"	"	
40265	"	"		40300	"	"	
40266	"	"		40301	"	"	
40267	"	"		40302	"	"	
40268	"	"		40303	"	"	
40269	"	"		40304	"	"	
40270	"	"		40305	"	"	
40271	"	"		40306	"	"	
40272	"	"		40307	"	"	

Vogn nr.	Fabr.	Byggeår	Merknad	Vogn nr.	Fabr.	Byggeår	Merknad
40308	Edf	38		40343	Str	38	
40309	"	"		40344	"	"	
40310	Str	"		40345	"	"	
40311	"	"		40346	"	"	
40312	"	"		40347	"	"	
40313	"	"		40348	"	"	
40314	"	"		40349	"	"	
40315	"	"		40350	"	"	
40316	"	"		40351	"	"	
40317	"	"		40352	"	"	
40318	"	"		40353	"	"	
40319	"	"		40354	"	"	
40320	"	"		40355	"	"	
40321	"	"		40356	"	"	
40322	"	"		40357	"	"	
40323	"	"		40358	"	"	
40324	"	"		40359	"	"	
40325	"	"		40360	Edf	"	
40326	"	"		40361	"	"	
40327	"	"		40362	"	"	} Innredet for sykkel-transport
40328	"	"					
40329	"	"		40363	"	"	
40330	"	"		40364	"	"	
40331	"	"		40365	"	"	
40332	"	"		40366	"	"	
40333	"	"		40367	"	"	
40334	"	"		40368	"	"	
40335	"	"		40369	"	"	
40336	"	"		40370	"	"	
40337	"	"		40371	"	"	
40338	"	"		40372	"	"	
40339	"	"		40373	"	"	
40340	"	"		40374	"	"	
40341	"	"		40375	"	"	
40342	"	"		40376	"	"	

G4
TYPE 1

Vogn nr.	Fabr.	Byggear	Merknad	Vogn nr.	Fabr.	Byggear	Merknad
40377	Edf	38		40413	Str	39	
40378	"	"		40414	"	"	
40379	"	"		40415	"	"	
40380	"	"		40416	"	"	
40381	"	"		40417	"	"	
40382	"	"		40418	"	"	
40383	"	"		40419	"	"	
40384	"	"		40420	"	"	
40385	Str	39		40421	"	"	
40386	"	"		40422	"	"	
40387	"	"		40423	"	"	
40388	"	"		40424	"	"	
40389	"	"		40425	"	"	
40390	"	"		40426	"	"	
40391	"	"		40427	"	"	
40392	"	"		40428	"	"	
40393	"	"		40429	"	"	
40394	"	"		40430	"	"	
40395	"	"		40431	"	"	
40396	"	"		40432	"	"	
40397	"	"		40433	"	"	
40398	"	"		40434	"	"	
40399	"	"		40435	Edf	"	
40400	"	"		40436	"	"	
40401	"	"		40437	"	"	
40402	"	"		40438	"	"	
40404	"	"		40439	"	"	
40405	"	"		40440	"	"	
40406	"	"		40441	"	"	
40407	"	"		40442	"	"	
40408	"	"		40443	"	"	
40409	"	"		40444	"	"	
40410	"	"		40445	"	"	
40411	"	"		40446	"	"	
40412	"	"		40447	"	"	

Vogn nr.	Fabr.	Byggear	Merknad	Vogn nr.	Fabr.	Byggear	Merknad
40448	Edf	39		40481	Skb	40	
40449	"	"		40482	"	"	
40450	"	"		40483	"	41	
40451	"	"		40484	"	"	
40452	"	"		40485	"	"	
40453	"	"		40486	"	"	
40454	"	"		40487	"	"	
40455	"	"		40488	"	"	
40456	"	"		40489	"	"	
40457	"	"		40490	"	"	
40458	"	"		40491	"	"	
40459	"	"		40492	"	"	
40460	Skb	40		40493	"	"	
40461	"	"		40494	"	"	
40462	"	"	Innredet for syketransport	40495	"	"	
				40496	"	"	
40463	"	"		40497	"	"	
40464	"	"		40498	"	"	
40465	"	"		40499	"	"	
40466	"	"		40500	"	"	
40467	"	"		40501	"	"	
40468	"	"		40502	"	"	
40469	"	"		40503	"	"	
40470	"	"		40504	"	"	
40471	"	"		40505	"	"	
40472	"	"		40506	"	"	
40473	"	"		40507	"	"	
40474	"	"		40508	"	"	
40475	"	"		40509	"	"	
40476	"	"	Benyttes som reise- godsvogn	40510	Str	41	
				40511	"	"	
40477	"	"		40512	"	"	
40478	"	"		40513	"	40/ 41	
40479	"	"		40514	"	"	
40480	"	"		40515	"	"	

G4
TYPE 1

Vogn nr.	Fabr.	Byggear	Merknad	Vogn nr.	Fabr.	Byggear	Merknad
40516	Str	40/41		40551	Str	40/41	
40517	"	"		40552	"	"	
40518	"	"		40553	"	"	
40519	"	"		40554	"	"	
40520	"	"		40555	"	"	
40521	"	"		40556	"	"	
40522	"	"		40557	"	"	
40523	"	"		40558	"	"	
40524	"	"		40559	"	"	
40525	"	"		40560	"	"	
40526	"	"		40561	"	"	
40527	"	"		40562	"	"	
40528	"	"		40563	"	"	
40529	"	"		40564	"	"	
40530	"	"		40565	"	"	
40531	"	"		40566	"	"	
40532	"	"		40567	"	"	
40533	"	"		40568	"	"	
40534	"	"		40569	"	"	
40535	"	"		40570	"	"	
40536	"	"		40571	"	"	
40537	"	"		40572	"	"	
40538	"	"		40573	"	41/42	
40539	"	"		40574	"	"	
40540	"	"		40575	"	"	
40541	"	"		40576	"	"	
40542	"	"		40577	"	"	
40543	"	"		40578	"	"	
40544	"	"		40579	"	"	
40545	"	"		40580	"	"	
40546	"	"		40581	"	"	
40547	"	"		40582	"	"	
40548	"	"		40583	"	"	
40549	"	"		40584	"	"	
40550	"	"					

Vogn nr.	Fabr.	Byggear	Merknad	Vogn nr.	Fabr.	Byggear	Merknad
40585	Str	41/42		40620	Str	41/42	
40586	"	"		40621	"	"	
40587	"	"		40622	"	"	
40588	"	"		40623	"	"	
40589	"	"		40624	"	"	
40590	"	"		40625	"	"	
40591	"	"		40626	"	"	
40592	"	"		40627	"	"	
40593	"	"		40628	"	"	
40594	"	"		40629	"	"	
40595	"	"		40630	"	"	
40596	"	"		40631	"	"	
40597	"	"		40632	"	"	
40598	"	"		40633	"	"	
40599	"	"		40634	"	"	
40600	"	"		40635	"	"	
40601	"	"		40636	"	"	Gc
40602	"	"		40637	"	"	
40603	"	"		40638	"	"	
40604	"	"		40639	"	"	
40605	"	"		40640	"	"	
40606	"	"		40641	"	"	
40607	"	"		40642	"	"	
40608	"	"		40643	"	"	
40609	"	"		40644	"	"	
40610	"	"		40645	"	"	
40611	"	"		40646	"	"	
40612	"	"		40647	"	"	
40613	"	"		40648	"	"	
40614	"	"		40649	"	42	
40615	"	"		40650	"	"	
40616	"	"		40651	"	"	
40617	"	"		40652	"	"	
40618	"	"		40653	"	"	
40619	"	"		40654	"	"	

G4
TYPE 1

Vogn nr.	Fabr.	Byggeår	Merknad	Vogn nr.	Fabr.	Byggeår	Merknad
40655	Str	42		40690	Skb	41	
40656	"	"		40691	"	"	
40657	"	"		40692	"	"	
40658	Skb	41		40693	"	"	
40659	"	"		40694	"	"	
40660	"	"		40695	"	"	
40661	"	"		40696	"	"	Gc
40662	"	"		40697	"	"	
40663	"	"		40698	"	"	
40664	"	"		40699	"	"	
40665	"	"		40700	"	42	
40666	"	"		40701	"	"	
40667	"	"		40702	"	"	
40668	"	"		40703	"	"	
40669	"	"		40704	"	"	
40670	"	"		40705	"	"	
40671	"	"		40706	"	"	
40672	"	"		40707	"	"	
40673	"	"		40708	"	43	
40674	"	"		40709	"	"	
40675	"	"		40710	"	"	
40676	"	"		40711	"	"	
40677	"	"		40712	"	"	
40678	"	"		40713	"	"	
40679	"	"		40714	"	"	
40680	"	"		40715	"	"	
40681	"	"		40716	"	"	
40682	"	"		40717	"	"	
40683	"	"		40718	"	"	
40684	"	"		40719	"	"	
40685	"	"		40720	"	"	
40686	"	"		40721	"	"	
40687	"	"		40722	"	"	
40688	"	"		40723	Edf	41/42	
40689	"	"		40724	"	"	

Vogn nr.	Fabr.	Byggeår	Merknad	Vogn nr.	Fabr.	Byggeår	Merknad
40725	Edf	41/42		40760	Edf	41/42	
40726	"	"		40761	"	"	
40727	"	"		40762	"	"	
40728	"	"		40763	"	"	
40729	"	"		40764	"	"	
40730	"	"		40765	"	"	
40731	"	"		40766	"	"	
40732	"	"		40767	"	"	
40733	"	"		40768	"	42	
40734	"	"		40769	"	"	
40735	"	"		40770	"	"	
40736	"	"		40771	"	"	
40737	"	"		40772	"	"	
40738	"	"		40773	"	"	
40739	"	"		40774	"	"	
40740	"	"		40776	"	"	
40741	"	"		40777	"	"	
40742	"	"		40778	"	"	
40743	"	"		40779	"	"	
40744	"	"		40780	"	"	
40745	"	"		40781	"	43	
40746	"	"		40782	"	"	
40747	"	"		40783	"	"	
40748	"	"		40784	"	"	
40749	"	"		40785	"	"	
40750	"	"		40786	"	"	
40751	"	"		40787	"	"	
40752	"	"		40788	"	"	
40753	"	"		40789	"	"	
40754	"	"		40790	"	"	
40755	"	"		40791	"	"	
40756	"	"		40792	"	"	
40757	"	"		40793	"	"	
40758	"	"		40794	"	"	
40759	"	"		40795	"	"	

G4
TYPE 1

Vogn nr.	Fabr.	Byggear	Merknad	Vogn nr.	Fabr.	Byggear	Merknad
40796	Edf	43		40830	Edf	43	
40797	"	"		40831	"	"	
40798	"	"		40832	"	"	
40799	"	"		40833	"	"	
40800	"	"		40834	"	"	
40801	"	"		40835	"	"	
40802	"	"		40836	"	"	
40803	"	"		40837	"	"	
40804	"	"		40838	"	"	
40805	"	"		40839	"	44	
40806	"	"		40840	"	"	
40807	"	"		40841	"	"	
40809	"	"		40842	"	"	1)
40810	"	"		40843	"	"	
40811	"	"		40844	"	"	
40812	"	"		40845	"	"	1)
40813	"	"		40846	"	"	
40814	"	"		40847	"	"	
40815	"	"		40848	"	"	
40816	"	"		40849	"	"	
40817	"	"		40850	"	"	
40818	"	"		40851	"	"	
40819	"	"		40852	"	"	1)
40820	"	"		40853	Skb	43	
40821	"	"		40854	"	"	
40822	"	"		40855	"	"	
40823	"	"		40856	"	"	
40824	"	"		40857	"	"	
40825	"	"		40858	"	"	
40826	"	"		40859	"	"	
40827	"	"		40860	"	"	
40828	"	"		40861	"	"	
40829	"	"		40862	"	"	

1) Benyttes som reisegevodsvoqn. Har el. lys og dorer i endevegg.

Vogn nr.	Fabr.	Byggeår	Merknad	Vogn nr.	Fabr.	Byggeår	Merknad
40863	Skb	43		40898	Skb	44	
40864	"	"		40899	"	"	
40865	"	"		40900	"	"	
40866	"	"		40901	"	"	
40867	"	"		40902	"	"	
40868	"	"		40903	"	"	
40869	"	"		40904	"	"	
40870	"	"		40905	"	"	
40871	"	"		40906	"	"	
40872	"	"		40907	"	45	
40873	"	"		40908	"	"	
40874	"	"		40909	"	"	
40875	"	"		40910	"	"	
40876	"	"		40911	"	"	
40877	"	"		40912	"	"	
40878	"	"		40913	"	"	
40879	"	"		40914	"	"	
40880	"	"		40915	"	"	
40881	"	"		40916	"	"	
40882	"	"		40917	"	"	
40883	"	"		40918	"	"	
40884	"	"		40919	"	"	
40885	"	44		40920	"	"	
40886	"	"		40921	"	"	
40887	"	"	Gc	40922	"	"	
40888	"	"		40923	"	"	
40889	"	"		40924	"	"	
40890	"	"		40925	"	"	
40891	"	"		40926	"	"	
40892	"	"		40927	"	"	
40893	"	"		40928	"	"	
40894	"	"		40929	"	"	
40895	"	"		40930	"	"	
40896	"	"		40931	"	"	
40897	"	"		40932	"	"	

G4
TYPE 1

Vogn nr.	Fabr.	Byggeår	Merknad	Vogn nr.	Fabr.	Byggeår	Merknad
40933	Skb	45		40968	Str	42	
40934	"	"		40970	"	"	
40935	"	"		40971	"	"	
40936	"	"		40972	"	"	
40937	"	"		40973	"	"	
40938	"	"		40974	"	"	
40939	"	"		40975	"	"	
40940	"	"		40976	"	"	
40941	"	"		40977	"	"	
40942	"	"		40978	"	"	
40943	"	"		40979	"	"	
40944	"	"		40980	"	"	
40945	"	"		40981	"	"	
40946	"	"		40982	"	"	
40947	"	"		40983	"	"	
40948	"	"		40984	"	"	
40949	"	"		40985	"	"	
40950	"	"		40986	"	"	
40951	"	"		40987	"	"	
40952	"	"		40988	"	"	
40953	"	"		40989	"	"	
40954	"	"		40990	"	"	
40955	"	"		40991	"	"	
40956	"	"		40992	"	43	
40957	"	"		40993	"	"	
40958	"	"		40994	"	"	
40959	"	"		40995	"	"	
40960	"	"		40996	"	"	
40961	"	"		40997	"	"	
40962	"	"		40998	"	"	
40963	Str	42		40999	"	"	
40964	"	"		41000	"	"	
40965	"	"		41001	"	"	
40966	"	"		41002	"	"	
40967	"	"		41003	"	"	

Vogn nr.	Fabr.	Byggear	Merknad	Vogn nr.	Fabr.	Byggear	Merknad
41004	Str	43		41039	Str	43	
41005	"	"		41040	"	"	
41006	"	"		41041	"	"	
41007	"	"		41042	"	"	
41008	"	"		41043	"	"	
41009	"	"		41044	"	"	
41010	"	"		41045	"	"	
41011	"	"		41046	"	"	
41012	"	"		41047	"	"	
41013	"	"		41048	"	"	
41014	"	"		41049	"	"	
41015	"	"		41050	"	"	
41016	"	"		41051	"	"	
41017	"	"		41052	"	"	
41018	"	"		41053	"	"	
41019	"	"		41054	"	"	
41020	"	"		41055	"	"	
41021	"	"		41056	"	"	
41022	"	"		41057	"	"	
41023	"	"		41058	"	"	
41024	"	"		41059	"	"	
41025	"	"		41060	"	"	
41026	"	"		41061	"	"	
41027	"	"		41062	"	"	
41028	"	"		41063	"	"	
41029	"	"		41064	"	"	
41030	"	"		41065	"	"	
41031	"	"		41066	"	"	
41032	"	"		41067	"	"	
41033	"	"		41068	"	"	
41034	"	"		41069	"	"	
41035	"	"		41070	"	"	
41036	"	"		41071	"	"	
41037	"	"		41072	"	"	
41038	"	"		41073	"	47	

G4
TYPE 1

Vogn nr.	Fabr.	Byggeår	Merknad	Vogn nr.	Fabr.	Byggeår	Merknad
41074	Str	47		41109	Str	47	
41075	"	"		41110	"	"	
41076	"	"		41111	"	"	
41077	"	"		41112	"	"	
41078	"	"		41113	"	"	
41079	"	"		41114	"	"	
41080	"	"		41115	"	"	
41081	"	"		41116	"	"	
41082	"	"		41117	"	"	
41083	"	"		41118	"	"	
41084	"	"		41119	"	"	
41085	"	"		41120	"	"	
41086	"	"		41121	"	"	
41087	"	"		41122	"	"	
41088	"	"		41123	Skb	48	
41089	"	"		41124	"	"	
41090	"	"		41125	"	"	
41091	"	"		41126	"	"	
41092	"	"		41127	"	"	
41093	"	"		41128	"	"	
41094	"	"		41129	"	"	
41095	"	"		41130	"	"	} Innredet for ostetransport
41096	"	"					
41097	"	"		41131	"	"	
41098	"	"		41132	"	"	
41099	"	"		41133	"	"	
41100	"	"		41134	"	"	
41101	"	"		41135	"	"	
41102	"	"		41136	"	"	
41103	"	"		41137	"	"	
41104	"	"		41138	"	"	
41105	"	"		41139	"	"	
41106	"	"		41140	"	"	
41107	"	"		41141	"	"	
41108	"	"		41142	"	"	

Vogn nr.	Fabr.	Byggear	Merknad	Vogn nr.	Fabr.	Byggear	Merknad
41143	Skb	48		41178	Skb	48	
41144	"	"		41179	"	"	
41145	"	"		41180	"	"	
41146	"	"		41181	"	"	
41147	"	"		41182	"	"	
41148	"	"		41183	"	"	
41149	"	"		41184	"	"	
41150	"	"		41185	"	"	
41151	"	"		41186	"	"	
41152	"	"		41187	"	"	
41153	"	"		41188	"	"	
41154	"	"		41189	"	"	
41155	"	"		41190	"	"	
41156	"	"		41191	"	49	
41157	"	"		41192	"	"	
41158	"	"		41193	"	"	
41159	"	"		41194	"	"	
41160	"	"		41195	"	"	
41161	"	"		41196	"	"	
41162	"	"		41197	"	"	
41163	"	"		41198	"	"	
41164	"	"		41199	"	"	
41165	"	"		41200	"	"	
41166	"	"		41201	"	"	
41167	"	"		41202	"	"	
41168	"	"		41203	"	"	
41169	"	"		41204	"	"	
41170	"	"		41205	"	"	
41171	"	"		41205	"	"	
41172	"	"		41206	"	"	
41173	"	"		41207	"	"	
41174	"	"		41208	"	"	
41175	"	"		41209	"	"	
41176	"	"		41210	"	"	
41177	"	"		41211	"	"	

G4
TYPE 1

Vogn nr.	Fabr.	Byggeår	Merknad	Vogn nr.	Fabr.	Byggeår	Merknad
41212	Skb	49		41247	Edf	49	Innredet som kjølevogn med kullsyreis. Benyttes til transport av grønnsaker.
41213	"	"					
41214	"	"					
41215	"	"		41248	"	"	
41216	"	"		41249	"	"	
41217	"	"		41250	"	"	
41218	"	"		41251	"	"	
41219	"	"		41252	"	"	
41220	"	"		41253	"	"	
41221	"	"		41254	"	"	
41222	"	"		41255	"	"	
41223	Edf	49		41256	"	"	
42224	"	"		41257	"	"	
41225	"	"		41258	"	"	
41226	"	"		41259	"	"	
41227	"	"		41260	"	"	
41228	"	"		41261	"	"	
41229	"	"		41262	"	"	
41230	"	"		41263	"	"	
41231	"	"		41264	"	"	
41232	"	"		41265	"	"	
41233	"	"		41266	"	50	
41234	"	"		41267	"	"	
41235	"	"		41268	"	"	
41236	"	"		41269	"	"	
41237	"	"		41270	"	"	
41238	"	"		41271	"	"	
41239	"	"		41272	"	"	
41240	"	"		41273	"	48	
41241	"	"		41274	"	"	
41242	"	"		41275	"	"	
41243	"	"		41276	"	"	
41244	"	"		41277	"	"	
41245	"	"		41278	"	"	
41246	"	"		41279	"	"	

Vogn nr.	Fabr.	Byggear	Merknad	Vogn nr.	Fabr.	Byggear	Merknad
41280	Edf	48		41315	Str	51	
41281	"	"		41316	"	"	
41282	"	"		41317	"	"	
41283	"	"		41318	"	"	
41284	"	"		41319	"	"	
41285	"	"		41320	"	"	
41286	"	"		41321	"	"	
41287	"	"		41322	"	"	
41288	"	"		41323	"	"	
41289	"	"		41324	"	"	
41290	"	"		41325	"	"	
41291	"	"		41326	"	"	
41292	"	"		41327	"	"	
41293	"	"		41328	"	"	
41294	"	"		41329	"	"	
41295	"	"		41330	"	"	
41296	"	"		41331	"	"	
41297	"	"		41332	"	"	
41298	"	"		41333	"	"	
41299	"	"		41334	"	"	
41300	"	"		41335	"	"	
41301	"	49		41336	"	"	
41302	"	"		41337	"	"	
41303	Str	51		41338	"	"	
41304	"	"	6c	41339	"	"	
41305	"	"		41340	"	"	
41306	"	"		41341	"	"	
41307	"	"		41342	"	"	
41308	"	"		41343	"	"	
41309	"	"		41344	"	"	
41310	"	"		41345	"	"	
41311	"	"		41346	"	"	
41312	"	"		41347	"	"	
41313	"	"		41348	"	"	
41314	"	"		41349	"	"	

G4
TYPE 1

Vogn nr.	Fabr.	Byggear	Merknad	Vogn nr.	Fabr.	Byggear	Merknad
41350	Str	51		41384	Hök	51	
41351	"	"		41385	"	"	
41352	"	"		41386	"	"	
41353	"	"		41387	"	"	
41354	"	"		41388	"	"	
41355	"	"		41389	"	"	
41356	"	"		41390	"	"	
41357	"	"		41391	"	"	
41358	"	"		41392	"	"	
41359	"	"		41393	"	52	
41360	"	"		41394	"	"	
41361	"	"		41395	"	"	
41362	"	"		41396	"	"	
41363	"	"		41397	"	"	
41364	"	"		41398	Edf	51	
41365	"	"		41399	"	"	
41366	"	"		41400	"	"	
41367	"	"		41401	"	"	
41368	"	"		41402	"	"	
41369	"	"		41403	"	"	
41370	"	"		41404	"	"	
41371	"	"		41405	"	"	
41372	"	"		41406	"	"	
			H-tegn.6283	41407	"	"	
41373	Hök	51		41408	"	"	
41374	"	"		41409	"	"	
41375	"	"		41410	"	"	
41376	"	"		41411	"	"	
41377	"	"		41412	"	"	
41378	"	"		41413	"	"	
41379	"	"		41414	"	"	
41380	"	"		41415	"	"	
41381	"	"		41416	"	"	
41382	"	"		41417	"	"	
41383	"	"		41418	"	"	

Vogn nr.	Fabr.	Byggeår	Merknad	Vogn nr.	Fabr.	Byggeår	Merknad
41419	Edf	51		41805	Edf	52	
41420	"	"		41806	"	"	
41421	"	"		41807	"	"	
41422	"	"		41808	"	"	
41423	"	"		41809	"	"	
41424	"	"		41810	"	"	
41425	"	"		41811	"	"	2)
41426	"	"		41812	"	"	2)
41427	"	"		41813	"	"	2)
41428	"	"		41814	"	"	2)
41429	"	"		41815	"	"	2)
41430	"	"		41816	"	"	
41431	"	52		41817	"	"	
41432	"	"		41818	"	"	
41433	"	"		41819	"	"	
41434	"	"		41820	"	"	
41435	"	"		41821	"	"	
41436	"	"		41822	"	"	
41437	"	"		41823	"	"	
41438	"	"		41824	"	"	2)
41439	"	"		41825	"	"	
41440	"	"		41826	"	"	
41441	"	"		41827	"	"	
41442	"	"		41828	"	"	
41443	"	"		41829	"	"	
41444	"	"		41830	"	"	
41445	"	"		41831	"	53	
41446	"	"		41832	"	"	
41447	"	"		41833	"	"	
			H-tegn. 6475	41834	"	"	
41801	Edf	52		41835	"	"	
41802	"	"		41836	"	"	
41803	"	"		41837	"	"	
41804	"	"		41838	"	"	
				41839	"	"	

2) Benyttes til transport av grönn saker.

G4
TYPE 1

Vogn nr.	Fabr.	Byggeår	Merknad	Vogn nr.	Fabr.	Byggeår	Merknad
41840	Edf	53					
41841	"	"					
41842	"	"					
41843	"	"					
41844	"	"					
41845	"	"					
41876	Hök	52					
41877	"	53					
41878	"	"					
41879	"	"					
41880	"	"					
41881	"	"					
41882	"	"					
41883	"	"					
41884	"	"					
41885	"	"	Innredet for sykkeltransport				
41886	"						
41887	"	"					

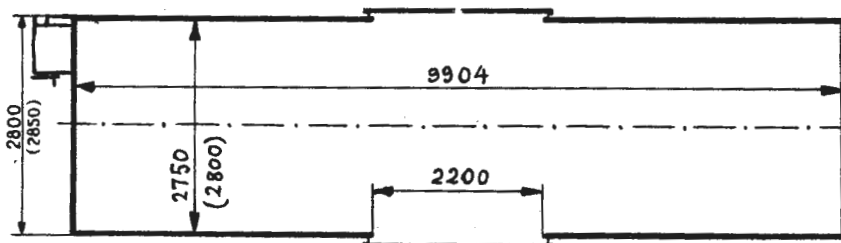
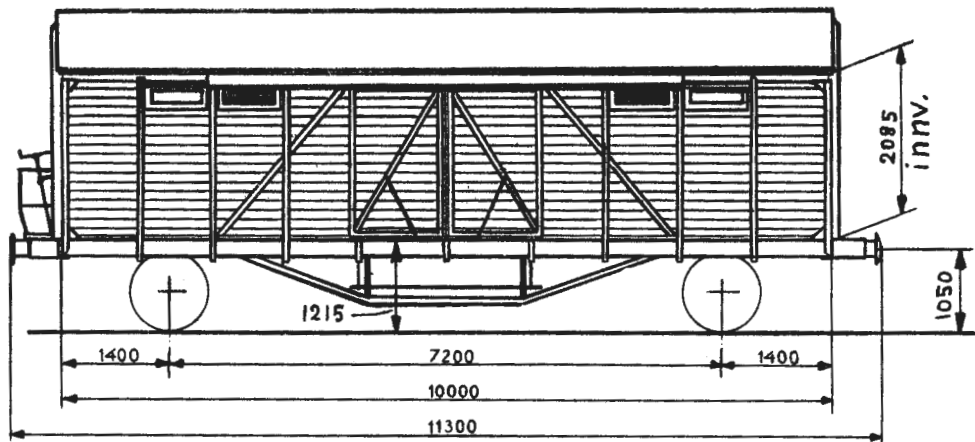

Høyde av dør-
åpning: 1927

Mål i parantes gjelder
for vognene 42000-42004

Omtrentlig egenvekt 11,9 t
" last 17,5 t
Gulvflate 27,2 m²
Rominnhold 57,0 m³
Hovedtegning 6475 eller 6882

LUKKET GODSVOGN

Vogn nr.	Fabr.	Byggeår	Merknad	Vogn nr.	Fabr.	Byggeår	Merknad
42000	Edf	53	H-tegn. 6475 1)	42013	Edf	53	H-tegn. 6882
42001	"	"		42014	"	"	
42002	"	"		42015	"	"	
42003	"	"		42016	"	"	
42004	"	"		42017	"	"	
				42018	"	"	
				42019	"	"	
42005	Edf	53		42020	"	"	
42006	"	"		42021	"	"	
42007	"	"		42022	"	"	
42008	"	"		42023	"	"	
42009	"	"		42024	"	"	
42010	"	"		42025	"	"	
42011	"	"		42026	"	"	
42012	"	"		42027	"	"	
				42028	"	"	

1) Med forandring etter tegn. 6871 + 6879. Rominnh. 58,6 m³

G4
TYPE 2

Vogn nr.	Fabr.	Byggear	Merknad	Vogn nr.	Fabr.	Byggear	Merknad
42029	Edf	53		42068	Skb	53	
42030	Skb	"		42069	"	"	
42031	"	"		42070	"	"	
42032	"	"		42071	"	"	
42033	"	"		42072	"	"	
42034	"	"		42073	"	"	
42035	"	"		42074	"	"	
42036	"	"		42075	"	"	
42037	"	"		42076	"	"	
42038	"	"		42077	"	"	
42039	"	"		42078	"	"	
42040	"	"		42079	"	"	
42041	"	"		42080	"	"	
42042	"	"		42081	"	"	
42043	"	"		42082	"	"	
42044	"	"		42083	"	"	
42045	"	"		42084	"	"	
42046	"	"		42085	"	"	
42047	"	"		42086	"	54	
42048	"	"		42087	"	"	
42049	"	"		42088	"	"	
42050	"	"		42089	"	"	
42051	"	"		42090	"	"	
42052	"	"		42091	"	"	
42053	"	"		42092	"	"	
42054	"	"		42093	"	"	
42055	"	"		42094	"	"	
42056	"	"		42095	"	"	
42057	"	"		42096	"	"	
42058	"	"		42097	"	"	
42059	"	"		42098	"	"	
42060	"	"		42099	"	"	
42061	"	"		42100	"	"	
42062	"	"		42101	"	"	
42063	"	"		42102	"	"	
42064	"	"		42103	"	"	
42065	"	"		42104	"	"	
42066	"	"					
42067	"	"					

Vogn nr.	Fabr.	Byggear	Merknad	Vogn nr.	Fabr.	Byggear	Merknad
42105	Skb	54		42190	Str	53	
42106	"	"		42191	"	"	
42107	"	"		42192	"	"	
42108	"	"		42193	"	"	
42109	"	"		42194	"	"	
42110	"	"		42195	"	"	
42111	"	"		42196	"	"	
42112	"	"		42197	"	"	
42113	"	"		42198	"	"	
42114	"	"		42199	"	"	
42115	"	"		42200	"	"	
42116	"	"		42201	"	"	
42117	"	"		42202	"	"	
42118	"	"		42203	"	"	
42119	"	"		42204	"	"	
42120	"	"		42205	"	"	
42121	"	"		42206	"	"	
42122	"	"		42207	"	"	
42123	"	"		42208	"	"	
42124	"	"		42209	"	"	
42125	"	"		42210	"	"	
42126	"	"		42211	"	"	
42127	"	"		42212	"	"	
42128	"	"		42213	"	"	
42129	"	"		42214	"	"	
42180	Str	53		42215	"	"	
42181	"	"		42216	"	"	
42182	"	"		42217	"	"	
42183	"	"		42218	"	"	
42184	"	"		42219	"	"	
42185	"	"		42220	"	"	
42186	"	"		42221	"	"	
42187	"	"		42222	"	"	
42188	"	"		42223	"	"	
42189	"	"		42224	"	"	

G4
TYPE 2

Vogn nr.	Fabr.	Byggear	Merknad	Vogn nr.	Fabr.	Byggear	Merknad
42225	Str	54		42260	Str	54	
42226	"	"		42261	"	"	
42227	"	"		42262	"	"	
42228	"	"		42263	"	"	
42229	"	"		42264	"	"	
42230	"	"		42265	"	"	
42231	"	"		42266	"	"	
42232	"	"		42267	"	"	
42233	"	"		42268	"	"	
42234	"	"		42269	"	"	
42235	"	"		42270	"	"	
42236	"	"		42271	"	"	
42237	"	"		42272	"	"	
42238	"	"		42273	"	"	
42239	"	"		42274	"	"	
42240	"	"		42275	"	"	
42241	"	"		42330	Hök	53	
42242	"	"		42331	"	"	
42243	"	"		42332	"	"	
42244	"	"		42333	"	"	
42245	"	"		42334	"	"	
42246	"	"		42335	"	"	
42247	"	"		42336	"	"	
42248	"	"		42337	"	"	
42249	"	"		42338	"	"	
42250	"	"		42339	"	"	
42251	"	"		42340	"	"	
42252	"	"		42341	"	"	
42253	"	"		42342	"	"	
42254	"	"					
42255	"	"					
42256	"	"					
42257	"	"					
42258	"	"					
42259	"	"					

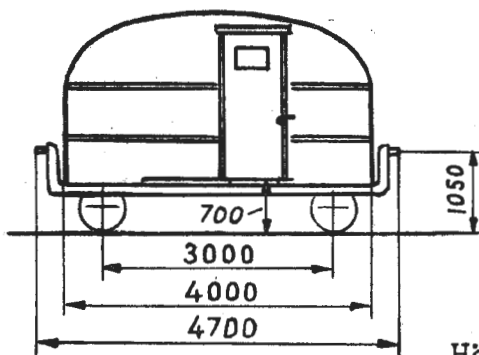

Höjde av dör-
åpning: 1850

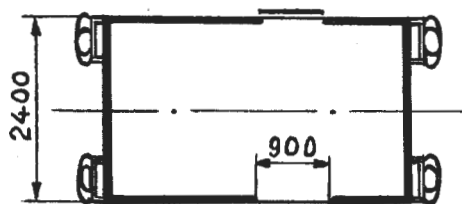

Omtrentlig egenvekt 2,5 t
 " last 2,0 t₂
 Gulvflate 9,5 m²
 Rominnhold 12,0 m³
 Hovedtegning B-21049

TILHENGER

Vogn nr.	Fabr.	Byggeår	Merknad	Vogn nr.	Fabr.	Byggeår	Merknad
1451	Str	46	Godstilhengervogn for Cmdo type 7				

Gx1

TYPE 2

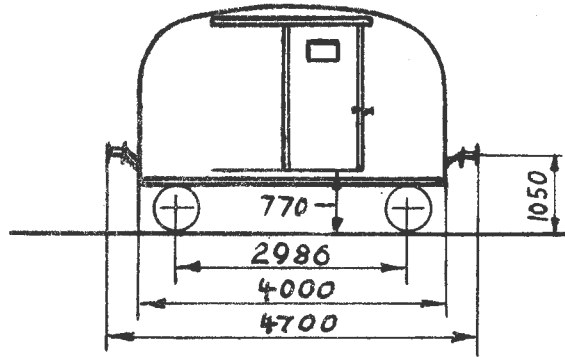

Höjde av dör-
öppning: 1850

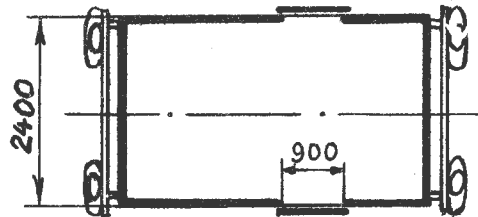

Omtrentlig egenvekt 2,0 t
" last 2,0 t₂
Gulvflate 9,1 m²
Rominnhold 11,0 m³
Hovedtegning Mvg 581, Mvg 665

TILHENGER

Vogn nr.	Fabr.	Byggeår	Merknad	Vogn nr.	Fabr.	Byggeår	Merknad
1452	Hök	50	H-tegn. Mvg 581	1465	Hök	53	H-tegn. Mvg 665
1453	"	"		1466	"	"	
1454	"	"		1467	"	"	
1455	"	"		1468	"	"	
1456	"	"		1469	"	"	
1457	"	"		1470	"	"	
1458	"	"		1471	"	"	
1459	"	"					
1460	Hök	53					
1461	"	"					
1462	"	"					
1463	"	"					
1464	"	"					

Alle vogner med litra Gx1-2 er
godstilhengervogner for Cdm0-7

Gf2

TYPE 1

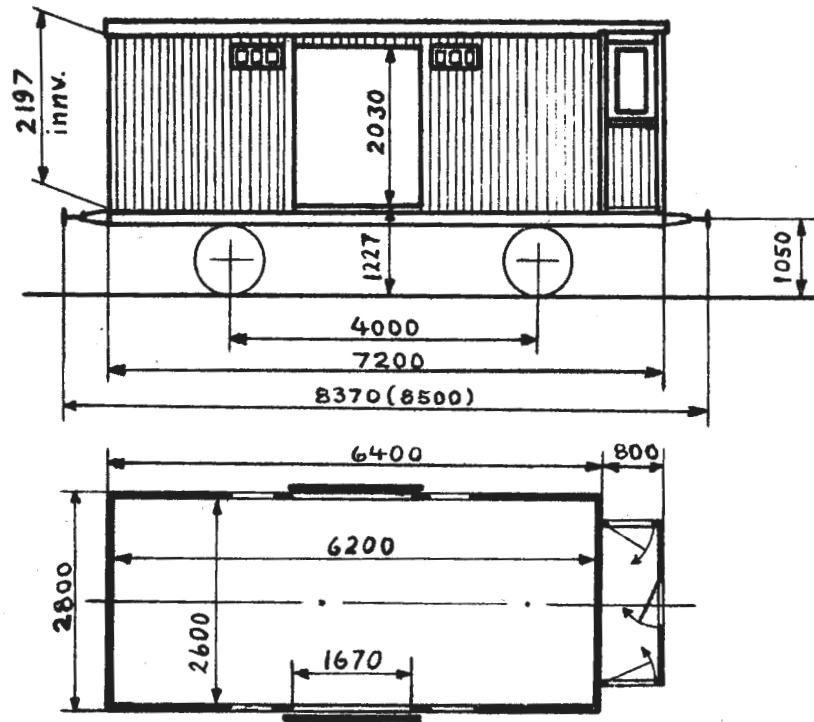

Omtrentlig egenvekt 7,5-8,5 t
 " last 9,5 t
 Gulvflate 16,1 m²
 Rominnhold 34,0 m³
 Hovedtegning 376+387

LUKKET GODSVOGN

Vogn nr.	Fabr.	Byggear	Merknad	Vogn nr.	Fabr.	Byggear	Merknad
3451	Edf	05		8148	Edf	05	
3452	"	"		10153	Skb	01	
3453	"	"		10156	"	"	
3454	"	"	Innredet som kjøle- vogn med iskurver	10160	"	"	
3455	"	"		12157	Str	00	
6141	Skb	10		12158	"	"	
6259	Str	98		12159	"	"	
6266	"	"		14055	"	06	
6273	Edf	05		14059	"	"	
8115	Skb	99					
8116	"	"					
8140	Edf	05					
8143	"	"					
8145	"	"					
8146	"	"					
8147	"	"					

Gf2

TYPE 2

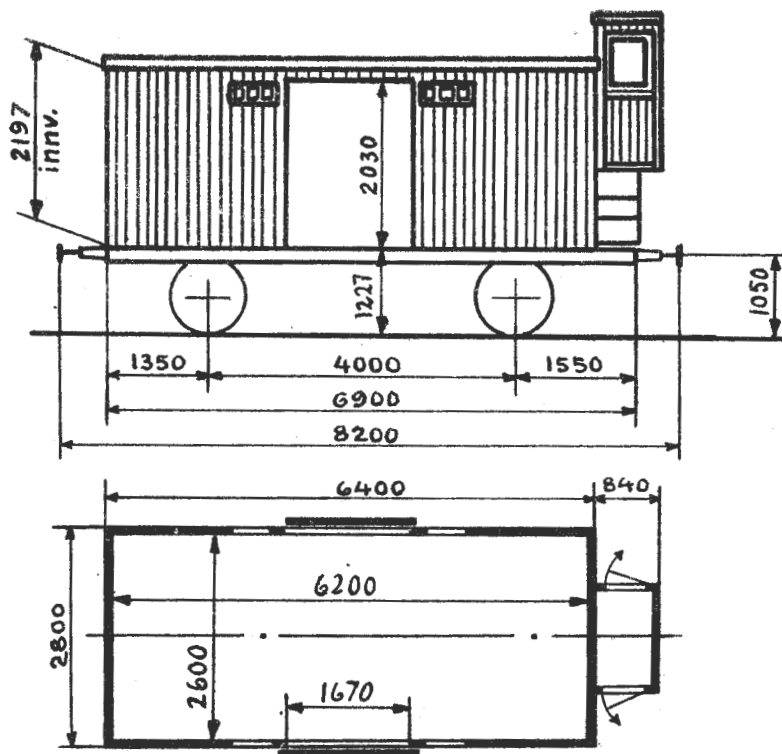

Omtrentlig egenvekt 8,0 t
 " last 9,5 t
 Gulvflate 16,1 m²
 Rominnhold 34,0 m³
 Hovedtegning 376 + bremser-
 hus

LUKKET GODSVOGN

Vogn nr.	Fabr.	Byggeår	Merknad	Vogn nr.	Fabr.	Byggeår	Merknad
2052	Skb	11		2847	Skb	11	
2053	"	"		2848	"	"	
2055	"	"		2849	"	"	
2056	"	"		2850	"	"	
2057	"	"		14060	Edf	10	
2059	"	"		14061	"	"	
2060	"	"		14062	"	"	
2116	"	"		14064	"	"	
2117	"	"		14066	"	"	
2119	"	"		14067	"	"	
2120	"	"		14069	"	"	
2841	"	"		14071	"	"	
2842	"	"		14072	"	"	
2844	"	"		14073	"	"	
2845	"	"		14075	"	"	

Vogn nr.	Fabr.	Byggear	Merknad	Vogn nr.	Fabr.	Byggear	Merknad
14077	Edf	10					
14078	"	"					
14079	"	"					
14081	"	"					
14082	"	"					
14083	"	"					
14084	"	"					
14085	"	"					
14087	"	"					
14089	"	"					
17051	Skb	11					
17053	"	"					
17054	"	"					
17055	"	"					
17056	"	"					
17057	"	"					
17059	"	"					
17061	"	"					
17062	"	"					
17063	"	"					
17064	"	"					
17067	"	"					
17068	"	"					
17069	"	"					
17073	"	"					
17074	"	"					
17075	"	"					
17076	"	"					
17078	"	"					
17080	"	"					
17082	"	"					

Gf2

TYPE 3

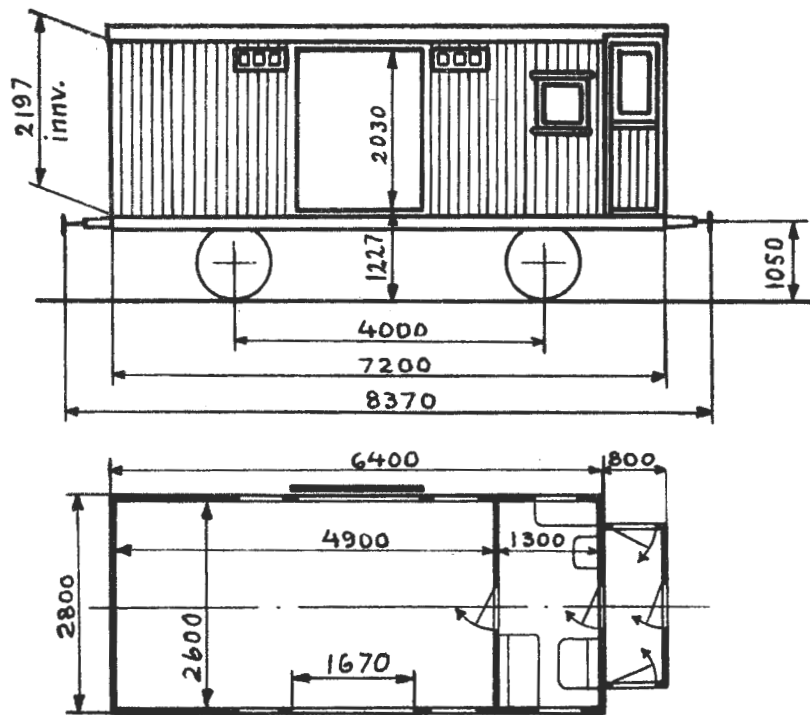

Omtrentlig egenvekt 8,2 t
 " last 9,0 t
 Gulvflate 13,0 m²
 Rominnhold 26,8 m³
 Hovedtegning 376 + 387 x)

LUKKET GODSVOGN

Vogn nr.	Fabr.	Byggear	Merknad	Vogn nr.	Fabr.	Byggear	Merknad
6271	Edf	05					
14051	Skb	"					
14052	"	"					
14054	Str	06					
14056	"	"					
14057	"	"					

x) Endel av godsrommet er innredet som konduktørrom i 1918.

Gf2
TYPE 4

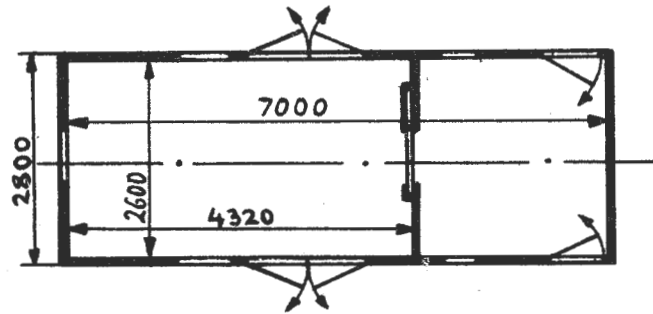
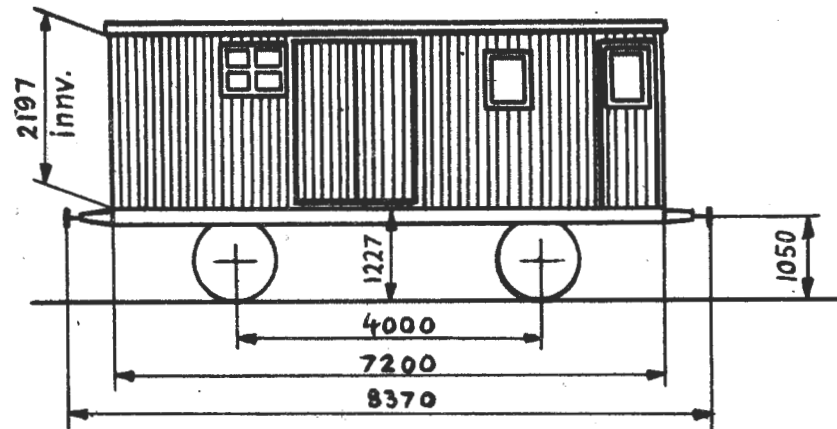

Höjde av dör-
 åpning: 2030

Omtrentlig egenvekt 7,2 t
 " last 9,0 t
 Gulvflate 11,2 m²
 Rominnhold 25,9 m³
 Hovedtegning 376 + 387 x)

LUKKET GODSVOGN

Vogn nr.	Fabr.	Byggeår	Merknad	Vogn nr.	Fabr.	Byggeår	Merknad
11104	Str	99					

x) Senere forandret ved Hovedbanens verksted

Gf 3

TYPE 1

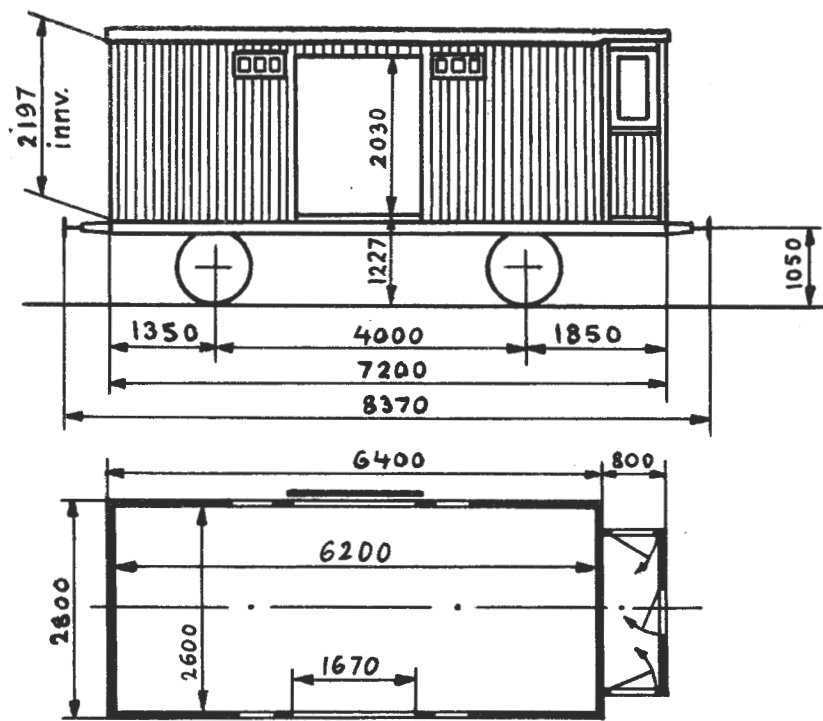

Omtrentlig egenvekt 8,2 t
 " last 14,5 t₂
 Gulvflate 16,1 m₃
 Rominnhold 34,0 m³
 Hovedtegning 376 + 387

LUKKET GODSVOGN

Vogn nr.	Fabr.	Byggear	Merknad	Vogn nr.	Fabr.	Byggear	Merknad
6276	Edf	09					
6278	"	"	Innredet for transport av levende fisk.				
6279	"	"					
6280	"	"					
6281	"	"					
6282	"	"					
6283	"	"					
6285	"	"					
6286	"	"					

Gf3

TYPE 2

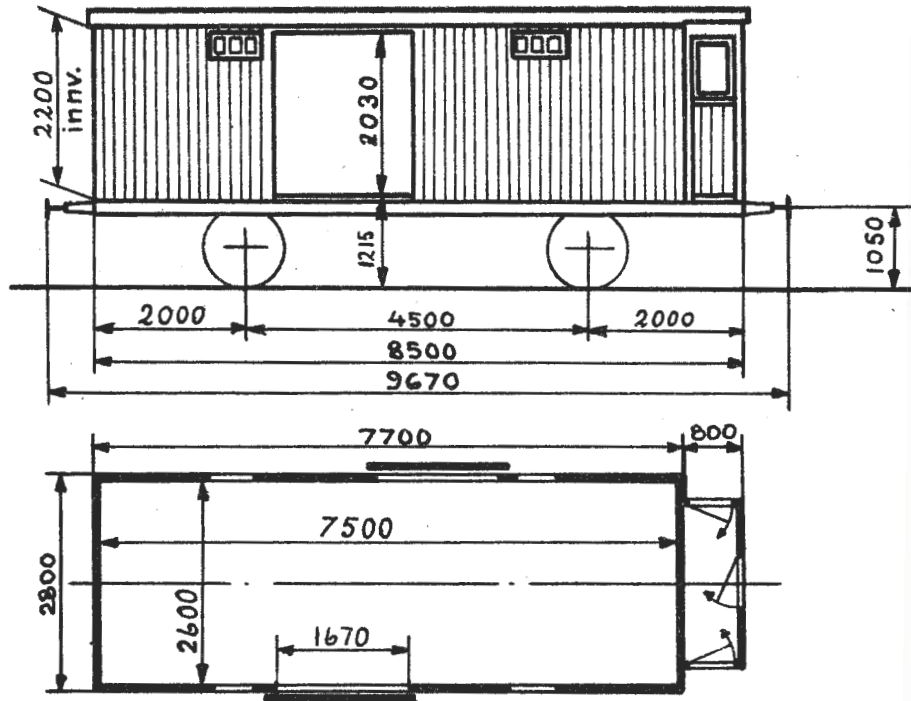

Omtrentlig egenvekt 9,5 t
 " last 13,5 t
 Gulvflate 19,6 m²
 Rominnhold 41,1 m³
 Hovedtegning 648

LUKKET GODSVOGN

Vogn nr.	Fabr.	Byggeår	Merknad	Vogn nr.	Fabr.	Byggeår	Merknad
13011	Str	02					
13012	"	"					
13013	"	"					
13014	"	"					
13015	"	"					
13016	"	"					
13017	"	"					
13018	"	"					
13019	"	"					
13020	"	"					

Gf3
TYPE 3

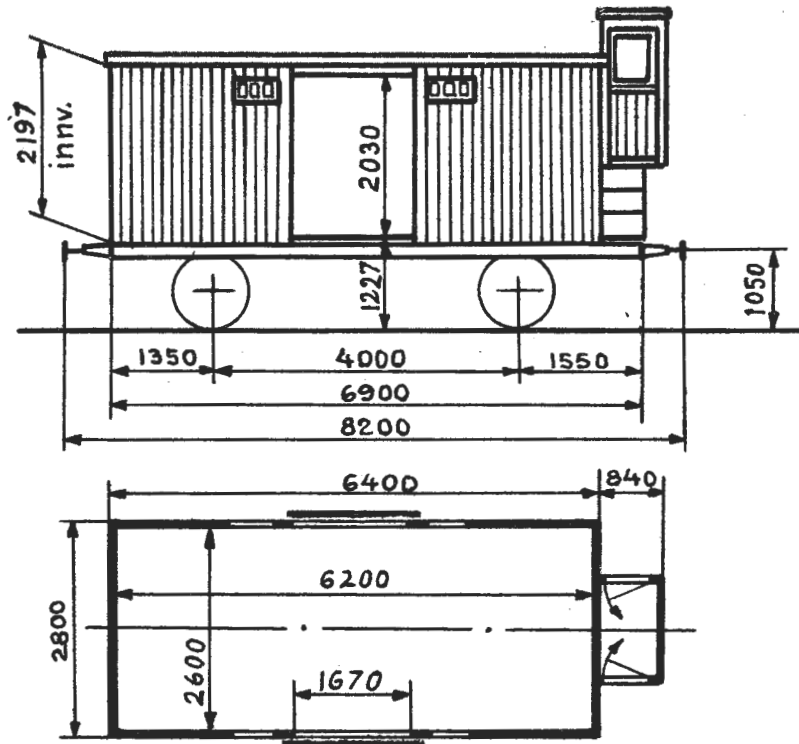

Omtrentlig egenvekt 8,5 t
 " last 14,5 t₂
 Gulvflate 16,1 m²₃
 Rominnhold 34,0 m³
 Hovedtegning 376 + bremserhus

LUKKET GODSVOGN

Vogn nr.	Fabr.	Byggeår	Merknad	Vogn nr.	Fabr.	Byggeår	Merknad
3161	Str	19		5666	Edf	15	
3162	"	"		5667	"	"	
3163	"	"		5669	"	"	
3164	"	"		5675	"	"	
3165	"	"		5676	"	"	
3166	"	"		6115	Str	21	
3168	"	"		6116	"	"	
3169	"	"		6117	"	"	
3170	"	"		6118	"	"	
5094	Edf	16		6119	"	"	
5095	"	"		6120	"	"	
5097	"	"		6121	"	"	
5098	"	"		6122	"	"	
5099	"	"		6124	"	"	
5100	"	"		6125	"	"	

Vogn nr.	Fabr.	Byggeår	Merknad	Vogn nr.	Fabr.	Byggeår	Merknad
6127	Str	21		14094	Edf	16	
6128	"	"		14096	"	"	
6129	"	"		14098	"	"	
6288	"	19		14099	"	"	
6289	"	"		16551	Str	19	
6290	"	"		16553	"	"	
10161	"	17		17151	"	"	
10162	"	"		17152	"	"	
10165	"	"		17153	"	"	
10166	"	"		17155	"	"	
10168	"	"		17534	"	"	
10169	"	"		20753	"	"	
10170	"	"		20754	"	"	
10172	"	"		20755	"	"	
10174	"	"		20757	"	"	
10175	"	"		20761	"	"	
10176	"	"		23065	Skb	18	
10177	"	"		23066	"	"	
10178	"	"		23067	"	"	
10180	"	"		23068	"	"	
10183	"	"		23070	"	"	
10184	"	"		23071	"	"	
10188	"	"		23072	"	"	
10190	"	"		23073	"	"	
10198	"	19		23074	"	"	
10199	"	"					
10200	"	"					
10202	"	"					
10203	"	"					
10205	"	"					
10206	"	"					
10207	"	"					
14090	Edf	16					
14091	"	"					
14092	"	"					

Gfo2

TYPE 1

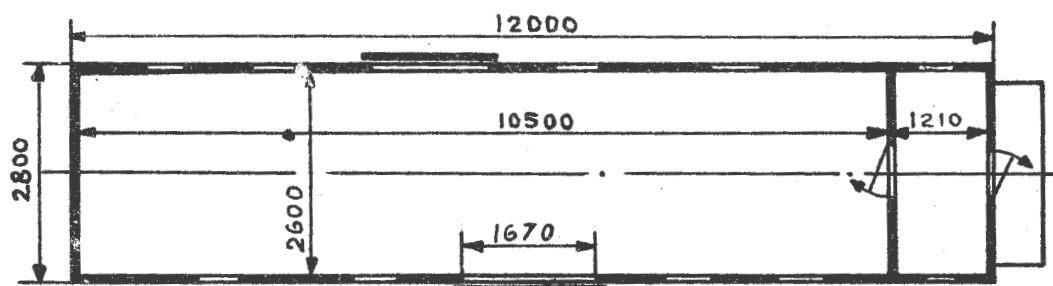
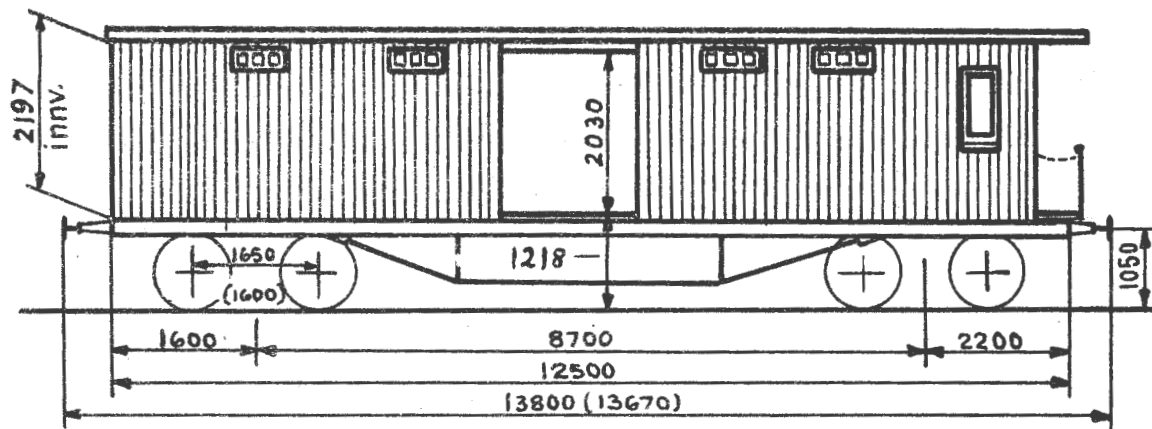

Grunnriss 1

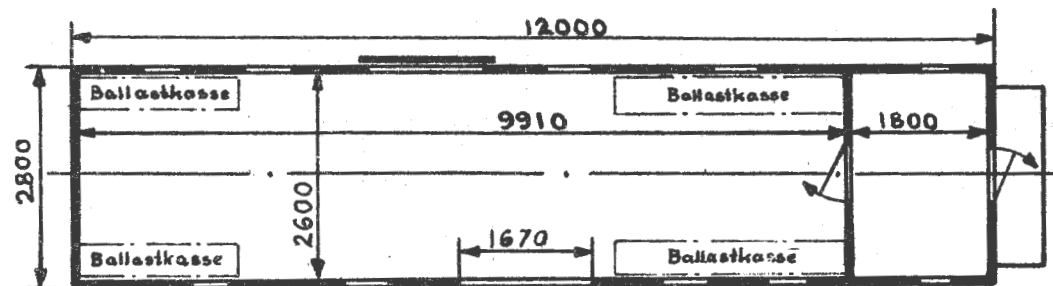

Grunnriss 2

Omtrentlig egenvekt 15,5 t
 " last+ballast 19,0 t
 Gulvflate 1) 27,3 2) 25,8 m²
 Rominnhold 1) 57,8 2) 56,8 m³
 Hovedtegning 770

LUKKET GODSVOGN

Vogn nr.	Fabr.	Byggeår	Merknad	Vogn nr.	Fabr.	Byggeår	Merknad
6201	Str	05	2)	10191	Str	17	1)
6202	"	"	2) 3)	10192	"	"	1)
6204	"	"	2)	10194	"	"	2) 3)
6205	"	17	2) 3)	10195	"	19	1)
6206	"	"	1)	10196	"	"	1)
6208	"	"	2)	12181	"	17	1)
6209	"	18	2) 3)	12182	"	"	2) 3)
6210	"	"	2) 3)	14100	"	16	1)

1)=Grunnriss 1 2)=Grunnriss 2 3)= Har ballast

Vogn nr.	Fabr.	Byggear	Merknad	Vogn nr.	Fabr.	Byggear	Merknad
14101	Str	16	2) 3)				
14102	"	"	1)				
14103	"	"	2)				
14105	"	"	1)				
14107	"	"	2) 3)				
15251	"	18	2) 3)				
15253	"	"	2) 3)				
15254	"	"	2)				
15255	"	"	2) 3)				
15256	"	"	2)				
15257	"	19	2) 3)				
20764	"	"	2)				
20765	"	"	2)				
20766	"	"	2)				
23080	"	"	2)				

1) = Grunnriss 1 2) = Grunnriss 2 3) = Har ballast

Gfo2

TYPE 2

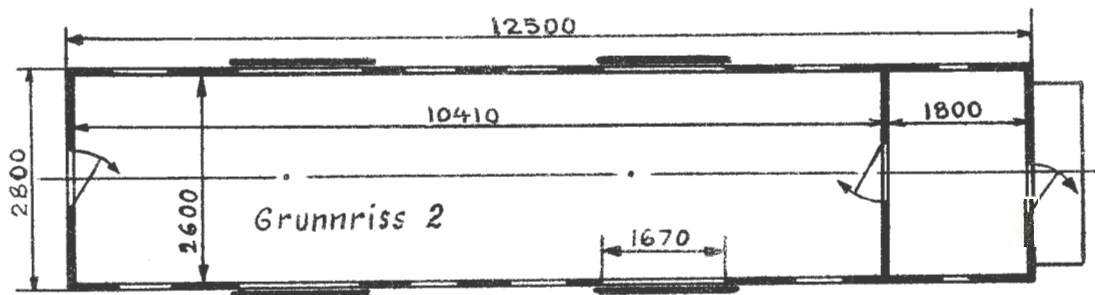
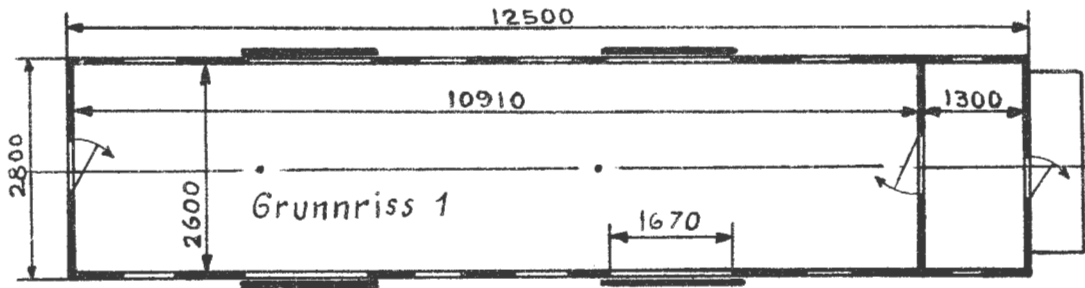
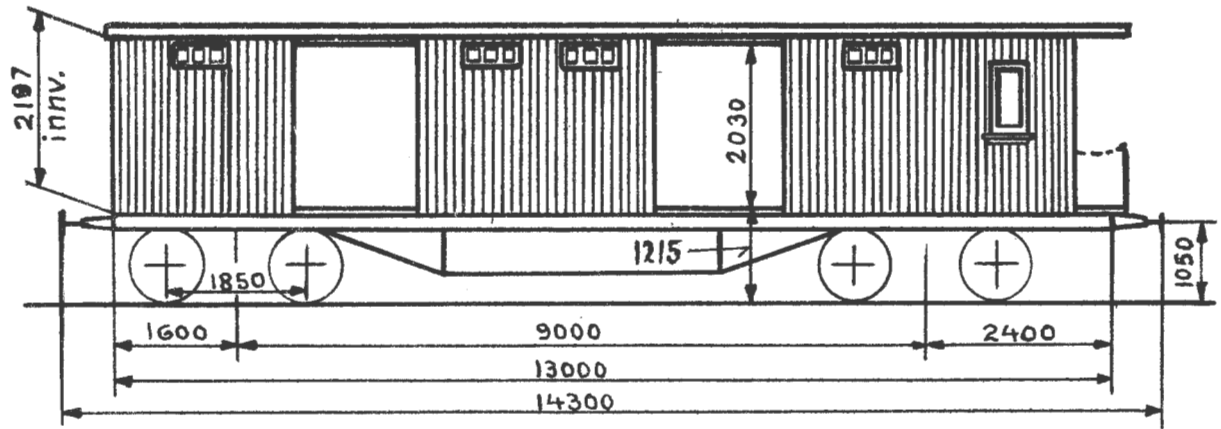

Omtrentlig egenvekt	17,5 t
" last+ballast	17,0 t
Gulvflate 1)	28,4 m ²
Gulvflate 2)	27,1 m ²
Rommhold 1)	60,4 m ³
Rommhold 2)	57,6 m ³
Hovedtegning	2633

LUKKET GODSVOGN

Vogn nr.	Fabr.	Byggeår	Merknad	Vogn nr.	Fabr.	Byggeår	Merknad
3335	Skb	23	2)	3343	Skb	23	2)
3336	"	"	2) 3)	3344	"	"	2)
3337	"	"	2)	5149	"	"	2) 3)
3338	"	"	2)	5150	"	"	2)
3339	"	"	2)	5151	"	"	2) 3)
3340	"	"	2)	5152	"	"	2)
3341	"	"	2) 3)	5153	"	"	2) 3)
3342	"	"	2)	5702	"	"	2) 3)

1) = Grunnriss 1 2) = Grunnriss 2 3) = Har ballast

Vogn nr.	Fabr.	Byggeår	Merknad	Vogn nr.	Fabr.	Byggeår	Merknad
5703	Skb	23	2)				
5704	"	"	2)				
5705	"	"	2)				
5707	"	"	2)				
5708	"	"	2)				
5709	"	"	2)				
5710	"	"	2)				
5711	"	"	1) 3)				
5712	"	"	1) 3)				
5713	"	"	2)				
5714	"	"	2)				
14129	"	"	2) 3)				
14130	"	"	2)				
14131	"	"	2) 3)				
14132	"	"	2) 3)				
14133	"	"	2)				
14134	"	"	2) 3)				
14135	"	"	2)				
14136	"	"	2)				
14137	"	"	2)				

Gfo2

TYPE 3

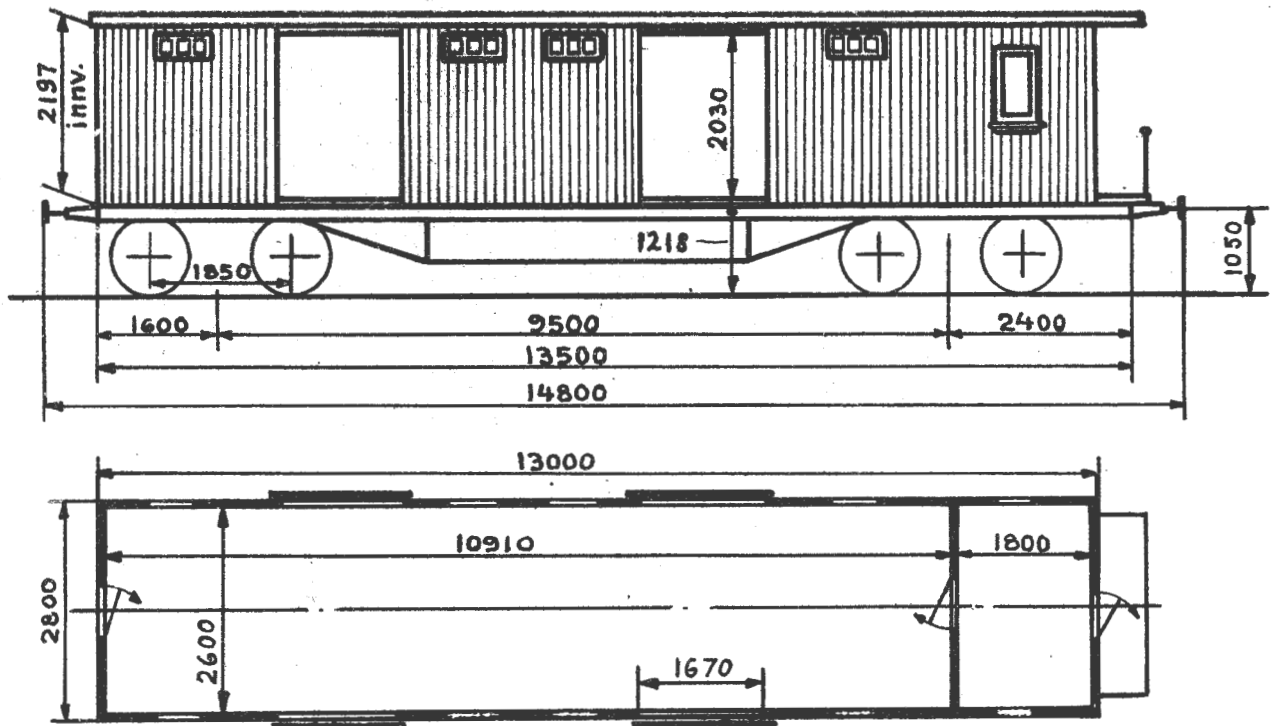

Omtrentlig egenvekt 17,5 t
 " last+ballast 17,5 t
 Gulvflate 27,1 - 28,4m²
 Rominnhold 57,6 - 60,4m³
 Hovedtegning 2899

LUKKET GODSVOGN

Vogn nr.	Fabr.	Byggear	Merknad	Vogn nr.	Fabr.	Byggear	Merknad
3395	Str	25		10237	Str	25	
3397	"	"	x)	10238	"	"	x)
3398	"	"		10239	"	"	
3399	"	"		10240	"	"	x)
3401	"	"		10242	"	"	
3402	"	"	x) → 2400	10243	"	"	
3403	"	"		10244	"	"	x)
3404	"	"		14138	"	26	
3405	Skb	28	x)	14139	"	"	x)
3407	"	29		14140	"	"	
3408	"	"		14141	"	"	
3409	"	"		14143	"	"	
10233	Str	25		14144	"	"	
10234	"	"		14145	"	"	
10236	"	"					

x) = Har ballast.

Vogn nr.	Fabr.	Byggeår	Merknad	Vogn nr.	Fabr.	Byggeår	Merknad
14146	Str	26					
14147	"	"					
15375	"	25					
15376	"	"					
15377	"	"					
15378	"	"	x)				
15379	"	"	x)				
15380	"	"	x)				
15381	"	"	x)				
15382	"	"	x)				
15403	Eaf	32					
15404	"	"					
15405	"	"	x)				
15406	"	"					
15407	"	"					

x) Har ballast

Gv2

TYPE 1

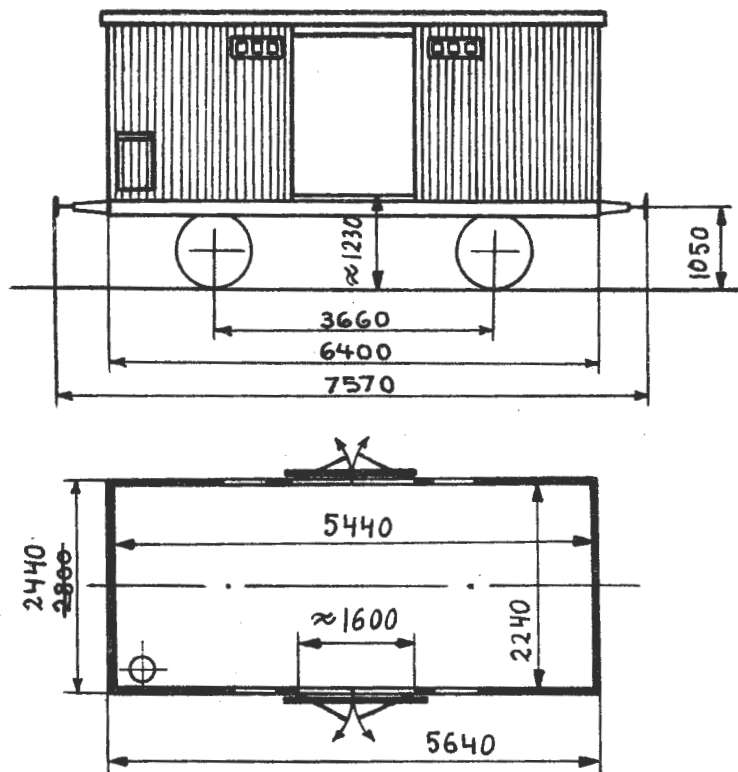

Omtrentlig egenvekt 8,5 t
 " last 8,5 t
 Gulvflate 16,1 m²
 Rominnhold 34,0 m³
 Hovedtegning 376

LUKKET GODSVOGN (VARMEVOGN)

Vogn nr.	Fabr.	Byggear	Merknad	Vogn nr.	Fabr.	Byggear	Merknad
1232	Str	10	x)	10321	Edf	10	xx)
1233	"	"	x)	12161	Str	10	xx)
1234	NHJ	12	x)	12162	"	"	xx)
1235	"	"	x)	12163	"	"	xx)
1236	"	"	x)	12164	"	"	xx)
1237	"	"	x)	12165	"	"	xx)
1238	"	"	x)	12166	"	"	xx)
1239	"	"	x)	12167	"	"	xx)
1240	"	"	x)	12168	"	"	xx)
1241	"	"	x)	12169	"	"	xx)
10316	Edf	10	xx)	12170	"	"	xx)
10317	"	"	xx)	14177	Skb	10	xx)
10318	"	"	xx)	14178	"	"	xx)
10319	"	"	xx)	14179	"	"	xx)
10320	"	"	xx)	14180	"	"	xx)

x) Forandret etter tegning D 2136

xx) Forandret etter tegning 4365

Vogn nr.	Fabr.	Byggeår	Merknad	Vogn nr.	Fabr.	Byggeår	Merknad
14181	Skb	10	xx)				
14182	"	"	xx)				
14184	"	"	xx)				
14185	"	"	xx)				
14186	"	"	xx)				
14187	"	"	xx)				
14188	"	"	xx)				
14189	"	"	xx)				
14190	"	"	xx)				

xx) Forandret etter tegning 4365

Gv3
TYPE 1

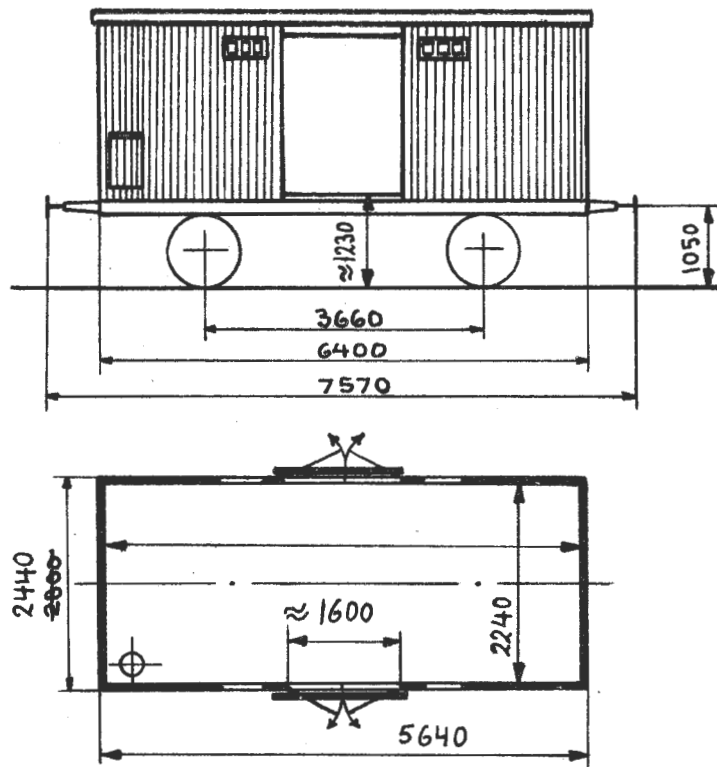

Omtrentlig egenvekt 8,5 t
 " last 14,5 - 15,0 t
 Gulvflate 16,1 m²
 Rominnhold 34,0 m³
 Hovedtegning 376x)

LUKKET GODSVOGN (VARMEVOGN)

Vogn nr.	Fabr.	Byggeår	Merknad	Vogn nr.	Fabr.	Byggeår	Merknad
3052	Skb	08					
3075	"	"					
3106	"	"					
3119	"	"					
3142	Edf	09					
6083	"	"					

x) Forandret etter tegning D 2136

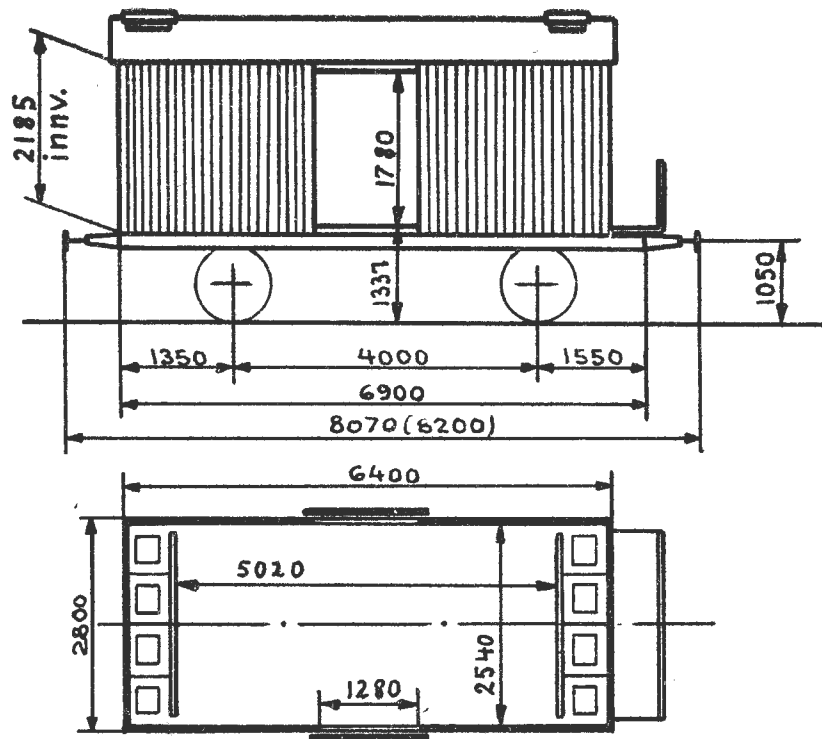

- 1) Omtrentlig egenvekt 12,5-14,5 t
 2) " last 8,0-9,5 t
 Gulvflate 12,8-13,0m²
 Rominnhold 23,0-26,6m³
 Hovedtegning 1504 eller 1218+
 skisse nr.233

KJÖLEVOGN

Vogn nr.	Fabr.	Byggear	Merknad	Vogn nr.	Fabr.	Byggear	Merknad
3434	Str	14	H-tegn.1504	5533	Str	11	3) 4)
3443	"	"		5536	"	"	
3445	"	"		5537	"	"	
3449	"	"		5538	"	"	
3470	Edf	"		5540	"	"	
3538	"	"		5544	"	"	
3540	"	"		5546	"	"	
3545	"	"		5547	"	"	
3548	"	"		5548	"	"	
3549	"	"		5549	"	"	
5528	Str	11	H-tegn.1218 + skisse nr.233	5550	"	"	3)
5531	"	"		5552	"	"	
				5556	"	"	
				5557	"	"	
				5558	"	"	

- 1) Med tomme isbeholdere. 2) Med fylte isbeholdere.
 3) Kullsyreis. 4) Ny vognkasse etter tegn.4758.

H3
TYPE 1

Vogn nr.	Fabr.	Byggeår	Merknad	Vogn nr.	Fabr.	Byggeår	Merknad
5560	Str	11		14974	Skb	11	
5561	"	"		-14975	"	"	
5562	"	"		-14977	"	"	
5563	"	"	3)	14978	"	"	
5565	"	"	3)	-14979	"	"	
				14980	"	"	3)
8444	HJ	14/ 15	H-tegn.1504	-14981	"	"	
8447	"	"		-14982	"	"	
8448	"	"		14984	"	"	
8449	"	"		14985	"	"	
8459	"	"		-14987	"	"	
8460	"	"		-14988	"	"	
				14990	"	"	
				-14991	"	"	
				-14993	"	"	
10041	Edf	11	H-tegn.1218 + skisse nr.233	14994	"	"	
10043	"	"		-14996	"	"	
10045	"	"					
10046	"	"					
10047	"	"					
10048	"	"	3)				
10049	"	"					
10051	"	"					
10052	"	"					
10072	Str	21	3) 4)				
14958	Skb	11					
14959	"	"	3)				
14960	"	"					
14963	"	"					
14965	"	"					
14966	"	"					
14968	"	"					
14969	"	"					
14973	"	"					

3) Kullsyreis. 4) Ny vognkasse etter tegn.4758.

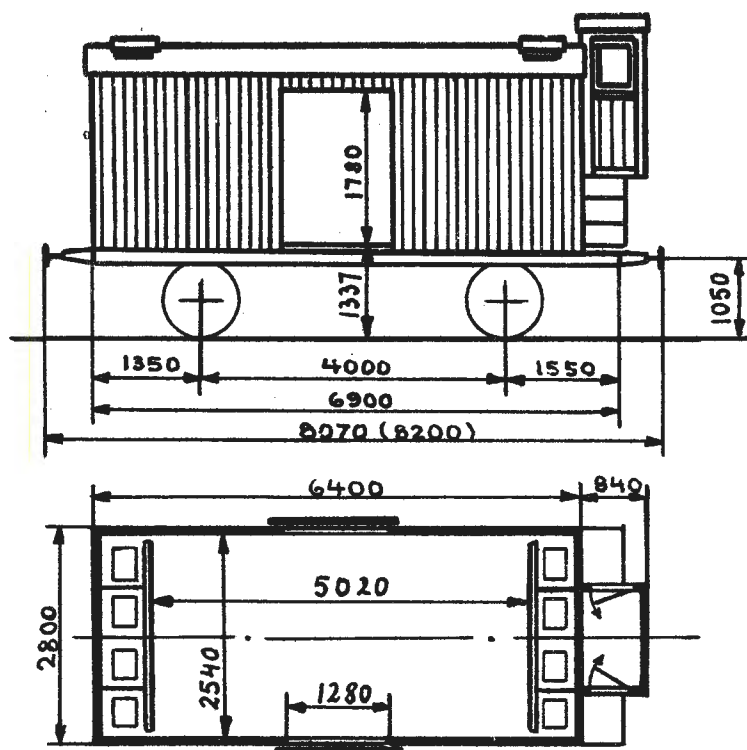

Omtrentlig egenvekt 14,5 t
 " last 7,5 t
 Gulvflate 12,8 m²
 Rominnhold 23,0 - 26,2 m³
 Hovedtegning 1218 eller 1504

KJÖLEVOGN

Vogn nr.	Fabr.	Byggeår	Merknad	Vogn nr.	Fabr.	Byggeår	Merknad
3469	Edf	14	H-tegn. 1504				
3536	"	"					
3542	"	"					
5555	Str	11	H-tegn. 1218				
5564	"	"					
8445	HJ	14/15	H-tegn. 1504				
8446	"	"					
8450	"	"					
8490	"	"					

Hv1

TYPE 1

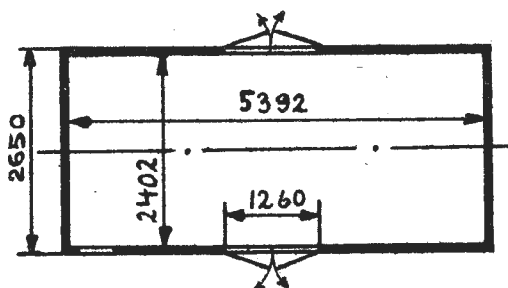
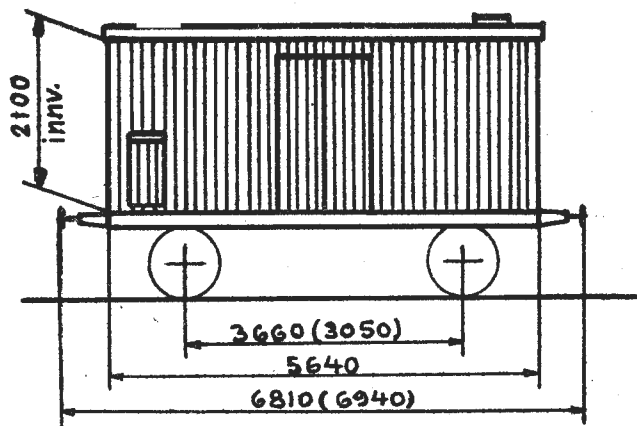

Höjde av dör-
öppning: 1805

Omtrentlig egenvekt	9,0 t
" last	8,0 t
Gulvflate	13,0 m ²
Rominnhold	26,8 m ³
Hovedtegning	853

KJÖLE OG VARMEVOGN

Vogn nr.	Fabr.	Byggeår	Merknad	Vogn nr.	Fabr.	Byggeår	Merknad
3472	Str	09					
3477	"	"					
3481	"	"					
3486	"	"					
3493	"	"					
3502	Skb	07					
3503	"	"					
3516	Str	"					
3519	"	"					
5516	"	09					
5518	"	"					
5523	"	"					
14951	Edf	06					
14955	Str	09					

Hv1
TYPE 2

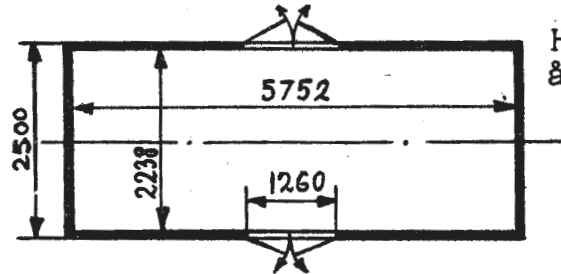
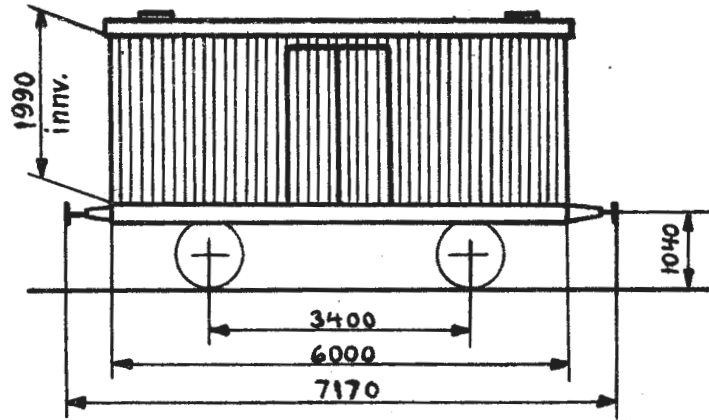

Höjde av dör-
åpning: 1900

Omtrentlig egenvekt 9,0 t
 " last 7,5 t
 Gulvflate 12,9 m²
 Rominhold 25,7 m³
 Hovedtegning 791

KJÖLE OG VARMEVOGN

Vogn nr.	Fabr.	Byggeår	Merknad	Vogn nr.	Fabr.	Byggeår	Merknad
15452	Skb	05					

Hv1

TYPE 3

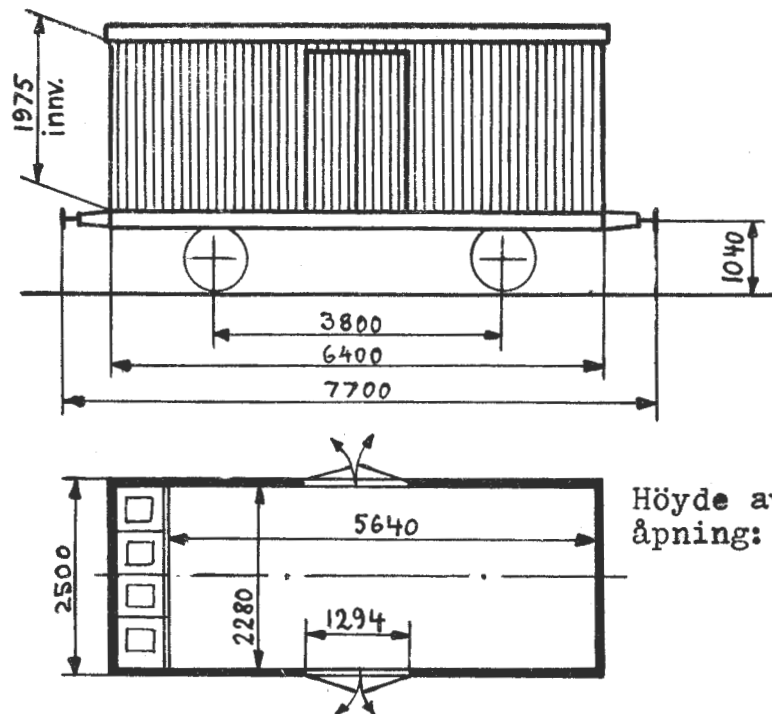

Omtrentlig egenvekt 9,0 t
 1) " last 7,5 t
 Gulvflate 12,6 m²
 Rominnhold 23,0 m³
 Hovedtegning 1482

KJÖLE OG VARMEVOGN

Vogn nr.	Fabr.	Byggeår	Merknad	Vogn nr.	Fabr.	Byggeår	Merknad
20668	Edf	13					
20671	"	"					
20674	"	19					
20680	"	"					

1) Med fylte isbeholdere.

Hv2

TYPE 1

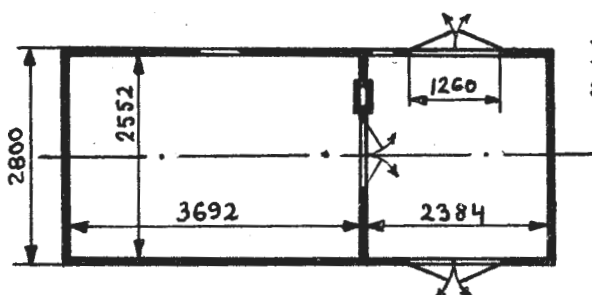
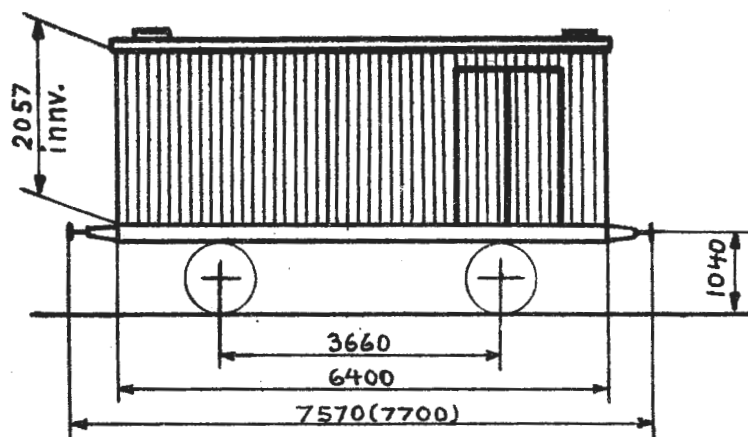

Höjde av dör-
åpning: 1805

Omtrentlig egenvekt 9,5 t
 " last 7,5 t
 Gulvflate 15,5 m²
 Rominnhold 31,9 m³
 Hovedtegning 403

KJÖLE OG VARMEVOGN

Vogn nr.	Fabr.	Byggeår	Merknad	Vogn nr.	Fabr.	Byggeår	Merknad
2125	Str	03					

Hv3

TYPE 1

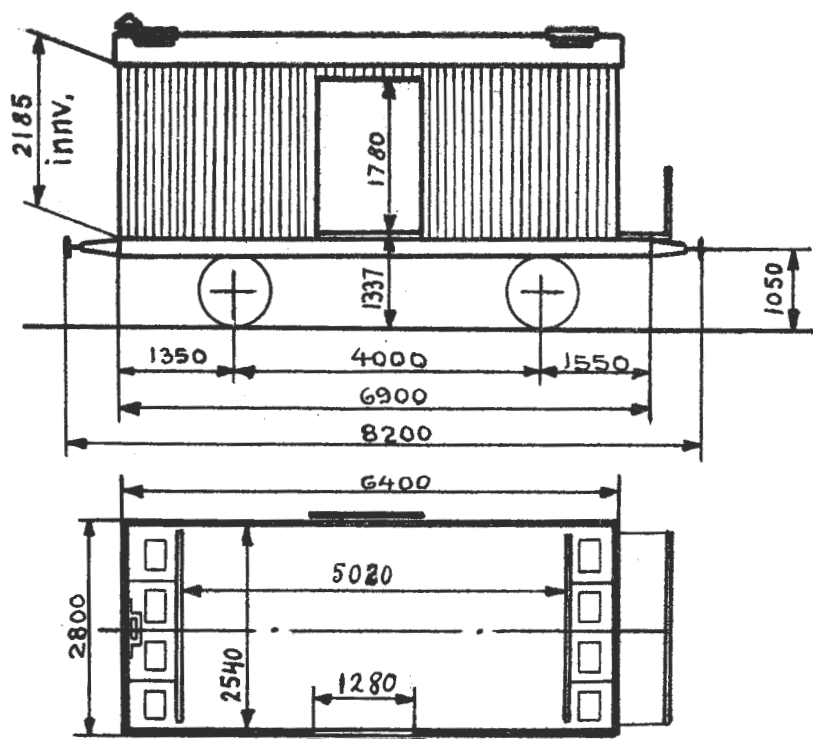

- 1) Omtrentlig egenvekt 12,5-14,5 t
- 2) " last 8,0-9,5 t
- Gulvflate 12,8-13,0m²
- Rominnhold 26,2-26,6m³
- Hovedtegning 1218 eller 1504

KJÖLE OG VARMEVOGN

Vogn nr.	Fabr.	Byggeår	Merknad	Vogn nr.	Fabr.	Byggeår	Merknad
			H-tegn.1504				
3421	Str	20	3)	3437	Str	14	
3422	"	"	3)	3438	"	"	
3423	"	"	3)	3440	"	"	
3424	"	"		3444	"	"	
3426	"	"		3446	"	"	
3427	"	"		3448	"	"	
3428	"	"		3450	"	"	
3429	"	"	3)	3457	"	"	
3430	"	"	3)	3459	"	"	3)
3431	"	"		3460	"	"	3)
3432	"	"		3461	"	"	
3433	"	14		3463	"	"	
3435	"	"	3)	3465	"	"	3)
3436	"	"	3)	3466	"	"	3)
				3467	"	"	3)

- 1) Med tomme isbeholdere. 2) Med fylte isbeholdere.
- 3) Har plattform etter skisse nr. 233.

Vogn nr.	Fabr.	Byggeår	Merknad	Vogn nr.	Fabr.	Byggeår	Merknad
3468	Edf	14		6903	Skb	21	
3534	"	"		6904	"	"	
3537	"	"		6905	"	"	
3546	"	"		6909	"	"	
				6912	"	"	3)
			H-tegn. 1218	6917	"	"	3)
5532	Str	11	3)	6918	Str	20	3)
5534	"	"	3)	6919	"	"	
5539	"	"	3)	6920	"	"	3)
5542	"	"	3)	6972	"	"	
5551	"	"	3)	6973	"	"	
5553	"	"	3)	6974	"	"	
5558	Skb	11	3)	6976	"	"	3)
				8432	"	19	
			H-tegn. 1504	8433	"	"	
5571	HJ	14		8434	"	"	
5572	"	"		8436	"	"	
5575	"	"		8437	"	"	
5576	"	"		8438	"	"	3)
5577	"	"		8439	"	"	3)
5578	"	"		8440	"	"	
5579	"	"		8491	HJ	14	
5581	"	"		8492	"	"	
5583	"	"		8493	"	"	
5584	"	15		8494	"	"	
5589	"	"		8496	"	"	
5591	"	"		8497	"	"	3)
5593	"	"		8498	"	"	
5595	"	"		8500	"	"	
5596	"	"		10059	Str	19	
5597	"	"		10061	"	"	
5598	"	"		10062	"	"	
5599	"	"		10064	"	"	
5600	"	"		10067	"	"	
5633	Edf	14		10069	"	21	

3) Har plattform etter skisse nr. 233

Hv3
TYPE 1

Vogn nr.	Fabr.	Byggeår	Merknad	Vogn nr.	Fabr.	Byggeår	Merknad
10070	Str	19		20768	Str	20	
10074	"	21		23064	HJ	15	3)
10075	"	"		23081	Str	21	3)
10076	"	"		23082	"	20	
14936	"	"					
14937	"	"	3)				
14939	"	"	3)				
14941	"	"					
14943	"	"	3)				
14945	"	"					
14947	"	"					
14949	"	"					
14950	"	"	3)				
			H-tegn.1218				
14957	Skb	11					
			H-tegn.1504				
14998	Str	19					
14999	"	"	3)				
15000	"	"					
			H-tegn.1218				
15453	Edf	11	3)				
15454	"	"					
			H-tegn.1504				
15456	Str	19					
15457	"	"					
15458	"	"					
17042	"	21					
17043	"	"					
17086	Skb	"					
17090	"	"	3)				
20262	"	22	3)				

3) Har plattform etter skisse nr.233.

Omnummerering av H3/Hvf3-regnør

13 200 - 13 249

Bane:

Nr.	Fabr.	År	Bane	Litra / Anmerkning	
00	Str.	20		3421	Hv3-1
01	"	"		3422	56 "
02	"	"		3423	"
03	"	"		3424	"
04	"	"		3425	"
05	"	"		3426	56 "
06	"	"		3427	"
07	"	"		3428	"
08	"	"		3429	56 "
09	"	"		3430	56 "
10	"	"		3431	"
11	"	"		3432	"
12	"	14		3433	56 "
13	"	"		3435	"
14	"	"		3436	"
15	"	"		3437	"
16	"	"		3438	56 "
17	"	"		3439	56 "
18	"	"		3440	"
19	"	"		3441	56 Hv3-1
20	"	"		3442	Hv3-1
21	"	"		3444	56 "
22	"	"		3446	56 "
23	"	"		3447	"
24	"	"		3448	56 "
25	"	"		3450	"
26	"	"		3456	56 "
27	"	"		3457	56 "
28	"	"		3458	"
29	"	"		3459	56 "
30	"	"		3460	56 "
31	"	"		3461	56 "
32	"	"		3462	56 "
33	"	"		3463	56 "
34	"	"		3464	"
35	"	"		3465	"
36	"	"		3466	"
37	"	"		3467	56 "
38	Edf	"		3468	56 "
39	"	"		3534	"
40	"	"		3536	"
41	"	"		3537	"
42	"	"		3539	56 "
43	"	"		3541	"
44	"	"		3543	56 "
45	"	"		3544	"
46	"	"		3546	56 "
47	"	"		3547	"
48	"	"		3550	"
49	Str.	11		5529	56 Hv3-1

13 250 - 13 299

Bane:

Nr.	Fabr.	År	Bane	Litra / Anmerkning	
50	Str.	11		5532	Hv3-1
51	"	"		5534	"
52	"	"		5539	"
53	"	"		5542	"
54	"	"		5551	"
55	"	"		5553	"
56	"	"		5559	"
57	Skb.	"		5568	56 "
58	Hmr.	14/15		5571	56 "
59	"	"		5572	56 "
60	"	"		5573	"
61	"	"		5574	"
62	"	"		5575	"
63	"	"		5576	"
64	"	"		5577	"
65	"	"		5578	"
66	"	"		5579	56 "
67	"	"		5580	"
68	"	"		5581	"
69	"	"		5582	56 "
70	"	"		5583	"
71	"	"		5584	56 "
72	"	"		5585	"
73	"	"		5586	56 "
74	"	"		5587	"
75	"	"		5588	56 "
76	"	"		5589	56 "
77	"	"		5590	56 "
78	"	"		5591	"
79	"	"		5592	"
80	"	"		5593	"
81	"	"		5594	"
82	"	"		5595	56 "
83	"	"		5596	"
84	"	"		5597	"
85	"	"		5598	56 "
86	"	"		5599	56 "
87	"	"		5600	56 "
88	Edf	14		5633	"
89	Skb	21		6903	"
90	"	"		6904	56 "
91	"	"		6905	56 "
92	"	"		6906	"
93	"	"		6907	56 "
94	"	"		6908	56 "
95	"	"		6909	"
96	"	"		6910	56 Hv3-1
97	"	"		6911	Hv3-1
98	"	"		6912	56 "
99	"	"		6913	"

Bane:

Nr.	Fabr.	År	Bane	Litra / Anmerkning	
00	Skb	21		6914	56 Hv3-1
01	"	"		6915	"
02	"	"		6916	56 "
03	"	"		6917	"
04	Str	20		6918	56 "
05	"	"		6919	"
06	"	"		6920	"
07	"	"		6972	"
08	"	"		6973	"
09	"	"		6974	56 "
10	"	"		6975	56 "
11	"	"		6976	56 "
12	"	"		6977	"
13	Str	19		8431	"
14	"	"		8432	"
15	"	"		8433	56 "
16	"	"		8434	"
17	"	"		8435	"
18	"	"		8436	"
19	"	"		8437	56 "
20	"	"		8438	"
21	"	"		8439	56 "
22	"	"		8440	"
23	Hmr	15		8491	56 "
24	"	"		8492	"
25	"	"		8493	"
26	"	"		8494	"
27	"	"		8495	56 Hv3-1
28	"	"		8496	H3-1
29	"	"		8497	56 "
30	"	"		8498	"
31	"	"		8499	"
32	"	"		8500	56 "
33	Edf	11		10055	"
34	"	"		10057	"
35	Str	19		10059	56 "
36	"	"		10060	"
37	"	"		10061	"
38	"	"		10062	"
39	"	"		10063	"
40	"	"		10064	"
41	"	"		10065	56 "
42	"	"		10067	"
43	"	"		10068	56 "
44	"	21		10069	"
45	"	"		10070	"
46	"	"		10071	"
47	"	"		10073	56 Hv3-1
48	"	"		10074	H3-1
49	"	"		10075	"

13 350

Bane:

13 399

Nr.	Fabr.	År	Bane	Litra / Anmerkning	
50	Str	21		10076 56	Hv3-1
51	"	"		10077 56	"
52	"	"		10078 56	Hvf3-1
53	"	"		14936	Hv3-1
54	"	"		14937	"
55	"	"		14938	"
56	"	"		14939 56	"
57	"	"		14940	"
58	"	"		14941 56	"
59	"	"		14942	"
60	"	"		14943 56	"
61	"	"		14944	"
62	"	"		14945	"
63	"	"		14947	"
64	"	"		14948	"
65	"	"		14949	"
66	"	"		14950	"
67	Skb	11		14957	"
68	"	"		14967 56	Hvf3-1
69	Str	19		14997	H3-1
70	"	"		14998	"
71	"	"		14999 56	"
72	"	"		15000	"
73	Edf	11		15453	"
74	"	"		15454 56	"
75	Str	19		15456 56	"
76	"	"		15457	"
77	"	"		15458	"
78	"	"		15459	"
79	"	20		15460 56	"
80	Skb	21		17041 56	"
81	"	"		17042	"
82	"	"		17043 56	"
83	"	"		17044	"
84	"	"		17046 56	"
85	"	"		17047 56	Hvf3-1
86	"	"		17048 56	H3-1
87	"	"		17049 56	"
88	"	"		17050	"
89	"	"		17084 56	Hvf3-1
90	"	"		17085	H3-1
91	"	"		17086	"
92	"	"		17087	"
93	"	"		17088	"
94	"	"		17090 56	"
95	"	"		17091	"
96	Skb	22		20259 56	"
97	"	"		20260 56	Hvf3-1
98	"	"		20261	H3-1
99	"	"		20262 56	"

Bane:

Nr.	Fabr.	År	Bane	Litra / Anmerkning
00	Skb	22		20263 H3-1
01	Str	20		20767 56 "
02	"	"		20768 56 "
03	Hmr	15		23063 "
04	"	"		23064 56 "
05	Str	20		23081 "
06	"	"		23082 56 "
07				
08				
09				
10				
11				
12				
13				
14				
15				
16				
17				
18				
19				
20				
21				
22				
23				
24				
25				
26				
27				
28				
29				
30				
31				
32				
33				
34				
35				
36				
37				
38				
39				
40				
41				
42				
43				
44				
45				
46				
47				
48				
49				

Hv4

TYPE 1

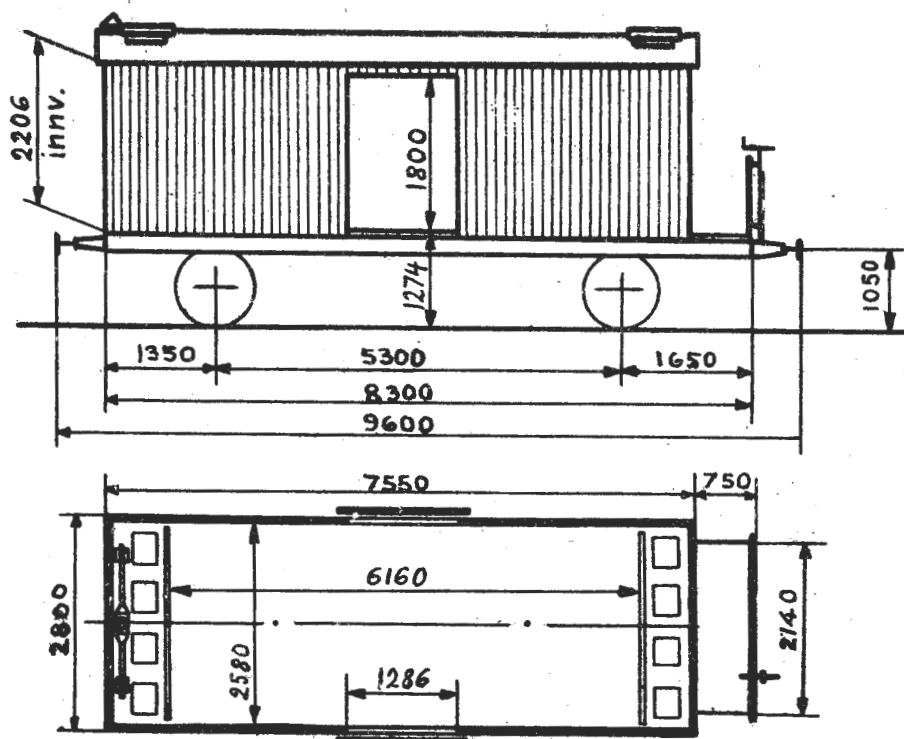

- 1) Omtrentlig egenvekt 13,5-14,0 t
 2) " last 13,5-14,0 t
 Gulvflate 15,8 m²
 Rominnhold 32,4 m³
 Hovedtegning 3160

KJÖLE OG VARMEVOGN

Vogn nr.	Fabr.	Byggear	Merknad	Vogn nr.	Fabr.	Byggear	Merknad
70000	Skb	30					
70005	"	"					
70007	"	"					
70011	"	"					
70012	"	31					
70014	"	"					
70015	"	"					
70017	"	"					
70019	Edf	30					
70021	"	"					
70023	"	"					
70024	Skb	31					

1) Med tomme isbeholdere. 2) Med fylte isbeholdere.

Hvf 3

TYPE 1

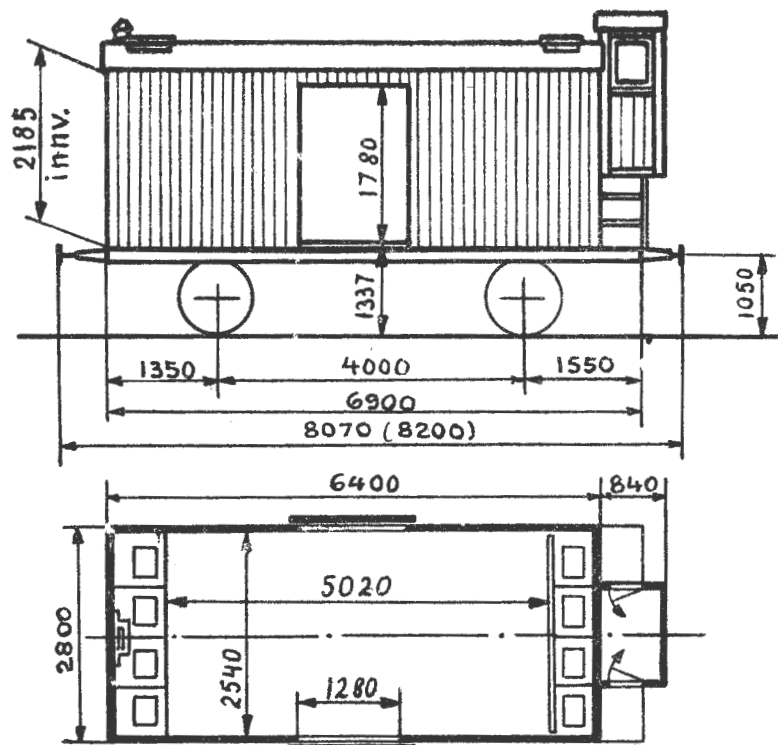

Omtrentlig egenvekt 13,5-14,0 t
 " last 7,5- 8,0 t
 Gulvflate 12,8 m²
 Rominnhold 26,2 m³
 Hovedtegning 1218 eller 1504

KJÖLE OG VARMEVOGN

Vogn nr.	Fabr.	Byggear	Merknad	Vogn nr.	Fabr.	Byggear	Merknad
-3425	Str	20	H-tegn. 1504	-3547	Edf	14	
3439	"	14		-3550	"	"	
3441	"	"					H-tegn. 1218.
-3442	"	"		5529	Str	11	1) 2)
-3447	"	"		-5559	"	"	1) 2)
3456	"	"					
-3458	"	"					H-tegn. 1504.
3462	"	"		-5573	HJ	14	
-3464	"	"	1) Ny vognekasse.	-5574	"	"	
-3535	Edf	"		5580	"	"	
3539	"	"		5582	"	15	
-3541	"	"		5585	"	"	
3543	"	"		5586	"	"	
-3544	"	"		-5587	"	"	

1) Kullsyreis. 2) Gulvflate 15,0 m². Rominnhold 30,0 m³.

Vogn nr.	Fabr.	Byggear	Merknad	Vogn nr.	Fabr.	Byggear	Merknad
5588	HJ	15		14942	Str	21	
5590	"	"		14944	"	"	
5592	"	"		14948	"	"	
5594	"	"					
6906	Skb	21					H-tegn.1218
6907	"	"		14967	Skb	11	1) 2)
6908	"	"					
6910	"	"					H-tegn.1504
6911	"	"		14997	Str	19	
6913	"	"		15459	"	"	
6914	"	"		15460	"	"	
6915	"	"		17041	"	21	
6916	"	"		17044	"	"	
6975	Str	20		17046	Skb	"	} Innredet for banan-transport.
6977	"	"		17047	"	"	
8431	"	19		17048	"	"	
8435	"	"		17049	"	"	
8495	HJ	14	1) Ny vognkasse.	17050	"	"	
8499	"	"		17084	"	"	
				17085	"	"	
			H-tegn.1218	17087	"	"	
10055	Edf	11	1) 2)	17088	"	"	
10057	"	"	1) 2)	17089	"	"	
				20259	"	22	
			H-tegn.1504	20260	"	"	
10060	Str	19		20261	"	"	
10063	"	"		20263	"	"	1)
10065	"	"		20767	Str	20	
10068	"	"		23063	HJ	15	
10071	"	21					
10073	"	"					
10077	"	"					
10078	"	"					
14938	"	"					
14940	"	"					

1) Kullsyreis. 2) Gulvflate 15,0 m². Rominnhold 30,0 m³.

Hvf 4

TYPE 1

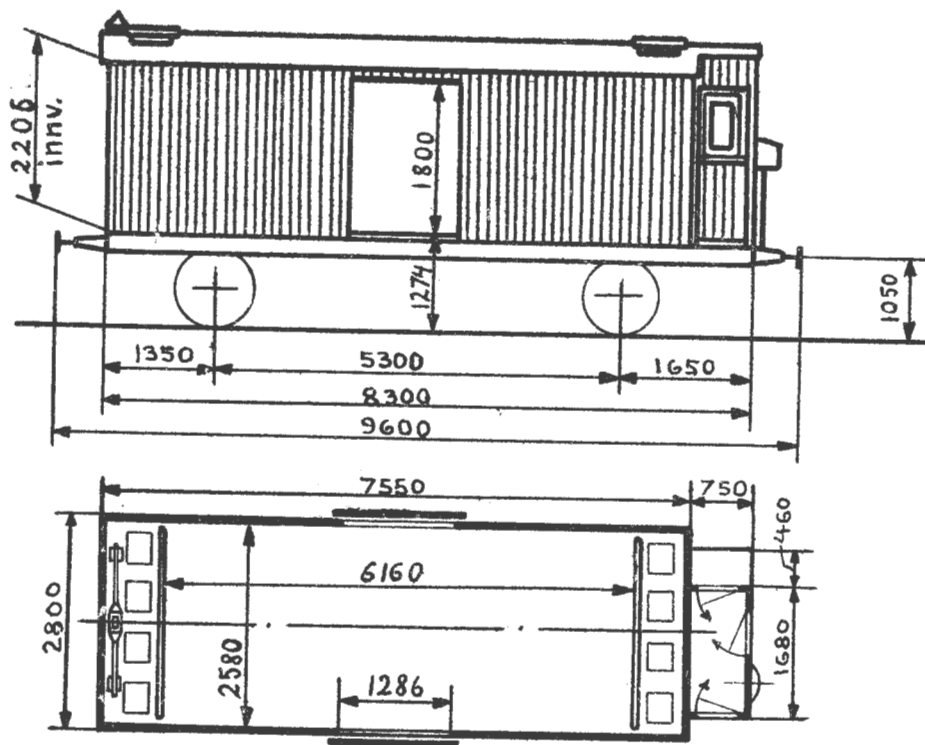

- 1) Omtrentlig egenvekt 14,5-15,0 t
- 2) " last 12,5-13,0 t
- Gulvflate 15,8 m²
- Rominnhold 32,4 m³
- Hovedtegning 3160

KJÖLE OG VARMEVOGN

Vogn nr.	Fabr.	Byggeår	Merknad	Vogn nr.	Fabr.	Byggeår	Merknad	
70001	Skb	30	Innredet som forsøksvogn for fiskeriforsøksstasjoner. Kullsyreis.	70020	Edf	30		
70002	"	"		70022	"	"		
70003	"	"						
70004	"	"						
70006	"	"						
70008	"	"						
70009	"	"						
70010	"	"						
70013	"	31		Innredet som forsøksvogn for fiskeriforsøksstasjoner. Kullsyreis.				
70016	"	"						
70018	"	"						

1) Med tomme isbeholdere 2) Med fylte isbeholdere

Hvf4

TYPE 2

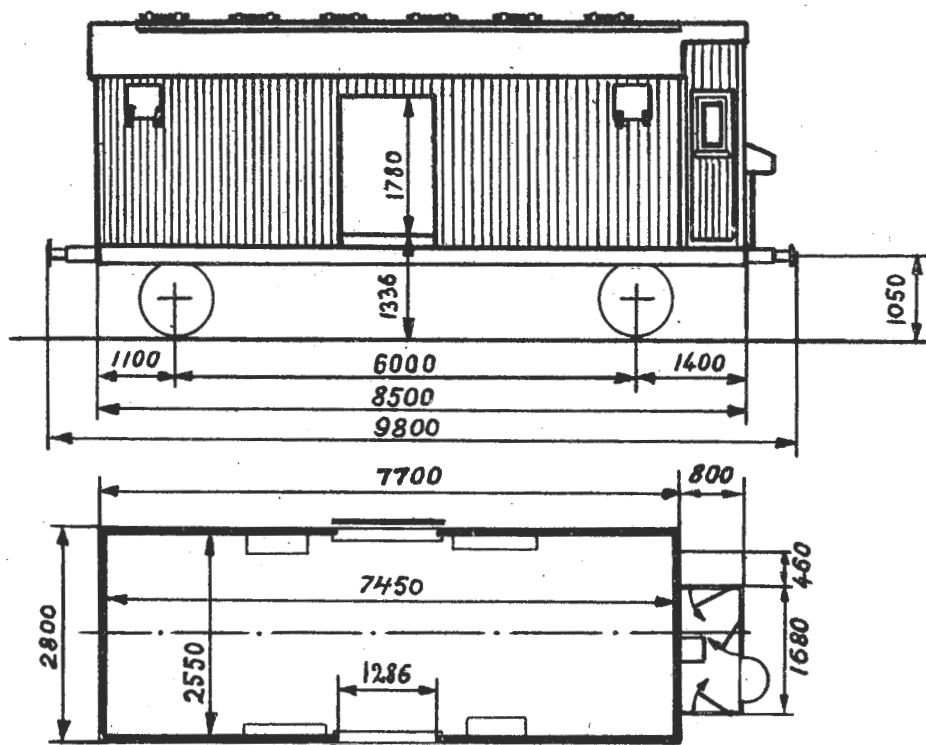

1)	Omtrentlig egenvekt	14,0 t
1)	" last	14,5 t
	Gulvflate	18,7 m ²
	Rominnhold	35,6 m ³
	Hovedtegning	5130

KJÖLE- OG VARMEVOGNER

Vogn nr.	Fabr.	Byggeår	Merknad	Vogn nr.	Fabr.	Byggeår	Merknad
70025	Skb	47		70040	Skb	48	
70026	"	"		70041	"	"	
70027	"	"		70042	"	"	
70028	"	"		70043	"	"	
70029	"	"		70044	"	"	
70030	"	"		70045	"	"	
70031	"	"		70046	"	"	
70032	"	"		70047	"	"	
70033	"	"		70048	"	"	
70034	"	"		70049	"	"	
70035	"	47		70050	Str	45	
70036	"	"		70051	"	"	
70037	"	"		70052	"	"	
70038	"	48		70053	"	"	
70039	"	"		70054	"	"	

1) Med tomme isbeholdere

Hvf4
TYPE 2

Vogn nr.	Fabr.	Byggear	Merknad	Vogn nr.	Fabr.	Byggear	Merknad
70055	Str	45					
70056	"	"					
70057	"	46					
70058	"	"					
70059	"	"					
70060	"	"					
70061	"	"					
70062	"	"					
70063	"	"					
70064	"	"					
70065	"	"					
70066	"	"					
70067	"	"					
70068	"	"					
70069	"	"					
70070	"	"					
70071	"	"					
70072	"	"					
70073	"	"					
70074	"	"					

K1
TYPE 1

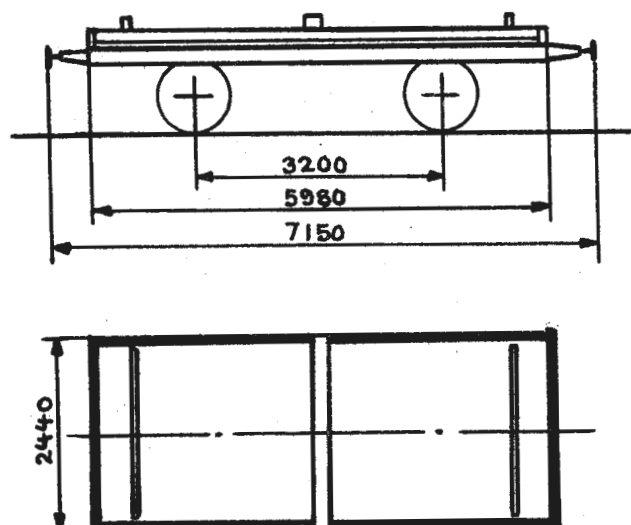

Omtrentlig egenvekt 5,0 t
 " last 11,5 t
 Gulvflate 13,3 m²
 Rominnhold 1,6 m³
 Hovedtegning Ukjent

TÖMMERVOGN

Vogn nr.	Fabr.	Byggeår	Merknad	Vogn nr.	Fabr.	Byggeår	Merknad
2136	Str	75					
2150	"	"					
2153	"	"					
2158	"	"					
2160	"	"					

Vognene er ombygd i Oslo distr. 1903-06

K1

TYPE 2

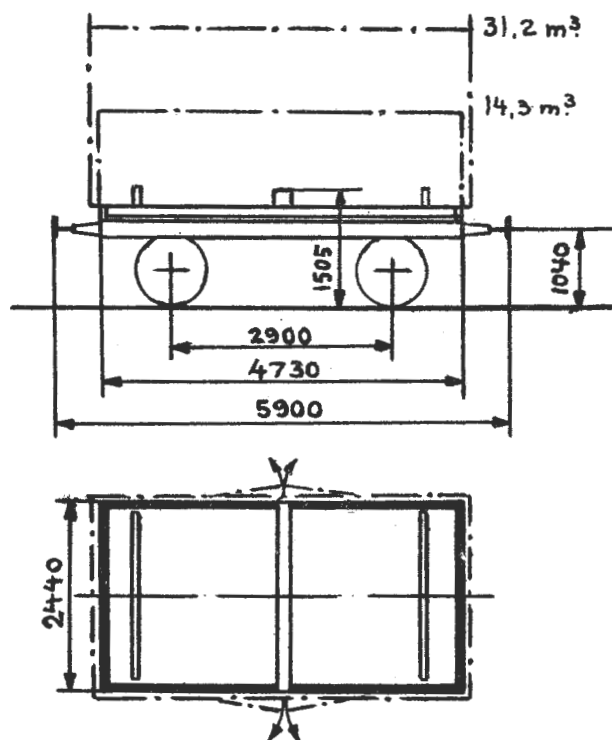

Omtrentlig egenvekt 5,0-6,0 t
 " last 11,0-11,5 t
 Gulvflate 10,6 m²
 Rominnhold —
 Hovedtegning 138

TÖMMERVOGN

Vogn nr.	Fabr.	Byggeår	Merknad	Vogn nr.	Fabr.	Byggeår	Merknad
1384	Str	97	3)	3606	Oslo	06	1)
1385	"	99	2)	3611	"	05	1)
1394	"	00	2)	3613	"	02	3)
2174	Oslo	04	3)				
2176	"	"	3)				
2177	"	99	3)				
2181	Skb	91	1)				
2201	Oslo	04	1)				
2212	"	"	1)				
2214	"	"	1)				
2240	"	01	3)				
2253	"	04	1)				
2259	"	"	1)				
2260	"	"	1)				
3601	"	06	1)				

1) Rominnhold 1,3 m³ 2) Rominnhold 14,3 m³ 3) Rominnhold 31,2 m³

K1
TYPE 3

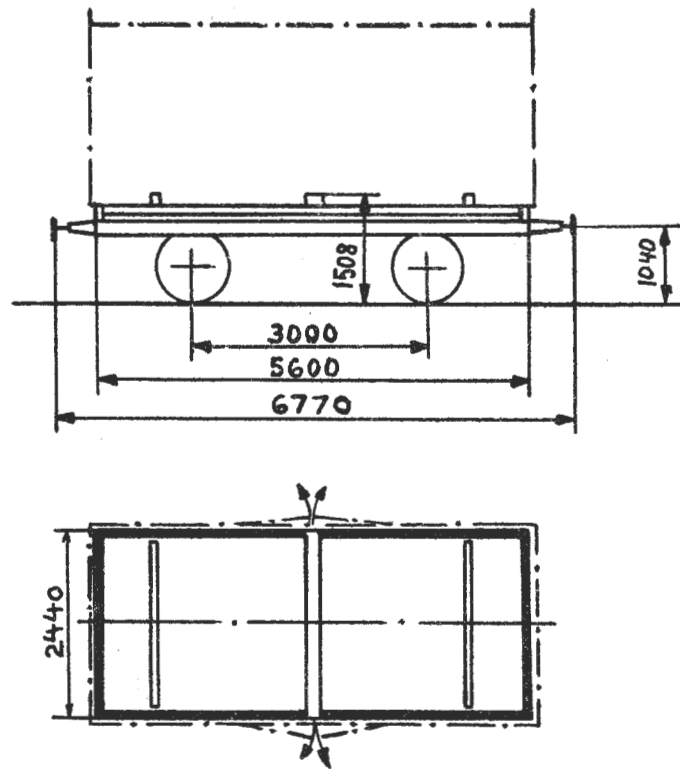

Omtrentlig egenvekt 5,5 t
 " last 10,5-11,0 t
 Gulvflate 15,0 m²
 1) Rominnhold 35,5 m³
 Hovedtegning B 119

TÖMMERVOGN

Vogn nr.	Fabr.	Byggeår	Merknad	Vogn nr.	Fabr.	Byggeår	Merknad
1313	Str	03					
1319	"	"					
1320	"	"					
1323	"	"					
1324	"	"					
1327	"	"					
1332	"	"	2)				
1335	"	01	2)				
1337	"	"	2)				

1) Med kasse for treavfall. 2) Gulvflate 12,6 m²

K2

TYPE 1

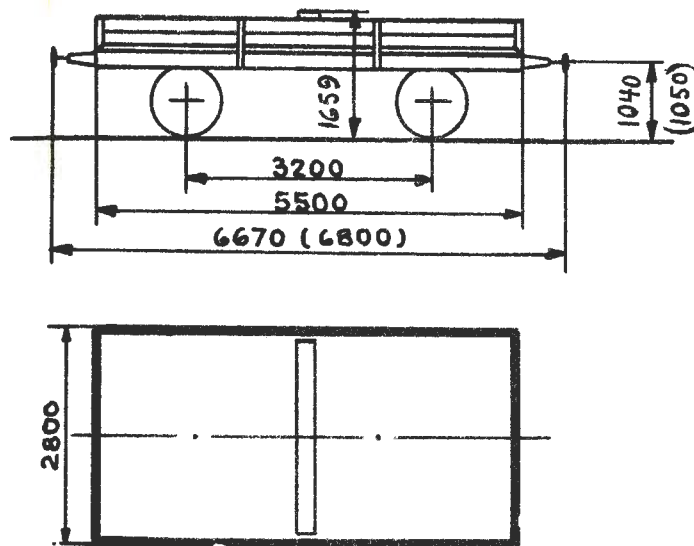

Mål i parentes gjelder for tegn.1887

Omtrentlig egenvekt	6,0 t
" last	11,0 t
Gulvflate	14,4 m ²
Rominhold	4,4 m ³
Hovedtegning	1033 eller 1887

TÖMMERVOGN

Vogn nr.	Fabr.	Byggear	Merknad	Vogn nr.	Fabr.	Byggear	Merknad
			H-tegn.1033	15531	Skb	09	
5401	Skb	12					H-tegn. 1837
15502	"	09		23041	Edf	15	
15503	"	"		23042	"	"	
15508	"	"		23043	"	"	
15510	"	"		23044	"	"	
15511	"	"		23045	"	"	
15515	"	"		23046	"	"	
15516	"	"		23047	"	"	
15520	"	"		23048	"	"	
15521	"	"		23049	"	"	
15522	"	"		23050	"	"	
15523	"	"		23051	"	"	
15524	"	"		23052	"	"	
15527	"	"		23053	"	"	

Vogn nr.	Fabr.	Byggear	Merknad	Vogn nr.	Fabr.	Byggear	Merknad
23054	Edf	15					
23055	"	"					
23056	"	"					
23057	"	"					
23059	"	"					
23060	"	"					
23438	"	"					
23439	"	"					
23441	"	"					

L1

TYPE 1

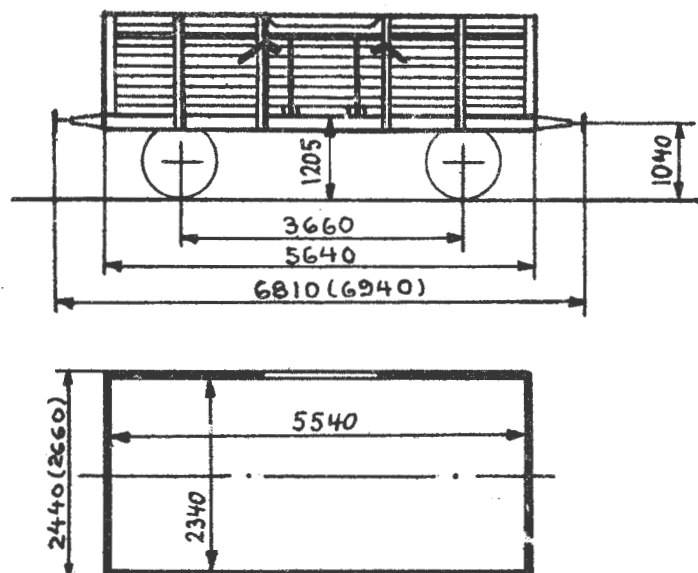

Omtrentlig egenvekt 6,0 t
 " last 11,0 t
 Gulvflate 14,1 m²
 1) Rominnhold 15,6 - 17,6 m³
 Hovedtegning Ukjønt

KASSEVOGN

Vogn nr.	Fabr.	Byggeår	Merknad	Vogn nr.	Fabr.	Byggeår	Merknad
1406	NHJ	86					
1420	Str	95					
1523	"	99					
1530	"	00					
1548	"	97					
1560	"	00					
1561	"	00					
1564	"	01					
1565	"	"					
1566	"	03					
1569	"	"					
3745	Str	82					

1) Til overkant av kasse.

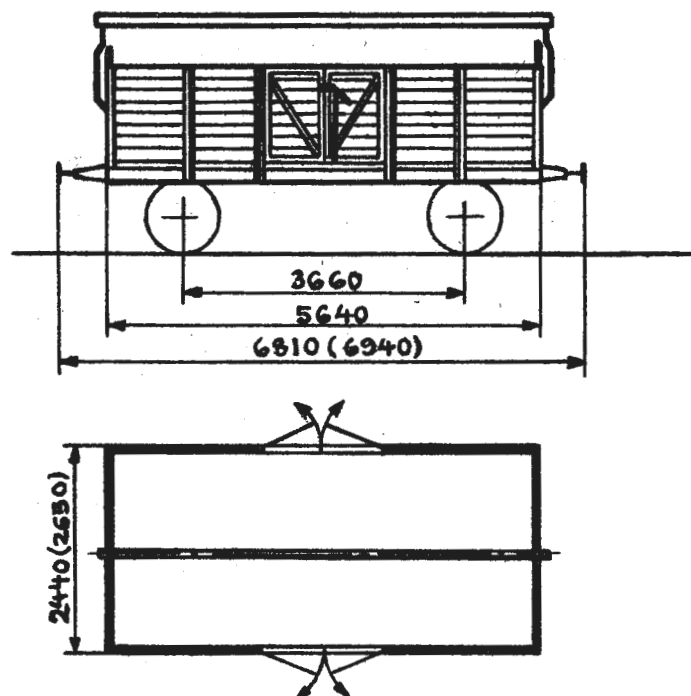

Omtrentlig egenvekt 6,0 t
 " last 11,0 t
 Gulvflate 13,0 - 14,2 m²
 Rominnhold 13,0 - 17,6 m³
 Hovedtegning 359, 616 eller 672

KASSEVOGN

Vogn nr.	Fabr.	Byggear	Merknad	Vogn nr.	Fabr.	Byggear	Merknad
			H-tegn.359				H-tegn.616
5114	Str	00	1)	15641	Edf	08	
5119	"	"	1)	15642	"	"	
5124	"	"	1)	15643	"	"	
5125	"	"	1)	15644	"	"	
5126	"	"	1)	15645	"	"	
6733	"	"	1)	15646	"	"	
6734	"	"	1)	15650	"	"	
6737	"	"	1)	15652	"	"	
8305	MMv	97	1)	15653	"	"	
8312	"	"	1)	15657	"	"	
			H-tegn.672	15664	"	"	
10627	Edf	02		15665	"	"	
10630	"	"					
10635	"	"					

1) Har nedslagslemmer.

L1
TYPE 2

Vogn nr.	Fabr.	Byggear	Merknad	Vogn nr.	Fabr.	Byggear	Merknad
15666	Eaf	08					
15668	"	"					
15671	"	"					
15672	"	"					
15674	"	"					
15675	"	"					
15676	"	"					
15677	"	"					
15678	"	"					
15684	"	"					
			H-tegn. 672				
15696	MMv	09					
15699	"	"					
15700	"	"					
15703	"	"					
15704	"	"					
15705	"	"					
15706	"	"					
15707	"	"					
15708	"	"					
15709	"	"					
15710	"	"	{ 2,2m bred döråpning Höje endevegger.				

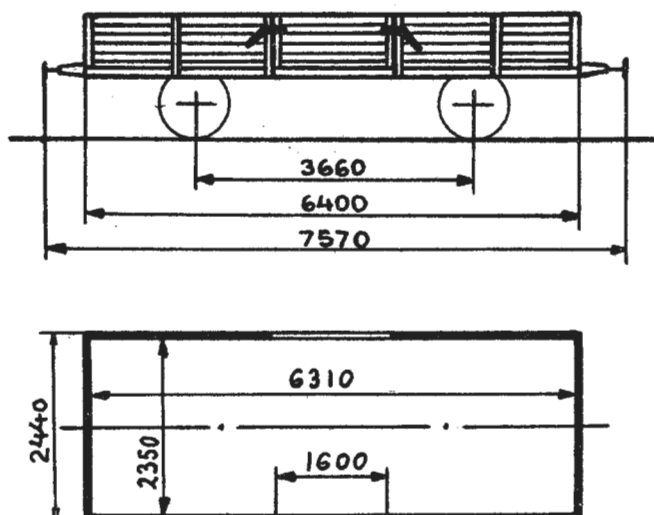

Omtrentlig egenvekt 5,5 t.
 " last 11,5 t.
 Gulvflate 14,8 m²
 Rominnhold 7,4 m³
 Hovedtegning 556

KASSEVOGN

Vogn nr.	Fabr.	Byggear	Merknad	Vogn nr.	Fabr.	Byggear	Merknad
15634	Skb	02					

L2
TYPE 1

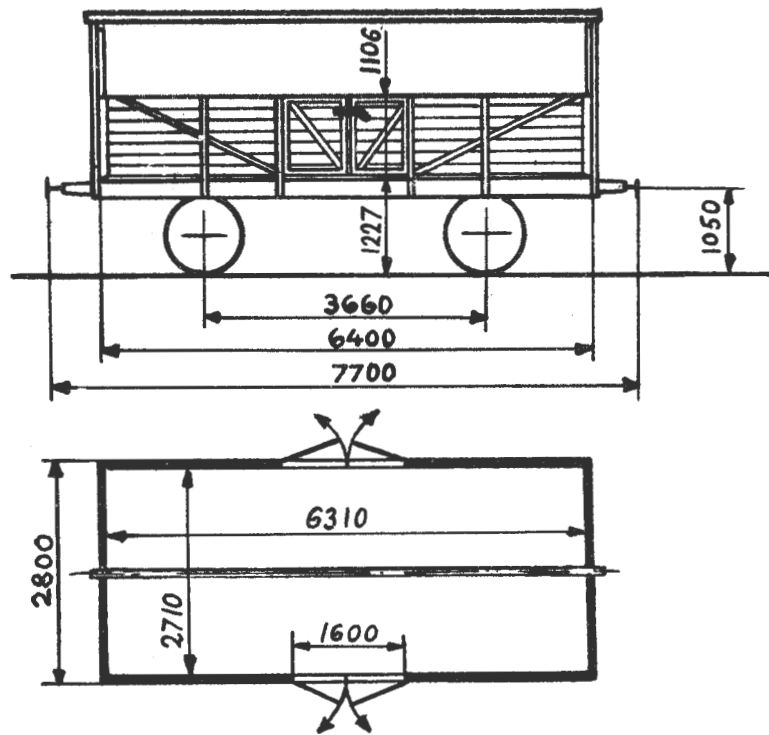

Omtrentlig egenvekt 6,0-6,5 t
 " last 11,0 t
 Gulvflate 17,0 m²
 Rominnhold 17,0-18,7 m³
 Hovedtegning Disse vogner er
 omb. etter h-tegn. 1519
 med tilleggstejn. som
 angitt nedenfor.

KASSEVOGN

Vogn nr.	Fabr.	Byggeår	Merknad	Vogn nr.	Fabr.	Byggeår	Merknad
1192	Skb	07	1)				
2915	"	99	1)				
2919	"	"	1)				
2928	"	"	2)				
2968	"	10	1)				
3248	Str	01	1)				
3262	Skb	"	2)				
3267	"	"	2)				
3304	Edf	"	1)				
5083	Str	10	1)				
5270	"	00	1)				
8137	Skb	99	2)				

1) Tilleggstejn. D 10815. 2) Tilleggstejn. 5567.

L2
TYPE 2

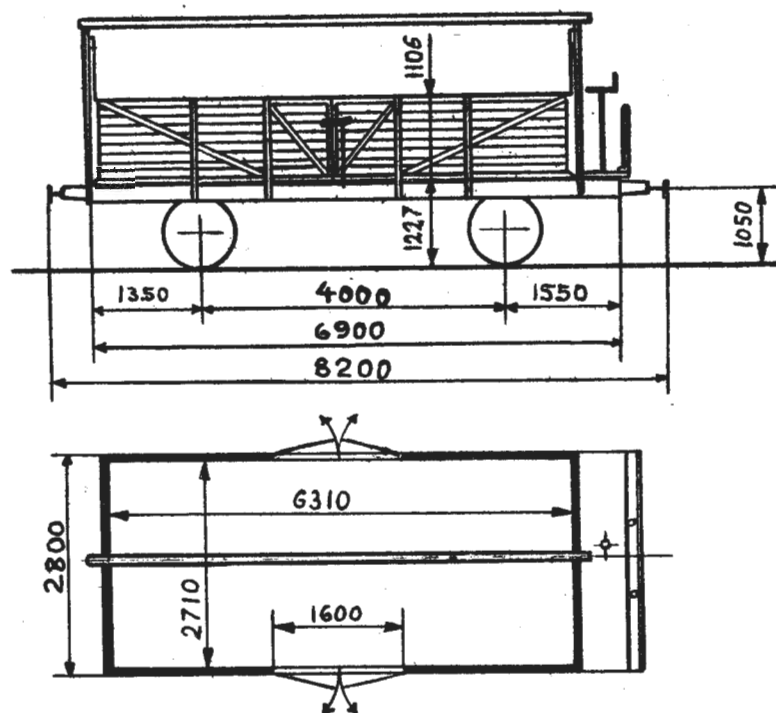

Omtrentlig egenvekt 7,0 t
 " last 10,0 t
 Gulvflate 16,1-17,0 m²
 Rominnhold 18,7 m³
 Hovedtegning Disse vogner er
 tidl. Gf2-vogner som er
 omb. etter h-tegn. 1519
 +D 10815

KASSEVOGN

Vogn nr.	Fabr.	Byggear	Merknad	Vogn nr.	Fabr.	Byggear	Merknad
2118	Skb	10					
17060	"	"					
17065	"	"					

L3

TYPE 1

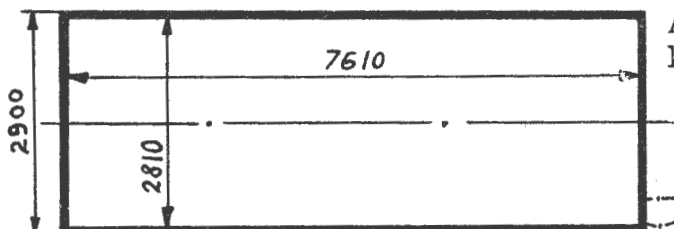
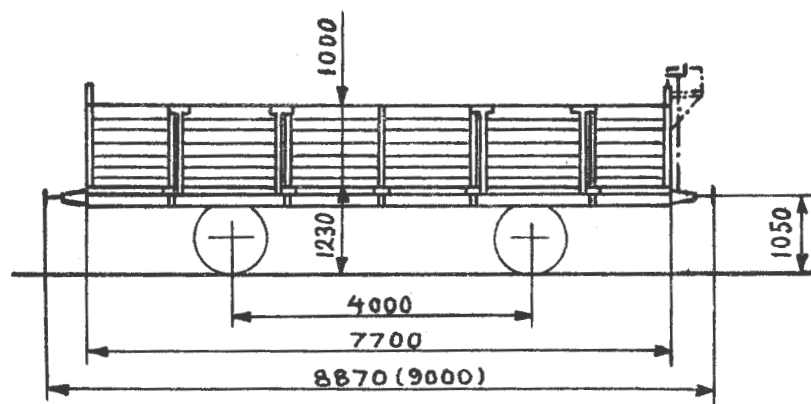

Alle lemmer
kan tas av.

Omtrentlig egenvekt	8,0	-	8,5 t.
" last	14,5	-	15,0 t.
Gulvflate	21,4	M ₂	
Rominhold	21,4	M ₃	
Hovedtegning	578		

KASSEVOGN

Vogn nr.	Fabr.	Byggear	Merknad	Vogn nr.	Fabr.	Byggear	Merknad
13003	Skb	01					
13004	"	"					
13033	Edf	05					
13034	"	"					
13035	"	"					
13036	"	"					
13037	"	"					
13038	"	"					
13039	"	"					
13040	"	"					
13074	"	17					
13075	"	"					
13076	"	"					
13083	Str	22					

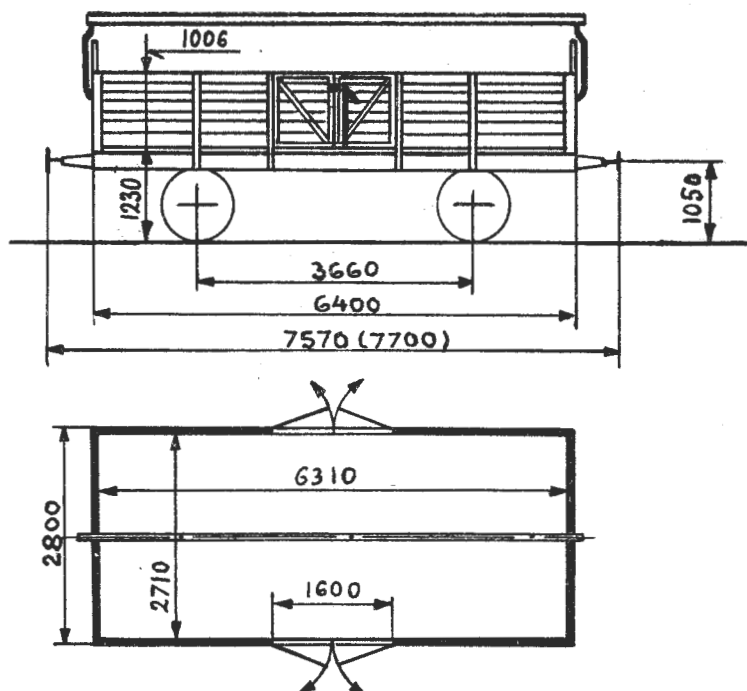

Omtrentlig egenvekt 7,0 - 7,5 t.
 " last 15,0 - 15,5 t.
 Gulvflate 17,0 m²
 Rominnhold 17,0 - 18,7 m³
 Hovedtegning 1070, 1519 eller
 5567 + 1519

KASSEVOGN

Vogn nr.	Fabr.	Byggeår	Merknad	Vogn nr.	Fabr.	Byggeår	Merknad
3088	Skb	08	H-tegn. 5567 + 1519 1)	3393	Skb	25	H-tegn. 5567 + 1519 1)
3102	"	"	1)				
3123	Edf	"	1)				H-tegn. 1519
3133	Edf	09	H-tegn. 1519 1)	3661	AaB	24	
3154	Edf	09	H-tegn. 5567 + 1519 1)	3662	"	"	
3174	Skb	26	1)	3663	"	"	
3370	Skb	24	H-tegn. 1519 1)	3664	"	"	
				3665	"	"	
				3666	"	25	
				3667	"	"	
				3668	"	"	
				3669	"	"	
				3670	"	"	
				3675	Str	23	

1) Opprinnelig h-tegn. 376

L3
TYPE 2

Vogn nr.	Fabr.	Byggear	Merknad	Vogn nr.	Fabr.	Byggear	Merknad
3676	Str	23		3723	Oslo	24	
3677	"	"		3724	"	"	
3678	"	"		3725	"	"	
3679	"	"		3726	"	"	
3680	"	"		3727	"	18	
3681	"	"		3728	"	28	
3682	"	"		3729	"	"	
3683	"	"		3730	"	"	
3684	"	"		3731	"	"	
3685	"	"		3732	"	18	
3686	"	"		3746	"	13	
3687	"	"		3783	Str	18	
3688	"	"		3784	"	"	
3689	"	"		3785	"	"	
3701	Oslo	23		3786	"	"	
3702	"	18		3787	"	"	
3703	"	22		3791	"	23	
3704	"	23		3792	"	"	
3705	"	18		3793	"	"	
3706	"	24		3794	"	"	
3707	"	"		3795	"	"	
3708	"	"		3796	"	"	
3709	"	"		3797	"	"	
3710	"	"		3798	"	"	
3711	"	"		3799	"	"	
3712	"	"		3800	"	"	NæK
3713	"	22		5131	AaB	16	
3714	"	24		5132	"	"	
3716	"	"		5133	"	"	
3717	"	"		5134	"	"	
3718	"	"		5135	"	"	
3719	"	"		5136	"	"	
3720	"	22		5137	"	"	
3721	"	24		5138	"	"	
3722	"	22		5139	"	"	

Vogn nr.	Fabr.	Byggeår	Merknad	Vogn nr.	Fabr.	Byggeår	Merknad
5140	AaB	16		5434	AaB	25	
5141	"	"		5435	"	"	
5142	"	"		5436	"	"	
5143	"	"					
5144	"	"					H-tegn. 5576+1519
5145	"	"		5449	Skb	27	1)
5146	"	"		5465	"	"	1)
5147	"	"					
5148	"	"					H-tegn. 1519
5407	Str	24		5621	HJ	13	
5408	"	"		5622	"	"	
5409	"	"		5623	"	"	
5410	"	"		5624	"	"	
5411	"	"		5625	"	"	
5412	"	"		5626	"	"	
5413	"	"		5627	"	"	
5414	"	"		5628	"	"	
5415	"	"		5629	"	"	
5416	"	"		5630	"	"	
5417	"	"		5631	"	"	
5418	"	"		5632	"	"	
5419	"	"					
5420	"	"					H-tegn. 5567+1519
5421	"	"		6086	Edf	09	1)
5422	"	"					
5423	"	"					H-tegn. 1519
5424	"	"		6112	Edf	09	
5425	"	"		6113	"	"	
5426	"	"		6771	Str	18	
5427	AaB	25		6772	"	"	
5429	"	"		6773	"	"	
5430	"	"		6774	"	"	
5431	"	"		6775	"	"	
5432	"	"		6776	"	"	
5433	"	"		6777	"	"	

1) Opprinnelig h-tegn. 376.

Vogn nr.	Fabr.	Byggear	Merknad	Vogn nr.	Fabr.	Byggear	Merknad
6778	Str	18		10579	Skb	21	
6779	"	"		10580	"	"	
6780	"	"		10581	"	"	
6932	Skb	21		10582	"	"	
6933	"	"		10583	"	"	
6934	"	"		10584	"	"	
6935	"	"		10585	"	"	
6936	"	"		10586	"	"	
6937	"	"		10587	"	"	
6938	"	"		10587	"	"	
6939	"	"		10588	"	"	
6940	"	"		10589	"	"	
6941	"	"		10590	"	"	
6942	"	"					
6943	"	"					H-tegn. 1070 2)
6944	"	"		10642	Skb	10	
6945	"	"		10643	"	"	
6946	"	"		10644	"	"	
6947	"	"		10645	"	"	
6948	"	"		10646	"	"	
6949	"	"		10647	"	"	
6950	"	"		10648	"	"	
6951	"	"		10649	"	"	
8159	Skb	08					
8189	Edf	09					H-tegn. 1519
8338	Str	16		12806	Str	16	
8362	Edf	16		12807	"	"	
8383	Str	23		12808	"	"	
10571	Skb	21		12809	"	"	
10572	"	"		12810	"	"	
10573	"	"		12811	"	"	
10574	"	"		12812	"	"	
10575	"	"		12813	"	"	
10576	"	"		12814	"	"	
10577	"	"		12815	"	"	
10678	"	"		12816	"	24	

2) Gulvhöyde=1218 mm.

Vogn nr.	Fabr.	Byggeår	Merknad	Vogn nr.	Fabr.	Byggeår	Merknad
12817	Str	24		12852	AaB	25	
12818	"	"		12853	"	"	
12819	"	"		12854	"	"	
12820	"	"		12855	"	"	
12821	"	"					
12822	"	"					H-tegn. 5567+1519
12823	"	"		14210	Skb	24	1)
12824	"	"		15194	Str	09	1)
12825	"	"		15199	"	"	1)
12826	"	"		15205	"	"	1)
12827	"	"		15228	Edf	10	1)
12828	"	"		15261	"	20	1)
12829	"	"		15323	Str	23	1)
12830	"	"		15398	Edf	28	1)
12831	"	"					
12832	"	"					H-tegn. 1070 2)
12833	"	"		15712	MMv	10	
12834	"	"		15713	"	"	
12835	"	"		15714	"	"	
12836	"	"		15715	"	"	
12837	"	"		15716	"	"	
12838	"	"		15717	"	"	
12839	"	"		15718	"	"	
12840	"	"		15719	"	"	
12841	AaB	25		15720	"	"	
12842	"	"		15721	"	"	
12843	"	"		15722	"	"	
12844	"	"		15723	"	"	
12845	"	"		15724	"	"	
12846	"	"		15725	"	"	
12847	"	"		15726	"	"	
12848	"	"		15727	"	"	
12849	"	"		15728	"	"	
12850	"	"		15729	"	"	
12851	"	"		15730	"	"	

1) Opprinnelig h-tegn. 376 2) Gulvhöhe=1218 mm.

L3
TYPE 2

Vogn nr.	Fabr.	Byggear	Merknad	Vogn nr.	Fabr.	Byggear	Merknad
15731	MMv	10		15767	Str	10	
15732	"	"		15768	"	"	
15733	"	"		15769	"	"	
15734	"	"		15770	"	"	
15735	"	"		15771	"	"	
15736	AaB	"		15772	"	"	
15737	"	"		15773	"	"	
15738	"	"		15774	"	"	
15739	"	"		15775	"	"	
15740	"	"					
15741	"	"					H-tegn. 1519
15743	"	"		15806	Skb	21	
15744	"	"		15807	"	"	
15745	"	"		15808	"	"	
15746	"	"		15809	"	"	
15747	"	"		15810	"	"	
15748	"	"		15811	"	"	
15749	"	"		15812	"	"	
15750	"	"		15813	"	"	
15751	"	"		15814	"	"	
15752	"	"		15815	"	"	
15753	"	"		15816	"	"	
15754	"	"		15817	"	"	
15755	"	"		15818	"	"	
15756	"	"		15819	"	"	
15757	"	"		15820	"	"	
15758	"	"		15821	"	"	
15759	"	"		15822	"	"	
15760	"	"		15823	"	"	
15761	Str	10		15824	"	"	
15762	"	"		15825	"	"	
15763	"	"		15826	"	"	
15764	"	"		15827	"	"	
15765	"	"		15828	"	"	
15766	"	"		15829	"	"	

Vogn nr.	Fabr.	Byggeår	Merknad	Vogn nr.	Fabr.	Byggeår	Merknad
15830	Skb	21		15865	Skb	21	
15831	"	"		15866	"	"	
15832	"	"		15867	"	"	
15833	"	"		15868	"	"	
15834	"	"		15869	"	"	
15835	"	"		15870	"	"	
15836	"	"		15931	Str	23	
15837	"	"		15932	"	"	
15838	"	"		15933	"	"	
15839	"	"		15934	"	"	
15840	"	"		15935	"	"	
15841	"	"		15936	"	"	
15842	"	"		15937	"	"	
15843	"	"		15938	"	"	
15844	"	"		15939	"	24	
15845	"	"		15940	"	"	
15846	"	"		15941	"	"	
15847	"	"		15942	"	"	
15848	"	"		15943	"	"	
15849	"	"		15944	"	"	
15850	"	"		15945	"	"	
15851	"	"		15946	"	"	
15852	"	"		15947	"	"	
15853	"	"		15949	"	"	
15854	"	"		15950	"	"	
15855	"	"		15966	"	"	
15856	"	"		15967	"	"	
15857	"	"		15968	"	"	
15858	"	"		15969	"	"	
15859	"	"		15970	"	"	
15860	"	"		15971	"	"	
15861	"	"		15972	"	"	
15862	"	"		15974	"	"	
15863	"	"		15975	"	"	
15864	"	"		15976	AaB	25	

L3
TYPE 2

Vogn nr.	Fabr.	Byggeår	Merknad	Vogn nr.	Fabr.	Byggeår	Merknad
15977	AaB	25		20001	HJ	13	
15978	"	"		20002	"	"	
15979	"	"		20003	"	"	
15980	"	"		20004	"	"	
15981	"	"		20005	"	"	
15982	"	"		20006	"	"	
15983	"	"		20007	"	"	
15984	"	"		20008	"	"	
15985	"	"		20009	"	"	
15986	"	"		20010	"	"	
15987	"	"		20011	"	"	
15988	"	"		20012	"	"	
15989	"	"		20013	"	"	
15990	"	"		20014	"	"	
16572	Skb	28		20015	"	"	
16573	"	"		20016	"	"	
16574	"	"		20017	"	"	
16575	"	"		20018	"	"	
16576	"	"		20019	"	"	
16577	"	"		20020	"	"	
16578	"	"		20021	"	"	
16579	"	"		20022	"	"	
16580	"	"		20023	"	"	
16581	"	"		20024	"	"	
16582	"	"		20025	"	"	
16583	"	"		20026	"	"	
16584	"	"		20027	"	"	
16585	"	"		20028	"	"	
16586	"	"		20029	"	"	
17036	Str	18		20030	"	"	
17038	"	"		20032	"	"	
17039	"	"		20033	"	"	
17040	"	"		20034	"	"	
17170	"	21		20035	"	"	
17506	Edf	14		20036	"	"	

Vogn nr.	Fabr.	Byggear	Merknad	Vogn nr.	Fabr.	Byggear	Merknad
20037	HJ	13		20273	AaB	25	
20038	"	"		20741	HJ	13	
20040	"	"		20742	"	"	
20041	"	"		20743	"	"	
20042	"	"		20744	"	"	
20043	"	"		20745	"	"	
20044	"	"		20746	"	"	
20045	"	"		20747	"	"	
20046	"	"		20748	"	"	
20047	"	"		20749	"	"	
20048	"	"		20750	"	"	
20049	"	"		20751	"	"	
20050	"	"		20752	"	"	
20168	Edf	22					
			H-tegn. 5567+1519				
20170	Str	22					
			H-tegn. 1519				
20175	Edf	22					
20184	Str	"					
			H-tegn. 5567+1519				
20187	Str	22					
			H-tegn. 1519				
20264	AaB	25					
20265	"	"					
20266	"	"					
20267	"	"					
20268	"	"					
20269	"	"					
20270	"	"					
20271	"	"					
20272	"	"					

L3
TYPE 3

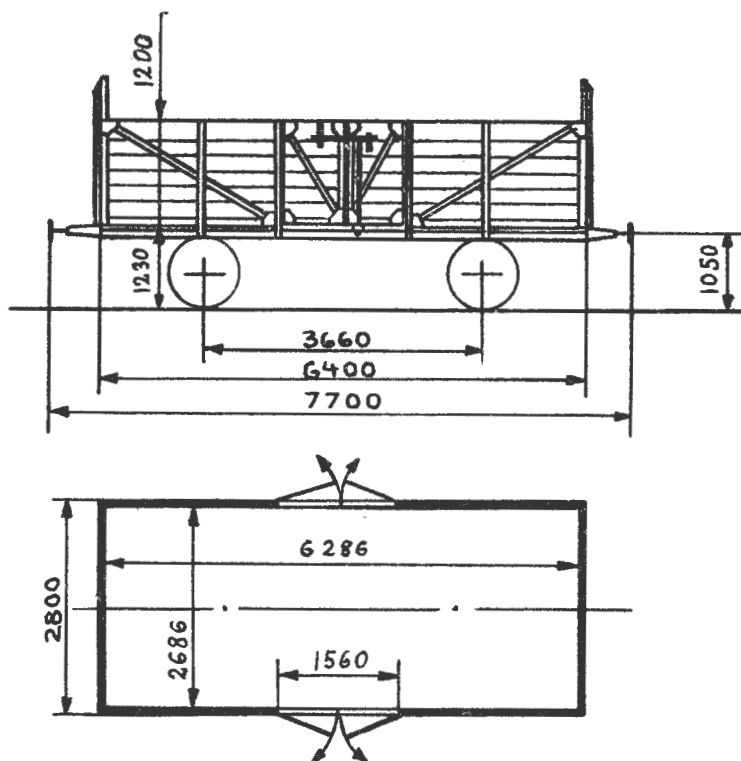

Omtrentlig egenvekt 7,8 t.
 " last 15,5 t.
 Gulvflate 16,9 m²
 Rominnhold 19,6 m³
 1) Hovedtegning 2160

KASSEVOGN

Vogn nr.	Fabr.	Byggeår	Merknad	Vogn nr.	Fabr.	Byggeår	Merknad
3773	Edf	16		6718	Edf	16	
3774	"	"		6719	"	"	
3775	"	"		6720	"	"	
3776	"	"		6721	Str	18	
3777	"	"		6722	"	"	
3778	Str	18		6723	"	"	
3779	"	"		6724	"	"	
3780	"	"		6725	"	"	
3781	"	"		17156	Skb	22	
3782	"	"		17157	"	"	
3788	Skb	22		17158	"	"	
3789	"	"		17536	"	"	
3790	"	"		17537	"	"	
6716	Edf	16		17538	"	"	
6717	"	"		17539	"	"	

1) Opprinnelig Lg-vogner. Ombygd i 1923-24.

Vogn nr.	Fabr.	Byggeår	Merknad	Vogn nr.	Fabr.	Byggeår	Merknad
17540	Skb	22					
17541	"	"					
17542	"	"					
17543	"	"					
17544	"	"					
17545	"	"					
17546	"	"					
17547	"	"					
17548	"	"					
17549	"	"					

L3
TYPE 4

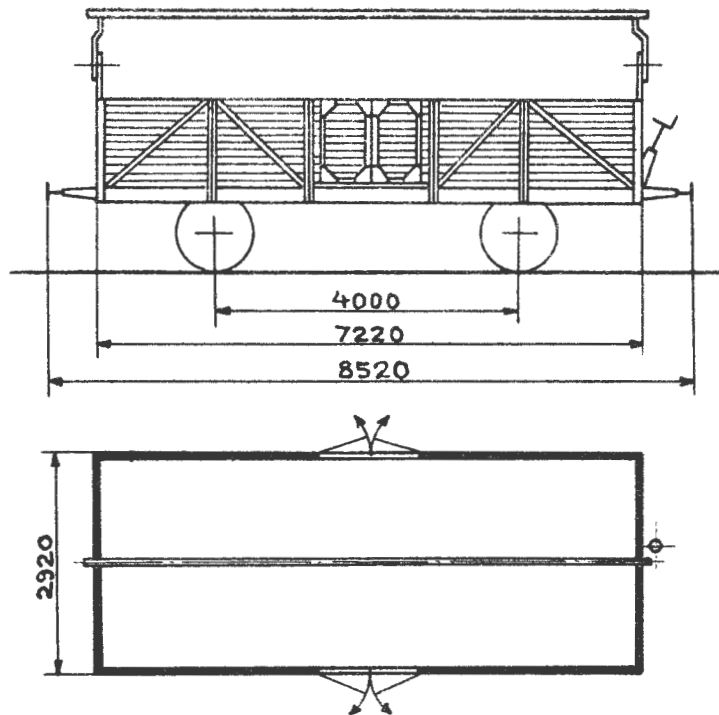

Omtrentlig egenvekt 7,8 t.
 " last 15,5 t.
 Gulvflate 19,7 m²
 Rominnhold 19,7 m³
 Hovedtegning -

KASSEVOGN

Vogn nr.	Fabr.	Byggeår	Merknad	Vogn nr.	Fabr.	Byggeår	Merknad
23411							
23412							

Disse vogner er overtatt fra Rjukanbanen.
 Byggeår ca. 1907-08.

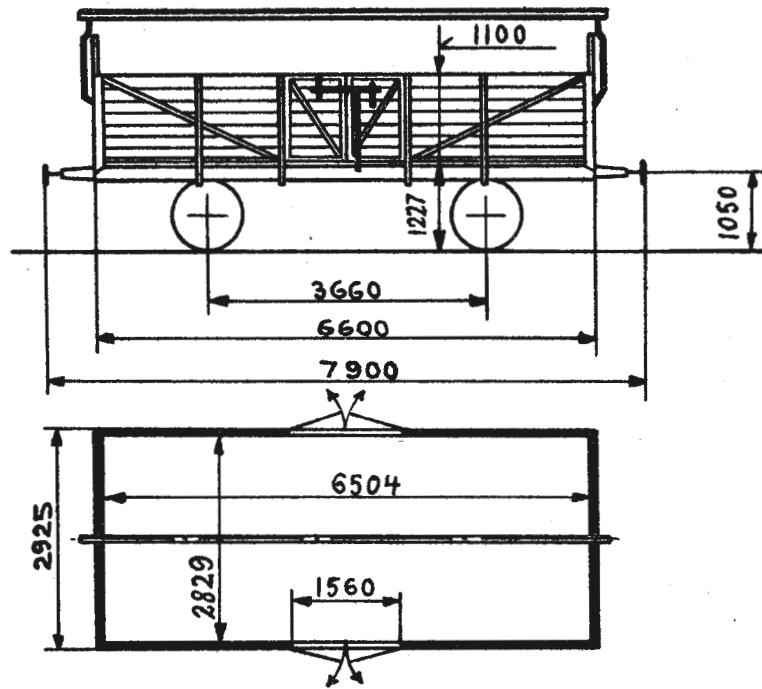

Omtrentlig egenvekt 7,5 t.
 " last 15,0 t.
 Gulvflate 18,4 m²
 Rominnhold 16,9 m³
 Hovedtegning 2175

KASSEVOGN

Vogn nr.	Fabr.	Byggeår	Merknad	Vogn nr.	Fabr.	Byggeår	Merknad
2786	AaB	16		6742	Skb	16	1)
2787	"	"	1)	6743	"	"	1)
2788	"	"		6744	"	"	1)
2789	"	"		6745	"	"	1)
2790	"	"		6746	"	"	1)
2791	"	"		6747	"	"	
2792	"	"		6749	"	"	
2793	"	"		6750	"	"	
2794	"	"		6751	"	"	
2795	"	"	1)	6752	"	"	1)
2796	"	"		6753	"	"	
2797	"	"		6754	"	"	
2798	"	"		6755	"	"	
2799	"	"		6756	"	"	
6741	Skb	16	1)	6757	"	"	

1) H-tegn. 2175 med forandringer etter tegn. D 3073.
 Rominnh. 20,2 m³.

L3
TYPE 5

Vogn nr.	Fabr.	Byggear	Merknad	Vogn nr.	Fabr.	Byggear	Merknad
6759	Skb	16		15799	AaB	16	
6760	"	"		15800	"	"	
6761	"	"		15801	"	"	
6762	"	"	1)	15802	"	"	
6763	"	"		15803	"	"	
6764	"	"		15804	"	"	
6765	"	"		15805	"	"	
6766	"	"					
6767	"	"					
6768	"	"					
6769	"	"					
6770	"	"					
15776	"	"	1)				
15777	"	"	1)				
15778	"	"					
15779	"	"					
15780	"	"					
15781	"	"					
15782	AaB	"					
15783	"	"					
15784	"	"					
15785	"	"					
15786	"	"					
15787	"	"					
15788	"	"	1)				
15789	"	"					
15790	"	"					
15791	"	"					
15792	"	"	1)				
15793	"	"	1)				
15794	"	"	1)				
15795	"	"	1)				
15796	"	"	1)				
15797	"	"	1)				
15798	"	"	1)				

1) H-tegn. 2175 med forandringer etter tegn. D 3073.
Rominnh. 20,2 m3.

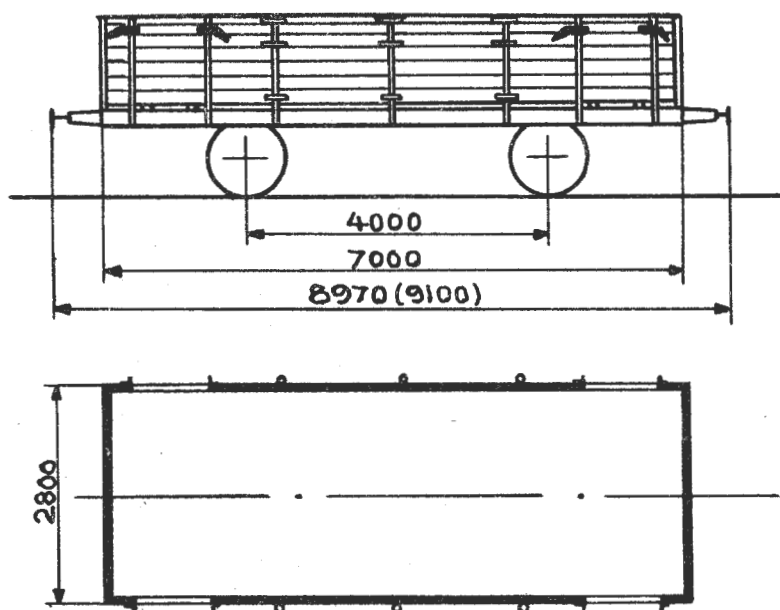

Omtrentlig egenvekt 8,0 t
 " last 15,0 t
 Gulvflate 21,1 m²
 Rominnhold 27,5 m³
 1) Hovedtegning Ukjent

KASSEVOGNER

Vogn nr.	Fabr.	Byggeår	Merknad	Vogn nr.	Fabr.	Byggeår	Merknad
11901	AaB	08					
11906	"	"					
11909	Str	"					
11915	"	09					
11923	"	10					
11929	"	"					
11932	"	"					

1) Disse vogner er ombygde T3-2 - vogner, som sannsynligvis har h-tegn. B-195.

L3

TYPE 7

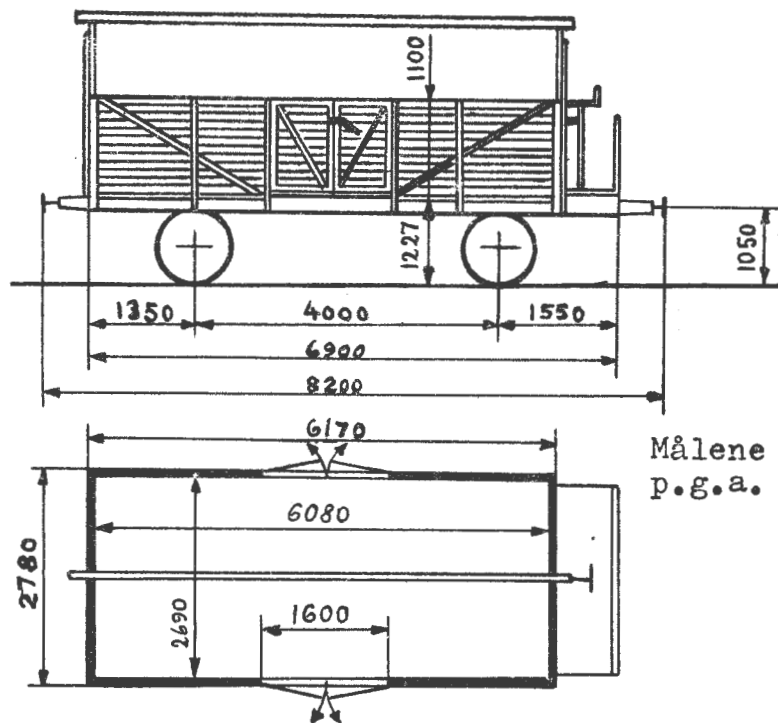

Målene er uvisse
p.g.a. ombygninger

Omtrentlig egenvekt 7,5 t.
" last 15,0 t.
Gulvflate 17,0 m²
Rominnhold 18,7 m³
Hovedtegning 5678 + 5567 eller
5568 + 5567

KASSEVOGN

Vogn nr.	Fabr.	Byggeår	Merknad	Vogn nr.	Fabr.	Byggeår	Merknad
5530	Str	11	H-tegn. 5678+5567	10042	Edf	11	H-tegn. 5678+5567
5535	"	"		10044	"	"	
5541	"	"		10053	"	"	
5543	"	"		10054	"	"	
5545	"	"		10056	"	"	
5554	"	"		10058	"	"	
5566	Skb	"					
5567	"	"					
5569	"	"				H-tegn. 5568+5567	
5570	"	"		10204	Str	19	
5672	Edf	15	H-tegn. 5568+5567	14962	Skb	11	H-tegn. 5678+5567
6978	Str	20		14964	"	"	
				14970	"	"	

Vogn nr.	Fabr.	Byggear	Merknad	Vogn nr.	Fabr.	Byggear	Merknad
14971	Skb	11					
14972	"	"					
14976	"	"					
14983	"	"					
14986	"	"					
14989	"	"					
14992	"	"					
14995	"	"					
15455	Edf	"					
17045	Skb	21	H-tegn. 5568+5567				

L4

TYPE 1

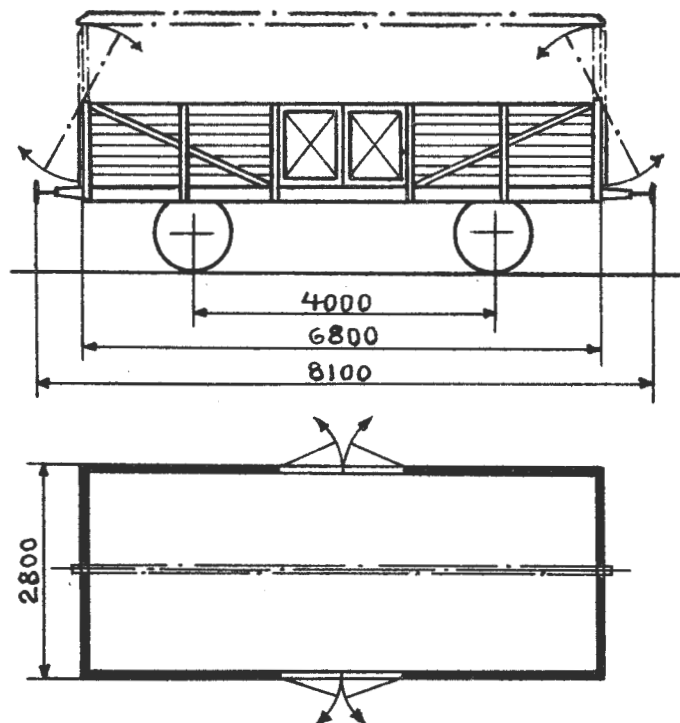

Omtrentlig egenvekt 8,5 t.
 " last 20,0 t.
 Gulvflate 18,4 m²
 Rominnhold 18,4 m³
 Hovedtegning Vognene er innkjøpt fra Tyskland i 1916.

KASSEVOGN

Vogn nr.	Fabr.	Byggeår	Merknad	Vogn nr.	Fabr.	Byggeår	Merknad
10551			1)	10566			1)
10552			1)	10567			1)
10553			1)	10568			1)
10554			1)	10569			1)
10555			1)	10570			1)
10556			1)	11151			1)
10557			1)	11152			1)
10558			1)	11153			1)
10559			1)	11154			1)
10560			1)	11155			1)
10561			1)	11156			1)
10562			1)	11157			1)
10563			1)	11158			1)
10564			1)	11159			1)
10565			1)	11160			1)

1) Presenningsbom og svingbare endevegger.

Vogn nr.	Fabr.	Byggeår	Merknad	Vogn nr.	Fabr.	Byggeår	Merknad
11162		1)		11376			
11163		1)		11377			
11164		1)		11378			
11165		1)		11379			
11166		1)		11380			
11167		1)		32124		1)	
11168		1)		32125		1)	
11169		1)		32126		1)	
11170		1)		32127		1)	
11172		1)		32128		1)	
11173		1)		32129		1)	
11174		1)		32130		1)	
11175		1)		32131		2)	
11176		1)		32132		1)	
11177		1)		32133		1)	
11178		1)		32134		1)	
11179		1)		32136		2)	
11180		1)		32137			
11181		1)		32138			
11182		1)		32139			
11183		1)		32140		2)	
11184		1)		32143			
11185		1)		32145			
11186		1)		32146		2)	
11187		1)		32148		1)	
11188		1)		32150		1)	
11189		1)		32150		2)	
11190		1)		32151		1)	
11368				32152		1)	
11369				32155		1)	
11370				32156		1)	
11372				32157		1)	
11373				32158		1)	
11374				32159		1)	
11375				32160		1)	

1) Presenningsbom med svingbare endevegger.
2) Vedgrind.

L4
TYPE 1

Vogn nr.	Fabr.	Byggear	Merknad	Vogn nr.	Fabr.	Byggear	Merknad
32161			1) 3)	32202			
32162			1)	32203			
32163			1)	32204			
32164			1)	32205			
32165			1)	32206			
32166				32207			1)
32167			1)	32208			1) 3)
32168			1)	32209			
32169			1) 3)	32210			
32170			1)	32211			
32171			1)	32212			
32172			1)	32213			
32173			2)	32214			3)
32174			1)	32215			
32175			2)	32216			
32176				32217			
32177				32218			
32180			1)	32219			
32181			1)	32220			
32182			1)	32221			
32184			1)	32222			
32185			1) 3)	32223			
32186			1)	32224			
32187			1)	32225			
32191				32226			
32192				32227			
32193				32228			
32194				32229			
32195				32230			
32196				32231			
32197				32232			
32198				32233			
32199				32234			
32200				32235			
32201				32236			

- 1) Presenningsbom med svingbare endevegger.
 2) Vedgrind.
 3) Söppelkasse.

Vogn nr.	Fabr.	Byggeår	Merknad	Vogn nr.	Fabr.	Byggeår	Merknad
32237				32288			
32238				32289			
32240				32290			3)
32241				32291			
32242				32292			
32243				32293			
32244		3)		32294			
32245				32295			
32246				32296			
32247				32297			
32248				32298			
32249				32299			
32250				32301			
32251				32307			
32252				32308			
32268		1)		32310			
32270				32311			
32271				32315			
32272				32316			
32273		3)		32321			
32274				32325			
32275				32326			
32276				32327			
32277				32329			
32278				32330			
32279				32331			
32280				32335			
32281				32338			
32282				32339			
32283				32340			
32284				32343			
32285				32344			
32286				32347			
32287				32349			

1) Presenningsbom med svingbare endevegger.
3) Söppelkasse.

L4
TYPE 1

Vogn nr.	Fabr.	Byggeår	Merknad	Vogn nr.	Fabr.	Byggeår	Merknad
32351				32392			
32353				32393			
32354				32394			
32355				32395			
32356				32396			
32358				32397			
32359				32398			
32362				32399			
32365				32401			
32366				32402			
32367				32451			
32368				32452			2)
32369				32453			1)
32370				32454			1)
32371				32455			1)
32372				32456			1)
32373				32457			1)
32374				32459			1)
32375				32461			
32376				32462			
32377				32464			
32378				32465			
32379				32466			
32380				32467			
32381				32468			
32382				32469			
32383				32470			
32384				32471			
32385			3)	32472			
32386				32473			
32387				32474			1)
32388				32476			
32389				32479			
32390				32480			
32391				32481			

1) Presenningsbom med svingbare endevegger.

2) Vedgrind.

3) Söppelkasse.

Vogn nr.	Fabr.	Byggeår	Merknad	Vogn nr.	Fabr.	Byggeår	Merknad
32483				32561			
32484				32562			
32485				32564			
32486				32566			
32488				32567			
32489				32568			
32513				32571			
32514				32573			
32515				32574			
32517				32575			
32519				32576			
32520				32579			
32521				32580			
32525				32582			
32526				32583			
32527			1)	32584			
32529			1)	32585			
32531				32586			
32533				32587			
32535				32589			
32541				32590			
32542				32592			
32543				32593			
32544				32594			
32545				32595			
32546				32596			
32547				32597			
32548				32599			
32549				32601			
32550				32602			
32551				32603			
32554				32604			
32557				32605			
32558				32606			
32559				32607			

1) Presenningsbom med swingbare endevegger.

L4
TYPE 1

Vogn nr.	Fabr.	Byggeår	Merknad	Vogn nr.	Fabr.	Byggeår	Merknad
32609							
32611							
32612							
32613							
32615							
32617							
32618							
32619							
32630							
32632							
32633							
32634							
32635							
32637							
32638							
32642							
32643			3)				
32644							
32645			1)				
32647							
32651							
32652							
32655							
32656							
32657							
32658							
32659							
32661							
32663							
32664							
32667							
32669			Omnummerert fra 32466.				

- 1) Presenningsbom og svingbare endevegger.
3) Söppelkasse.

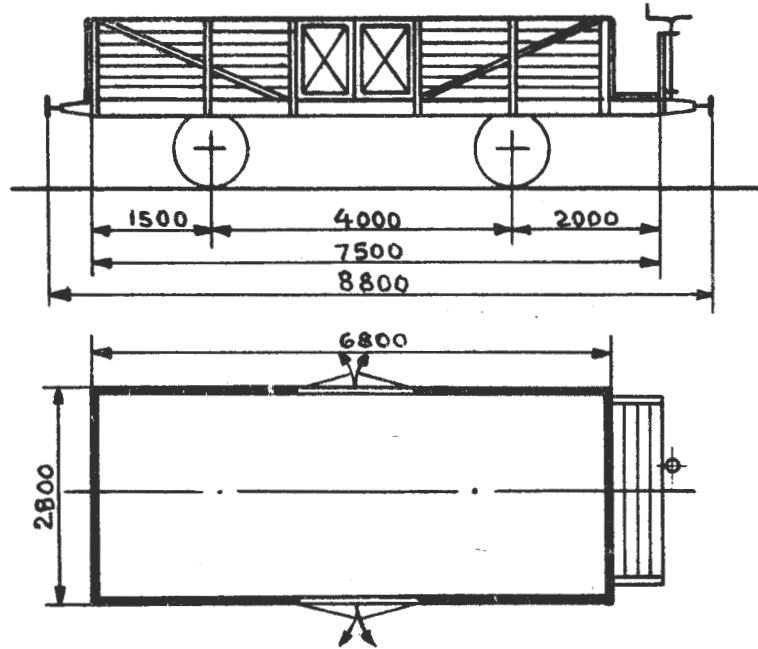

Omtrentlig egenvekt 8,5 t
 " last 20,0 t
 Gulvflate 18,4 m²
 Rominnhold 18,4 m³
 Hovedtegning Vognene er innkjøpt fra Tyskland i 1916.

KASSEVOGN

Vogn nr.	Fabr.	Byggeår	Merknad	Vogn nr.	Fabr.	Byggeår	Merknad
11191				11384			1)
11192				11385			
11194				11388			
11195				11389			
11197				11390			
11198				11392			
11199				11393			
11200				11394			
11352				23418			
11355				23420			
11360				23421			
11365				23422			
11381				32123			
11382				32141			
11383				32142			

1) Presenningsbom og svingbare endevegger.

L4
TYPE 2

Vogn nr.	Fabr.	Byggear	Merknad	Vogn nr.	Fabr.	Byggear	Merknad
32144			1)	32475			
32147			1)	32478			
32154			1)	32516			
32178				32518			
32179				32528			
32189			1)	32532			
32190				32534			
32253				32536			
32254			1)	32540			
32257				32556			
32259			1)	32560			
32260			1)	32565			
32261				32570			1)
32262				32588			
32263				32591			
32264				32600			
32266				32608			
32302				32610			
32303				32616			
32305				32621			
32306				32622			
32309				32623			1)
32312				32624			1)
32314				32625			1)
32318				32639			1)
32324				32640			
32332				32641			
32337				32648			1)
32341				32649			
32342				32662			
32348				32665			
32361			1)				
32363							
32450			1)				
32463							

1) Presenningsbom og svingbare endevegger.

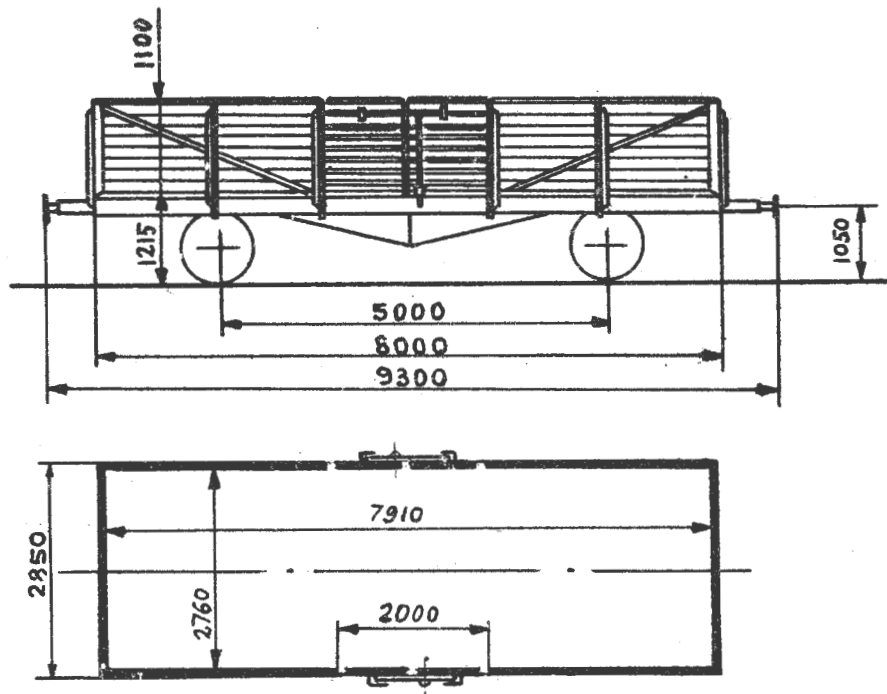

Omtrentlig egenvekt 8,5 t.
 " last 20,0 t.
 Gulvflate 21,8 m²
 Rominnhold 24,0 m³
 Hovedtegning 3989

KASSEVOGN

Vogn nr.	Fabr.	Byggear	Merknad	Vogn nr.	Fabr.	Byggear	Merknad
50000	Skb	36		50015	Skb	36	
50001	"	"		50016	"	"	
50002	"	"		50017	"	"	
50003	"	"		50018	"	"	
50004	"	"		50019	"	"	
50005	"	"		50020	"	"	
50006	"	"		50021	"	"	
50007	"	"		50022	"	"	
50008	"	"		50023	"	"	
50009	"	"		50024	"	"	
50010	"	"		50025	Eaf	37	
50011	"	"		50026	"	"	
50012	"	"		50027	"	"	
50013	"	"		50028	"	"	
50014	"	"		50029	"	"	

L4
TYPE 3

Vogn nr.	Fabr.	Byggeår	Merknad	Vogn nr.	Fabr.	Byggeår	Merknad
50030	Edf	37		50066	Str	37	
50031	"	"		50067	"	"	
50032	"	"		50068	"	"	
50033	"	"		50069	"	"	
50034	"	"		50070	"	"	
50035	"	"		50071	"	"	
50036	"	"		50072	"	"	
50037	"	"		50073	"	"	
50038	"	"		50074	"	"	
50039	"	"		50075	"	"	
50040	"	"		50076	"	"	
50041	"	"		50077	"	"	
50042	"	"		50078	"	"	
50043	"	"		50079	"	"	
50044	"	"		50080	"	38	
50045	Str	37		50081	"	"	
50046	"	"		50082	"	"	
50047	"	"		50083	"	"	
50048	"	"		50084	"	"	
50049	"	"		50085	"	"	
50050	"	"		50086	"	"	
50051	"	"		50087	"	"	
50052	"	"		50088	"	"	
50053	"	"		50089	"	"	
50054	"	"		50090	"	39	
50055	"	"		50091	"	"	
50056	"	"		50092	"	"	
50057	"	"		50093	"	"	
50058	"	"		50094	"	"	
50059	"	"		50095	"	"	
50060	"	"		50096	"	"	
50062	"	"		50097	"	"	
50063	"	"		50098	"	"	
50064	"	"		50099	"	"	
50065	"	"		50100	Edf	46	

Vogn nr.	Fabr.	Byggear	Merknad	Vogn nr.	Fabr.	Byggear	Merknad
50101	Edr	46		50136	Edr	46	
50102	"	"		50137	"	"	
50103	"	"		50138	"	"	
50104	"	"		50139	"	"	
50105	"	"		50140	"	"	
50106	"	"		50141	"	"	
50107	"	"		50142	"	"	
50108	"	"		50143	"	"	
50109	"	"		50144	"	"	
50110	"	"		50145	"	"	
50111	"	"		50146	"	"	
50112	"	"		50147	"	"	
50113	"	"		50148	"	"	
50114	"	"		50149	"	"	
50115	"	"		50150	"	"	
50116	"	"		50151	"	"	
50117	"	"		50152	"	"	
50118	"	"		50153	"	"	
50119	"	"		50154	"	"	
50120	"	"		50155	"	"	
50121	"	"		50156	"	"	
50122	"	"		50157	"	"	
50123	"	"		50158	"	"	
50124	"	"		50159	"	"	
50125	"	"		50160	"	"	
50126	"	"		50161	"	"	
50127	"	"		50162	"	"	
50128	"	"		50163	"	"	
50129	"	"		50164	"	"	
50130	"	"		50165	"	"	
50131	"	"		50166	"	"	
50132	"	"		50167	"	"	
50133	"	"		50168	"	"	
50134	"	"		50169	"	"	
50135	"	"		50170	Skb	47	

L4
TYPE 3

Vogn nr.	Fabr.	Byggear	Merknad	Vogn nr.	Fabr.	Byggear	Merknad
50171	Skb	47		50207	Skb	47	
50172	"	"		50208	"	"	
50173	"	"		50209	"	48	
50174	"	"		50210	"	"	
50175	"	"		50211	"	"	
50177	"	"		50212	"	"	
50178	"	"		50213	"	"	
50179	"	"		50214	"	"	
50180	"	"		50215	"	"	
50181	"	"		50216	"	"	
50182	"	"		50217	"	"	
50183	"	"		50218	"	"	
50184	"	"		50219	"	"	
50185	"	"		50220	"	47	
50186	"	"		50221	"	"	
50187	"	"		50222	"	"	
50188	"	"		50223	"	"	
50189	"	"		50224	"	"	
50190	"	"		50225	"	"	
50191	"	"		50226	"	"	
50192	"	"		50227	"	"	
50193	"	"		50228	"	"	
50194	"	"		50229	"	"	
50195	"	"		50230	"	"	
50196	"	"		50231	"	"	
50197	"	"		50232	"	"	
50198	"	"		50233	"	"	
50199	"	"		50234	"	"	
50200	"	"		50235	"	"	
50201	"	"		50236	"	"	
50202	"	"		50237	"	"	
50203	"	"		50238	"	"	
50204	"	"		50239	"	"	
50205	"	"		50240	"	"	
50206	"	"		50241	"	"	

Vogn nr.	Fabr.	Byggear	Merknad	Vogn nr.	Fabr.	Byggear	Merknad
50242	Skb	47		50277	Skb	51	
50243	"	"		50278	"	"	
50244	"	"		50279	"	"	
50245	"	"		50280	"	"	
50246	"	"		50281	"	"	
50247	"	"		50282	"	"	
50248	"	"		50283	"	"	
50249	"	"		50284	"	"	
50250	"	"		50285	"	"	
50251	"	"		50286	"	"	
50252	"	"		50287	"	"	
50253	"	"		50288	"	"	
50254	"	"		50289	"	"	
50255	"	"		50290	"	"	
50256	"	"		50291	"	"	
50257	"	"		50292	"	"	
50258	"	"		50293	"	"	
50259	"	"		50294	"	"	
50260	"	"		50295	"	"	
50261	"	"		50296	"	"	
50262	"	"		50297	"	"	
50263	"	"		50298	"	"	
50264	"	"		50299	"	"	
50265	"	"		50300	"	"	
50266	"	"		50301	"	"	
50267	"	"		50302	"	"	
50268	"	"		50303	"	"	
50269	"	"		50304	"	"	
50270	"	50		50305	"	"	
50271	"	"		50306	"	"	
50272	"	"		50307	"	"	
50273	"	"		50308	"	"	
50274	"	"		50309	"	"	
50275	"	51		50310	"	"	
50276	"	"		50311	"	"	

L4
TYPE 3

Vogn nr.	Fabr.	Byggear	Merknad	Vogn nr.	Fabr.	Byggear	Merknad
50312	Skb	51		50345	Skb	52	
50313	"	"		50346	"	"	
50314	"	"		50347	"	"	
50315	"	"		50348	"	"	
50316	"	"		50349	"	"	
50317	"	"		50350	"	"	
50318	"	"		50351	"	"	
50319	"	"		50352	"	"	
50320	"	52		50353	"	"	
50321	"	"		50354	"	"	
50322	"	"		50355	"	"	
50323	"	"		50356	"	"	
50324	"	"		50357	"	"	
50325	"	"		50358	"	"	
50326	"	"		50359	"	"	
50327	"	"		50360	"	"	
50328	"	"		50361	"	"	
50329	"	"		50362	"	"	
50330	"	"		50363	"	"	
50331	"	"		50364	"	"	
50332	"	"		50365	"	"	
50333	"	"		50366	"	"	
50334	"	"		50367	"	"	
50335	"	"		50368	"	"	
50336	"	"		50369	"	"	
50337	"	"		50370	"	"	
50338	"	"		50371	"	"	
50339	"	"		50372	"	"	
50340	"	"		50373	"	"	
50341	"	"		50374	"	"	
50342	"	"		50375	"	"	
50343	"	"		50376	"	"	
50344	"	"					

Vogn nr.	Fabr.	Byggeår	Merknad	Vogn nr.	Fabr.	Byggeår	Merknad
50377	Skb	52		50412	Skb	52	
50378	"	"		50413	"	"	
50379	"	"		50414	"	"	
50380	"	"		50415	"	"	
50381	"	"		50416	"	"	
50382	"	"		50417	"	"	
50383	Str	"		50418	"	"	
50384	"	"		50419	"	"	
50385	"	"		50420	"	"	
50386	"	"		50421	"	"	
50387	"	"		50422	"	"	
50388	"	"		50423	"	"	
50389	"	"		50424	"	"	
50390	"	"		50425	"	"	
50391	"	"		50426	"	"	
50392	"	"		50427	"	"	
50393	"	"		50428	"	"	
50394	"	"		50429	"	"	
50395	"	"		50430	"	"	
50396	"	"		50431	"	"	
50397	"	"		50432	Skb	"	
50398	"	"		50433	"	"	
50399	"	"		50434	"	"	
50400	"	"		50435	"	"	
50401	"	"		50436	"	"	
50402	"	"		50437	"	"	
50403	"	"		50438	"	"	
50404	"	"		50439	"	"	
50405	"	"		50440	"	"	
50406	"	"		50441	"	"	
50407	"	"		50442	"	"	
50408	"	"		50443	"	"	
50409	"	"		50444	"	"	
50410	"	"		50445	"	"	
50411	"	"					

14
TYPE 3

Vogn nr.	Fabr.	Byggear	Merknad	Vogn nr.	Fabr.	Byggear	Merknad
50446	Skb	52					
50447	"	"					
50448	"	"					
50449	"	"					
50450	"	53					
50451	"	"					
50452	"	"					
50453	"	"					
50454	"	"					
50455	"	"					
50456	"	"					
50457	"	"					
50458	"	"					
50459	"	"					
50460	"	"					
50461	"	"					
50462	"	"					
50463	"	"					
50464	"	"					
50465	"	"					
50466	"	"					
50467	"	"					
50468	"	"					
50469	"	"					

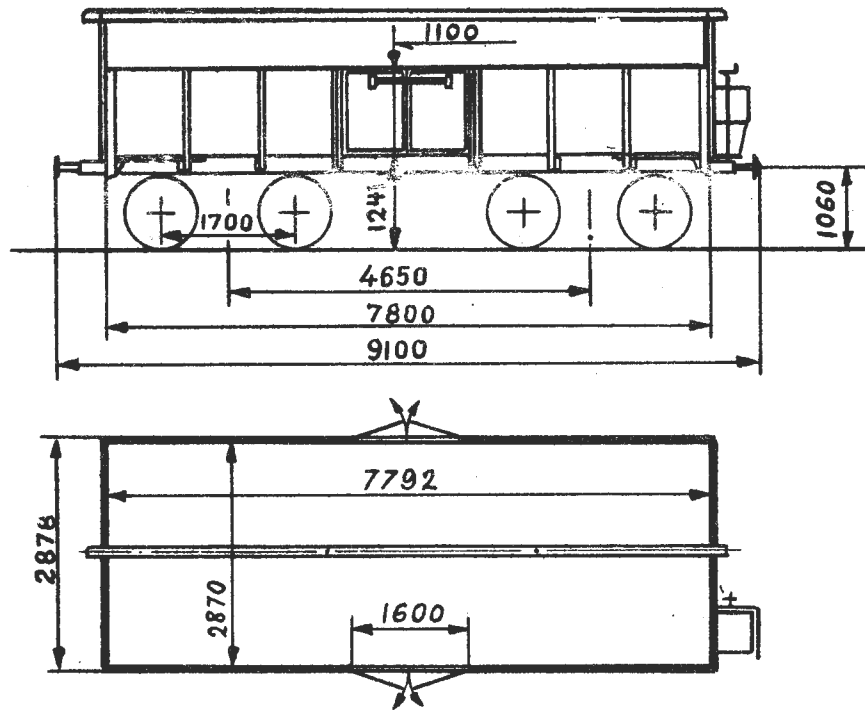

Omtrentlig egenvekt 15,5 t.
 " last 30,5 t.
 Gulvflate 22,4 m²
 Rominnhold 24,6 m³
 Hovedtegning 6199

KASSEVOGN

Vogn nr.	Fabr.	Byggeår	Merknad	Vogn nr.	Fabr.	Byggeår	Merknad
23701	SME	49		23716	SME	49	
23702	"	"		23717	"	"	
23703	"	"		23718	"	"	
23704	"	"		23719	"	"	
23705	"	"		23720	"	"	
23706	"	"		23721	"	"	
23707	"	"		23722	"	"	
23708	"	"		23723	"	"	
23709	"	"		23724	"	"	
23710	"	"					
23711	"	"					
23712	"	"					
23713	"	"					
23714	"	"					
23715	"	"					

Lf3

TYPE 1

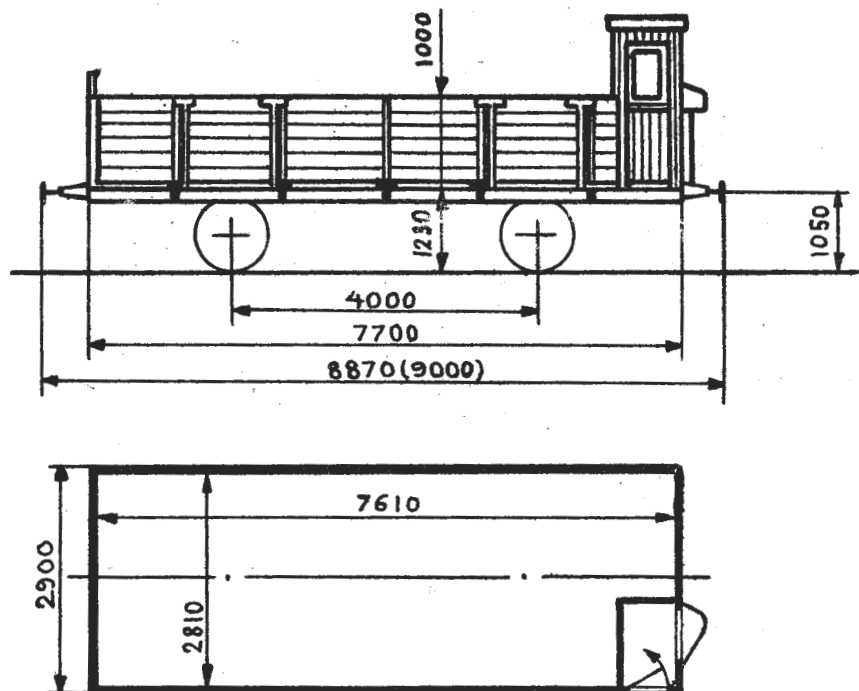

Omtrentlig egenvekt	8,5	t.
" last	14,5	t.
Gulvflate	20,5	m ²
Rominnhold	20,4	m ³
Hovedtegning	578	

KASSEVOGN

Vogn nr.	Fabr.	Byggear	Merknad	Vogn nr.	Fabr.	Byggear	Merknad
13001	Skb	01					
13002	"	"					
13077	Edf	17					
13078	"	"					
13079	"	"					
13084	Str	22					
13085	"	"					

Lf4
TYPE 1

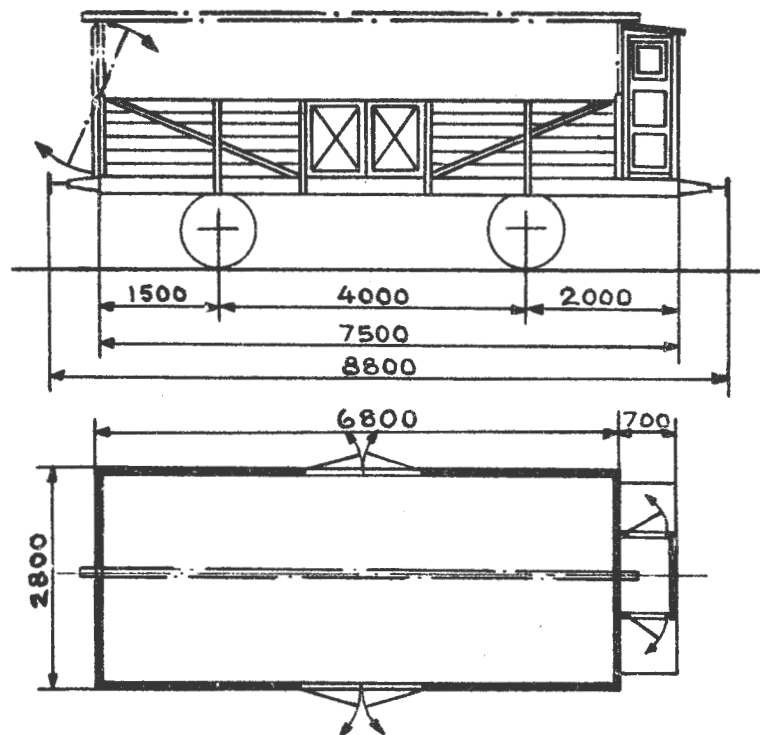

Omtrentlig egenvekt 9,0 t.
 " last 20,0 t.
 Gulvflate 18,4 m²
 Rominnhold 18,4 m³
 Hovedtegning Vognene er innkjøpt fra Tyskland i 1916.

KASSEVOGN

Vogn nr.	Fabr.	Byggeår	Merknad	Vogn nr.	Fabr.	Byggeår	Merknad
11193				11386			
11196				11387			
11351				11391			
11353				11396			
11354				11397			
11356				11398			
11357				11399			
11358				11400			
11359				32135			
11361				32149			
11362				32153			
11363				32188			
11364				32255			
11366				32256			
11367				32258			

Lf4
TYPE 1

Vogn nr.	Fabr.	Byggear	Merknad	Vogn nr.	Fabr.	Byggear	Merknad
32265				32626			
32267				32627			
32313				32628			
32317				32629			
32319				32631			
32320				32646			
32328				32650			
32333				32654			
32334				32660			
32336							
32345							
32346							
32350							
32352							
32357							
32360							
32364							
32460							
32477							
32523							
32524							
32537							
32538							
32552							
32553							
32555							
32563							
32569							
32572							
32577							
32578							
32581							
32598							
32614							
32620							

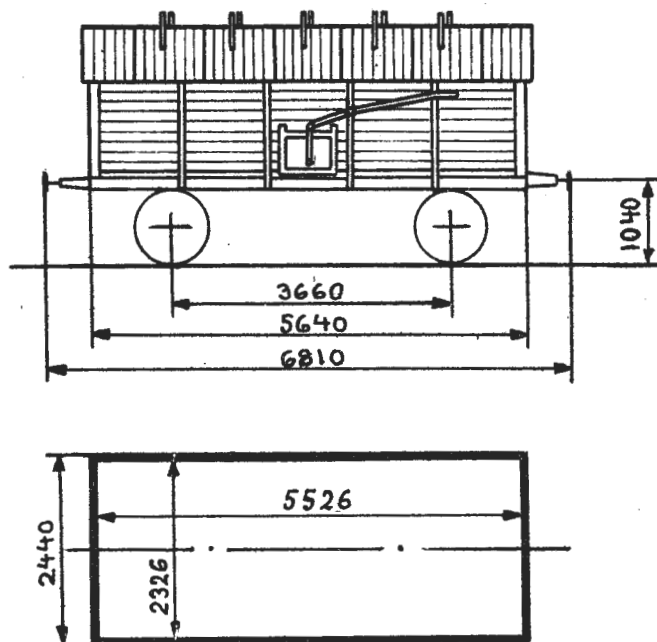

Omtrentlig egenvekt 6,8 t.
 " last 10,5 t.
 Gulvflate 12,8-12,9 m²
 Rominnhold 14,0-14,2 m³
 Hovedtegning 401, 606 eller ukjent.

GJØDSELVOGN

Vogn nr.	Fabr.	Byggeår	Merknad	Vogn nr.	Fabr.	Byggeår	Merknad		
2301	Str	02	H-tegn. 606	2323	Oslo	00	H-tegn. 401		
2303	"	"		H-tegn. 606	2328	Oslo	04		
2304	"	"			H-tegn. 401	2331	Oslo	99	
2305	"	"				2335	"	00	
2310	"	"				H-tegn. 606	2338	Oslo	04
2313	"	"							
2316	Oslo	00	H-tegn. 401						
2317	Str	02	H-tegn. 606						
2322	Oslo	04							

Lgl
TYPE 1

Vogn nr.	Fabr.	Byggear	Merknad	Vogn nr.	Fabr.	Byggear	Merknad
2342	Oslo	00	H-tegn. 401				
2349	"	98					
9805	Str	01					
10621	Str	02	H-tegn. 606				
10625	"	"					
11421	Skb	99	H-tegn. ukjent.				
11430	"	"					
11431	"	"					
11432	"	"					
11450	"	00					
11452	"	"					
11453	"	"					
11454	"	"					
11456	"	"					
11457	"	"					
11458	"	"					
11459	"	"					
11462	"	"					
12803	Str	05	H-tegn. 606				
12805	"	"					
15951	Skb	04					
15958	"	"					

Lg2
TYPE 1

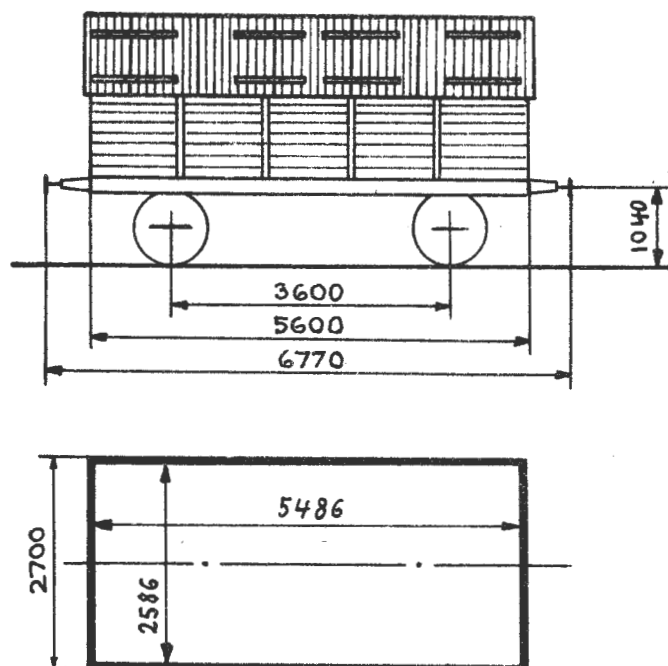

Omtrentlig egenvekt 7,2 t.
 " last 15,5 t.
 Gulvflate 14,2 m²
 Rominnhold 17,0 m³
 Hovedtegning B 148

GJØDSELVOGN

Vogn nr.	Fabr.	Byggeår	Merknad	Vogn nr.	Fabr.	Byggeår	Merknad
11466	Str	04					
11467	"	"					
11471	"	"					
11475	"	"					
11477	"	"					
11479	"	05					
11486	"	"					

Lg3

TYPE 1

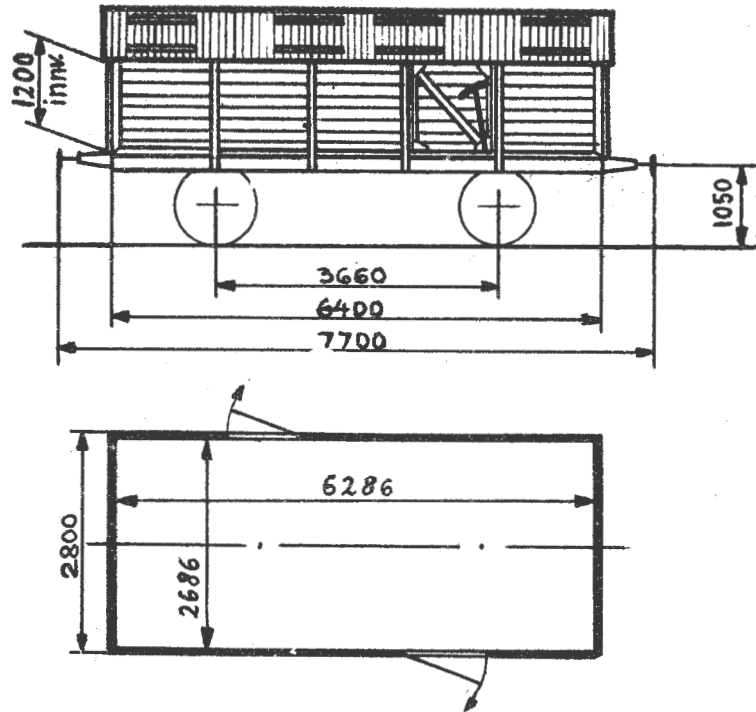

Omtrentlig egenvekt	7,8 t.
" last	15,0 t.
Gulvflate	16,9 m ²
Rominnhold	20,3 m ³
Hovedtegning	2160

GJÖDSELVOGN

Vogn nr.	Fabr.	Byggear	Merknad	Vogn nr.	Fabr.	Byggear	Merknad
9807	Str	22					
9808	"	"					
9809	"	"					
9810	"	"					
9811	"	"					

Lk1
TYPE 1

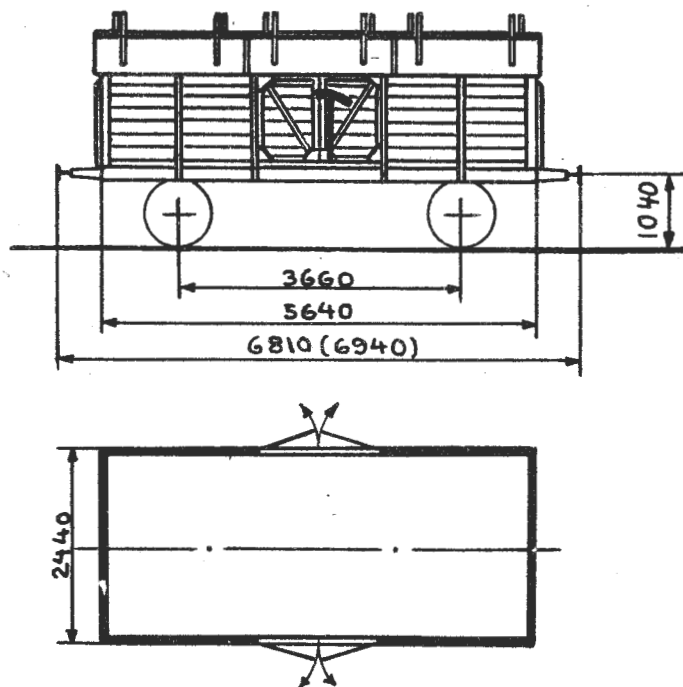

Omtrentlig egenvekt 6,8 t.
 " last 10,0-10,5 t.
 Gulvflate 12,9-13,0 m²
 Rominnhold 13,0-15,0 m³
 Hovedtegning 593, 691, 911,
 606 + Drm. 1395
 eller 616 + 4181.

KALKVOGN

Vogn nr.	Fabr.	Byggeår	Merknad	Vogn nr.	Fabr.	Byggeår	Merknad
3691	Str	03	H-tegn. 691	5173	Skb	09	
3692	"	"		5174	"	"	
3694	"	"		5175	"	"	
				5176	"	"	
			5177	"	"		
			5178	"	"		
5161	Skb	09	H-tegn. 911	5179	"	"	
5162	"	"		5180	"	"	
5163	"	"					
5165	"	"				H-tegn. 593	
5166	"	"		5181	Skb	01	
5167	"	"		5182	"	"	
5168	"	"		5183	"	"	
5169	"	"		5184	"	"	
5172	"	"		5185	"	"	

Lk1
TYPE 1

Vogn nr.	Fabr.	Byggear	Merknad	Vogn nr.	Fabr.	Byggear	Merknad
5187	Str	08	H-tegn. 911	15961	Str	05	
5188	"	"		15962	"	"	
5189	"	"		15963	"	"	
5190	"	"		15964	"	"	
				15965	"	"	
9802	Str	01	H-tegn.606+Drm 1359				
9803	"	"					
9806	"	"					
10636	Skb	09	H-tegn. 911				
10637	"	"					
10639	"	"					
10640	"	"					
15685	Edf	08	H-tegn. 616+4181				
15687	"	"					
15688	"	"					
15689	"	"					
15690	"	"					
15691	"	"					
15692	"	"					
15693	"	"					
15694	"	"					
15695	"	"					
15952	Skb	04	H-tegn.606+Drm 1359				
15953	"	"					
15954	"	"					
15957	"	"					

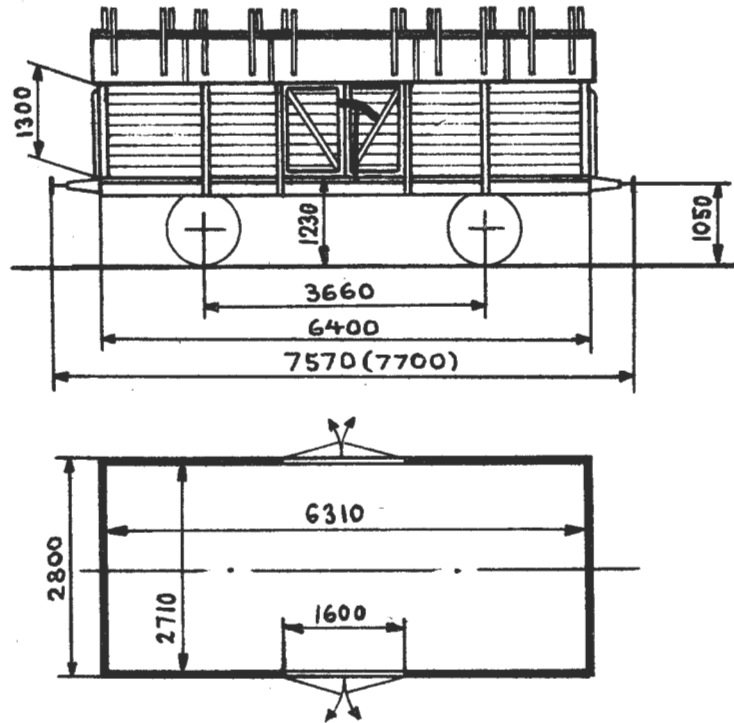

Omtrentlig egenvekt 8,0 t.
 " last 14,5 t.
 Gulvflate 17,0 m²
 Rominnhold 26,5 m³
 Hovedtegning 1133 eller 1708

KALKVOGN

Vogn nr.	Fabr.	Byggear	Merknad	Vogn nr.	Fabr.	Byggear	Merknad
			H-tegn. 1708	10655	Str	14	
6711	Str	16					
6712	"	"					H-tegn. 1133
6713	"	"		15901	Str	10	
6714	"	"		15902	"	"	
6715	"	"		15903	"	"	
6726	Edf	17		15904	"	"	
6727	"	"		15905	"	"	
6728	"	"		15906	"	"	
6729	"	"		15907	"	"	
6730	"	"		15908	"	"	
10102	Str	27		15909	"	"	
10652	"	14		15910	"	"	
10653	"	"					
10654	"	"					

Lk3
TYPE 1

Vogn nr.	Fabr.	Byggeår	Merknad	Vogn nr.	Fabr.	Byggeår	Merknad
			H-tegn. 1708				
15911	Edf	22					
15912	"	"					
15913	"	"					
15914	"	"					
15915	"	"					
15916	"	"					
15917	"	"					
15918	"	"					
15919	"	"					
15920	"	"					
15921	"	"					
15922	"	"					
15923	"	"					
15924	"	"					
15925	"	"					
15926	"	"					
15927	"	"					
15928	"	"					
15929	"	"					
15930	"	"					
16507	Str	27					
16508	"	"					
16509	"	"					
16510	"	"					
16511	"	"					
16512	"	"					
16513	"	"					
16514	"	"					
16515	"	"					

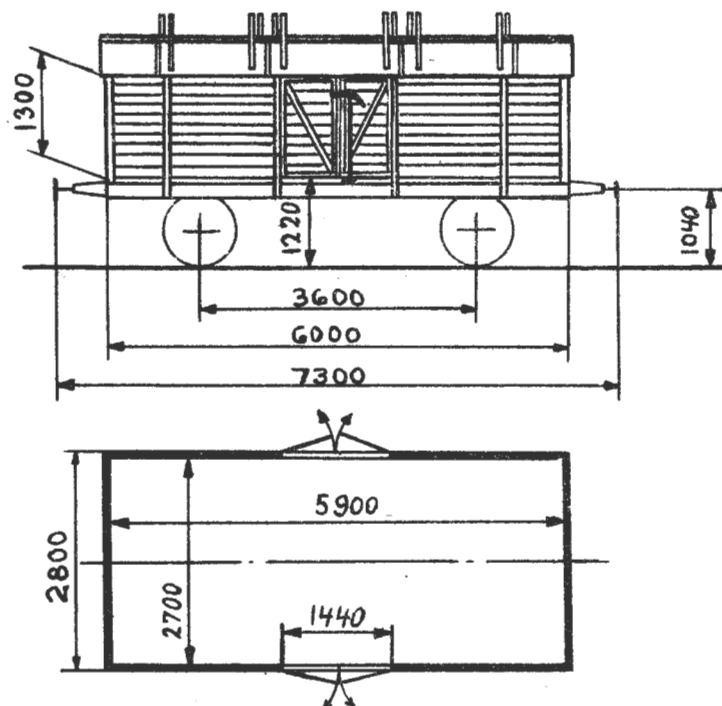

Omtrentlig egenvekt 7,5 t.
 " last 15,0 t.
 Gulvflate 15,9 m²
 Rominnhold 24,4 m³
 Hovedtegning B 212 + 1708 +
 3762

KALKVOGN

Vogn nr.	Fabr.	Byggeår	Merknad	Vogn nr.	Fabr.	Byggeår	Merknad
1422	NHJ	09		1437	NHJ	09	
1423	"	"		1438	"	"	
1424	"	"		1439	"	"	
1425	"	"		1440	"	"	
1426	"	"		1441	"	"	
1427	"	"		1442	"	"	
1428	"	"		1443	"	"	
1429	"	"		1444	"	"	
1430	"	"		1445	"	"	
1431	"	"		1446	"	"	
1432	"	"		1447	"	"	
1433	"	"		1448	"	"	
1434	"	"		1449	"	"	
1435	"	"					
1436	"	"					

Ls3

TYPE 1

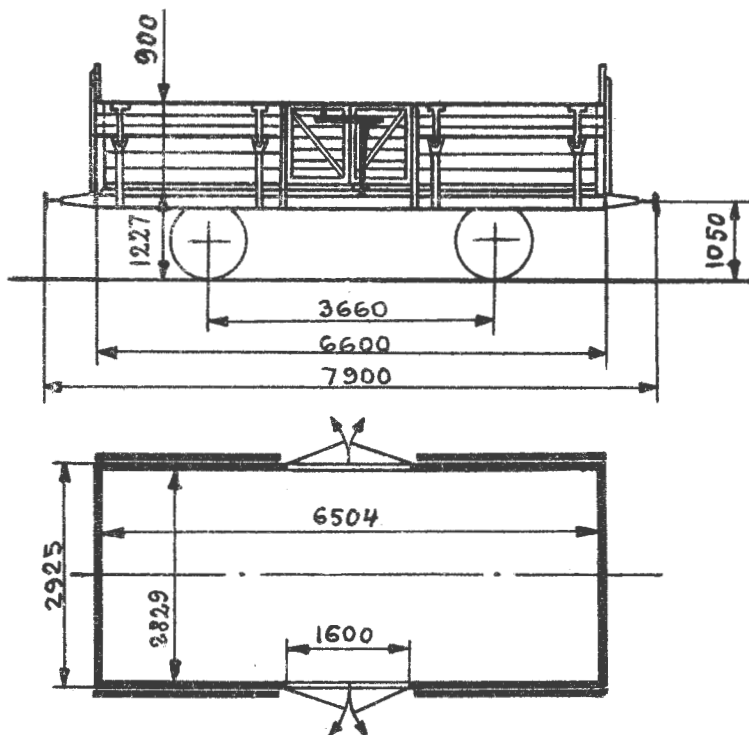

Omtrentlig egenvekt	8,5	t.
" last	14,5	t.
Gulvflate	18,4	m ²
Rominnhold	16,9	m ³
Hovedtegning	2175	

STENKULLVOGN

Vogn nr.	Fabr.	Byggeår	Merknad	Vogn nr.	Fabr.	Byggeår	Merknad
2800	AaB	16					
6748	Skb	"					
6758	"	"					

Lt2
TYPE 1

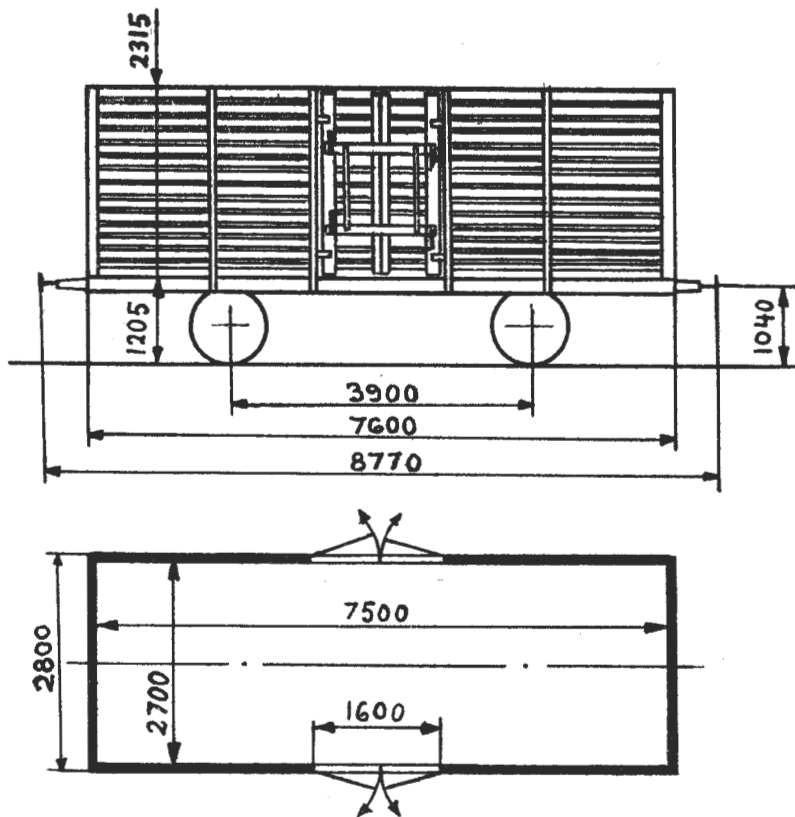

Omtrentlig egenvekt 7,0 t.
 " last 10,0 t.
 Gulvflate 20,3 m²
 Rominnhold 48,0 m³
 Hovedtegning 697

TREKULLVOGN

Vogn nr.	Fabr.	Byggeår	Merknad	Vogn nr.	Fabr.	Byggeår	Merknad
7601	Str	03					
7602	"	"					
7603	"	"					

Lt2

TYPE 2

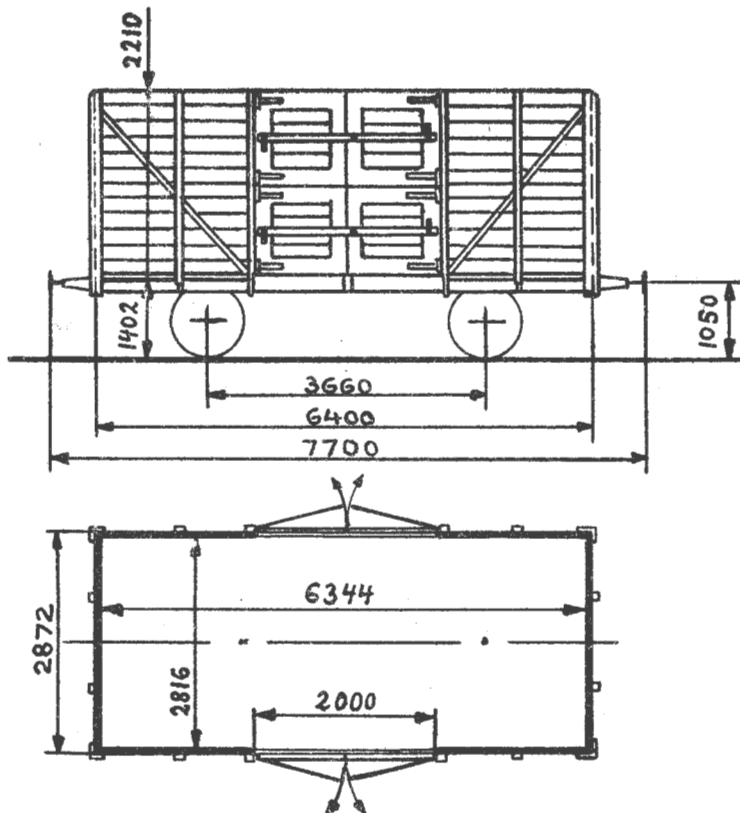

Omtrentlig egenvekt 6,5 t.
 " last 10,5 t.
 Gulvflate 17,8 m²
 Rominnhold 40,0 m³
 Hovedtegning 556 + 3388

TREKULLVOGN

Vogn nr.	Fabr.	Byggeår	Merknad	Vogn nr.	Fabr.	Byggeår	Merknad
7604	Skb	01					
7605	"	"					
7608	"	"					
7609	"	"					
7610	"	"					
7612	"	"					
7614	"	02					
15605	"	01					
15607	"	"					
15619	"	"					
15626	"	"					

Lt2
TYPE 3

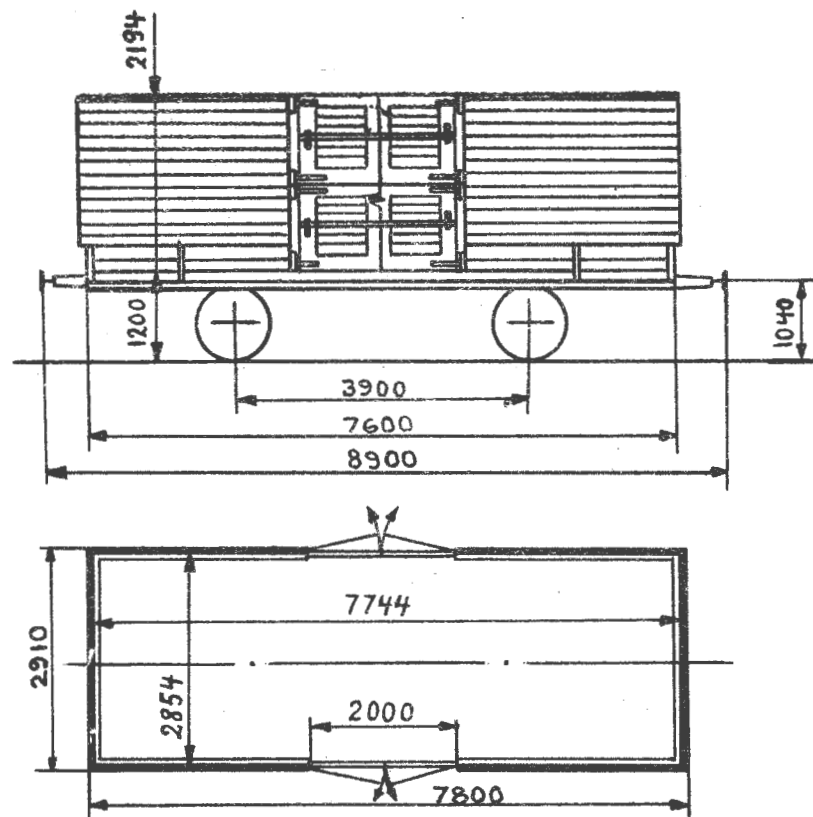

Omtrentlig egenvekt 7,0 t.
" last 10,0 t.
Gulvflate 18,9 m²
Rominhold 45,7 m³
Hovedtegning 815 + 3858

TREKULLVOGN

Vogn nr.	Fabr.	Byggeår	Merknad	Vogn nr.	Fabr.	Byggeår	Merknad
2815	Str	08		4207	Str	08	
2817	"	"		4212	"	"	
2818	"	"		4226	"	"	
2826	"	"		6430	"	"	
2827	"	"		6432	"	"	
2829	"	"		6433	"	"	
2830	"	"		6443	"	"	
2855	"	"		6449	"	"	
2860	"	"		6459	"	"	
4181	"	"		7555	AaB	09	
4190	"	"		7566	"	"	
4197	"	"		7567	"	"	
4200	"	"		7569	"	"	
4204	"	"		7615	Str	08	
4206	"	"		7616	"	"	

Lt2
TYPE 3

Vogn nr.	Fabr.	Byggear	Merknad	Vogn nr.	Fabr.	Byggear	Merknad
7617	Str	08		7671	Str	08	
7618	"	"		7672	"	"	
7620	"	"		7674	"	"	
7623	"	"		7675	"	"	
7624	"	"		7676	"	"	
7625	"	"		7677	"	"	
7626	"	"		7679	"	"	
7627	"	"		7680	"	"	
7628	"	"		7681	"	"	
7629	"	"		7683	"	"	
7632	"	"		7684	"	"	
7635	"	"		7685	Str	10	
7636	"	"		7686	"	"	
7637	"	"		7687	"	"	
7638	"	"		7691	"	"	
7640	"	"		7692	"	"	
7641	"	"		7694	"	"	
7642	"	"		7695	"	"	
7643	"	"		7696	"	"	
7645	"	"		7698	"	"	
7646	"	"		7700	AaB	09	
7648	"	"		7702	"	"	
7649	"	"		7705	"	"	
7651	"	"		7707	"	"	
7652	"	"		7709	Str	07	
7653	"	"		7711	"	"	
7654	"	"		7712	"	"	
7655	"	"		7713	"	"	
7657	"	"		7714	"	"	
7658	"	"		7715	"	"	
7650	"	"		7716	"	"	
7661	"	"	<i>utr. 30/6-54.</i>	7717	"	"	
7663	"	"		7718	AaB	09	
7664	"	"		7719	"	"	
7666	"	"		7720	"	"	
7667	"	"					

Vogn nr.	Fabr.	Byggeår	Merknad	Vogn nr.	Fabr.	Byggeår	Merknad
7721	AaB	09					
7722	Str	08					
7723	"	"					
7724	"	"					
7725	"	"					
7726	"	"					
7727	"	"					
7728	"	"					
7729	"	"					
7730	"	"					
7731	"	"					
7732	"	"					
7733	"	"					
7734	"	"					
7735	"	"					
7736	"	"					
7738	"	"					
7739	"	"					
7740	"	"					
7741	"	"					
7742	"	"					
7743	"	"					
7744	"	"					
7745	"	"					
7746	"	"					
9533	"	"					

M1

TYPE 1

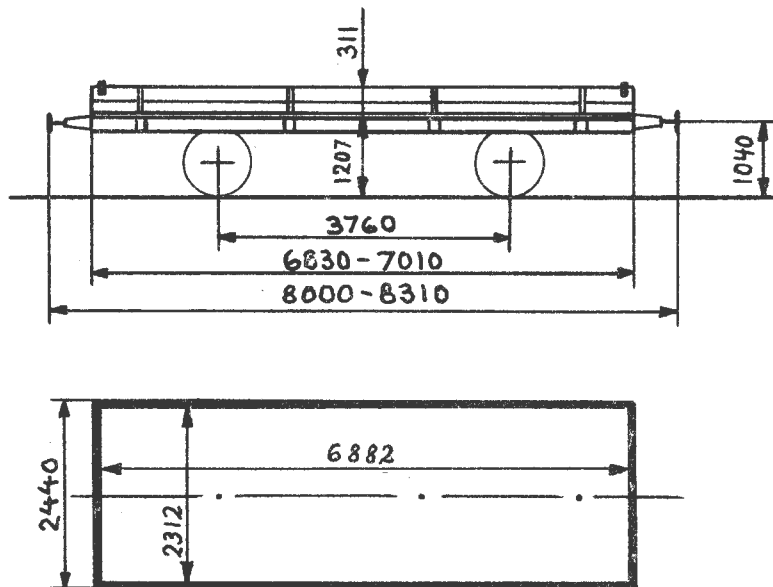

Omtrentlig egenvekt 6,0 t.
 " last 11,0 t.
 Gulvflate 15,5-15,9 m²
 Rominnhold 4,8-5,0 m³
 Hovedtegning 47, 400, 876,
 B 97 eller ukjent

GRUSVOGN

Vogn nr.	Fabr.	Byggeår	Merknad	Vogn nr.	Fabr.	Byggeår	Merknad
2267	Skb	00	H-tegn. 400	2389	Str	01	H-tegn. 400
2272	"	"		2392	Oslo	06	
2283	"	"		2395	Str	01	
				2398	"	"	
				2400	Oslo	06	
2365	Str	01	H-tegn. ukjent				
2372	"	"		2442	Str	99	
2373	"	"		2444	"	"	
2376	"	"		2445	"	"	
2379	"	"		2447	"	"	
2381	Oslo	06		2452	"	"	
2384	"	"		2453	"	"	
2385	Str	01		2457	"	"	
2386	Oslo	06					

Vogn nr.	Fabr.	Byggeår	Merknad	Vogn nr.	Fabr.	Byggeår	Merknad
			H-tegn. 47				H-tegn. 400
2473	Skb	85		2656	Str	97	
2479	Str	88		2666	"	98	
2489	Skb	"		2677	"	"	
				2685	"	"	
			H-tegn. ukjent	2765	MMv	99	
2496	Atl	74		2771	"	"	
2500	"	"		2779	"	"	
2502	"	"		2880	Skb	00	
2507	"	"		2885	"	"	
2508	"	"		3802	"	95	x)
2510	"	"		3804	"	"	x)
2511	"	"		3806	"	"	x)
2513	"	"		3811	"	"	x)
2515	"	"		3812	"	"	x)
2517	"	"		3814	"	"	x)
2519	"	"		3818	"	"	x)
2522	"	"		3819	"	"	x)
2523	"	"		4054	Atl	74	
2526	"	"		4059	"	"	
2530	"	"		4110	"	"	
2531	"	"		5277	Str	00	
2533	"	"		6142	Skb	02	
2535	"	"		6143	"	"	
2536	"	"		6146	"	"	
2538	"	"		6147	"	"	
2540	"	"		6148	"	"	
				6149	"	"	
			H-tegn. 47				H-tegn. 876
2543	Str	88					
2551	"	"		6169	Skb	02	
2582	Skb	89					
2585	"	"					H-tegn. 400
2598	Str	91		6303	Str	97	

x) Byggeår 1895, eller för.

M1
TYPE 1

Vogn nr.	Fabr.	Byggeår	Merknad	Vogn nr.	Fabr.	Byggeår	Merknad
6319	Str	97					H-tegn. 876
6344	"	"		10371	Skb	15	
6345	"	"		10373	"	"	
6349	"	"		10374	"	"	
6354	"	"		10375	"	"	
6358	"	"		10376	"	"	
6366	"	"		10377	"	"	
6383	Skb	00		10378	"	"	
			H-tegn. 47	10379	"	"	
7538	Str	92		10380	"	"	
			H-tegn. 400	10381	"	"	
8551	MMv	95		10382	"	"	
8571	Str	97		10383	"	"	
8609	"	99		10384	"	"	
8614	"	"		10385	"	"	
8623	"	"		10386	"	"	
			H-tegn. 876	10388	"	"	
8653	HJ	14		10389	"	"	
8664	"	"		10390	"	"	
8666	"	"		10391	"	"	
8667	"	"		10392	"	"	
			H-tegn. 400	10393	"	"	
9501	Str	99		10394	"	"	
9502	"	"		10395	"	"	
9503	"	"		10396	"	"	
9504	"	"		10397	"	"	
9505	"	"		10398	"	"	
9506	"	"		10400	"	"	
9507	"	"					H-tegn. B 97
9508	"	"		11501	Str	00	
9517	Skb	00		11502	"	"	
				11503	"	"	
				11505	"	"	

Vogn nr.	Fabr.	Byggear	Merknad	Vogn nr.	Fabr.	Byggear	Merknad
11506	Str	00					H-tegn. 47
11507	"	"		16002	Str	92	
11508	"	"					H-tegn. 400
11509	"	"		16003	Str	99	
11510	"	"					H-tegn. 47
11511	"	"		16004	KvB	93	
11512	"	"		16005	"	"	
11513	"	"		16006	"	"	
11514	"	"		16007	Str	92	
11515	"	"		16008	"	98	
11516	"	"		16010	"	93	
11517	"	"		16012	"	"	
11518	"	"		16016	KvB	"	
11519	"	"					H-tegn. 400
11520	"	"		16017	Str	99	
11521	"	"		16018	"	"	
11522	"	"		16019	"	"	
11523	"	"		16020	"	"	
11524	"	"					H-tegn. 47
11525	"	"		16021	KvB	93	
11526	"	"		16022	Str	"	
11527	"	"					H-tegn. 400
11528	"	"		16024	Str	99	
11529	"	"					H-tegn. 47
11530	"	"		16025	Str	92	
			H-tegn. 400				H-tegn. 400
12510	Str	00					H-tegn. 47
12513	"	"		16032	Str	99	
			H-tegn. 876	16069	"	"	
12553	AaB	12					H-tegn. 400
			H-tegn. 400				
16001	Str	99					

M1
TYPE 1

Vogn nr.	Fabr.	Byggear	Merknad	Vogn nr.	Fabr.	Byggear	Merknad
16078	Str	99		20809	1)	21	
16116	Edf	00		20811	1)	"	
16148	"	"		20812	Skb	"	
16155	"	"		20813	1)	"	
16156	"	"		20815	1)	"	
16162	"	"		20816	Skb	"	
16167	"	"		20817	1)	"	
16180	"	"		20819	Edf	22	
16187	"	01		20820	"	"	
16202	"	"		20822	"	"	
16208	"	"		20824	"	"	
16209	"	"		20825	"	"	
16212	"	"		20829	"	"	
16218	"	"		20830	"	"	
16223	"	"		20832	"	"	
16239	"	"		20834	1)	"	
16240	"	"		20835	Edf	"	
16241	"	"		20838	1)	"	
16248	"	"		20840	Edf	"	
16249	"	"		20845	1)	"	
16254	"	"		20847	1)	"	
16269	"	06		20848	Edf	"	
16272	"	"		20849	"	"	
16295	"	"					
			H-tegn. 876				
16450	AaB	12					
16452	"	"					
16457	"	"					
20802	1)	21					
20803	1)	"					
20804	1)	"					
20806	1)	"					
20807	1)	"					
20808	1)	"					

1) Edf/Skb

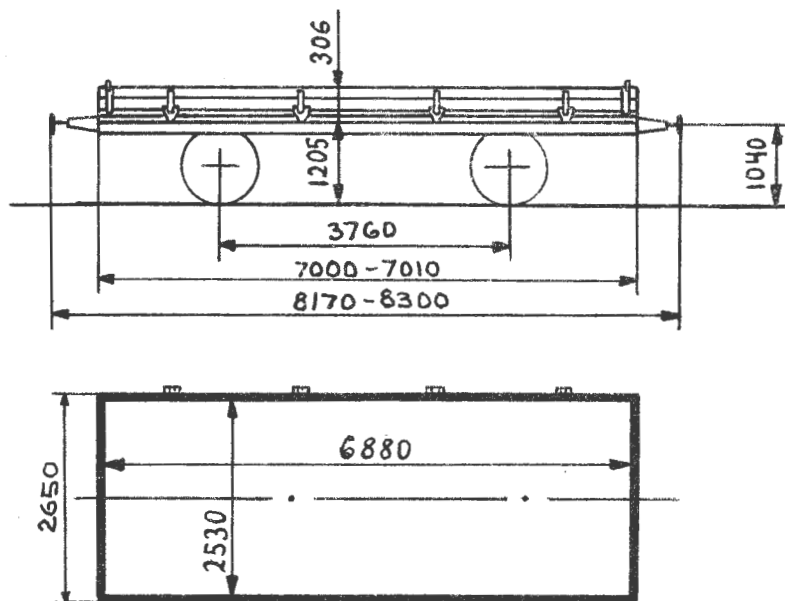

Omtrentlig egenvekt 6,0 t.
 " last 11,0 t.
 Gulvflate 17,4 m²
 Rominnhold 4,9-5,3 m³
 Hovedtegning 614 eller 1362

GRUSVOGN

Vogn nr.	Fabr.	Byggeår	Merknad	Vogn nr.	Fabr.	Byggeår	Merknad
			H-tegn. 1362				
8242	Edf	12		8256	Edf	12	
8243	"	"		8257	"	"	
8244	"	"		8258	"	"	
8245	"	"		8259	"	"	
8246	"	"		8260	"	"	
8247	"	"		8261	"	"	
8248	"	"		8262	"	"	
8249	"	"		8263	"	"	
8250	"	"		8264	"	"	
8251	"	"		8265	"	"	
8252	"	"		8266	"	"	
8253	"	"		8267	"	"	
8254	"	"		8268	"	"	
8255	"	"		8269	"	"	
				8270	"	"	

M1
TYPE 2

Vogn nr.	Fabr.	Byggear	Merknad	Vogn nr.	Fabr.	Byggear	Merknad
8271	Edf	12		14431	Skb	05	
8272	"	"		14432	"	"	
8273	"	"		14433	"	"	
8274	"	"		14434	"	"	
8275	"	"		14435	"	"	
8276	"	"		14436	"	"	
8277	"	"		14450	Edf	"	
8278	"	"		14451	"	"	
8279	"	"		14452	"	"	
8280	"	"		14453	"	"	
8281	"	"		14454	"	"	
8282	"	"		14455	"	"	
				14456	"	"	
			H-tegn. 614	14457	"	"	
14401	Str	04		14458	"	"	
14402	"	"		14460	"	"	
14403	"	"		14461	"	"	
14404	"	"		14462	"	"	
14405	"	"		14463	"	"	
14406	"	"		14464	"	"	
14407	"	"		14465	"	"	
14408	"	"		14466	"	"	
14409	"	"		14467	"	"	
14410	"	"		14468	"	"	
14412	"	"					
14413	"	"					H-tegn. 1362
14414	"	"		20501	Edf	13	
14421	Skb	05		20502	"	"	
14423	"	"		20503	"	"	
14424	"	"		20504	"	"	
14425	"	"		20505	"	"	
14426	"	"		20507	"	"	
14427	"	"		20508	"	"	
14428	"	"		20509	"	"	
14430	"	"		20510	"	"	

Vogn nr.	Fabr.	Byggear	Merknad	Vogn nr.	Fabr.	Byggear	Merknad
20511	Edf	13					
20512	"	"					
20513	"	"					
20514	"	"					
20515	"	"					
20516	"	"					
20517	"	"					
20518	"	"					
20519	"	"					
20520	"	"					
20521	"	"					
20522	"	"					
20523	"	"					
20524	"	"					

M1

TYPE 3

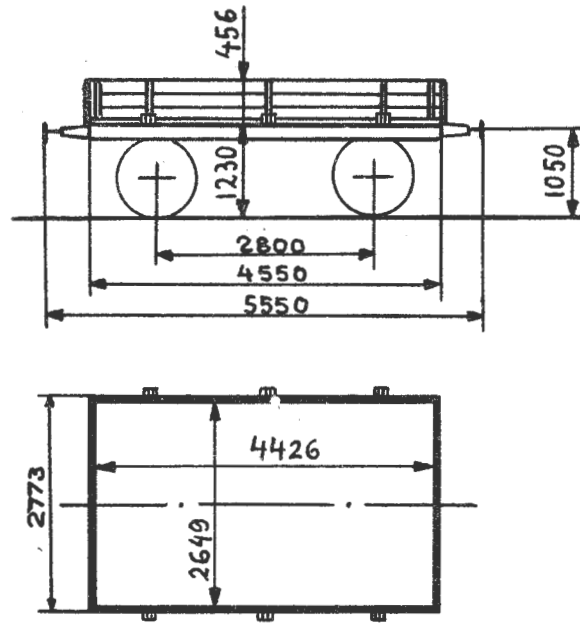

Omtrentlig egenvekt 6,8 t.
" last 16,5 t.
Gulvflate 11,8 m²
Rominnhold 5,3 m³
Hovedtegning Skabo 199

GRUSVOGN

Vogn nr.	Fabr.	Byggeår	Merknad	Vogn nr.	Fabr.	Byggeår	Merknad
23389	Skb	08					
23395	"	"					

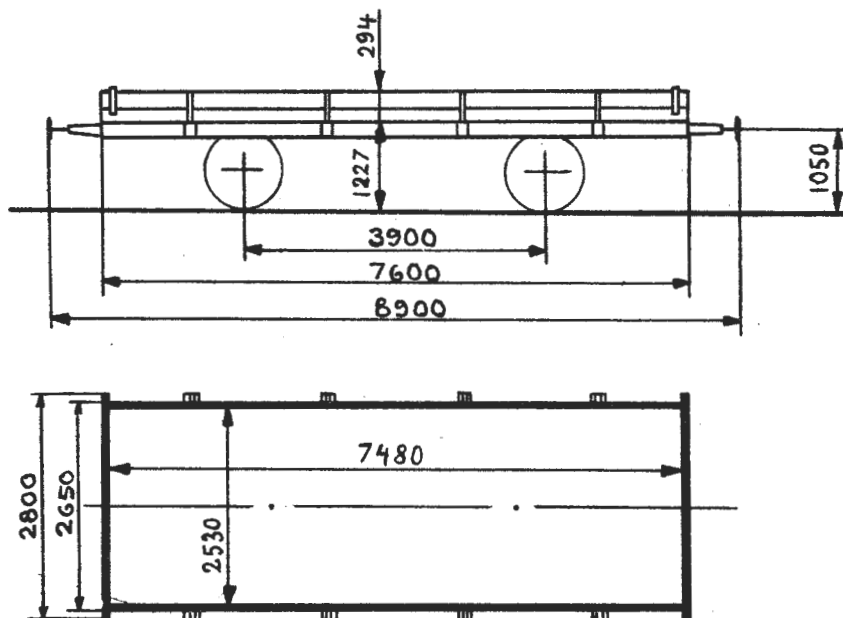

Omtrentlig egenvekt 6,8 t.
 " last 10,0-10,5 t.
 Gulvflate 19,0 m²
 Rominnhold 5,0 m³
 Hovedtegning 1334+1849 eller
 1334+1850

GRUSVOGN

Vogn nr.	Fabr.	Byggear	Merknad	Vogn nr.	Fabr.	Byggear	Merknad
5498	Skb	15	H-tegn. 1334+1849 ¹⁾	23009	AaE	14	2)
				23010	"	"	2)
				23011	"	"	2)
				23012	"	"	2)
				23013	"	"	2)
				23014	"	"	2)
				23015	"	"	2)
				23016	"	"	
				23017	"	"	2)
				23018	"	"	
				23019	"	"	
				23020	"	"	
				23021	"	"	
				23022	"	"	
				23023	"	"	
17510	Str	14	H-tegn. 1334+1850				
17511	"	"					
17512	"	"					
17513	"	"					
17514	"	"					
17515	"	"					
17516	"	"					
17517	"	"					
17518	"	"					
17519	"	"					
23008	AaB	"	2)				

1) Bremseshus som vist på tegn. 1849 er fjernet.

2) Platekledd varegulv.

M2
TYPE 1

Vogn nr.	Fabr.	Byggear	Merknad	Vogn nr.	Fabr.	Byggear	Merknad
23025	AaB	14					
23026	"	"					
23027	"	"					
23028	"	"					
23029	"	"					
23030	"	"					
23031	"	"					
23032	"	"					
23033	"	"					
23034	"	"					
23035	"	"					
23036	"	"					
23037	"	"					
23038	Str	"					
23039	"	"					
23040	"	"					
23442	"	"					
23443	"	"					
23444	"	"					
23445	"	"					
23446	"	"					
23447	"	"					
23448	"	"					
23449	"	"	2)				
23450	"	"	2)				
23451	"	"	2)				
23452	"	"	2)				
23453	"	"	2)				
23454	"	"	2)				
23455	"	"	2)				
23456	"	"	2)				
23457	"	"	2)				
23458	"	"	2)				

2) Platekledt varegulv.

Mf1
TYPE 1

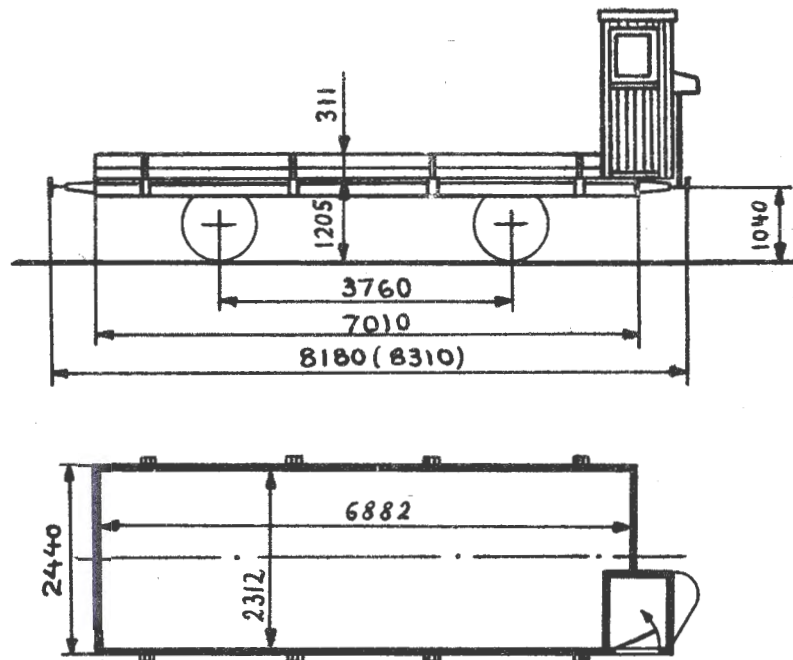

Omtrentlig egenvekt 6,0 t.
 " last 11,0 t.
 Gulvflate 15,1 m²
 Rominnhold 4,7 m³
 Hovedtegning Oslo distr. 678

GRUSVOGN

Vogn nr.	Fabr.	Byggear	Merknad	Vogn nr.	Fabr.	Byggear	Merknad
2361	Oslo	04		2387	Skb	04	
2362	"	"		2388	Oslo	05	
2363	"	05		2390	"	"	
2364	"	04		2391	"	"	
2366	"	"		2393	"	"	
2367	Skb	"		2394	"	04	
2368	Oslo	"		2396	"	"	
2369	Skb	"		2397	"	"	
2370	"	"		2399	"	"	
2374	"	"		3816	Skb	x)	x) Bygget för 1895
2375	Oslo	"					
2377	"	05					
2380	"	04					
2382	Skb	"					
2383	"	"					

Mf1

TYPE 2

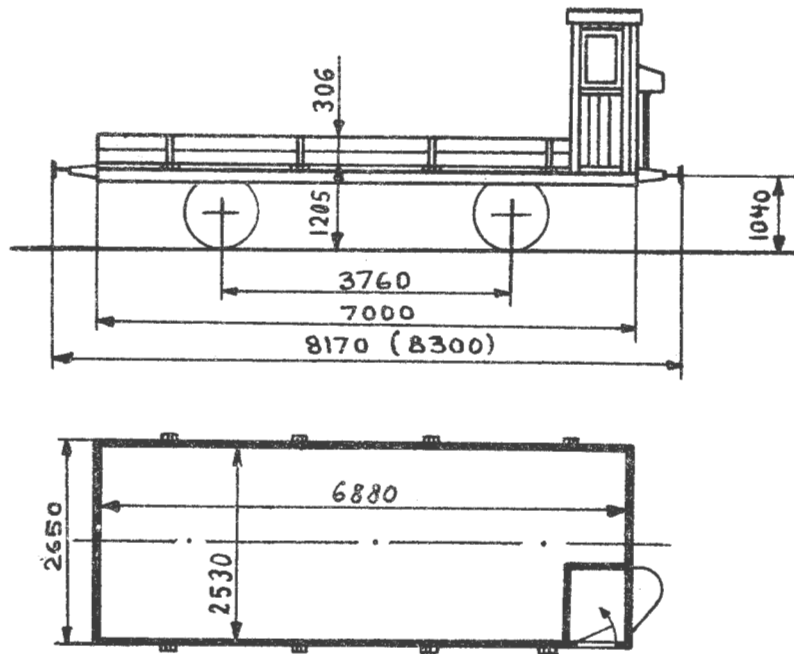

Omtrentlig egenvekt 6,0 t.
 " last 10,5 t.
 Gulvflate 16,6 m²
 Rominnhold 4,7 m³
 Hovedtegning 614 eller 1362

GRUSVOGN

Vogn nr.	Fabr.	Byggeår	Merknad	Vogn nr.	Fabr.	Byggeår	Merknad
8283	Str	12	H-tegn. 1362	14440	Skb	05	H-tegn. 1362
8284	"	"		14441	"	"	
8285	"	"		14442	"	"	
8286	"	"		14443	Edf	06	
8287	"	"		14444	"	"	
8288	"	"		14446	"	"	
8289	"	"		14449	"	"	
14416	Str	04		H-tegn. 614	20525	Edf	
14417	"	"	20526		"	"	
14418	"	"	20527		"	"	
14419	"	"	20528		"	"	
14420	"	"	20529		"	"	
14438	Skb	05	20530		"	"	

Mf2

TYPE 1

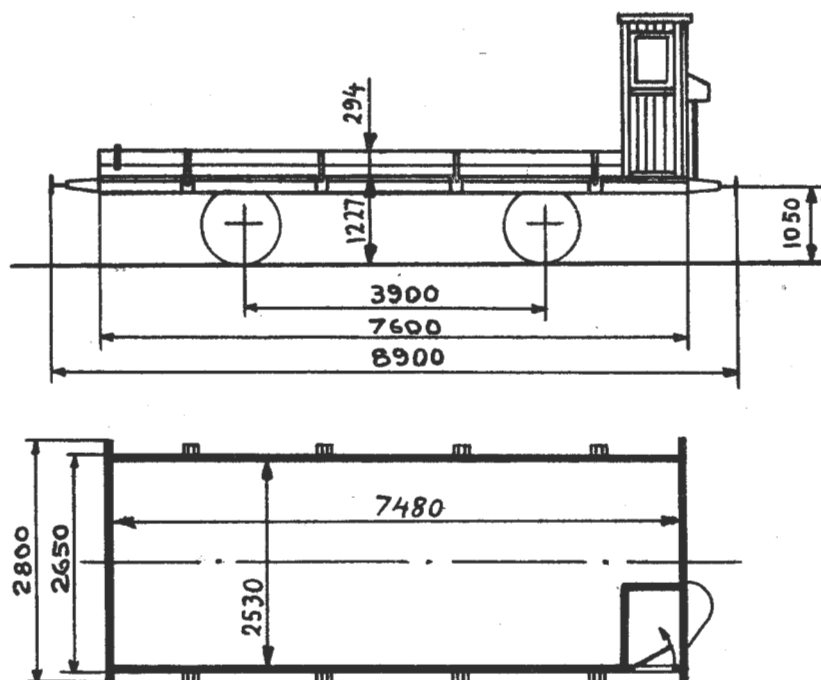

Omtrentlig egenvekt 7,0 t
 " last 10,0 t
 Gulvflate 18,3 m²
 Rominnhold 4,8 m³
 Hovedtegning 1334 + 1849

GRUSVOGN

Vogn nr.	Fabr.	Byggeår	Merknad	Vogn nr.	Fabr.	Byggeår	Merknad
5490	Skb	15		23468	Skb	15	
5491	"	"	<i>Jb. mmet</i>	23469	"	"	
5493	"	"	1)	23470	"	"	
5495	"	"	1)	23474	"	"	
5496	"	"	1)	23475	"	"	
5500	"	"	1)	23476	"	"	
17521	Str	"		23478	"	"	
17525	"	"		23481	"	"	
17526	"	"		23482	"	"	
17527	"	"		23484	"	"	
23459	Skb	15		23489	"	"	
23461	"	"		23493	"	"	
23462	"	"		23495	"	"	
23464	"	"					
23467	"	"					

1) Platekledt varegulv.

Ms3

TYPE 1

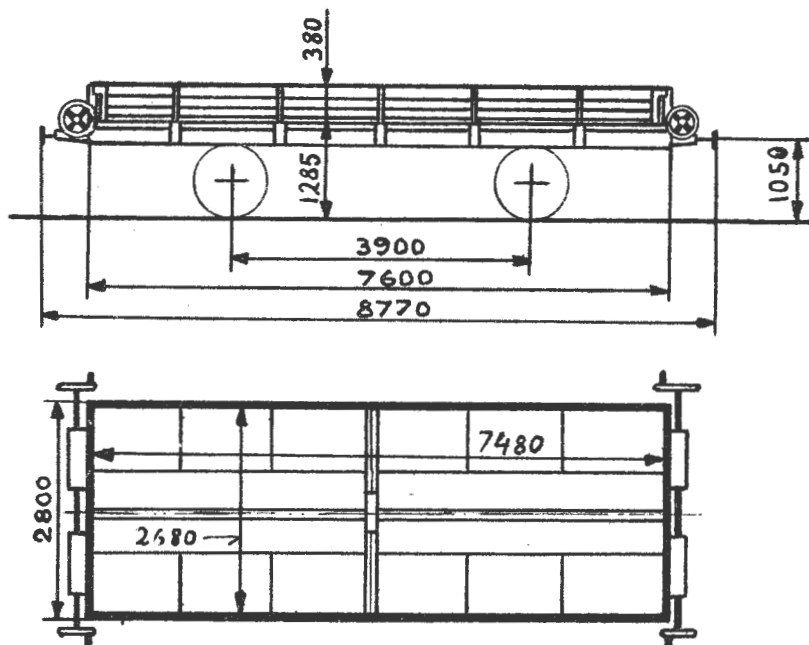

Omtrentlig egenvekt 8,5-9,0 t.
 " last 14,0-14,5 t.
 Gulvflate 19,8 m²
 Rominnhold 7,6 m³
 Hovedtegning 1255 eller 1350

SPESIAL GRUSVOGN

Vogn nr.	Fabr.	Byggeår	Merknad	Vogn nr.	Fabr.	Byggeår	Merknad
8221	Str	11	H-tegn. 1255	8237	Str	12	
8222	Str	12	H-tegn. 1350				
8223	"	"					
8225	"	"					
8226	"	"					
8228	"	"					
8229	"	"					
8230	"	"					
8231	"	"					
8232	"	"					
8235	"	"					
8236	"	"					

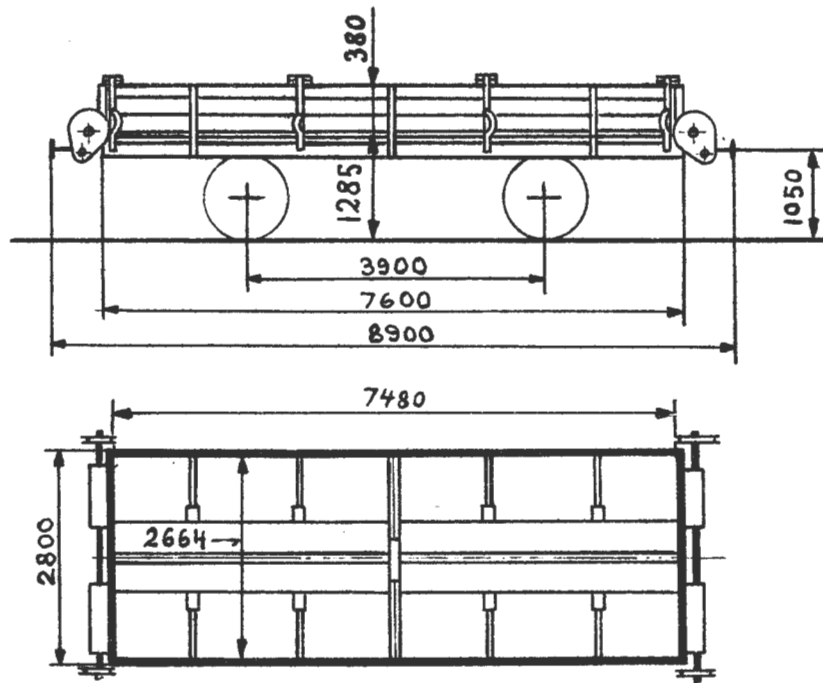

Omtrentlig egenvekt 9,0 t
 " last 14,0 t
 Gulvflate 19,3 m²
 Rominnhold 7,5 m³
 Hovedtegning 2253

SPESIAL GRUSVOGN

Vogn nr.	Fabr.	Byggeår	Merknad	Vogn nr.	Fabr.	Byggeår	Merknad
2126	Str	21		15874	Str	22	
2127	"	"		15875	"	"	
2128	"	"		15876	"	"	
2130	"	"		15877	"	"	
2131	"	"		15878	"	"	
2132	"	"		15879	"	"	
2133	"	"		15880	"	"	
2134	"	"		15881	"	"	
2135	"	"		15882	"	"	
6987	"	"		15883	"	"	
6989	"	"		15884	"	"	
6990	"	"		15885	"	"	
15871	"	22		15886	"	"	
15872	"	"		15887	"	"	
15873	"	"		15889	"	"	

Ms3
TYPE 2

Vogn nr.	Fabr.	Byggeår	Merknad	Vogn nr.	Fabr.	Byggeår	Merknad
15890	Str	22					
15891	"	"					
15892	"	"					

Msf3

TYPE 1

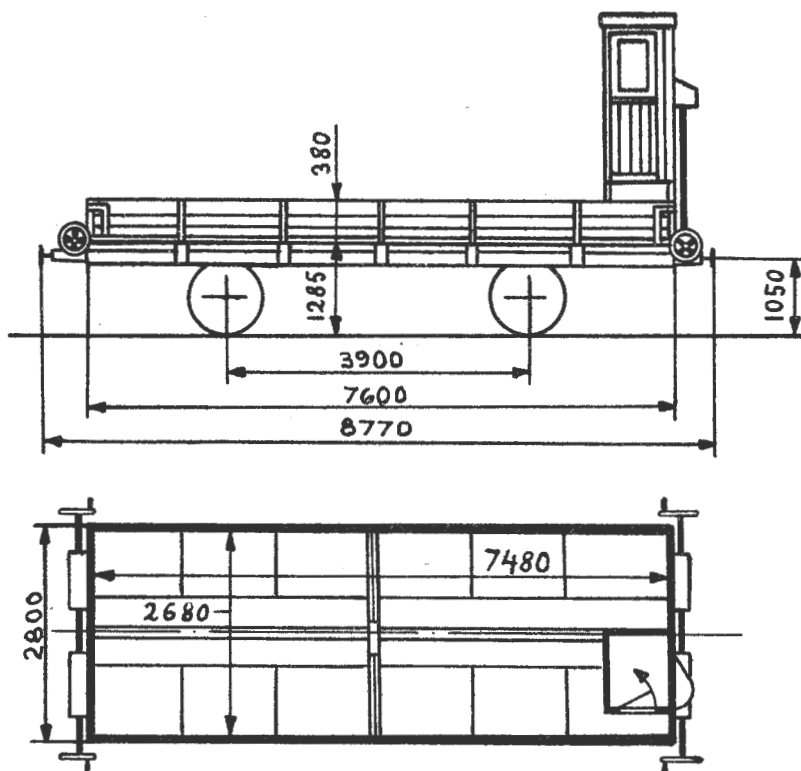

Omtrentlig egenvekt	9,0 t.
" last	14,0 t.
Gulvflate	19,8 m ²
Rominnhold	7,6 m ³
Hovedtegning	1350

SPESIAL GRUSVOGN

Vogn nr.	Fabr.	Byggeår	Merknad	Vogn nr.	Fabr.	Byggeår	Merknad
8224	Str	12					
8233	"	"					
8234	"	"					
8238	"	"					
8239	"	"					
8240	"	"					

Msf 3

TYPE 2

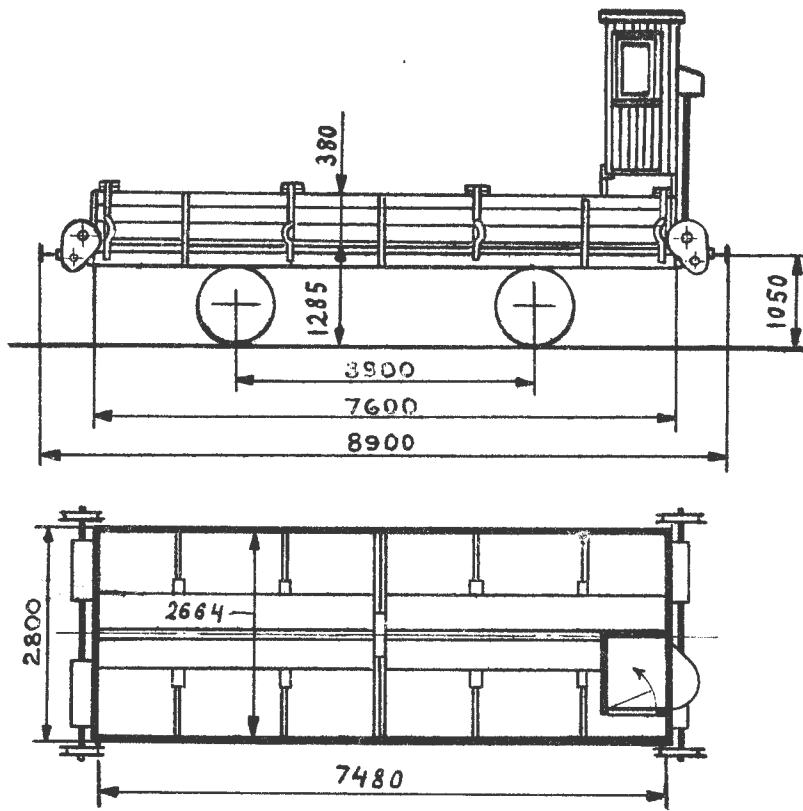

Omtrentlig egenvekt 9,5 t.
 " last 13,5 t.
 Gulvflate 19,3 m²
 Rominnhold 7,5 m³
 Hovedtegning 2253+2449

SPESIAL GRUSVOGN

Vogn nr.	Fabr.	Byggear	Merknad	Vogn nr.	Fabr.	Byggear	Merknad
6991	Str	21					
6992	"	"					
6993	"	"					
6994	"	"					
6995	"	"					
6996	"	"					
15893	"	22					
15894	"	"					
15895	"	"					
15896	"	"					
15897	"	"					
15898	"	"					
15899	"	"					
15900	"	"					

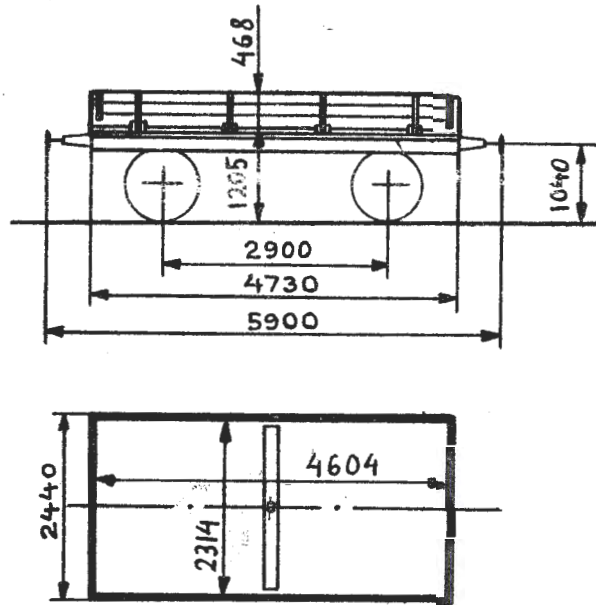

Omtrentlig egenvekt 5,5 t.
 " last 11,5 t.
 Gulvflate 10,6 m²
 Rominnhold 4,9 m³
 Hovedtegning 245 eller 601

GRUS- OG TÖMMERVOGN

Vogn nr.	Fabr.	Byggeår	Merknad	Vogn nr.	Fabr.	Byggeår	Merknad
6150	Skb	02	H-tegn. 245	9402	FMV	01	H-tegn. 601
6151	"	"		H-tegn. 245	12401	Wmr	01
6802	Str	97			12402	"	"
6811	1)	01			12403	"	"
6814	1)	"			12404	"	"
6818	1)	"			12405	"	"
8211	Str	"			12408	"	"
8212	"	"			12409	"	"
8214	"	"			12410	"	"
8215	"	"					
8216	"	"					
8218	"	"					
8220	"	"					

1) F. Crull & Co.

MK3

TYPE 1

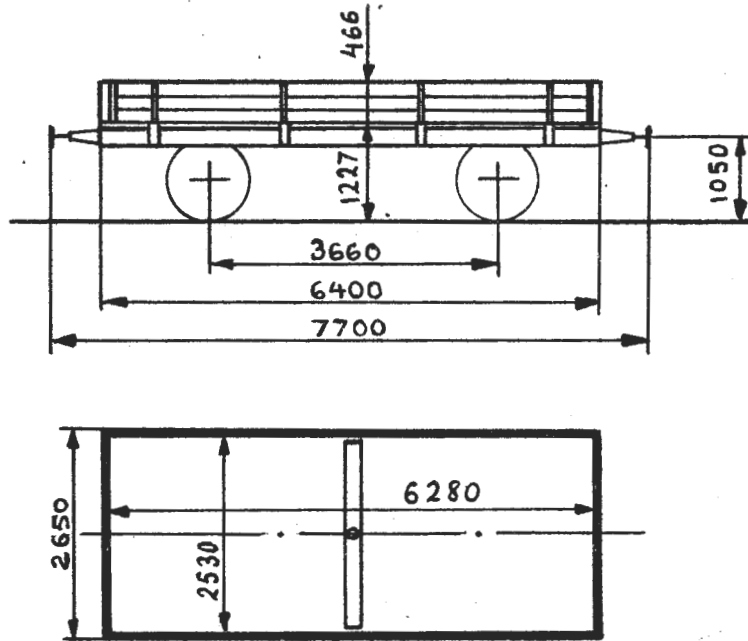

Omtrentlig egenvekt 7,5 t.
 " last 10,5 t.
 Gulvflate 15,9 m²
 Rominnhold 7,4 m³
 Hovedtegning 2244

GRUS- OG TÖMMERVOGN

Vogn nr.	Fabr.	Byggeår	Merknad	Vogn nr.	Fabr.	Byggeår	Merknad
20231	AaB	23		20246	AaB	23	
20232	"	"		20247	"	"	
20233	"	"		20248	"	"	
20234	"	"		20249	"	"	
20235	"	"		20250	"	"	
20236	"	"					
20237	"	"					
20238	"	"					
20239	"	"					
20240	"	"					
20241	"	"					
20242	"	"					
20243	"	"	<i>Jb. nr. 23</i>				
20244	"	"					
20245	"	"					

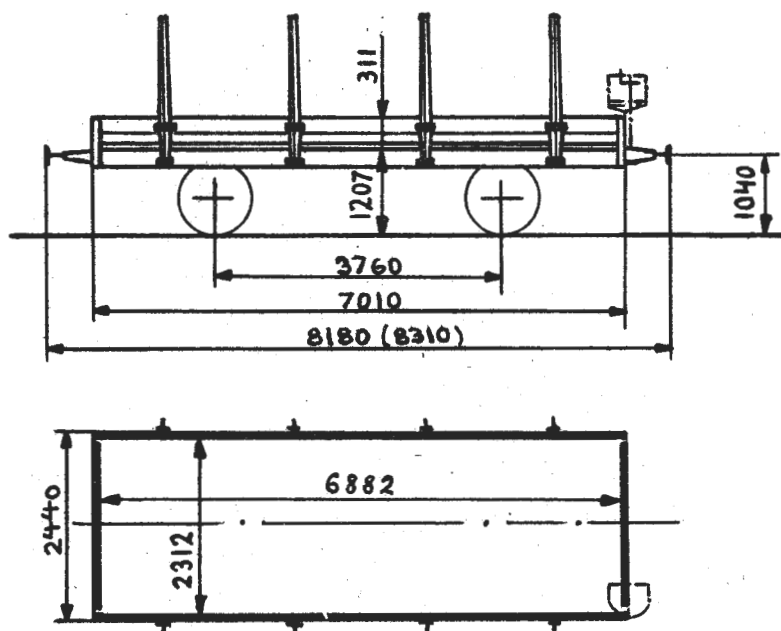

Omtrentlig egenvekt 6,0-7,0 t.
 " last 10,5-11,5 t.
 Gulvflate 15,9 m²
 Rominnhold 5,0 m³
 Hovedtegning 47, 400, 876
 eller ukjent.

STAKEVOGN

Vogn nr.	Fabr.	Byggeår	Merknad	Vogn nr.	Fabr.	Byggeår	Merknad
1818	Str	91	H-tegn. ukjent	2449	Str	99	2)
			H-tegn. 400	2462	Skb	85	H-tegn. 47
2261	Skb	00					H-tegn. ukjent
2265	"	"		2528	Skb	82	
2274	"	"	1)				H-tegn. 47
2275	"	"		2557	Str	88	
2278	"	"		2573	Skb	89	
2286	"	"		2574	"	"	
2287	"	"		2577	"	"	
2297	"	"		2586	"	"	
2299	"	"		2592	Str	91	
2440	Str	99					

1) Kasse for sagflistransport.
 2) Kasse for vedtransport.

N1
TYPE 1

Vogn nr.	Fabr.	Byggear	Merknad	Vogn nr.	Fabr.	Byggear	Merknad
2601	Str	91		5281	Str	00	
2613	"	92		5287	"	"	
2627	"	"		5300	"	"	
				6153	Skb	02	
			H-tegn. 400	6154	"	"	
2630	Str	97		6155	"	"	
2633	"	"		6156	"	"	
2640	"	"		6157	"	"	
2680	"	98		6165	"	"	
2684	"	"		6166	"	"	
2686	"	"		6167	"	"	
2687	"	"		6312	Str	97	
2688	"	"		6326	"	"	
2695	"	"		6333	"	"	
2696	"	"		6340	"	"	
2702	"	"		6351	"	"	
2758	MMv	99		6353	"	"	
2760	"	"		6360	"	"	
2777	"	"		6365	"	"	
2778	"	"		6371	"	99	2)
2780	"	"		6375	"	"	
2861	Str	00		6377	Skb	00	
2877	Skb	"		6378	"	"	
				6389	"	"	
				6394	"	"	
				6397	"	"	
3903	Str	82		6398	"	"	
3924	Skb	"		6401	"	"	
3967	Str	"		6402	"	"	
3979	Skb	"		6403	"	"	
4020	Str	"		6406	"	"	
4053	"	81	2)	6409	"	"	
5222	"	78		6410	"	"	
				6413	"	"	
			H-tegn. 400				
5274	Str	00					

2) Kasse for vedtransport.

Vogn nr.	Fabr.	Byggear	Merknad	Vogn nr.	Fabr.	Byggear	Merknad
7502	Str	92	H-tegn. 47	12506	Str	00	H-tegn. 400
7508	"	"		12525	"	"	
7510	"	"		12537	"	"	
7523	"	"					
7535	"	"					H-tegn. 47
8513	"	"		16037	KvB	93 3)	
8557	MMv	95 3)	H-tegn. 400	16038	Str	99	H-tegn. 400
8584	Str	97		16043	"	"	
8594	"	99					
8597	"	"					H-tegn. 47
8620	"	"		16050	Str	93	
8652	HJ	14	H-tegn. 876				
8655	"	"		16058	Str	99	H-tegn. 400
9515	Skb	00	H-tegn. 400	16067	KvB	93	H-tegn. 47
9518	"	"					
10740	Atl	78	H-tegn. ukjent	16090	Str	99	H-tegn. 400
10803	Skb	00	H-tegn. 400	16111	Edf	00	
10996	AaB	12	H-tegn. 876	16113	"	"	
10998	"	"		16114	"	"	
				16121	"	"	
				16127	"	"	
				16149	"	"	
				16154	"	"	
				16164	"	"	
				16170	"	"	
				16172	"	"	
				16181	"	01	

3) Ombygd for kassettransport.

N1
TYPE 1

Vogn nr.	Fabr.	Byggear	Merknad	Vogn nr.	Fabr.	Byggear	Merknad
16182	Edf	01		20841	Edf	22	
16191	"	"		20842	"	"	
16192	"	"		20843	"	"	
16193	"	"		20846	"	"	
16203	"	"					
16207	"	"					
16225	"	"					
16233	"	"					
16245	"	"					
16246	"	"					
16255	"	"					
16260	"	"					
16270	"	06					
16291	"	"					
16293	"	"					
			H-tegn. 876				
16299	Skb	08					
16304	"	"					
16446	AaB	12					
16447	"	"					
16461	"	"					
16464	"	"					
20800	Skb	21					
20801	"	"					
20805	"	"					
20810	"	"					
20812	"	"	<i>omb. M1-1-30/6-54.</i>				
20814	"	"					
20821	Edf	22					
20823	"	"					
20828	"	"					
20831	"	"					
20836	"	"					
20837	"	"					

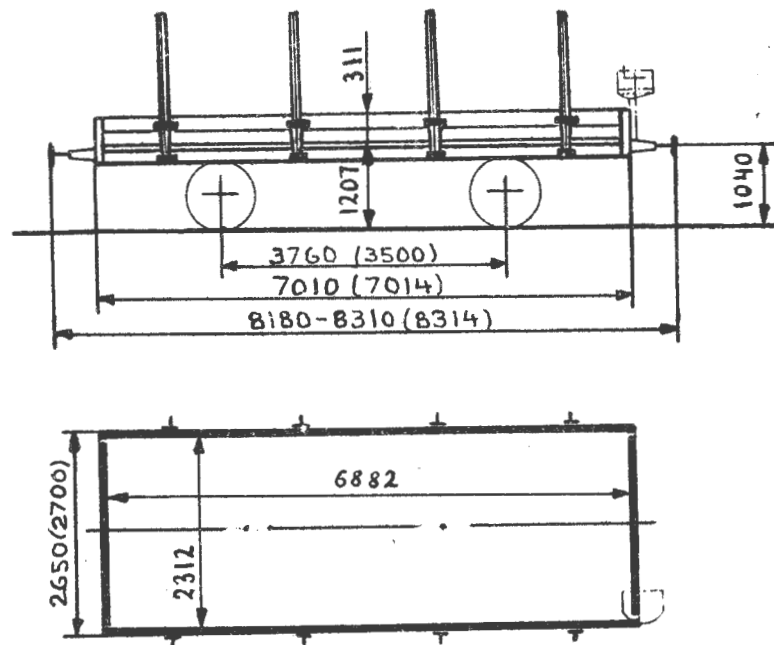

Omtrentlig egenvekt 6,0 t.
 " last 10,5-11,0 t.
 Gulvflate 17,4-17,7 m²
 Rominhold 5,3 m³
 Hovedtegning 614 eller ukjent

STAKEVOGN

Vogn nr.	Fabr.	Byggeår	Merknad	Vogn nr.	Fabr.	Byggeår	Merknad
			H-tegn. ukjent	1742	Str	90	
1660	Atl	77		1746	"	"	
1664	"	"		1757	"	"	
1675	Str	83		1758	"	"	
1678	"	84		1782	"	91	1)
1684	"	"		1798	Str	98	
1688	"	"		1820	"	"	
1696	"	"		1821	"	"	
1698	"	"		1851	"	78	
1702	Skb	87		1853	"	"	
1714	"	88		1860	"	"	
1718	"	"		1878	"	"	
1724	Str	90	1)	1879	"	"	
1726	"	"		1902	"	95	
1739	"	"		1904	"	"	

1) Ombygd for framføring av löse transportkasser.

N1
TYPE 2

Vogn nr.	Fabr.	Byggeår	Merknad	Vogn nr.	Fabr.	Byggeår	Merknad
1905	Str	95		4021	Oslo	16	
1915	"	96		4023	"	"	
1918	"	97		4029	"	"	
1920	"	"		4030	"	14	
1921	"	"		4032	"	13	
1923	"	"		4081	"	15	
1945	"	98		4083	"	"	
1946	"	"		4087	"	11	
1958	"	"		4088	"	14	
1959	"	"		4091	Atl	76	
1963	"	"		4093	Oslo	15	
1965	"	"		4094	"	"	
1970	"	"		4097	"	"	
1973	"	"					
3901	Oslo	15					H-tegn. 614
3906	"	14		10826	Str	01	
3920	Atl	76		10827	"	"	
3927	"	"		10832	"	"	
3935	Oslo	14		10834	"	"	
3942	Atl	76		10839	"	"	
3952	Oslo	15		10841	"	"	
3955	Atl	76		10842	"	"	
3957	"	"		10845	"	"	
3958	"	"		10846	"	"	
3963	Oslo	10		10847	"	"	
3968	Atl	76					
3976	Oslo	14					H-tegn. ukjent
3986	Atl	77		11601	Str	98	
3987	Oslo	15		11612	"	"	
3991	"	14		11615	"	"	
3992	"	"		11618	"	"	
3997	"	15		11619	"	"	1)
4010	"	16		11623	"	"	
4017	"	"		11629	"	99	
4018	"	"		11632	"	"	
				11635	"	"	

1) Ombygd for framföring av löse transportkasser.

Vogn nr.	Fabr.	Byggeår	Merknad	Vogn nr.	Fabr.	Byggeår	Merknad
11638	Str	99					
11641	"	"					
11654	"	"	1)				
11665	"	"					
11676	"	"					
11679	"	"					
11680	"	"					
11686	"	"					
11688	"	"					
11689	"	"					
11690	"	"					
11695	"	00					
11696	"	"					
11699	"	"					
11700	"	"					
11701	"	"					
11703	"	"					
11705	"	"					
11706	"	"					
11707	"	"					

1) Ombygd for framföring av löse transportkasser.

N2

TYPE 1

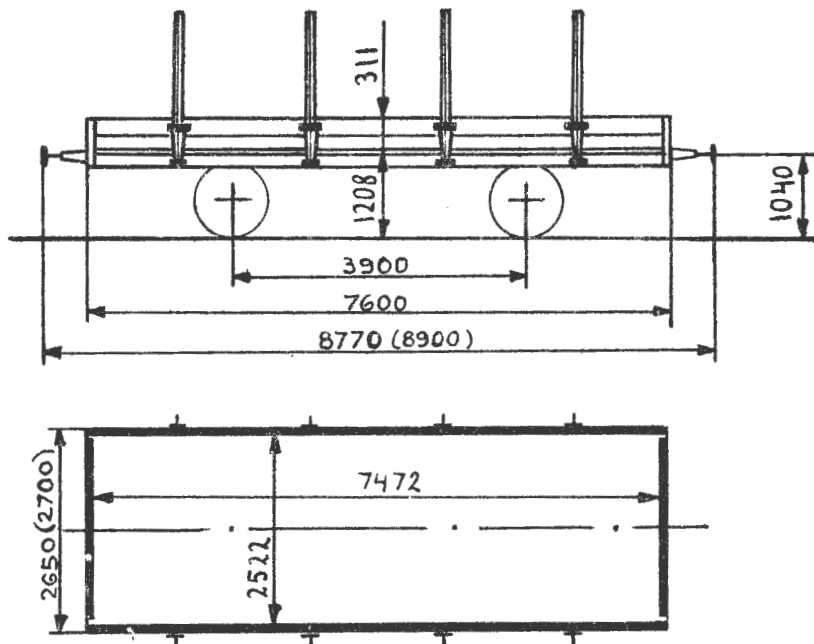

Omtrentlig egenvekt 7,0 t.
 " last 11,0 t.
 Gulvflate 18,8-19,2 m²
 Rominnhold 5,6- 5,9 m³
 Hovedtegning 690, 815, B 183
 eller ukjent

STAKEVOGN

Vogn nr.	Fabr.	Byggeår	Merknad	Vogn nr.	Fabr.	Byggeår	Merknad
			H-tegn. 815				H-tegn. ukjent
2402	Str	08		2514	Osk	12	
2403	"	"		2516	"	"	
2404	"	"		2524	"	13	
2405	"	"					H-tegn. 690
2408	"	"		2801	Str	03	
2409	"	"		2802	"	"	
2410	"	"		2804	"	"	
2411	"	"		2805	"	"	
2413	"	"		2806	"	"	
2416	"	"		2807	"	"	
2417	"	"		2808	"	"	
2419	"	"		2809	"	"	
2420	"	"		2810	"	"	

Vogn nr.	Fabr.	Byggear	Merknad	Vogn nr.	Fabr.	Byggear	Merknad
4096	Oslo	12	H-tegn. ukjent	7549	AaB	09	
				7553	"	"	
				7556	"	"	
				7560	"	"	
4169	Str	03	H-tegn. 690	7561	"	"	
4170	"	"		7562	"	"	
4171	"	"		7563	"	"	
4172	"	"		7564	"	"	
4173	"	"		7570	"	"	
4176	"	"		7571	"	"	
4177	"	"		7573	"	"	
4178	"	"		9526	Str	08	
				9527	"	"	
				9529	"	"	
4211	Str	08	H-tegn. 815	9530	"	"	
4213	"	"		9535	"	"	
4220	"	"		10851	"	07	
5319	"	10		10852	"	"	
5320	"	"		10856	"	"	
5323	"	"		10857	"	"	
5324	"	"		10861	"	"	
6426	"	08		10862	"	"	
6431	"	"		10868	"	"	
6435	"	"		10869	"	"	
6436	"	"		10870	"	"	
6437	"	"		10871	"	"	
6439	"	"		10872	"	"	
6440	"	"		10875	"	"	
6442	"	"		10876	"	"	
6448	"	"		10891	AaB	09	
6450	"	"		10892	"	"	
6454	"	"		10895	"	"	
6455	"	"		10898	"	"	
6456	"	"		10900	"	"	
6460	"	"		10902	"	"	
				10904	"	"	

N2
TYPE 1

Vogn nr.	Fabr.	Byggear	Merknad	Vogn nr.	Fabr.	Byggear	Merknad
10905	AaB	09		11742	AaB	08	
10906	"	"		11747	"	"	
10908	"	"		11750	"	"	
10909	"	"		11751	"	"	
10910	"	"		11752	"	"	
10911	"	"		11753	"	"	
10912	"	"		11754	"	"	
				11755	"	"	
			H-tegn. B 183	11757	"	"	
11710	Str	07		11758	"	"	
11711	"	"		11759	"	"	
11712	"	"		11760	"	"	
11713	"	"		11761	"	"	
11714	"	"		11762	"	"	
11715	"	"		11764	"	"	
11716	"	"		11765	Str	10	
11717	"	"		11766	"	"	
11718	"	"		11767	"	"	
11720	"	"		11768	"	"	
11721	"	"		11769	"	"	
11722	"	"		11771	"	"	
11723	"	"		11773	"	"	
11724	"	"		11774	"	"	
11725	"	"		11876	Skb	10	
11727	"	"		11877	"	"	
11729	"	"		11878	"	"	
11730	AaB	08		11879	"	"	
11731	"	"		11880	"	"	
11732	"	"		11881	"	"	
11734	"	"		11882	"	"	
11735	"	"		11883	"	"	
11736	"	"		11884	"	"	
11737	"	"		11885	"	"	
11738	"	"		11886	"	"	
11739	"	"		11887	"	"	
11740	"	"					

Vogn nr.	Fabr.	Byggear	Merknad	Vogn nr.	Fabr.	Byggear	Merknad
11888	Skb	10					
11889	"	"					
11890	"	"					
11891	"	"					
11892	"	"					
11893	"	"					
11894	"	"					
11895	"	"					
11896	"	"					
11897	"	"					
11899	"	"					
11900	"	"					

N2

TYPE 2

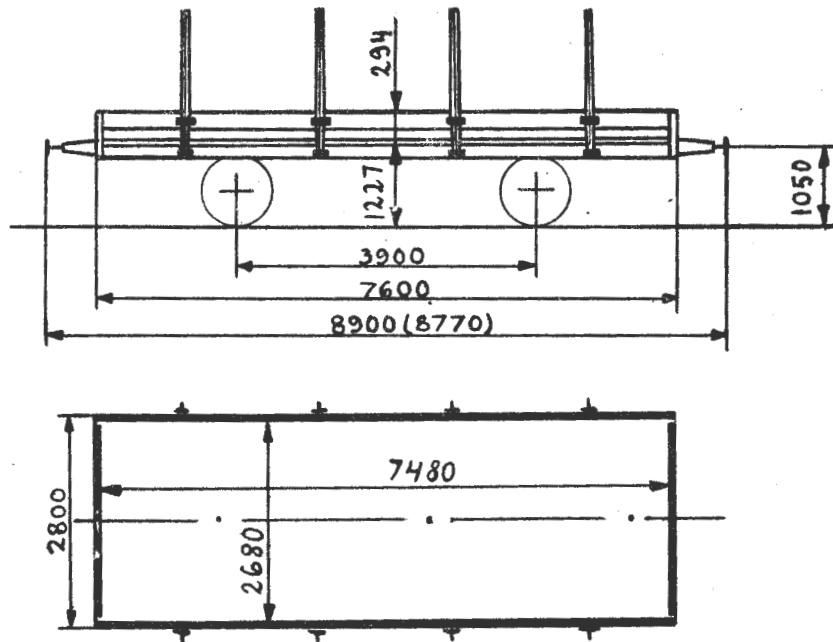

Omtrentlig egenvekt	6,5	t.
" last	10,5	t.
Gulvflate	20,0	m ²
Rominnhold	5,8	m ³
Hovedtegning	1334	

STAKEVOGN

Vogn nr.	Fabr.	Byggeår	Merknad	Vogn nr.	Fabr.	Byggeår	Merknad
3634	Edf	24		3650	Edf	24	
3635	"	"		3651	"	"	
3636	"	"		3652	"	"	
3637	"	"		3653	"	"	
3638	"	"		3654	"	"	
3639	"	"		3655	"	"	
3640	"	"		3656	"	"	
3641	"	"		3822	Str	20	
3642	"	"		3823	"	"	
3643	"	"		3824	"	"	
3644	"	"		3825	"	"	
3646	"	"		3826	"	"	
3647	"	"		3827	"	"	
3648	"	"		3828	"	"	
3649	"	"		3829	"	"	

Vogn nr.	Fabr.	Byggeår	Merknad	Vogn nr.	Fabr.	Byggeår	Merknad
3830	Str	20		3943	Atl	76	1)
3831	"	"		3944	Oslo	25	
3832	"	"		3959	"	"	
3833	"	"		3960	Atl	76	1)
3834	"	"		3980	Oslo	25	
3835	"	"		3982	Atl	76	1)
3836	"	"		3999	"	"	1)
3837	"	"		4007	"	"	1)
3838	"	"		4024	Oslo	25	
3839	"	"		4027	"	"	
3840	"	"		4028	"	"	
3841	AaB	23		4036	"	"	
3842	"	"		4037	"	"	
3843	"	"		4040	"	"	
3844	"	"		4079	Atl	76	1)
3845	"	"		4082	"	"	1)
3846	"	"		4119	Skb	24	
3847	"	"		4120	"	"	
3848	"	"		4121	"	"	
3849	"	"		4122	"	"	
3850	"	"		4123	"	"	
3891	"	"		4124	"	"	
3892	"	"		4125	"	"	
3893	"	"		4126	"	"	
3894	"	"		4127	"	"	
3895	"	"		4128	"	"	
3896	"	"		4129	"	"	
3897	"	"		4130	"	"	
3898	"	"		4131	"	"	
3899	"	"		4132	"	"	
3900	"	"		4133	"	"	
3902	Atl	76	1)	4194	Atl	76	2) { Tank for
3904	"	"	1)	5325	HJ	12	melketransport.
3908	Oslo	25		5326	"	"	
3910	"	"		5327	"	"	
3911	"	"		5328	"	"	
3918	"	"					
3926	"	"					

1) H-tegn. ukjent. 2) H-tegn. 815.

N2
TYPE 2

Vogn nr.	Fabr.	Byggeår	Merknad	Vogn nr.	Fabr.	Byggeår	Merknad
5329	AaB	14		5367	Str	20	
5330	"	"		5368	"	"	
5331	"	"		5601	AaB	13	
5332	"	"		5602	"	"	
5333	"	"		5603	"	"	
5334	"	"		5604	"	"	
5335	"	"		5605	"	"	
5336	"	"		5606	"	"	
5338	"	"		5607	"	"	
5339	"	"		5608	"	"	
5340	"	"		5609	"	"	
5341	"	"		5610	"	"	
5342	"	"		5611	"	"	
5343	"	"		5612	"	"	
5344	"	"		5613	"	"	
5345	"	"		5614	"	"	
5346	"	"		5615	"	"	
5347	"	"		5616	"	"	
5348	"	"		5617	"	"	
5349	Str	20		5618	"	"	
5350	"	"		5619	"	"	
5352	"	"		5620	"	"	
5353	"	"		5717	Skb	23	
5354	"	"		5718	"	"	
5355	"	"		5719	"	"	
5356	"	"		5720	"	"	
5357	"	"		5721	"	"	
5358	"	"		5722	"	"	
5359	"	"		5723	"	"	
5360	"	"		5724	"	"	
5361	"	"		5726	"	24	
5363	"	"		5728	"	"	
5364	"	"		5729	"	"	
5365	"	"		5730	"	"	
5366	"	"		5731	"	"	

Vogn nr.	Fabr.	Byggear	Merknad	Vogn nr.	Fabr.	Byggear	Merknad
5732	Skb	24		6479	Str	12	
5733	"	"		6480	"	"	
5734	"	"		6481	"	"	
5735	"	"		6482	"	"	
5736	"	"		6484	"	"	
5737	"	"		6485	"	"	
5738	"	"		6486	"	"	
5739	"	"		6487	"	"	
5740	"	"		6488	"	"	
5741	"	"		6489	"	"	
5742	"	"		6490	"	"	
5743	"	"		6491	"	"	
5744	"	"		6492	"	"	
5745	"	"		6493	"	"	
5746	"	"		6495	"	"	
5747	"	"		6496	"	"	
5748	"	"		6497	"	"	
5749	"	"		6498	"	"	
5750	"	"		6500	"	"	
6461	HJ	12		6501	"	"	
6462	"	"		6502	"	"	
6464	"	"		6503	"	"	
6466	"	"		6504	"	"	
6467	"	"		6505	"	"	
6468	"	"		6506	"	"	
6469	"	"		6507	"	"	
6470	"	"		6508	"	"	
6471	"	"		6509	"	"	
6472	"	"		6510	"	"	
6473	"	"		6511	"	"	
6474	"	"		6512	"	"	
6475	"	"		6513	"	"	
6476	"	"		6514	"	"	
6477	Str	"		6515	"	"	
6478	"	"		6516	"	"	

N2
TYPE 2

Vogn nr.	Fabr.	Byggear	Merknad	Vogn nr.	Fabr.	Byggear	Merknad
6517	Str	12		6680	Skb	16	
6518	"	"		6681	"	"	
6519	"	"		6682	"	"	
6520	"	"		6683	"	"	
6521	"	"		6684	"	"	
6522	"	"		6685	"	"	
6523	"	"		6686	"	"	
6524	"	"		6687	"	"	
6525	"	"		6688	"	"	
6526	"	"		6689	"	"	
6527	"	"		6690	"	"	
6528	"	"		6691	"	"	
6529	"	"		6693	"	"	
6530	"	"		6694	"	"	
6531	"	"		6695	"	"	
6532	"	"		6696	"	"	
6533	"	"		6697	"	"	
6534	"	"		6698	"	"	
6535	"	"		6699	"	"	
6661	Skb	16		6700	"	"	
6662	"	"		6952	Str	20	
6663	"	"		6953	"	"	
6664	"	"		6954	"	"	
6665	"	"		6955	"	"	
6666	"	"		6956	"	"	
6667	"	"		6958	"	"	
6668	"	"		6959	"	"	
6669	"	"		6960	"	"	
6670	"	"		6961	"	"	
6671	"	"		6962	"	"	
6672	"	"		6963	"	"	
6674	"	"		6964	"	"	
6676	"	"		6965	"	"	
6677	"	"		6966	"	"	
6678	"	"		6967	"	"	
6679	"	"					

Vogn nr.	Fabr.	Byggear	Merknad	Vogn nr.	Fabr.	Byggear	Merknad
6968	Str	20		8678	Skb	24	
6969	"	"		8679	"	"	
6970	"	"		8680	"	"	
6971	"	"		9537	"	16	
8626	Skb	23		9538	"	"	
8627	"	"		9539	"	"	
8628	"	"		9540	"	"	
8629	"	"		9541	"	"	
8630	"	"		9543	"	"	
8631	"	"		9544	"	"	
8633	"	"		9545	"	"	
8634	"	"		9546	"	"	
8635	"	"		9547	"	"	
8636	"	"		9548	"	"	
8637	"	"		9549	"	"	
8638	"	"		9550	"	"	
8639	"	"		9551	"	"	
8640	"	"		9552	"	"	
8641	"	"		9553	"	"	
8642	"	"		9554	"	"	
8643	"	"		9555	"	"	
8644	"	"		9556	"	"	
8645	"	"		9557	"	"	
8646	"	"		9558	"	"	
8647	"	"		9559	"	"	
8648	"	"		9560	"	"	
8649	"	"		9561	"	"	
8650	"	"		9562	"	"	
8671	"	24		9563	"	"	
8672	"	"		9564	"	"	
8673	"	"		9565	"	"	
8674	"	"		9566	"	"	
8675	"	"		9567	Str	17	
8676	"	"		9568	"	"	
8677	"	"		9569	"	"	
				9570	"	"	

N2
TYPE 2

Vogn nr.	Fabr.	Byggear	Merknad	Vogn nr.	Fabr.	Byggear	Merknad
9572	Str	17		9608	Str	17	
9574	"	"		9609	"	"	
9575	"	"		9610	"	"	
9576	"	"		9611	"	"	
9577	"	"		9612	"	"	
9578	"	"		9613	"	"	
9579	"	"		9614	"	"	
9580	"	"		9615	"	"	
9581	"	"		9616	"	"	
9582	"	"		9617	"	"	
9583	"	"		9618	"	"	Tank for melketransp.
9584	"	"		9619	"	"	
9585	"	"		9620	"	"	
9586	"	"		9621	"	"	
9587	"	"		9622	"	"	
9588	"	"		9623	"	"	
9589	"	"		9624	"	"	
9590	"	"		9625	"	"	
9591	"	"		9626	"	"	
9592	"	"		14469	HJ	14	
9593	"	"		14470	"	"	
9594	"	"		14471	"	"	
9595	"	"		14472	"	"	
9596	"	"		14473	"	"	
9597	"	"		14474	"	"	
9598	"	"		14475	"	"	
9599	"	"		14476	"	"	
9600	"	"		14477	"	"	
9601	"	"		14478	"	"	
9602	"	"		14479	"	"	
9603	"	"		14480	"	"	
9604	"	"		14481	"	"	
9605	"	"		14482	"	"	
9606	"	"		14483	"	"	
9607	"	"		14484	"	"	

Vogn nr.	Fabr.	Byggeår	Merknad	Vogn nr.	Fabr.	Byggeår	Merknad
14485	HJ	14		16388	AaB	23	
14486	"	"		16389	"	"	
14487	"	"		16390	"	"	
14488	"	"		16391	"	"	
14490	"	"		16392	"	"	
14491	"	"		16393	"	"	
14492	"	"		16394	"	"	
14493	"	"		16395	"	"	
14494	"	"		16396	"	"	
14495	"	"		16397	"	"	
14496	"	"		16398	"	"	
14497	"	"		16399	"	"	
14498	"	"		16400	"	"	
16365	Str	20		16401	"	"	
16366	"	"		16402	"	"	
16367	"	"		16403	"	"	
16368	"	"		16404	"	"	
16369	"	"		16405	"	"	
16370	"	"		16406	"	"	
16371	"	"		16407	"	"	
16372	"	"		16408	"	"	
16373	"	"		16409	"	"	
16375	"	"		16410	"	"	
16376	"	"		16411	"	"	
16377	"	"		16412	"	"	
16378	"	"		16413	"	"	
16379	"	"		16414	"	"	
16380	"	"		16415	Edf	24	
16381	"	"		16416	"	"	
16382	"	"		16417	"	"	
16383	"	"		16418	"	"	
16384	"	"		16419	"	"	
16385	AaB	23		16420	"	"	
16386	"	"		16421	"	"	
16387	"	"		16422	"	"	
				16423	"	"	

**N2
TYPE 2**

Vogn nr.	Fabr.	Byggeår	Merknad	Vogn nr.	Fabr.	Byggeår	Merknad
16424	Edf	24		16558	Str	20	
16425	"	"		16559	"	"	
16426	"	"		16560	"	"	
16427	"	"		16561	"	"	
16428	"	"		16562	"	"	
16429	"	"		16563	"	"	
16430	"	"		16564	"	"	
16431	"	"		16565	"	"	
16432	"	"		20101	AaB	21	
16433	"	"		20103	"	"	
16434	"	"		20104	"	"	
16435	"	"		20105	"	"	
16436	"	"		20106	"	"	
16437	"	"		20107	"	"	
16438	"	"		20108	"	"	
16439	"	"		20109	"	"	
16440	"	"		20110	"	"	
16441	"	"		20111	"	"	
16442	"	"		20112	"	"	
16443	"	"		20113	"	"	
16444	"	"		20114	"	"	
16465	Skb	"		20115	"	"	
16466	"	"		20116	"	"	
16467	"	"		20117	"	"	
16468	"	"		20118	"	"	
16469	"	"		20119	"	"	
16470	"	"		20120	"	"	
16471	"	"		20121	"	"	
16472	"	"		20122	"	"	
16473	"	"		20123	"	"	
16474	"	"		20124	"	"	
16554	Str	20		20125	"	"	
16555	"	"		20126	"	22	
16556	"	"		20127	"	"	
16557	"	"		20128	"	"	
				20129	"	"	

Vogn nr.	Fabr.	Byggear	Merknad	Vogn nr.	Fabr.	Byggear	Merknad
20130	AaB	22		20215	AaB	22	
20131	"	"		20216	"	"	
20132	"	"		20217	"	"	
20133	"	"		20218	"	"	
20134	"	"		20219	"	"	
20135	"	"		20220	"	"	
20136	"	"		20221	"	"	
20137	"	"		20222	"	"	
20138	"	"		20223	"	"	
20139	"	"		20224	"	"	
20140	"	"		20225	"	"	
20141	"	"		20226	"	"	
20142	"	"		20227	"	"	
20143	"	"		20228	"	"	
20144	"	"		20229	"	"	
20145	"	"		20230	"	"	
20146	"	"		20701	"	13	
20147	"	"		20702	"	"	
20148	"	"		20703	"	"	
20149	"	"		20704	"	"	
20150	"	"		20705	"	"	
20201	"	"		20706	"	"	
20202	"	"		20707	"	"	
20203	"	"		20708	"	"	
20204	"	"		20709	"	"	
20205	"	"		20710	"	"	
20206	"	"		20711	"	"	
20207	"	"		20712	"	"	
20208	"	"		20713	"	"	
20209	"	"		20714	"	"	
20210	"	"		20715	"	"	
20211	"	"		20716	"	"	
20212	"	"		20717	"	"	
20213	"	"		20718	"	"	
20214	"	"		20719	"	"	

N2
TYPE 2

Vogn nr.	Fabr.	Byggeår	Merknad	Vogn nr.	Fabr.	Byggeår	Merknad
20720	AaB	13					
20721	"	"					
20722	"	"					
20723	"	"					
20725	"	"					
20726	"	"					
20728	"	"					
20729	"	"					
20730	"	"					
20731	"	"					
20732	"	"					
20733	"	"					
20734	"	"					
20735	"	"					
20736	"	"					
20737	"	"					
20738	"	"					
20739	"	"					
20740	"	"					
23001	"	14					
23002	"	"					
23003	"	"					
23005	"	"					
23006	"	"					
23007	"	"					

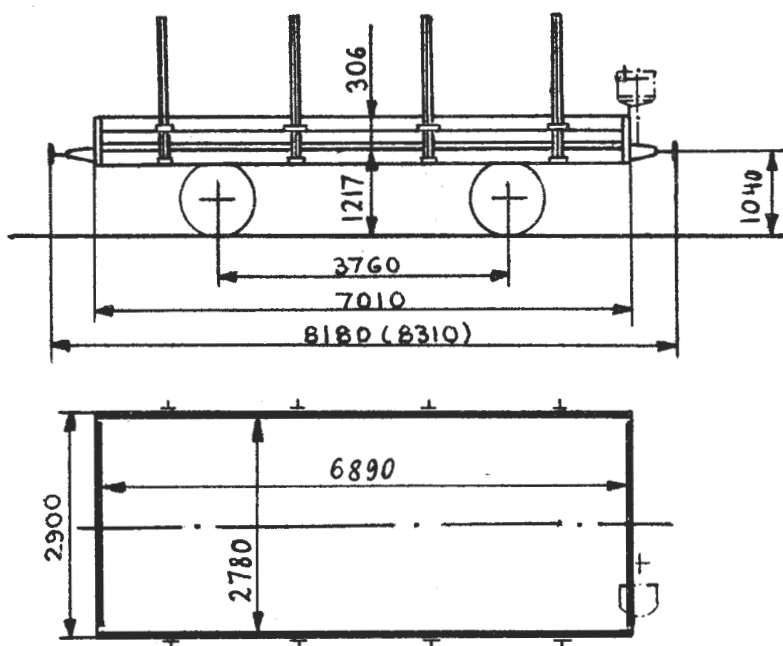

Omtrentlig egenvekt 6,2 t.
 " last 11,0 t.
 Gulvflate 19,1 m²
 Rominnhold 5,8 m³
 1) Hovedtegning 3070

STAKEVOGN

Vogn nr.	Fabr.	Byggeår	Merknad	Vogn nr.	Fabr.	Byggeår	Merknad
2270	Skb	00		2650	Str	97	
2290	"	"		2671	"	98	
2441	Str	99		2676	"	"	
2509	?	76/ 82		2678	"	"	
2571	Skb	89		2698	"	"	
2575	"	"		2699	"	"	
2579	"	"		2768	MMV	99	
2583	"	"		2773	"	"	
2604	Str	91		2865	Str	00	
2606	"	"		2866	Skb	"	
2608	"	"		2867	"	"	
2629	"	97		2868	"	"	
2635	"	"		2870	"	"	
2639	"	"		2874	"	"	
2646	"	"		2882	"	"	

1) Vogner med litra N2-3 er vogner med tidl. litra N1-1 som er ombygd etter tegn. 3070.

N2
TYPE 3

Vogn nr.	Fabr.	Byggeår	Merknad	Vogn nr.	Fabr.	Byggeår	Merknad
2887	Skb	00		5276	Str	00	
3905	Oslo	16		5279	"	"	
3907	"	15		5282	"	"	
3909	"	16		5289	"	"	
3912	"	"		5292	"	"	
3919	"	"		5293	"	"	
3921	"	14		5296	"	"	
3922	"	18		5297	"	"	
3934	"	"		5302	"	"	
3937	"	14		5303	"	"	
3940	Atl	76		6305	"	97	
3941	Oslo	13		6310	"	"	
3947	"	"		6327	"	"	
3950	"	16		6370	"	"	
3953	"	15		6380	Skb	00	
3954	"	14		6390	"	"	
3962	Atl	76		7507	Str	92	
3966	Oslo	15		7512	"	"	
3969	"	14		7515	"	"	
3972	"	13		7525	"	"	
3973	Atl	15		7531	"	"	
3985	"	77		8501	"	"	
4000	Oslo	13		8504	"	"	
4001	"	14		8517	"	"	
4005	"	19		8519	"	"	
4011	"	15		8520	"	"	
4022	"	14		8527	Ldv	"	
4031	Atl	16		8528	"	"	
4038	Oslo	17		8529	"	"	
4041	Skb	"		8530	"	"	
4084	Oslo	15		8534	"	"	
4086	Atl	"		8537	"	"	
4090	Oslo	"		8539	"	"	
5273	Str	00		8549	"	"	
5275	"	"		8550	"	"	
				8558	"	"	

Vogn nr.	Fabr.	Byggear	Merknad	Vogn nr.	Fabr.	Byggear	Merknad
8560	Ldv	92		10807	Skb	00	
8566	Str	97		10811	"	"	
8567	"	"		10812	"	"	
8568	"	"		10814	"	"	
8572	"	"		10815	"	"	
8574	"	"		10821	"	"	
8579	"	"		10823	"	"	
8585	"	"		10838	Str	01	
8587	"	"		10840	"	"	u. 56
8588	"	"		10997	AaB	12	
8590	"	"		10 999	"	"	
8591	"	99		11000	"	"	
8598	"	"		12502	Str	00	
8601	"	"		12503	"	"	
8606	"	"		12507	"	"	u. 56
8608	"	"		12509	"	"	
8610	"	"		12515	"	"	
8611	"	"		12517	"	"	
8615	"	"		12520	"	"	
8616	"	"		12521	"	"	
8654	HJ	14		12528	"	"	
8656	"	"		12533	"	"	
8657	"	"		12534	"	"	u. 56
8659	"	"		12535	"	"	
8660	"	"		16034	"	93	u. 56
8661	"	"		16036	KvB	"	
8665	"	"		16048	Str	99	
8668	"	"		16076	"	"	
8669	"	"		16082	"	"	
8670	"	"		16084	"	"	
9511	Edf	00		16092	KvB	93	
9516	Skb	"		16095	"	"	
9520	"	"		16101	Edf	00	
9524	"	"		16102	"	"	
10804	"	"		16106	"	"	

N2
TYPE 3

Vogn nr.	Fabr.	Byggear	Merknad	Vogn nr.	Fabr.	Byggear	Merknad
16118	Edf	00		16266	Edf	06	
16132	"	"		16271	"	"	
16136	"	"		16273	"	"	
16140	"	"		16274	"	"	
16160	"	"		16282	"	"	
16161	"	"		16283	"	"	
16165	"	"		16284	"	"	
16166	"	"		16290	"	"	
16171	"	"		16294	"	"	
16175	"	"		16297	"	"	
16185	"	01		16302	Skb	08	
16189	"	"		16306	"	"	
16190	"	"		16307	"	"	
16194	"	"		16308	"	"	
16195	"	"		16310	"	"	
16197	"	"		16311	"	"	
16200	"	"		16312	"	"	
16204	"	"		16445	AaB	12	
16206	"	"		16449	"	"	
16210	"	"		16451	"	"	
16213	"	"		16453	"	"	
16228	"	"		16454	"	"	
16231	"	"		16455	"	"	
16232	"	"	Påmontert melk-tank for Drm. meieri	16456	"	"	
16243	"	"		16458	"	"	
16247	"	"		16460	"	"	
16251	"	"		16462	"	"	
16253	"	"		16463	"	"	
16256	"	"					
16257	"	"					
16258	"	"					
16259	"	"					
16263	"	06					
16264	"	"					
16265	"	"					

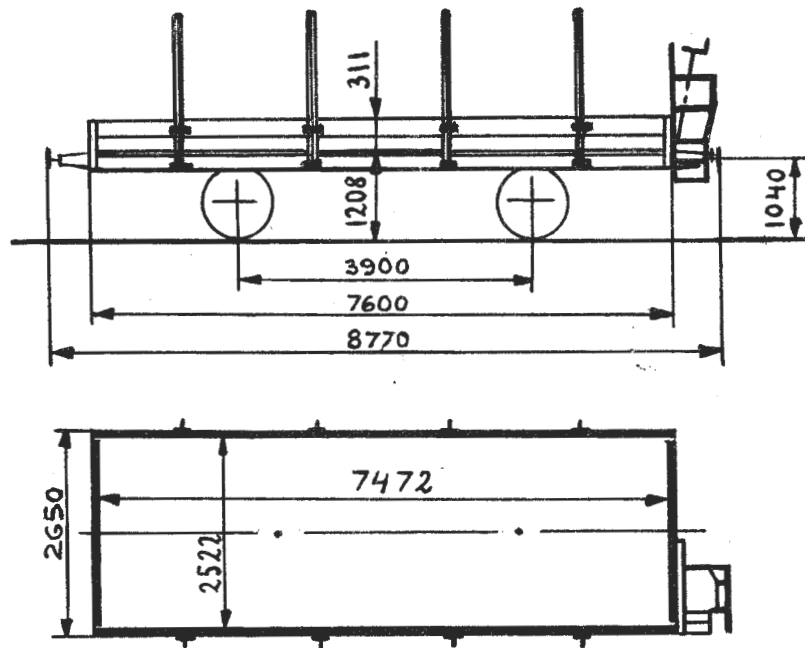

Omtrentlig egenvekt 6,0 t.
 " last 11,0 t.
 Gulvflate 18,8 m²
 Rominnhold 5,6 m³
 1) Hovedtegning 816

STAKEVOGN

Vogn nr.	Fabr.	Byggeår	Merknad	Vogn nr.	Fabr.	Byggeår	Merknad
10886	Str	07					
12541	"	05					
12544	"	"					
12545	"	"					
12546	"	"					
12552	"	"					

1) Bremsesuset er erstattet av br. plattform etter tegn. 3788.

N2

TYPE 5

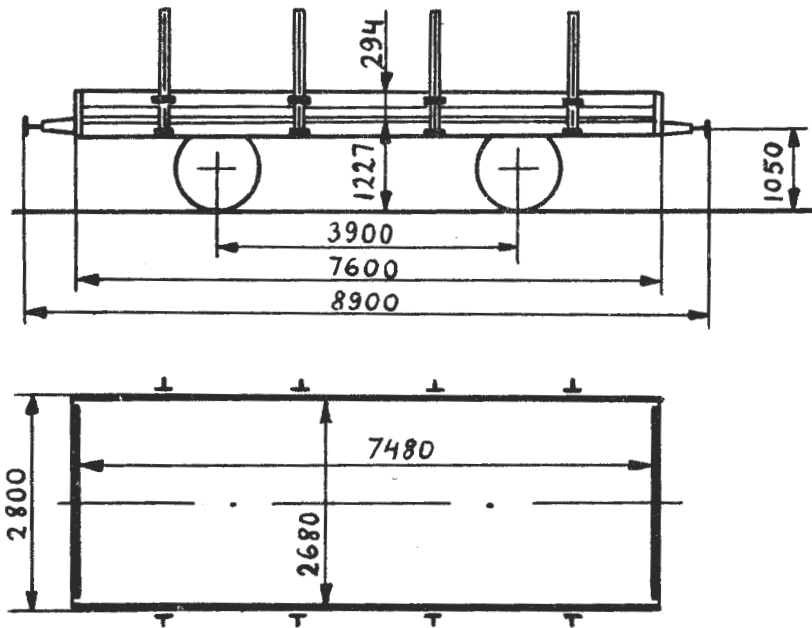

Omtrentlig egenvekt 7,0 t.
 " last 10,0 t.
 Gulvflate 19,2 m²
 Rominnhold 5,5 m³
 Hovedtegning 1334

STAKEVOGN

Vogn nr.	Fabr.	Byggear	Merknad	Vogn nr.	Fabr.	Byggear	Merknad
2709	Edf	25					
2710	"	"					

N3
TYPE 1

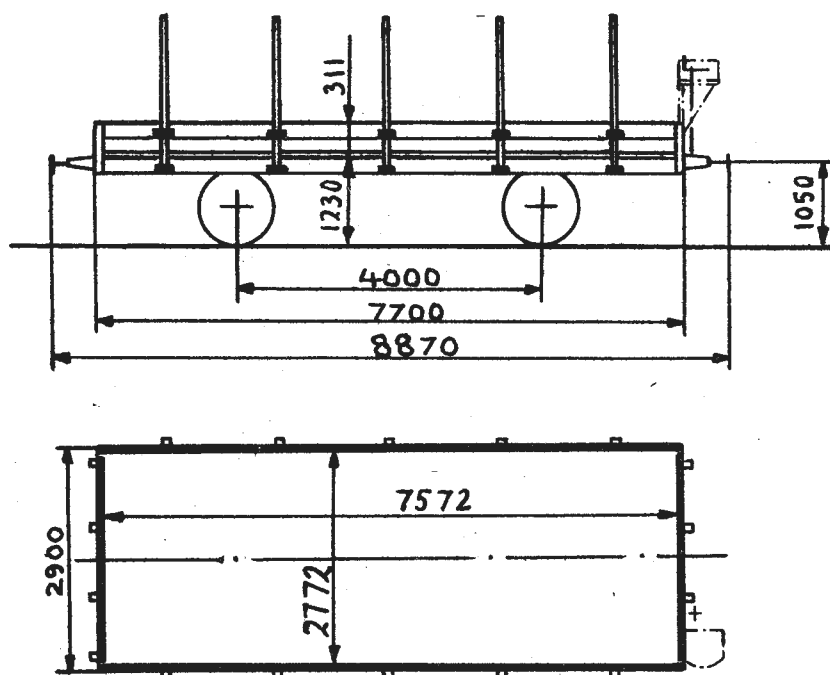

Omtrentlig egenvekt 7,5 t.
 " last 15,5 t.
 Gulvflate 21,0 m²
 Rominnhold 6,5 m³
 Hovedtegning 617

STAKEVOGN

Vogn nr.	Fabr.	Byggeår	Merknad	Vogn nr.	Fabr.	Byggeår	Merknad
13005	Skb	02					
13006	"	"					
13007	"	"					
13008	Str	"					
13009	"	"					
13010	"	"					
13024	Skb	05					
13025	"	"					
13026	"	"					
13028	"	"					
13029	"	"					
13030	"	"					
13031	"	"					
13032	"	"					
13096	x)	15					

x) Bygget i Narvik

N3

TYPE 2

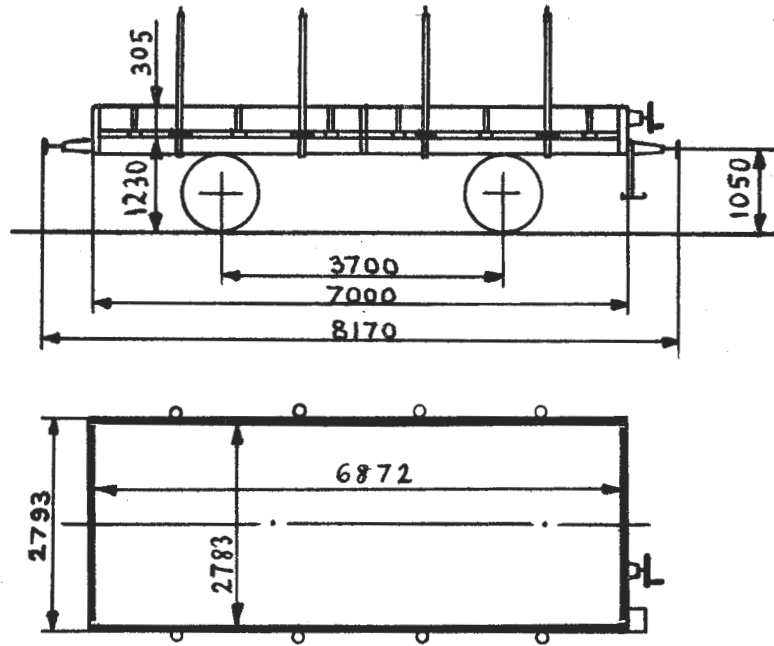

Omtrentlig egenvekt 7,0 t.
 " last 16,0 t.
 Gulvflate 19,1 m²
 Rominnhold 5,8 m³
 Hovedtegning Skabo H-7

STAKEVOGN

Vogn nr.	Fabr.	Byggear	Merknad	Vogn nr.	Fabr.	Byggear	Merknad
23434	Skb	13					

No 1

TYPE 1

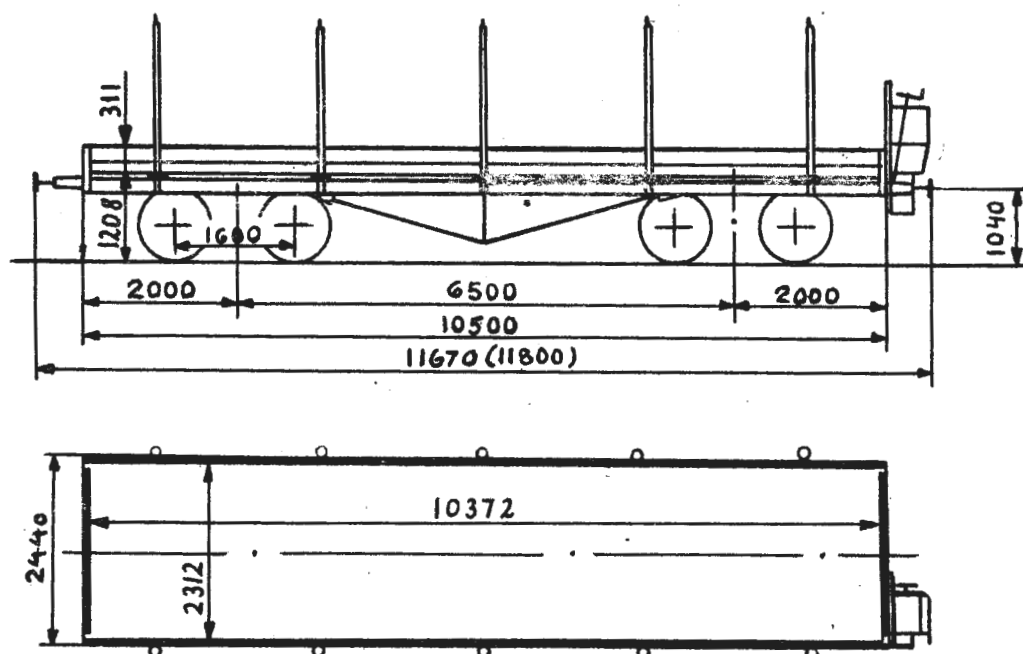

Omtrentlig egenvekt 11,0 t.
 " last 22,5 t.
 Gulvflate 23,1 m²
 Rominnhold 7,2 m³
 1) Hovedtegning 408

STAKEVOGN

Vogn nr.	Fabr.	Byggeår	Merknad	Vogn nr.	Fabr.	Byggeår	Merknad
6857	H&R	99					
15992	Skb	09					

1) Bremsarhuset er fjernet.

No2

TYPE 1

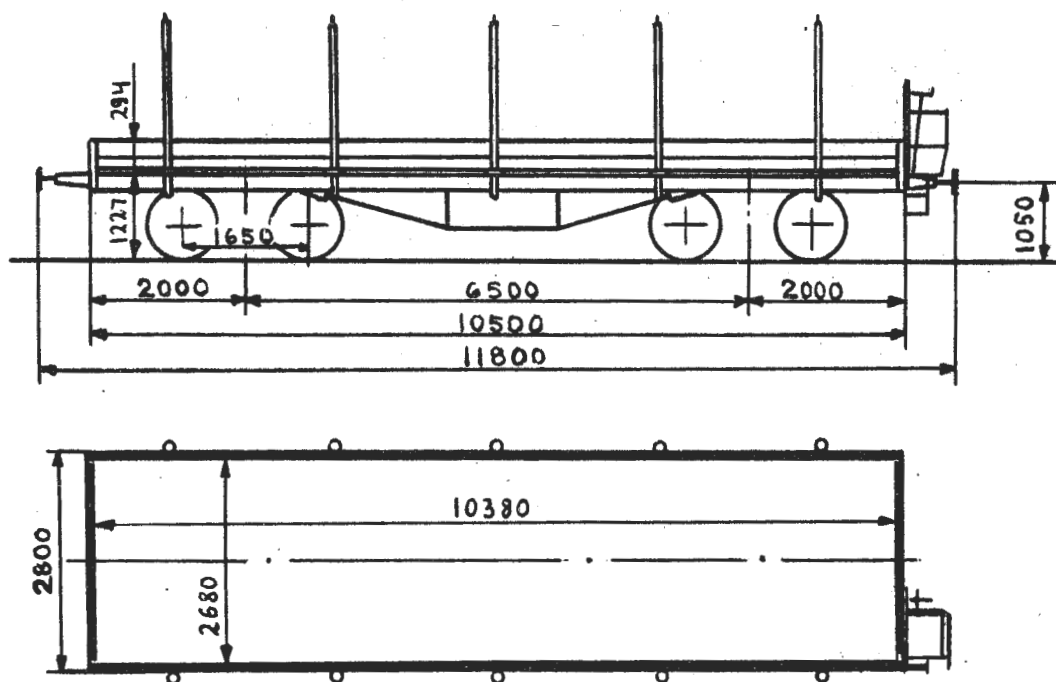

Omtrentlig egenvekt 12,5 t.
" last 21,5 t.

Gulvflate 26,9 m²
Rominnhold 7,9 m³

1) Hovedtegning 2171

STAKEVOGN

Vogn nr.	Fabr.	Byggear	Merknad	Vogn nr.	Fabr.	Byggear	Merknad
6846	Skb	16					
6850	"	"					
10935	Str	22					
10936	"	"					
10937	"	"					
10939	"	"					

1) Bremsarhuset er fjernet.

Nr 2

TYPE 1

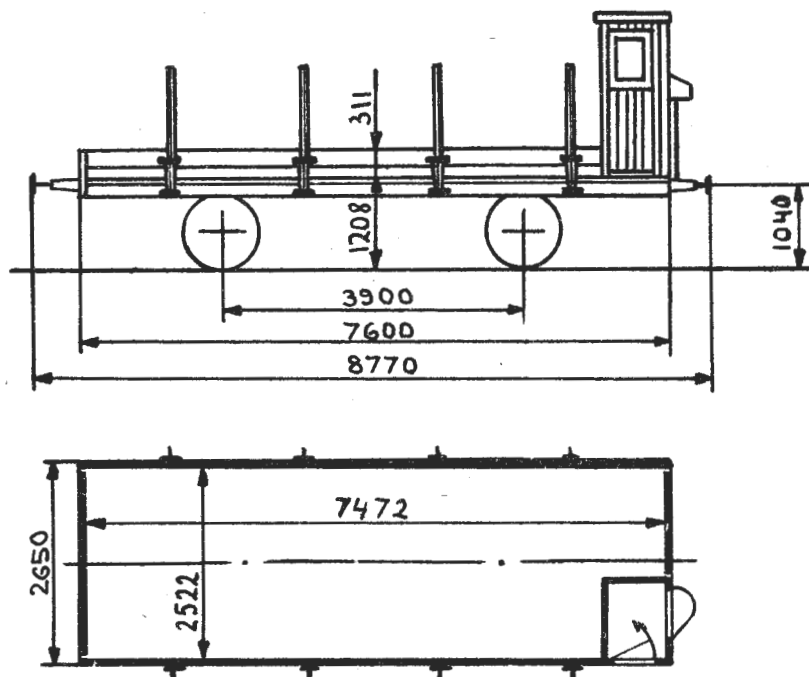

Omtrentlig egenvekt 6,0 t.
 " last 10,5 t.
 Gulvflate 18,0 m²
 Rominnhold 5,6 m³
 Hovedtegning 816

STAKEVOGN

Vogn nr.	Fabr.	Byggeår	Merknad	Vogn nr.	Fabr.	Byggeår	Merknad
10882	Str	07					
10883	"	"					
10884	"	"					
12547	"	"					
12548	"	"					

Nf2

TYPE 2

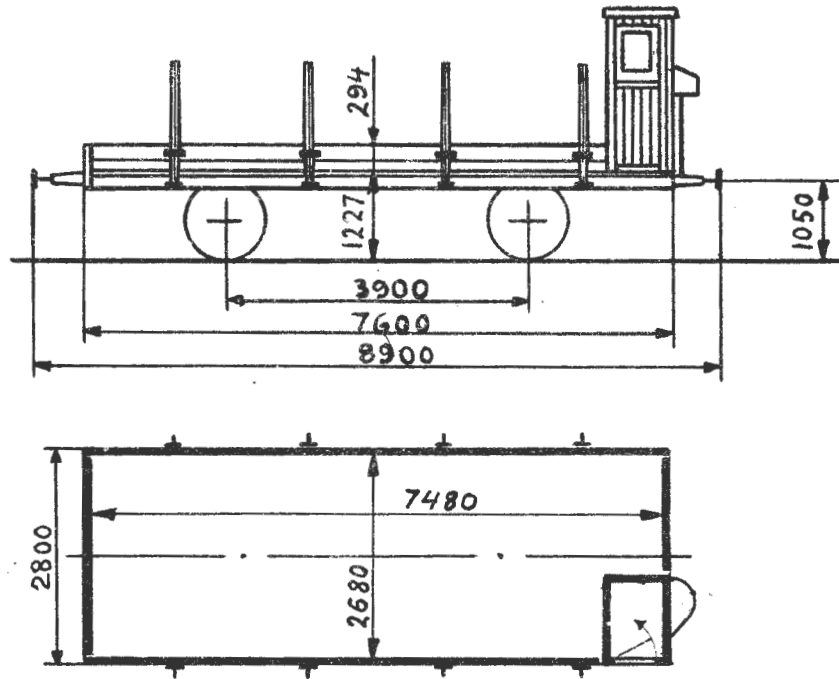

Omtrentlig egenvekt 7,0 t.
 " last 10,0 t.
 Gulvflate 19,2 m²
 Rominnhold 5,5 m³
 Hovedtegning 1334 +
 bremserhus

STAKEVOGN

Vogn nr.	Fabr.	Byggear	Merknad	Vogn nr.	Fabr.	Byggear	Merknad
2711	Edf	25					
2712	"	"					
2713	"	"					
2715	"	"					

Nf 2

TYPE 3

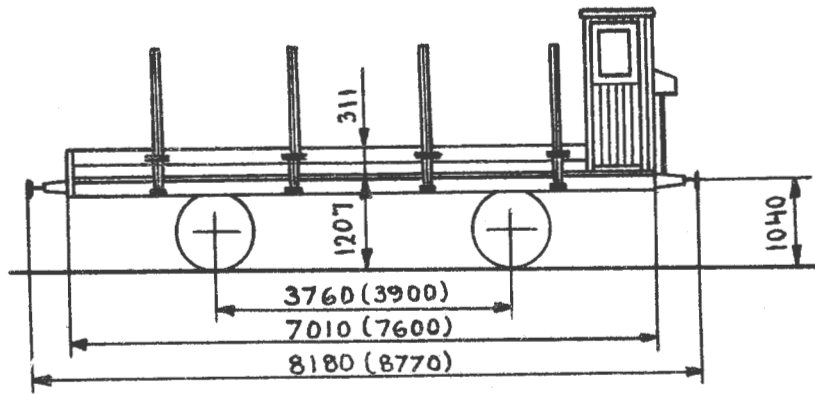

M&I () for vogn nr. 12551.

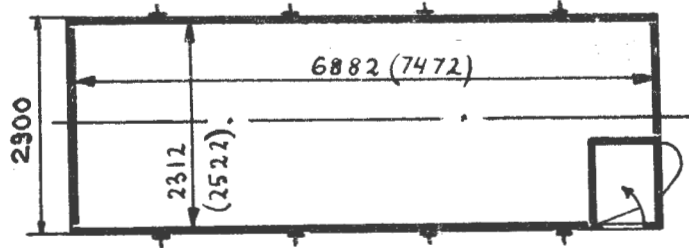

Omtrentlig egenvekt 6,5 t.
 " last 10,5 t.
 Gulvflate --
 Rominnhold --
 Hovedtegning --

STAKEVOGN

Vogn nr.	Fabr.	Byggeår	Merknad	Vogn nr.	Fabr.	Byggeår	Merknad
6425	Str	99	H-tegn. 400 Gulvfl. 18,0 m ² Rominnh. 5,5 m ³				
12551	"	05	H-tegn. 816 Gulvfl. 19,9 m ² Rominnh. 6,0 m ³				

Nfol

TYPE 1

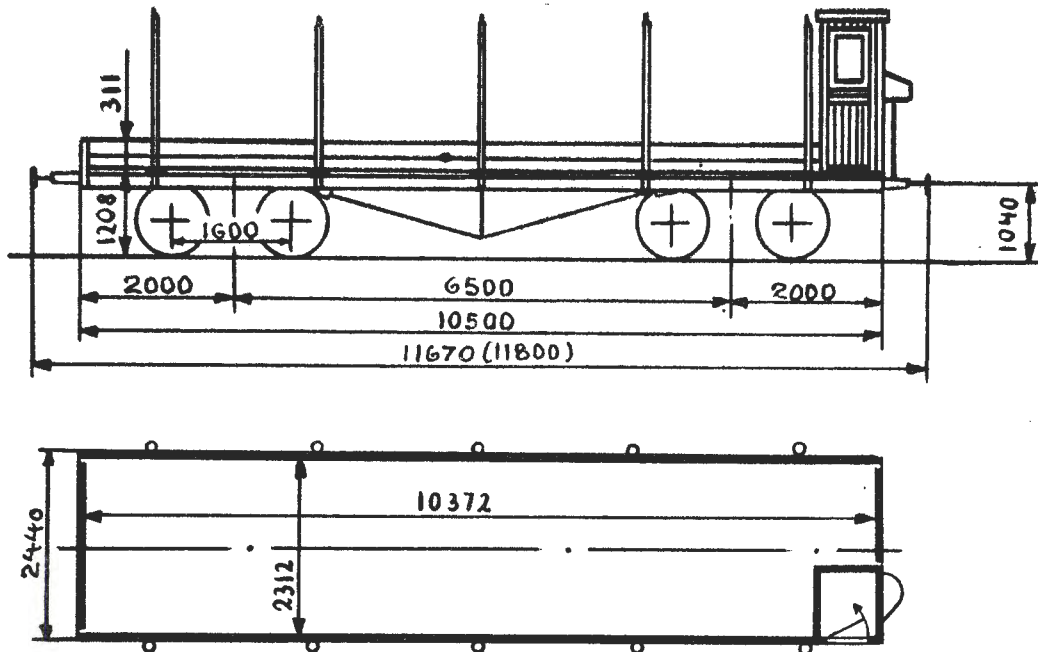

Omtrentlig egenvekt	11,0 t.
" last	22,5 t.
Gulvflate	23,1 m ²
Rominhold	7,2 m ³
Hovedtegning	408

STAKEVOGN

Vogn nr.	Fabr.	Byggeår	Merknad	Vogn nr.	Fabr.	Byggeår	Merknad
6853	H&R	99					
6862	"	"					
15993	Skb	09					

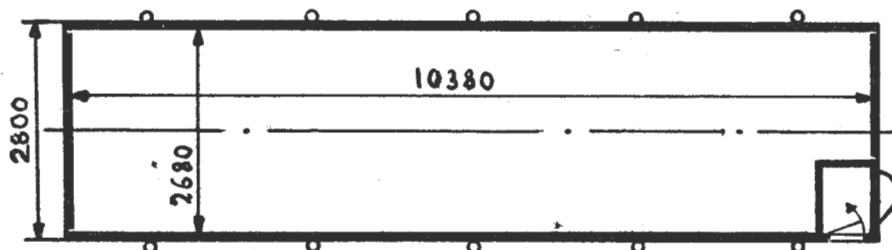
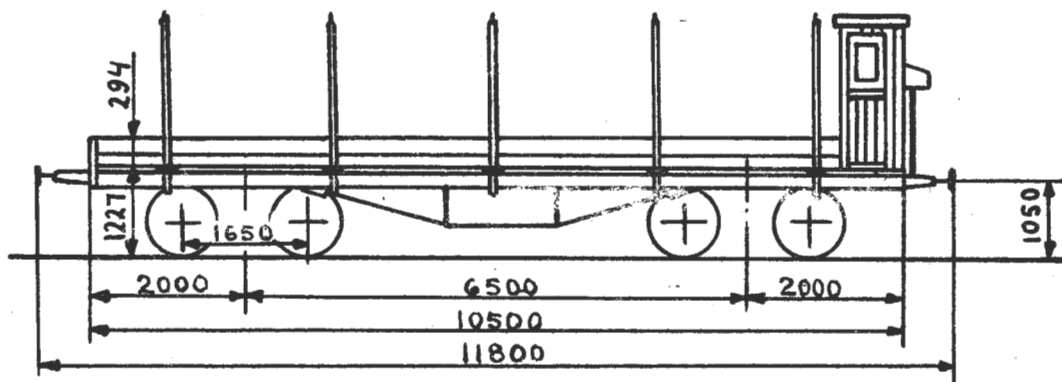

Omtrentlig egenvekt	12,5	t.
" last	21,5	t.
Gulvflate	26,9	m ² .
Rominnhold	7,9	m ³ .
Hovedtegning	2171	

STAKEVOGN

Vogn nr.	Fabr.	Byggear	Merknad	Vogn nr.	Fabr.	Byggear	Merknad
6847	Skb	16					
6848	"	"					
6849	"	"					
10938	Str	22					

NP2

TYPE 1

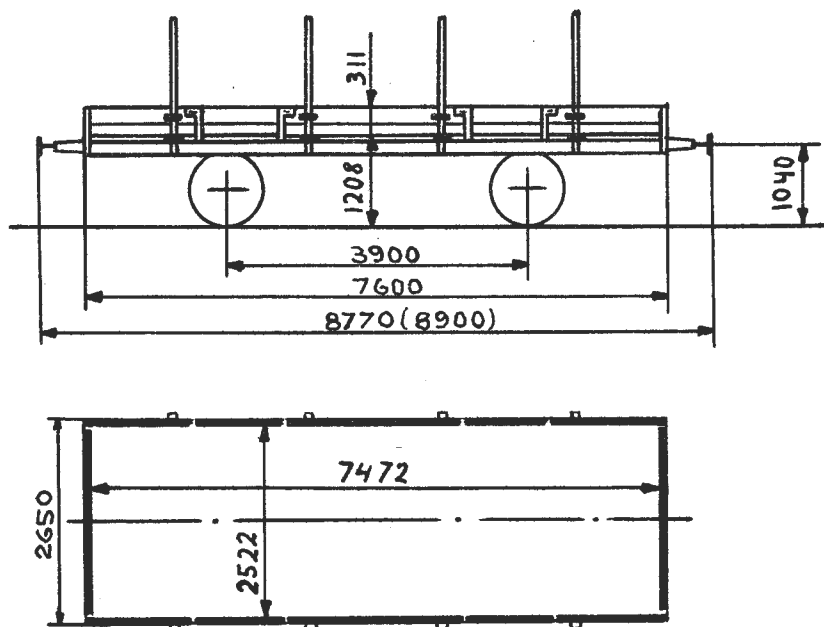

Omtrentlig egenvekt 6,0-7,0 t.
 " last 11,0 t.
 Gulvflate 18,9 m²
 Rominnhold 5,9 m³
 Hovedtegning 815 + 897 eller
 815 + 897 + 4363

STAKE- OG MALMSVOGN

Vogn nr.	Fabr.	Byggear	Merknad	Vogn nr.	Fabr.	Byggear	Merknad
			H-tegn. 815 + 897	10502	Str	08	
5305	Str	10		10503	"	"	
5306	"	"		10504	"	"	
5307	"	"		10505	"	"	
5308	"	"		10506	"	"	
5309	"	"		10508	"	"	
5310	"	"		10509	"	"	
5311	"	"		10510	"	"	
5312	"	"		10513	"	"	
5313	"	"		10514	"	"	
5314	"	"		10516	"	"	
5317	"	"		10517	"	"	
5318	"	"		10518	"	"	
10101	"	08		10519	"	"	
10501	"	"		10520	"	"	

Vogn nr.	Fabr.	Byggear	Merknad	Vogn nr.	Fabr.	Byggear	Merknad
10521	Str	08		16344	AaB	09	
10522	"	"		16346	Str	"	
10523	"	"		16347	"	"	
10524	"	"		16348	"	"	
10525	"	"		16350	"	"	
			H-tegn. 815 + 897 + 4363	16351	"	"	
16313	AaB	09		16352	"	"	
16315	"	"		16353	"	"	
16316	"	"		16355	"	"	
16317	"	"		16356	"	"	
16319	"	"		16357	"	"	
16320	"	"		16358	"	"	
16321	"	"		16359	"	"	
16322	"	"		16360	"	"	
16323	"	"		16361	"	"	
16324	"	"		16362	"	"	
16325	"	"		16363	"	"	
16326	"	"		16364	"	"	
16328	"	"					
16329	"	"					
16330	"	"					
16331	"	"					
16332	"	"					
16333	"	"					
16334	"	"					
16335	"	"					
16336	"	"					
16337	"	"					
16338	"	"					
16339	"	"					
16340	"	"					
16341	"	"					
16342	"	"					
16343	"	"					

NP3

TYPE 1

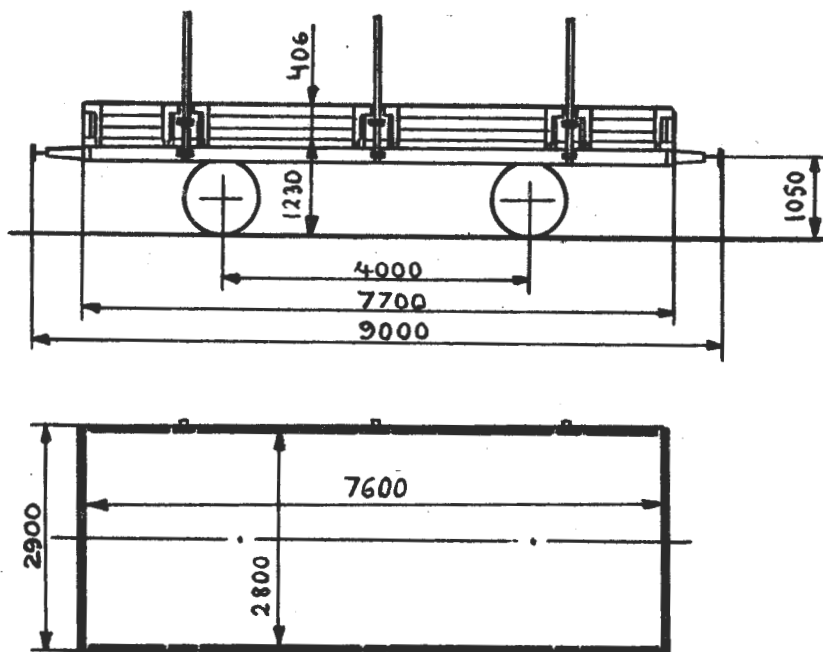

Omtrentlig egenvekt 8,0 t.
" last 15,0 t.
Gulvflate 21,2 m²
Rominnhold 8,6 m³
Hovedtegning 1268

STAKE- OG MALMVOGN

Vogn nr.	Fabr.	Byggeår	Merknad	Vogn nr.	Fabr.	Byggeår	Merknad
13054	Edf	11		13069	Edf	15	
13055	"	"		13071	"	"	
13056	"	"		13072	"	"	
13057	"	"		13073	"	"	
13058	"	"		13086	AaB	23	
13059	"	"		13087	"	"	
13060	"	"		13088	"	"	
13061	"	"		13089	"	"	
13062	"	"		13090	"	"	
13063	"	"		13091	"	"	
13064	"	15		13092	"	"	
13065	"	"		13093	"	"	
13066	"	"		13094	"	"	
13067	"	"		13095	"	"	
13068	"	"					

Vogner med litra NP3-1 har nedleggbare lemmer.

NPo3

TYPE 1

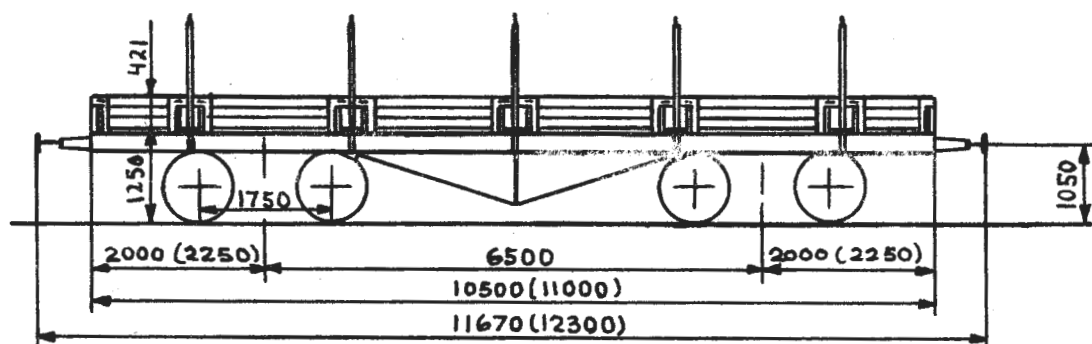

Måli () for vogner
nr. 13080, 13081.

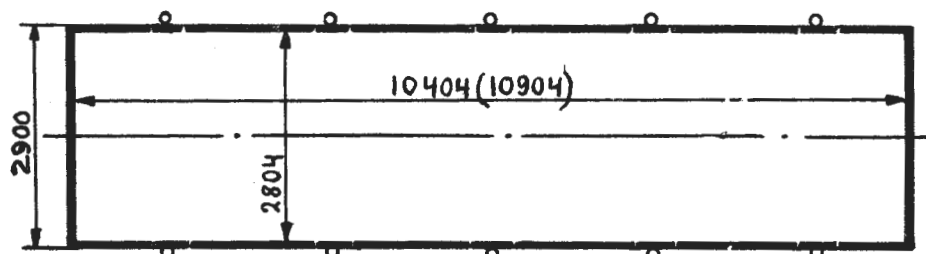

Omtrentlig egenvekt 13,8-14,8 t.
" last 31,0-32,0 t.
Gulvflate 29,1-30,6 m²
Rominnhold 12,2-12,8 m³
Hovedtegning 917

STAKE- OG MALMVOGN

Vogn nr.	Fabr.	Byggeår	Merknad	Vogn nr.	Fabr.	Byggeår	Merknad
13042	Edf	09					
13043	"	"					
13080	Skb	21	1)				
13081	"	"	1)				

1) Forøket lengde.

Q2
TYPE 1

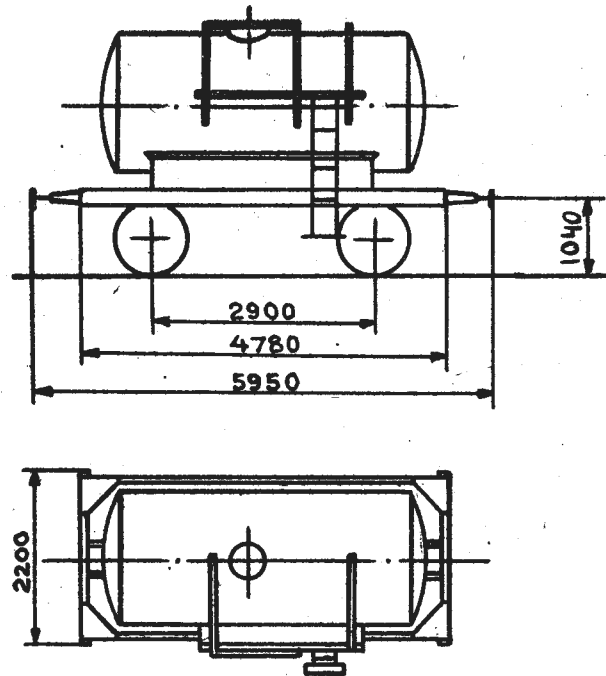

Omtrentlig egenvekt 7,0 t.
 " last 10,0 t.
 Gulvflate --
 Rominnhold 10,0 m³
 Hovedtegning 1248

TANKVOGN (FOR KREOSOTOLJE)

Vogn nr.	Fabr.	Byggeår	Merknad	Vogn nr.	Fabr.	Byggeår	Merknad
4951	Skb	12					
4952	"	"					
4953	"	"					

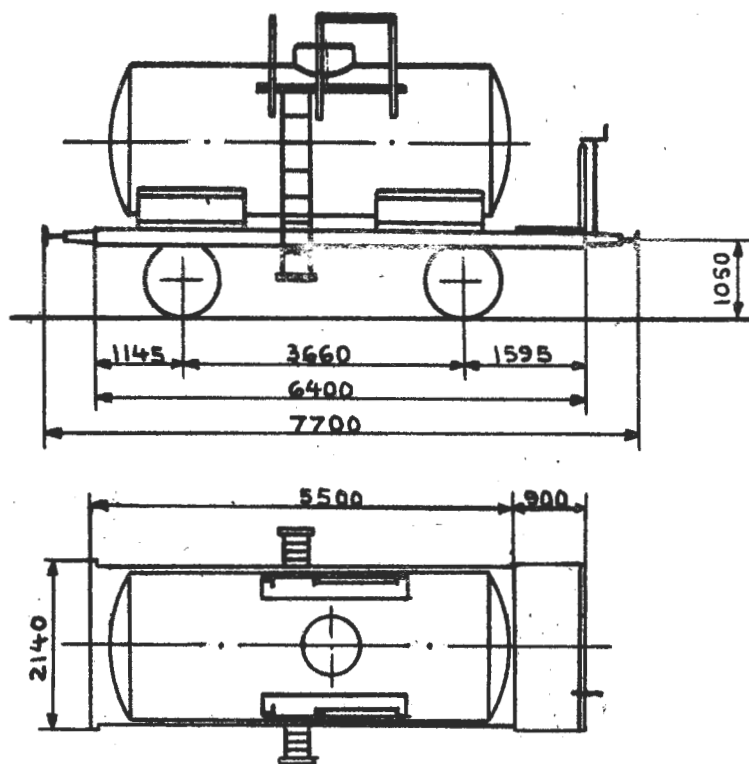

Omtrentlig egenvekt 9,5 t.
 " last 13,5 t.
 Gulvflate --
 Rominnhold 13,8 m³
 1) Hovedtegning 2658

TANKVOGN

Vogn nr.	Fabr.	Byggeår	Merknad	Vogn nr.	Fabr.	Byggeår	Merknad
4956	Str	26	<i>Jb. mureet</i>				
4957	"	"					
4958	"	"					
4986	"	40					
4987	"	"					
4988	"	"					

1) Bremsarhuset er fjernet.

Q3
TYPE 3

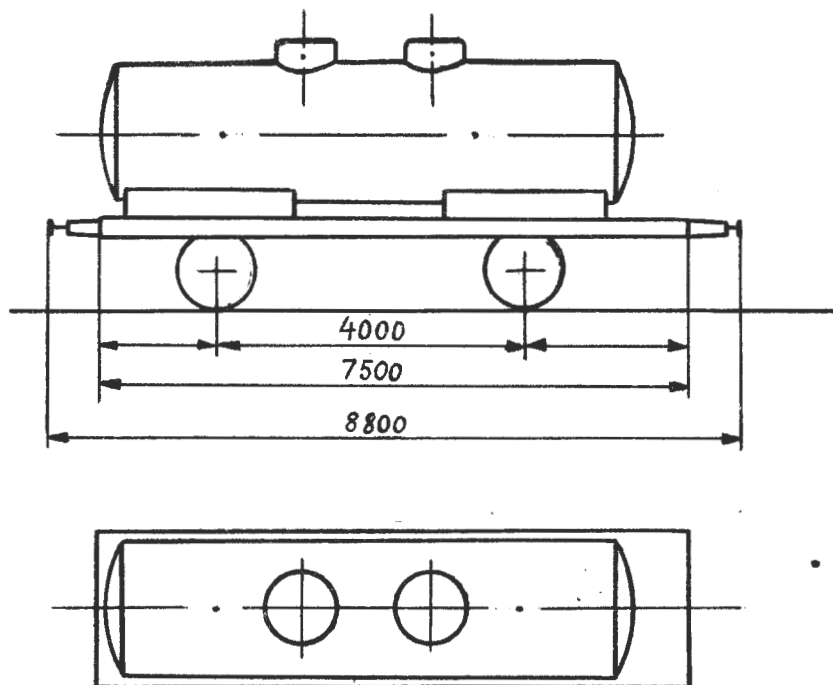

Omtrentlig egenvekt 10,7 t.
 " last 12,5 t.
 Gulvflate --
 Rominnhold 15,0 m³
 Hovedtegning --

TANKVOGN

Vogn nr.	Fabr.	Byggeår	Merknad	Vogn nr.	Fabr.	Byggeår	Merknad
11302	Z+C	14					

Q4
TYPE 1

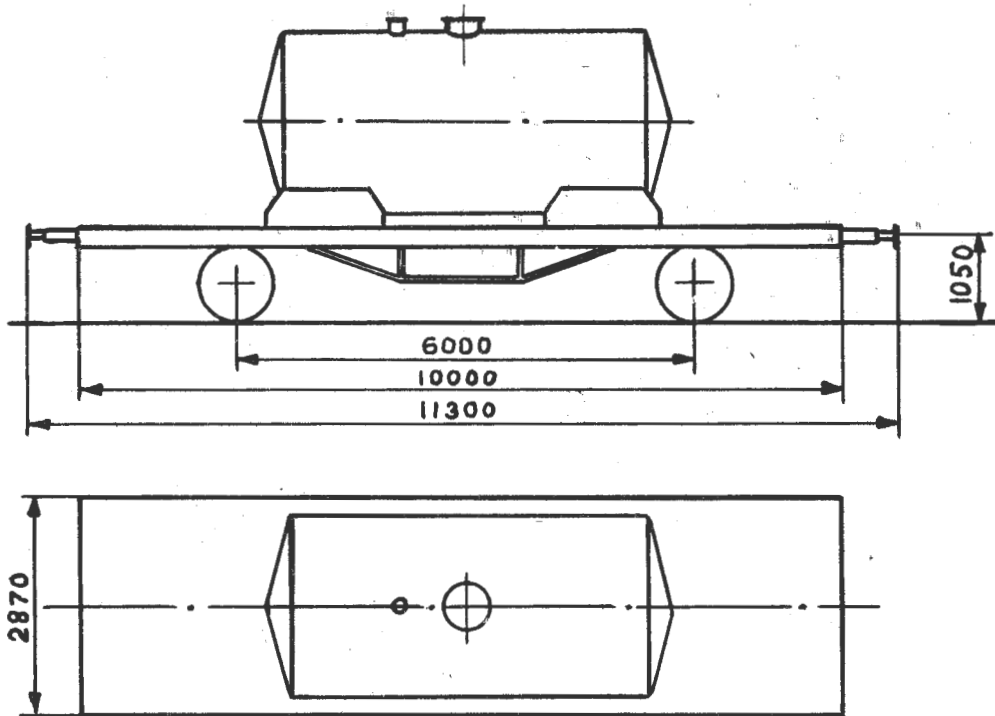

Omtrentlig egenvekt 11,5-12,0 t.
 " last 17,0 t.
 Gulvflate -
 Rominnhold 20,8 m³
 1) Hovedtegning 3770

TANKVOGN

Vogn nr.	Fabr.	Byggeår	Merknad	Vogn nr.	Fabr.	Byggeår	Merknad
60080	Skb	35					
60109	"	"					
60115	"	"					
60117	"	"					
60163	Str	"	Rominnhold 15,0 m ³				

1) Vognene har tank for melktransport til Fellesmeieriet.
 Tanken er montert på understillinger for T4-vogner.

Q4
TYPE 2

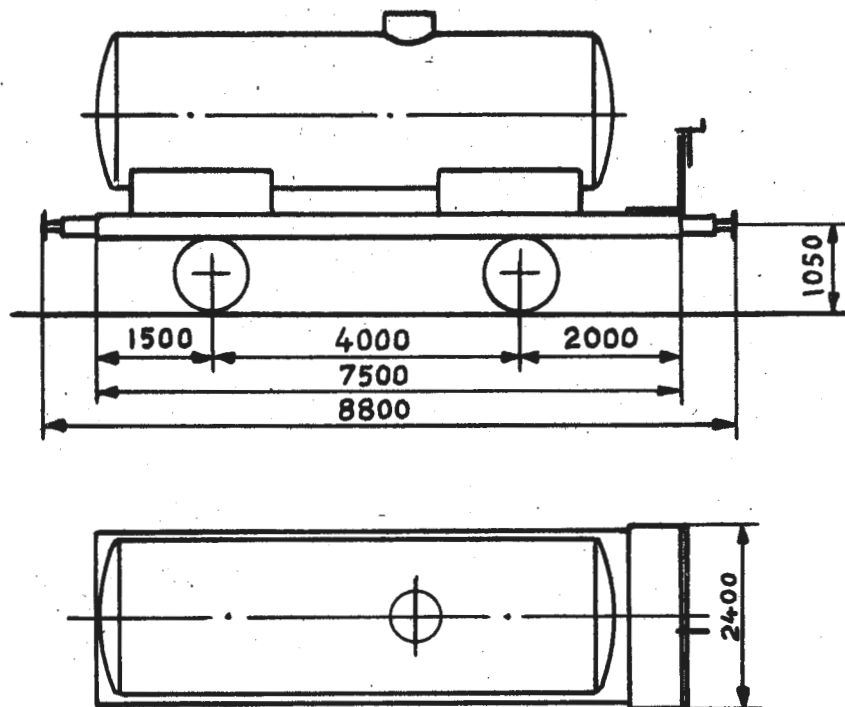

Omtrentlig egenvekt 11,0 t.
 " last 17,5 t.
 Gulvflate -
 Rominnhold 19,0 m³
 Hovedtegning 4660 eller ukjent

TANKVOGN

Vogn nr.	Fabr.	Byggear	Merknad	Vogn nr.	Fabr.	Byggear	Merknad
11303	?	18	H-tegn. ukjent				
73004	Skb	40	H-tegn. 4660 1)				

1) Bremsarhuset er erstattet med bremsplattform.

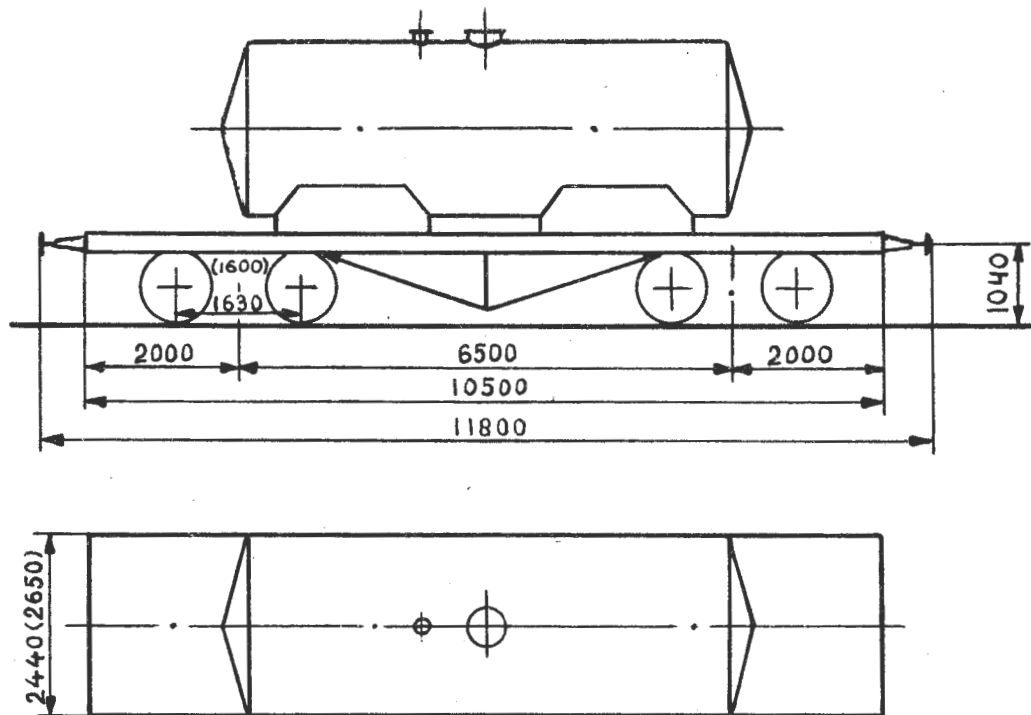

Omtrentlig egenvekt 14,5 t.
 " last 20,0 t.
 Gulvflate -
 Rominnhold 28,4 m³
 1) Hovedtegning 240 eller 768

TANKVOGN

Vogn nr.	Fabr.	Byggear	Merknad	Vogn nr.	Fabr.	Byggear	Merknad
2782	KvB	93	H-tegn. 240				
4384	"	"					
15999	Skb	22	H-tegn. 768				

1) Vognene har tank for fyringsolje montert på gamle understillinger.

Qf3

TYPE 2

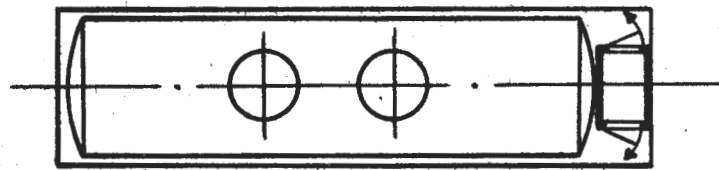
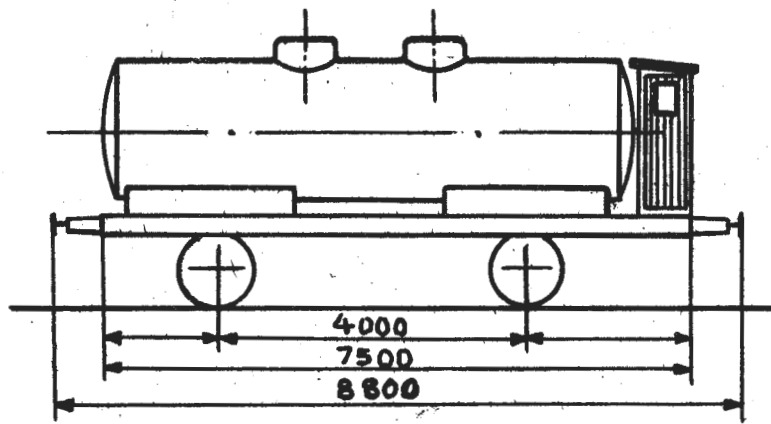

Omtrentlig egenvekt 10,7 t.
" last 12,5 t.
Gulvflate -
Rominnhold 15,0 m³
Hovedtegning ukjent

TANKVOGN

Vogn nr.	Fabr.	Byggear	Merknad	Vogn nr.	Fabr.	Byggear	Merknad
11301	Z+C	14	1000000				

Qf4
TYPE 1

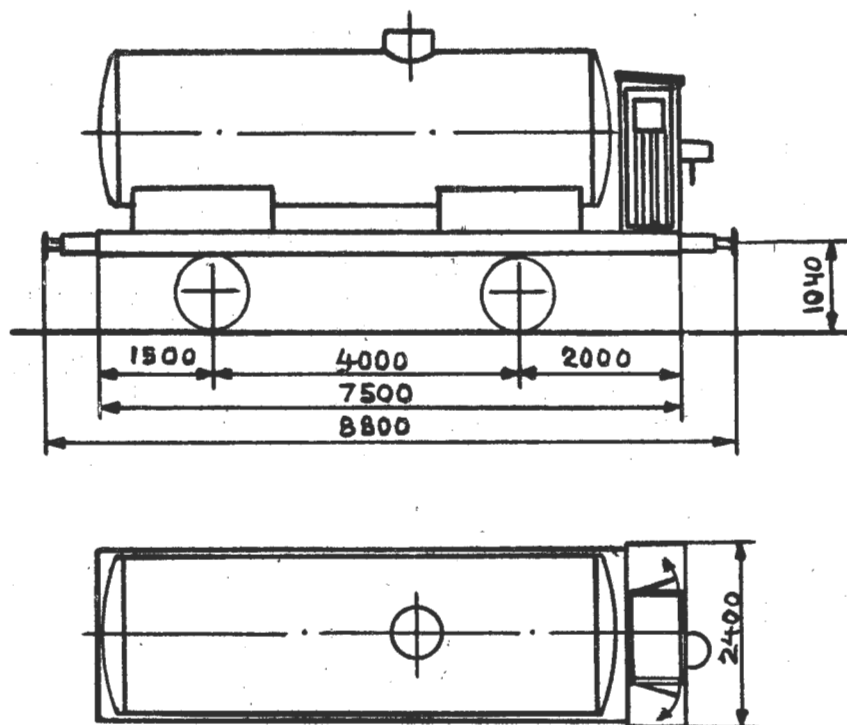

Omtrentlig egenvekt 11,0 t.
 " last 15,0 t.
 Gulvflate -
 Rominnhold 19,0 - 19,4 m³
 Hovedtegning 4660

TANKVOGN

Vogn nr.	Fabr.	Byggear	Merknad	Vogn nr.	Fabr.	Byggear	Merknad
11304	1)	21					
73000	Skb	40					
73001	"	"					
73002	"	"					
73003	"	"					
73005	2)	20					
73006	3)	"					
73007	Skb	28					
73008	4)	"					
73009	4)	"					

1) Norddeutsche Waggonfabr. 2) Wawara Vernigerode
 3) Waggon & Waggonbau Rothsacks Co. A/G 4) Waggonfabrik Quedlingburg.

S1

TYPE 1

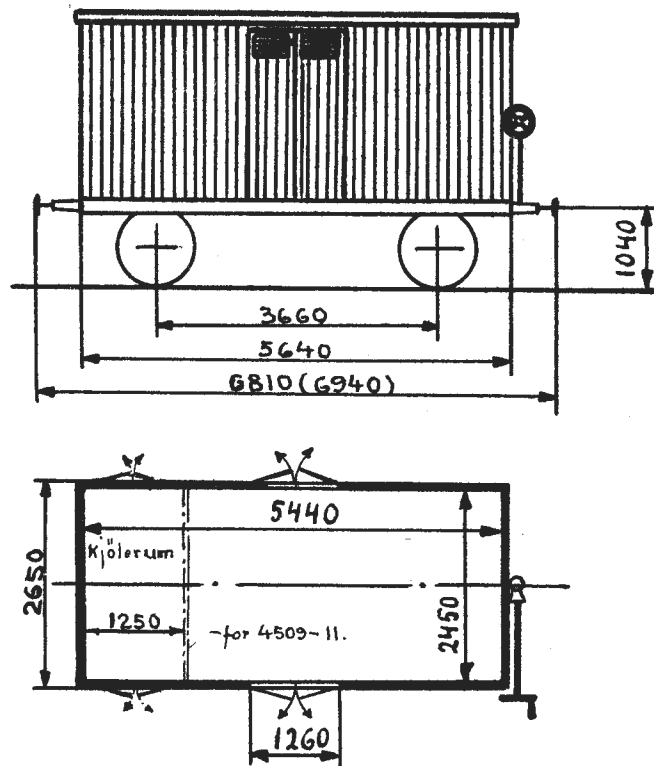

Omtrentlig egenvekt 8,5 t.
 " last 8,5 t.
 Gulvflate 13,3 m²
 Rominnhold 27,4 m³
 Hovedtegning 289

MELKVOGN

Vogn nr.	Fabr.	Byggeår	Merknad	Vogn nr.	Fabr.	Byggeår	Merknad
4509	Str	01	1)				
4510	"	"	1)				
4511	"	"	1)				
6927	Edf	09					
6929	"	"					
7453	Skb	10					

1) Tilhengere for motorvogner. Ledninger og lamper for el. belysning.

S1
TYPE 2

nr. 56

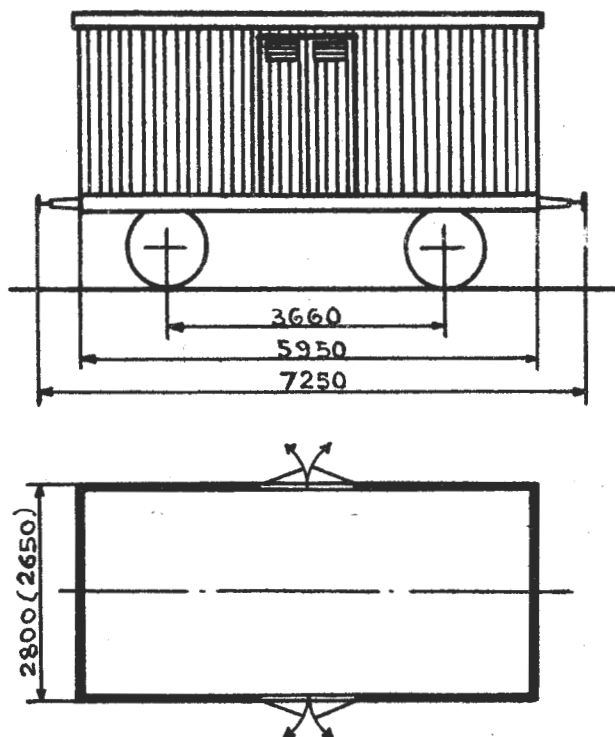

Omtrentlig egenvekt 8,5 t.
 " last 8,5 t.
 Gulvflate 14,9 m²
 Rominnhold 32,4 m³
 Hovedtegning Ukjent

MELKVOGN

Vogn nr.	Fabr.	Byggeår	Merknad	Vogn nr.	Fabr.	Byggeår	Merknad
1988	Str	99					

S3
TYPE 1

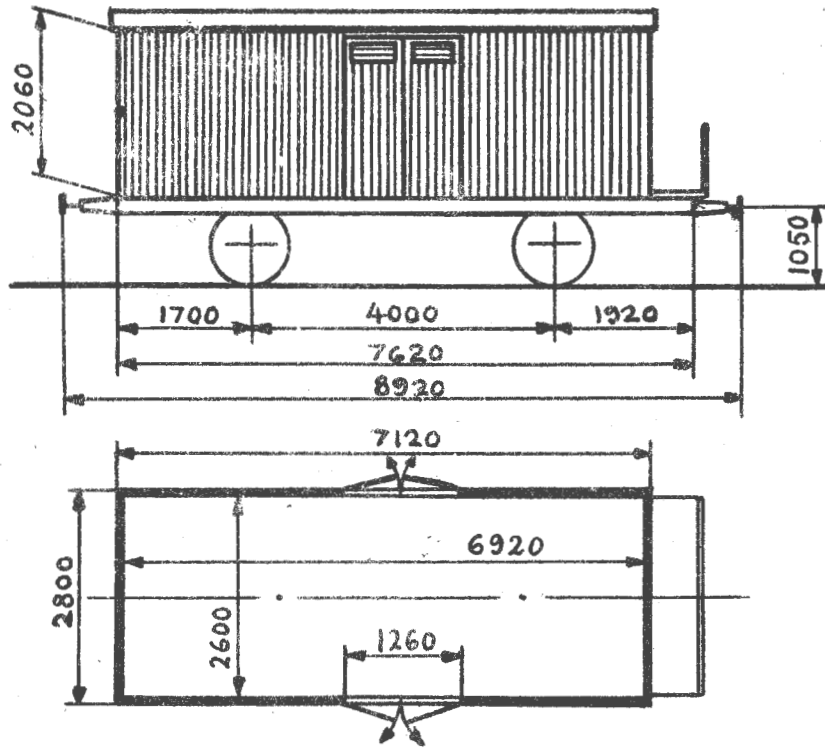

Omtrentlig egenvekt 11,0 t.
 " last. 11,5 t.
 Gulvflate 18,0 m²
 Rominnhold 36,7 m³
 1) Hovedtegning 2275

MELKVOGN

Vogn nr.	Fabr.	Byggear	Merknad	Vogn nr.	Fabr.	Byggear	Merknad
4534	Edf	21					
6982	NVV	"					
8371	"	"					
20251	Edf	22					
20252	"	"					
20256	"	"					
20257	"	"					
20770	NVV	21					
20771	"	"					

1) Med forandring etter skisse nr. 233.

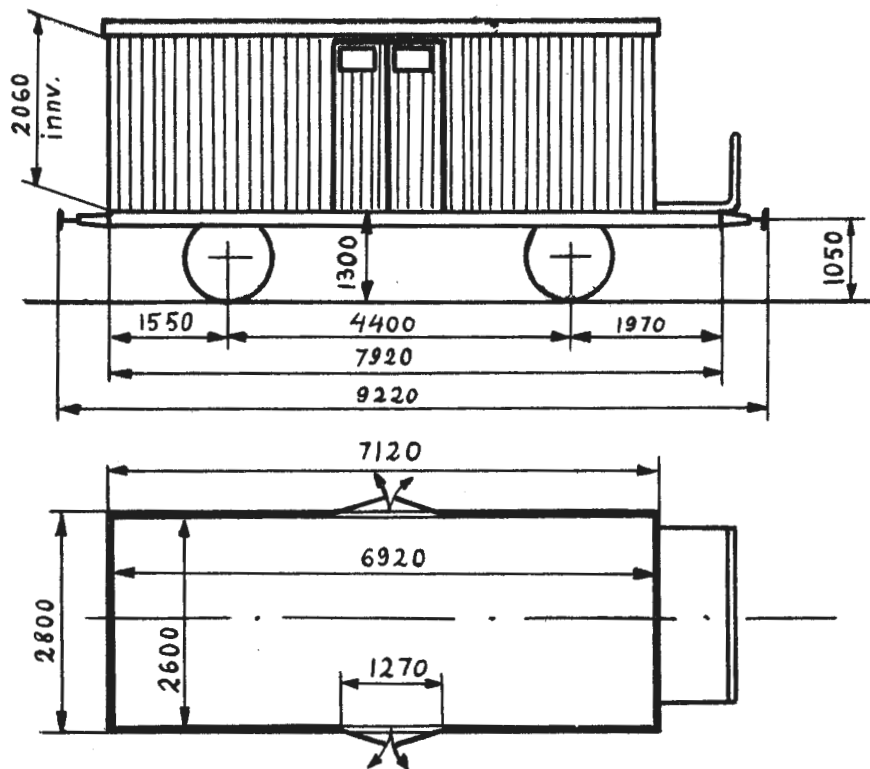

Omtrentlig egenvekt	11,0 t.
" last	12,0 t.
Gulvflate	18,0 m ²
Rominhold	36,7 m ³
1) Hovedtegning	2646

MELKVOGN

Vogn nr.	Fabr.	Byggeår	Merknad	Vogn nr.	Fabr.	Byggeår	Merknad
2908	FMV	27					

1) Bremsarhuset er fjernet.

Sf1
TYPE 1

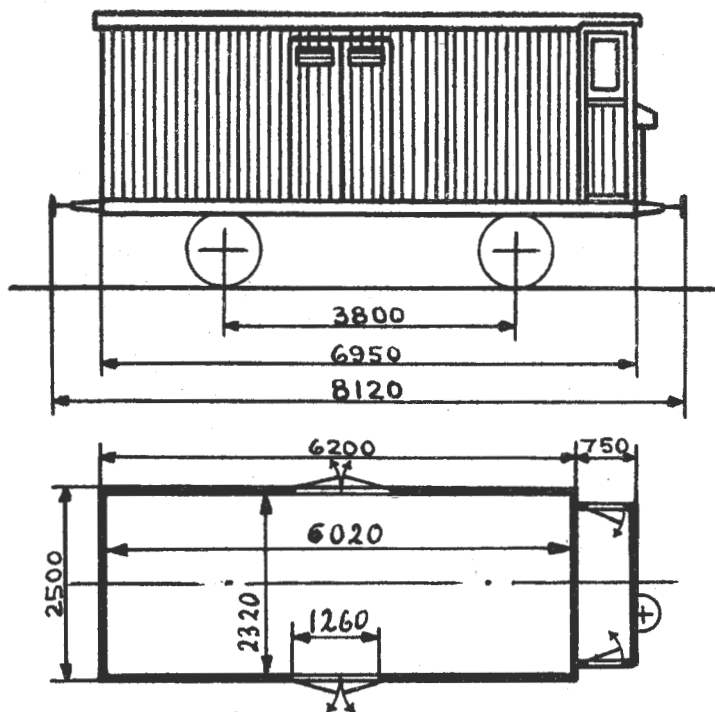

Höyde av döröppning: 1930

Omtrentlig egenvekt 9,0 t.
 " last 8,0 t.
 Gulvflate 14,0 m²
 Rominnhold 28,2 m³
 1) Hovedtegning 766

MELKVOGN

Vogn nr.	Fabr.	Byggear	Merknad	Vogn nr.	Fabr.	Byggear	Merknad
15492	Edf	04					

1) Tidligere smalspor

Sf1

TYPE 2

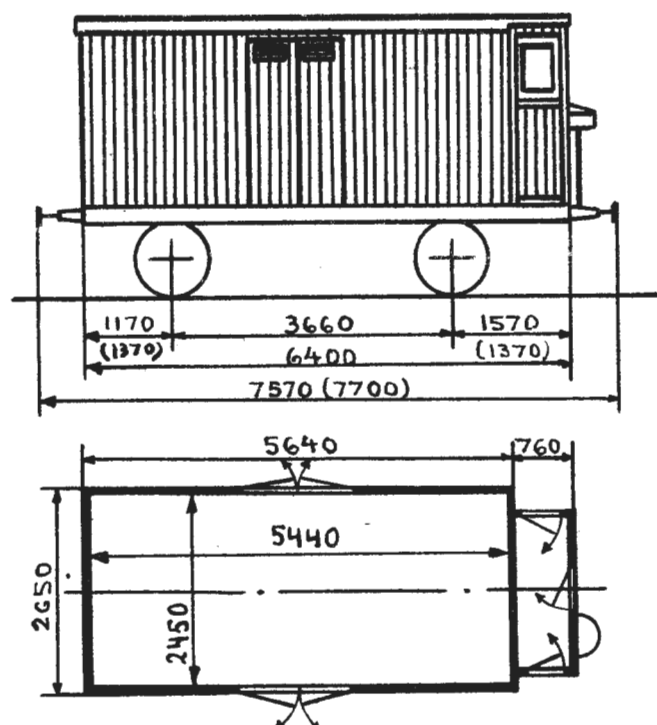

Omtrentlig egenvekt 9,0 t.
 " last 8,0 t.
 Gulvflate 13,3 m²
 Rominnhold 27,4 m³
 Hovedtegning Oslo distr. 725
 eller Oslo distr.725 + 1951

MELKVOGN

Vogn nr.	Fabr.	Byggeår	Merknad	Vogn nr.	Fabr.	Byggeår	Merknad
2891	Oslo	04	H-tegn.Oslo distr. 725				
4515	Edf	16	H-tegn. Oslo distr. 725 + 1951				
6930	"	"					
6931	"	"					
8441	"	"					
8442	"	"					
17530	"	"					
17531	"	"					
23061	"	15					
23062	"	"					

Sf3

TYPE 1

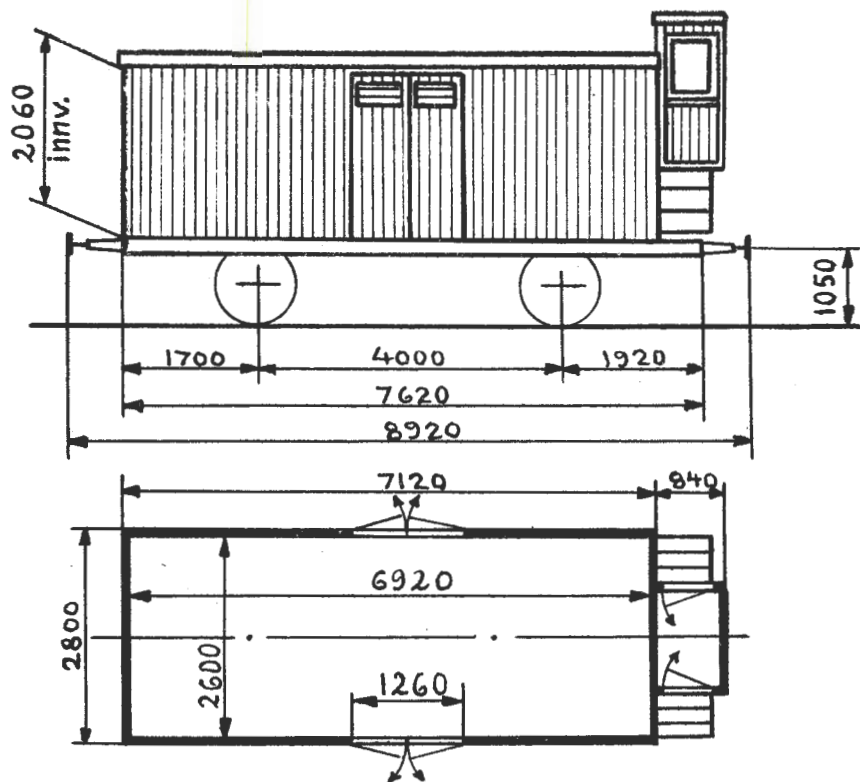

Omtrentlig egenvekt	11,0	t.
" last	11,5	t.
Gulvflate	18,0	m ²
Rominhold	36,7	m ³
Hovedtegning	2275	

MELKVOGN

Vogn nr.	Fabr.	Byggear	Merknad	Vogn nr.	Fabr.	Byggear	Merknad
2900	NVV	21		4531	Edf	21	
2901	"	"		4532	"	"	
4517	Edf	"		4533	"	"	
4518	"	"		6979	NVV	"	
4519	"	"		6980	"	"	
4520	"	"		6981	"	"	
4521	"	"		6983	"	"	
4523	"	"		6984	"	"	
4524	"	"		6985	"	"	
4525	"	"		6986	"	"	
4526	"	"		8372	"	"	
4527	"	"		8373	"	"	
4528	"	"		8374	"	"	
4529	"	"		8375	"	"	
4530	"	"		8376	"	"	

Vogn nr.	Fabr.	Byggear	Merknad	Vogn nr.	Fabr.	Byggear	Merknad
20253	Edf	22					
20254	"	"					
20255	"	"					
20258	"	"					
20769	NVV	21					
20772	"	"					

Sf3

TYPE 2

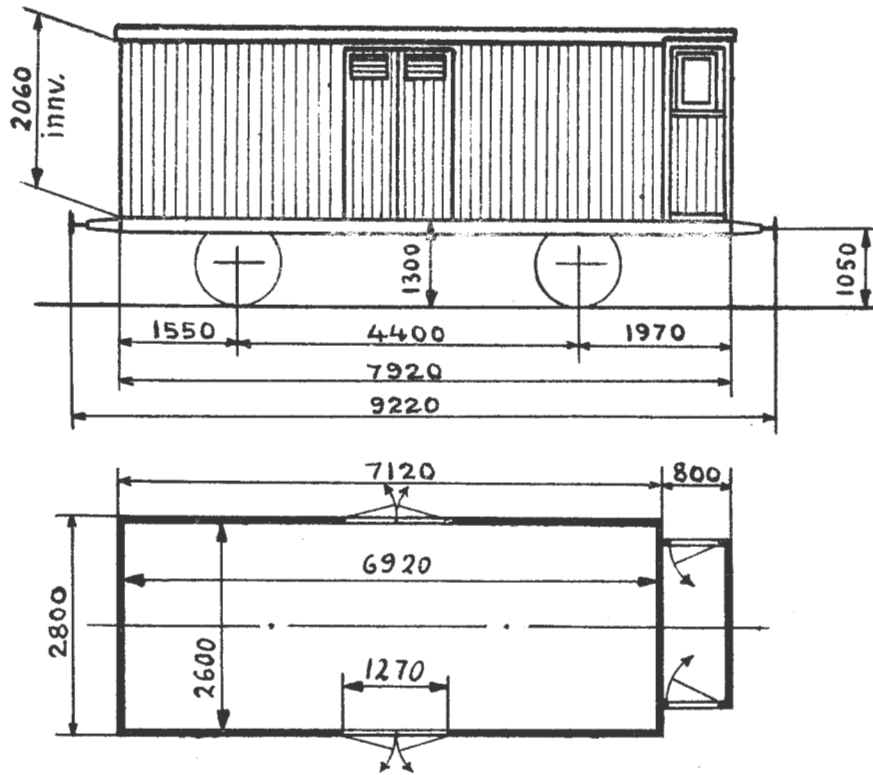

Omtrentlig egenvekt	11,0 t.
" last	12,0 t.
Gulvflate	18,0 m ²
Rominnhold	36,7 m ³
Hovedtegning	2646

MELKVOGN

Vogn nr.	Fabr.	Byggear	Merknad	Vogn nr.	Fabr.	Byggear	Merknad
2902	FMV	26					
2903	"	"					
2904	"	"					
2905	"	"					
2906	"	"					
2907	"	27					
2909	"	"					
2910	"	"					
2970	"	"					
9251	"	26					
9252	"	"					
16587	Skb	29					
16588	"	"					

T1
TYPE 1

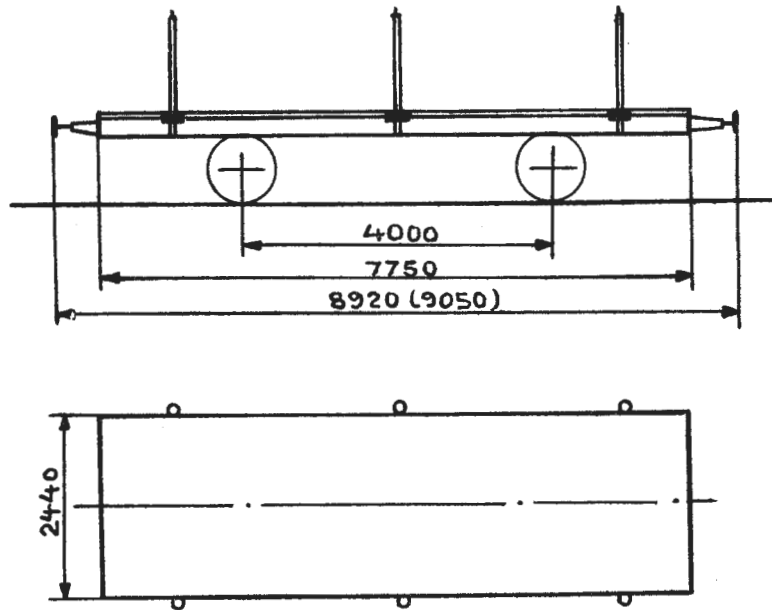

Omtrentlig egenvekt 5,8 t.
 " last 11,5 t.
 Gulvflate 18,9 m²
 Rominnhold -
 Hovedtegning 136

PLATTFORMVOGN

Vogn nr.	Fabr.	Byggear	Merknad	Vogn nr.	Fabr.	Byggear	Merknad
2977	Str	92					

T3

TYPE 1

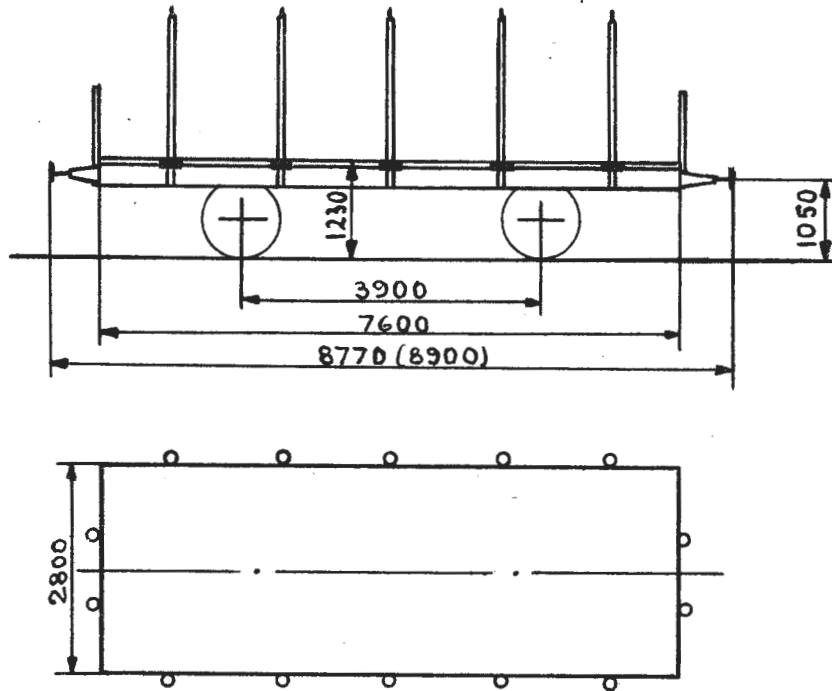

Omtrentlig egenvekt	7,0 t.
" last	16,0 t.
Gulvflate	21,3 m ²
Rominhold	-
Hovedtegning	1458

PLATTFORMVOGN

Vogn nr.	Fabr.	Byggear	Merknad	Vogn nr.	Fabr.	Byggear	Merknad
4801	Str	13		4816	Str	13	
4802	"	"		4817	"	"	
4803	"	"		4818	"	"	
4804	"	"		4819	"	"	
4805	"	"		4820	"	"	
4806	"	"		4821	"	"	
4807	"	"		4822	"	"	
4808	"	"		4823	"	"	
4809	"	"		4824	"	"	
4810	"	"		4825	"	"	
4811	"	"		4826	"	"	
4812	"	"		4827	"	"	
4813	"	"		4828	"	"	
4814	"	"		4829	"	"	
4815	"	"		4830	"	"	

Vogn nr.	Fabr.	Byggear	Merknad	Vogn nr.	Fabr.	Byggear	Merknad
4831	Str	13		4868	Str	13	
4832	"	"		4869	"	"	
4833	"	"		4870	"	"	
4834	"	"		4871	"	"	
4835	"	"		4872	"	"	
4836	"	"		4873	"	"	
4837	"	"		4874	"	"	
4838	"	"		4875	"	"	
4839	"	"		4876	"	"	
4840	"	"		4877	"	"	
4841	"	"		4878	"	"	
4842	"	"		4879	"	"	
4843	"	"		4880	"	"	
4844	"	"		4881	"	"	
4845	"	"		4882	"	"	
4846	"	"		4883	"	"	
4847	"	"		4884	"	"	
4848	"	"		4885	"	"	
4849	"	"		4886	"	"	
4850	"	"		4887	"	"	
4851	"	"		4888	"	"	
4853	"	"		4889	"	"	
4854	"	"		4890	"	"	
4855	"	"		6536	Skb	14	
4856	"	"		6537	"	"	
4857	"	"		6538	"	"	
4858	"	"		6539	"	"	
4859	"	"		6540	"	"	
4860	"	"		6541	"	"	
4861	"	"		6543	"	"	
4862	"	"		6544	"	"	
4863	"	"		6545	"	"	
4864	"	"		6546	"	"	
4865	"	"		6547	"	"	
4866	"	"		6548	"	"	
4867	"	"		6549	"	"	

T3
TYPE 1

Vogn nr.	Fabr.	Byggear	Merknad	Vogn nr.	Fabr.	Byggear	Merknad
6550	Skb	14		6585	Skb	14	
6551	"	"		6586	"	"	
6552	"	"		6587	"	"	
6553	"	"		6588	"	"	
6554	"	"		6589	"	"	
6555	"	"		6591	"	"	
6556	"	"		6592	"	"	
6557	"	"		6593	"	"	
6558	"	"		6594	"	"	
6559	"	"		6595	"	"	
6560	"	"		6596	"	"	
6561	"	"		6597	"	"	
6562	"	"		6598	"	"	
6563	"	"		6599	"	"	
6564	"	"		6600	"	"	
6565	"	"		6601	"	"	
6566	"	"		6602	"	"	
6567	"	"		6603	"	"	
6568	"	"		6604	"	"	
6569	"	"		6605	"	"	
6570	"	"		6606	"	"	
6571	"	"		6607	"	"	
6572	"	"		6608	"	"	
6573	"	"		6609	"	"	
6574	"	"		6610	"	"	
6575	"	"		6611	Str	14	
6576	"	"		6612	"	"	
6577	"	"		6613	"	"	
6578	"	"		6614	"	"	
6579	"	"		6615	"	"	
6580	"	"		6616	"	"	
6581	"	"		6617	"	"	
6582	"	"		6618	"	"	
6583	"	"		6619	"	"	} Har monteret tank for transp. av levende fisk
6584	"	"		6620	"	"	

Vogn nr.	Fabr.	Byggear	Merknad	Vogn nr.	Fabr.	Byggear	Merknad
6621	Str	14		6660	Str	14	
6622	"	"		11936	"	16	
6623	"	"		11937	"	"	
6624	"	"		11938	"	"	
6626	"	"		11939	"	"	
6627	"	"		11940	"	"	
6628	"	"		11941	"	"	
6629	"	"		11942	"	"	
6630	"	"		11943	"	"	
6631	"	"		11944	"	"	
6632	"	"		11945	"	"	
6633	"	"		14499	"	14	
6634	"	"		14500	"	"	
6636	"	"		14501	"	"	
6637	"	"		14502	"	"	
6638	"	"		14503	"	"	
6639	"	"		14504	"	"	
6640	"	"		14505	"	"	
6641	"	"		14506	"	"	
6642	"	"		14507	"	"	
6643	"	"		14508	"	"	
6644	"	"		14509	"	"	
6645	"	"		14511	"	"	
6646	"	"		14512	"	"	
6649	"	"		14513	"	"	
6650	"	"		14514	"	"	
6651	"	"		14515	"	"	
6652	"	"		14516	"	"	
6653	"	"		14517	"	"	
6654	"	"		14518	"	"	
6655	"	"		14519	"	"	
6656	"	"		14520	"	"	
6657	"	"		14521	"	"	
6658	"	"		14522	"	"	
6659	"	"		14524	"	"	
				14525	"	"	

T3
TYPE 1

Vogn nr.	Fabr.	Byggear	Merknad	Vogn nr.	Fabr.	Byggear	Merknad
14526	Str	14		17099	LH	21	
14527	"	"		17100	"	"	
14528	"	"		17101	"	"	
17002	"	"		17102	"	"	
17003	"	"		17103	"	"	
17004	"	"		17104	"	"	
17005	"	"		17105	"	"	
17006	"	"		17106	"	"	
17007	"	"		17107	"	"	
17008	"	"		17108	"	"	
17009	"	"		17109	"	"	
17010	"	"		17110	"	"	
17011	"	"		17111	"	"	
17012	"	"		17112	"	"	
17013	"	"		17113	"	"	
17014	"	"		17114	"	"	
17015	"	"		17115	"	"	
17016	"	"		17116	"	"	
17017	"	"		17117	"	"	
17018	"	"		17118	"	"	
17019	"	"		17119	"	"	
17020	"	"		17120	"	"	
17021	"	"		17121	"	"	
17022	"	"		17122	"	"	
17023	"	"		17123	"	"	
17024	"	"		17124	"	"	
17025	"	"		17125	"	"	
17091	LH	21		17126	"	"	
17092	"	"		17127	"	"	
17093	"	"		17128	"	"	
17094	"	"		17129	"	"	
17095	"	"		17130	"	"	
17096	"	"		17131	"	"	
17097	"	"		17132	"	"	
17098	"	"		17133	"	"	

Vogn nr.	Fabr.	Byggear	Merknad	Vogn nr.	Fabr.	Byggear	Merknad
17134	LH	21					
17135	"	"					
17551	Skb	22					
17552	"	"					
17553	"	"					
17554	"	"					
17555	"	"					
17556	"	"					
17558	"	"					
17559	"	"					
17560	"	"					
17561	"	"					
17562	"	"					
17563	"	"					
17564	"	"					

T3

TYPE 2

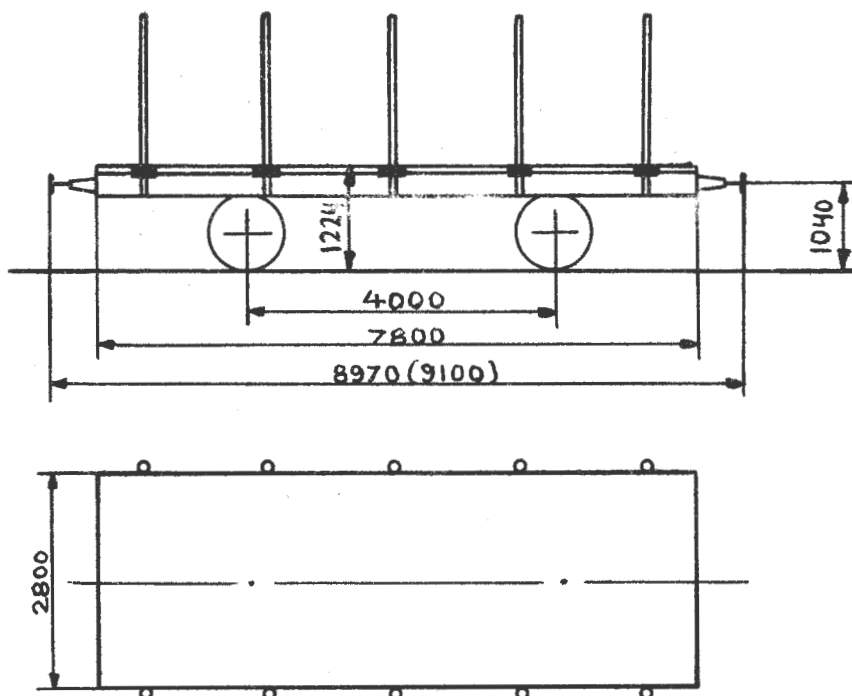

Omtrentlig egenvekt 6,5 t.
 " last 16,0 t.
 Gulvflate 21,8 m²
 Rominnhold -
 Hovedtegning Ukjent
 (Antagelig Oslo distrikts tegn. B 195)

PLATTFORMVOGN

Vogn nr.	Fabr.	Byggear	Merknad	Vogn nr.	Fabr.	Byggear	Merknad
11902	AaB	08		11922	Str	10	
11905	"	"		11924	"	"	
11907	"	"		11925	"	"	
11908	"	"		11926	"	"	
11910	"	"		11927	"	"	
11911	"	"		11928	"	"	
11912	"	"		11930	"	"	
11913	"	"		11933	"	"	
11914	"	"		11934	"	"	
11916	"	"		11935	"	"	} Har montert } provisorisk tank.
11917	"	"					
11918	"	"					
11919	"	"					
11920	"	"					
11921	Str	10					

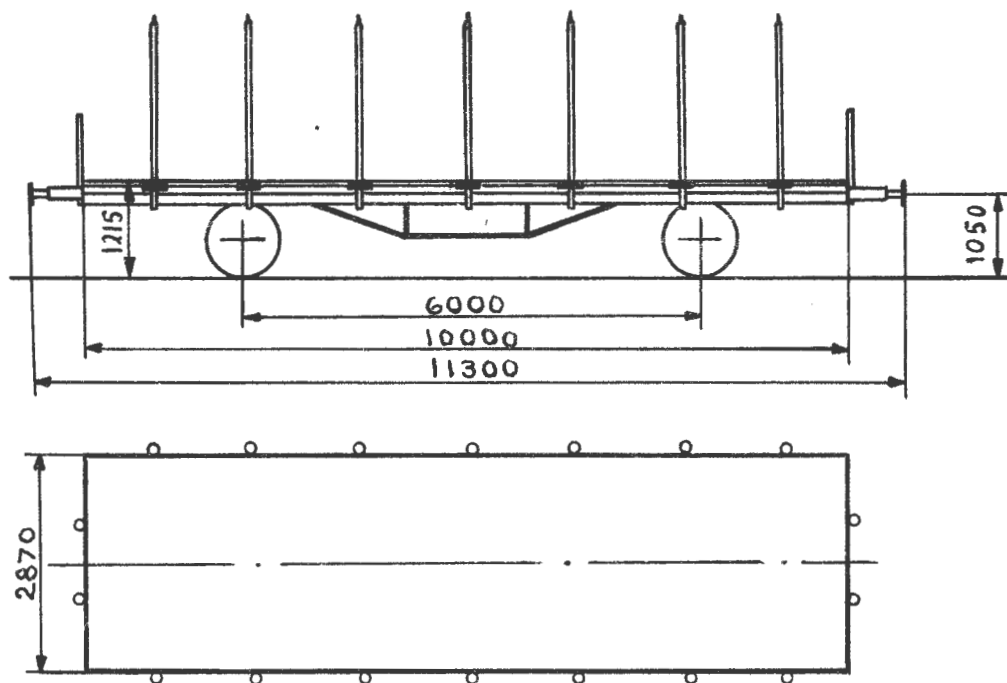

Omtrentlig egenvekt 8,5 t.
 " last 20,0 t.
 Gulvflate 28,7 m²
 Rominnhold -
 Hovedtegning 3250 eller 3770

PLATTFORMVOGN

Vogn nr.	Fabr.	Byggeår	Merknad	Vogn nr.	Fabr.	Byggeår	Merknad
			H-tegn. 3250	60014	Skb	32	
60000	Skb	32		60015	"	"	
60001	"	"		60016	"	"	
60002	"	"		60017	"	"	
60003	"	"		60018	"	"	
60004	"	"		60019	"	"	
60005	"	"		60020	"	"	
60006	"	"		60021	"	"	
60007	"	"		60022	"	"	
60008	"	"		60023	"	"	
60009	"	"		60024	"	"	
60010	"	"		60025	"	"	
60011	"	"		60026	"	"	
60012	"	"		60027	"	"	
60013	"	"		60028	"	"	

T4
TYPE 1

Vogn nr.	Fabr.	Byggear	Merknad	Vogn nr.	Fabr.	Byggear	Merknad
60029	Skb	32		60065	GMV	33	
60030	"	"		60066	"	"	
60031	"	33		60067	"	"	
60032	"	"		60068	"	"	
60033	"	"		60069	"	"	
60034	"	"					
60035	"	"					
60036	"	"					H-tegn. 3770
60037	"	"		60070	Skb	35	
60038	"	"		60071	"	"	
60039	"	"		60072	"	"	
60040	"	"		60073	"	"	
60041	"	"		60074	"	"	
60042	"	"		60075	"	"	
60043	"	"		60076	"	"	
60044	"	"		60077	"	"	
60045	"	"		60078	"	"	
60046	"	"		60079	"	"	
60047	"	"		60081	"	"	
60048	"	"		60082	"	"	
60049	"	"		60083	"	"	
60050	"	"		60084	"	"	
60052	"	"		60085	"	"	
60053	"	"		60086	"	"	
60054	"	"		60087	"	"	
60055	"	"		60088	"	"	
60056	"	"		60089	"	"	
60057	"	"		60090	"	"	
60058	"	"		60091	"	"	
60059	"	"		60092	"	"	
60060	GMV	"		60093	"	"	
60061	"	"		60094	"	"	
60062	"	"		60095	"	"	
60063	"	"		60096	"	"	
60064	"	"		60097	"	"	

Vogn nr.	Fabr.	Byggeår	Merknad	Vogn nr.	Fabr.	Byggeår	Merknad
60098	Skb	35		60137	Str	35	
60099	"	"		60138	"	"	
60100	"	"		60139	"	"	
60101	"	"		60140	"	"	
60102	"	"	Påmontert tank for transp. av fyringsolje. Rominnhold: 20,8 m ³ . Last: 17,0 t	60141	"	"	
60103	"	"		60142	"	"	
60104	"	"		60143	"	"	
60105	"	"		60144	"	"	
60106	"	"		60145	"	"	
60107	"	"		60146	"	"	
60108	"	"		60147	"	"	
60110	"	"		60148	"	"	
60111	"	"		60149	"	"	
60112	"	"		60150	"	"	
60113	"	"		60151	"	"	
60114	"	"		60152	"	"	
60116	"	"	Påmontert tank for transp. av fyringsolje. Rominnhold: 20,8 m ³ . Last: 17,0 t	60153	"	"	
60118	"	"		60154	"	"	
60119	"	"		60155	"	"	
60120	Str	"		60156	"	"	
60122	"	"		60157	"	"	
60123	"	"		60158	"	"	
60124	"	"		60159	"	"	
60125	"	"	Påmontert provisorisk tank for spredning av natriumkloratveske.	60160	"	"	
60126	"	"		60161	"	"	
60127	"	"		60162	"	"	
60128	"	"		60164	"	"	
60129	"	"		60165	"	"	
60130	"	"		60166	"	"	
60131	"	"		60167	"	"	
60132	"	"		60168	"	"	
60133	"	"		60169	"	"	
60134	"	"		60170	Skb	36	
60135	"	"		60171	"	37	
60136	"	"		60172	"	"	

T4
TYPE 1

Vogn nr.	Fabr.	Byggeår	Merknad	Vogn nr.	Fabr.	Byggeår	Merknad
60173	Skb	37					
60174	"	"					
60175	"	"					
60176	"	"					
60177	"	"					
60178	"	"					
60179	"	"					
60180	"	"					
60181	"	"					
60182	"	"					
60184	"	"					
60185	"	"					
60186	"	38					
60187	"	"					
60188	"	"					
60189	"	"					
60190	"	"					
60191	"	"					
60192	"	"					
60193	"	"					
60194	"	"					
60195	"	"					
60196	"	"					
60197	"	"					
60198	"	"					
60199	"	"					
60200	"	"	Påmontert tank for transp. av fyrings- olja. Rominhold: 20,8 m ³ . Last: 17,0t				
60201	"						
60202	"	"					
60203	"	"					
60204	"	"					
60205	"	"					

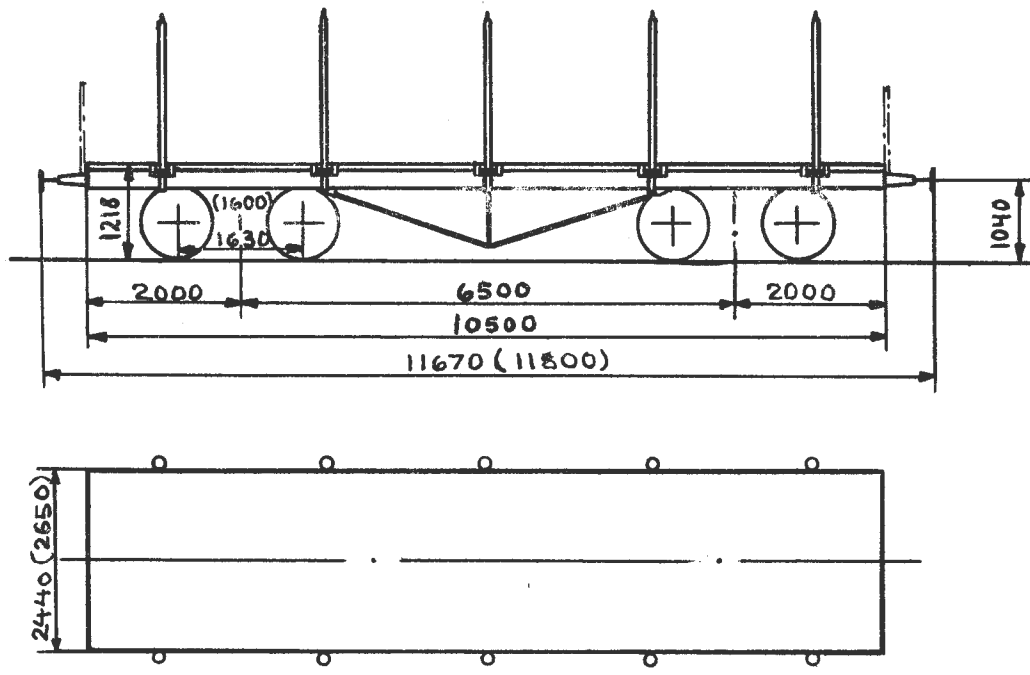

Omtrentlig egenvekt 10,0 t.
 " last 23,5 t.
 Gulvflate 25,6 - 27,8 m²
 Rominnhold -
 Hovedtegning 240 + 4010 eller 768

PLATTFORMVOGN

Vogn nr.	Fabr.	Byggeår	Merknad	Vogn nr.	Fabr.	Byggeår	Merknad
2781	KvB	93	H-tegn. 240 + 4010				
4381	"	"	For tiden intern.				
4382	"	"					
14901	Skb	04	H-tegn. 768				
14903	Edf	05					
14910	Str	22					
15997	Skb	"					

To3
TYPE 1

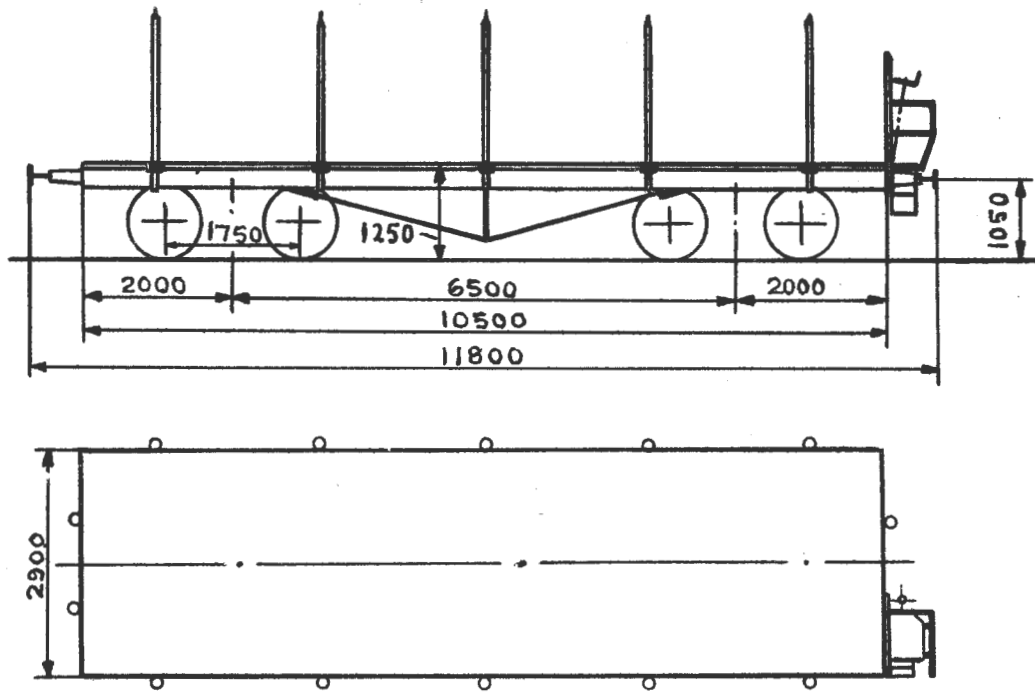

Omtrentlig egenvekt 13,8 t.
 " last 32,0 t.
 Gulvflate 30,5 m²
 Rominnhold -

1) Hovedtegning Opprinnelig 2157

PLATTFORMVOGN

Vogn nr.	Fabr.	Byggeår	Merknad	Vogn nr.	Fabr.	Byggeår	Merknad
6841	Skb	16					
6842	"	"					
6843	"	"					
6844	"	"					
6845	"	"					

1) Vognene er ombygd fra NPfo-vogner.

To4

TYPE 1

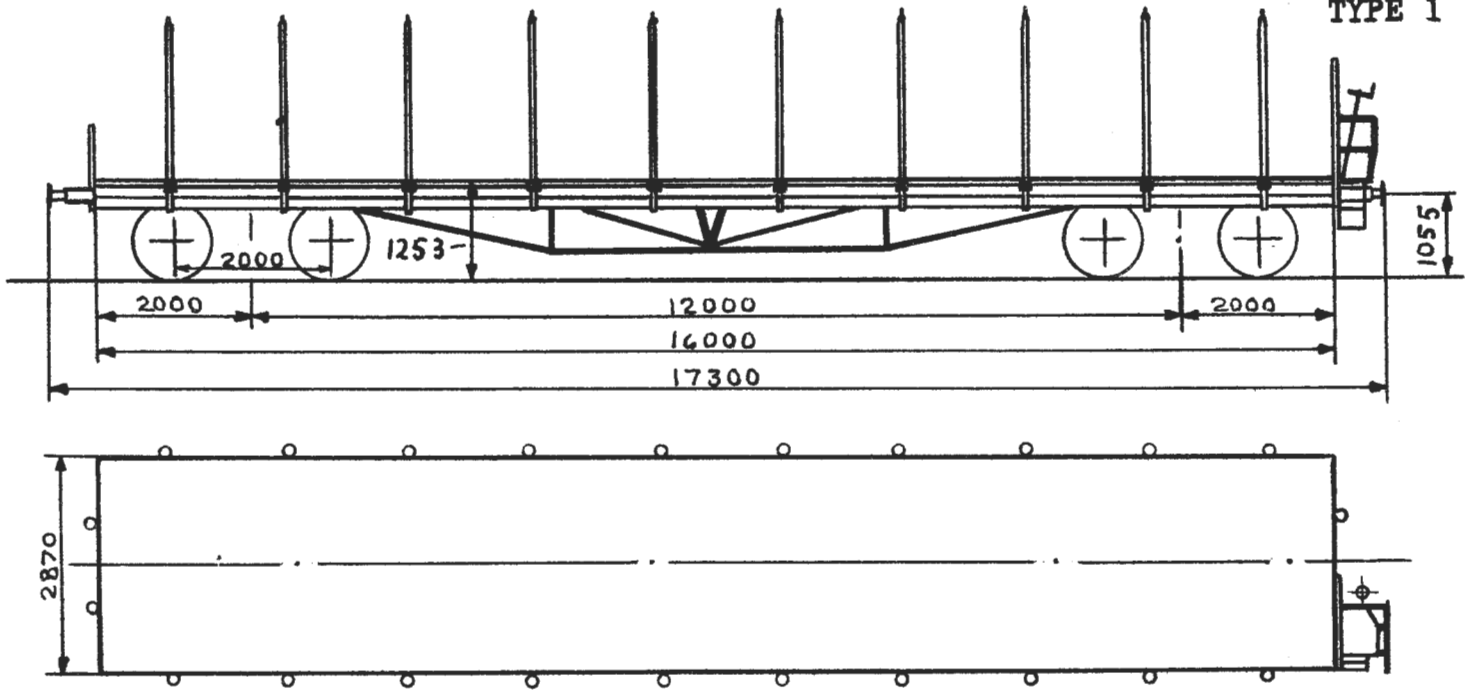

Omtrentlig egenvekt 17,8 t.
 " last 40,0 t.
 Gulvflate 45,9 m²
 Rominnhold -
 Hovedtegning 3400

PLATTFORMVOGN

Vogn nr.	Fabr.	Byggear	Merknad	Vogn nr.	Fabr.	Byggear	Merknad
60416	Str	33		60432	Str	33	
60417	"	"		60433	"	"	
60418	"	"		60434	"	"	
60419	"	"		60435	"	"	
60420	"	"		60436	"	"	
60421	"	"		60437	"	"	
60422	"	"		60438	"	"	
60423	"	"		60439	"	"	
60424	"	"		60440	"	"	
60425	"	"		60441	"	36	
60426	"	"		60442	"	"	
60427	"	"		60443	"	"	
60428	"	"		60444	"	"	
60429	"	"		60445	"	"	
60430	"	"		60446	"	"	
60431	"	"					

To4
TYPE 1

Vogn nr.	Fabr.	Byggeår	Merknad	Vogn nr.	Fabr.	Byggeår	Merknad
60447	Str	35		60482	Skb	38	
60448	"	"		60483	"	"	
60449	"	"		60484	"	"	
60450	"	"		60485	"	"	
60451	"	"					
60452	"	"					
60453	"	"					
60454	"	"					
60455	"	"					
60456	Skb	37					
60457	"	"					
60458	"	"					
60459	"	"					
60460	"	"					
60461	"	"					
60462	"	"					
60463	"	"					
60464	"	"					
60465	"	"					
60466	"	38					
60467	"	"					
60468	"	"					
60469	"	"					
60470	"	"					
60471	"	"					
60472	"	"					
60473	"	"					
60474	"	"					
60475	"	"					
60476	"	"					
60477	"	"					
60478	"	"					
60479	"	"					
60480	"	"					
60481	"	"					

TL3

TYPE 1

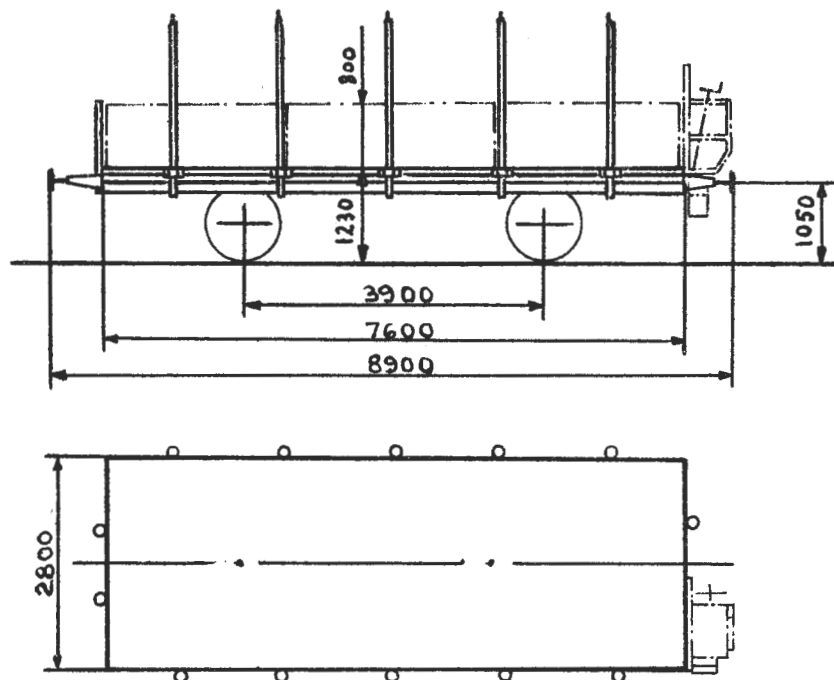

Omtrentlig egenvekt 8,0 t.

" last 15,0-15,5 t.

Gulvflate 21,3 m²

Rommhold 17,0 m³

1) Hovedtegning 1458 + 2140,
1458 + 2278

PLATTFORMVOGN MED NEDLEGGBARE JERNLEMMER

Vogn nr.	Fabr.	Byggeår	Merknad	Vogn nr.	Fabr.	Byggeår	Merknad
2985	Str	16	H-tegn. 1458 + 2140	4229	Skb	28	H-tegn. 1458 + 2278
2986	"	"		4231	"	"	
2987	"	"		4232	"	"	
2988	"	"		4234	"	"	
2989	"	"		4237	"	"	
2990	"	"		4239	"	"	
2991	"	"		4240	"	"	
2992	"	"		4241	"	"	
2993	"	"		4242	"	"	
2994	"	"		4243	"	"	
2995	"	"		4248	"	"	
2996	"	"					
2997	"	"					H-tegn. 1458 + 2140
2998	"	"		4891	Skb	18	
2999	"	"		4892	"	"	

1) Bremsarhuset på tegn. 2278 er erstattet med bremsplattform.

T13
TYPE 1

Vogn nr.	Fabr.	Byggear	Merknad	Vogn nr.	Fabr.	Byggear	Merknad
4893	Skb	18		5376	Edf	25	
4894	"	"		5377	"	"	
4895	"	"		5378	"	"	
4896	"	"		5379	"	"	
4897	"	"		5380	"	"	
4898	"	"		5381	"	"	
4899	"	"		5382	"	"	
4900	"	"		5383	"	"	
4901	"	"		5385	FMV	26	
4902	"	"		5389	Skb	27	
4904	"	"		5390	"	"	
4905	"	"		5391	"	"	
			H-tegn. 1458 + 2278	5392	"	"	
4906	FMV	25		5393	"	"	
4909	"	"		5394	"	"	
4910	"	"		5395	"	"	
4911	"	"		5396	"	"	
4912	"	"		5397	"	"	
4913	"	"		5398	"	"	
4914	"	"		5399	Str	"	
4915	"	"		5400	"	"	
4916	"	"		5467	"	"	
4918	"	"		5468	"	"	
4920	"	"		5469	"	"	
4921	"	"		5470	"	"	
4923	"	"		5471	"	"	
4924	"	"		5472	"	"	
			H-tegn. 1458 + 2140	5473	"	"	
5369	Edf	25		5474	"	"	
5370	"	"		5751	Edf	25	
5371	"	"		5752	"	"	
5372	"	"		5753	"	"	
5373	"	"		5754	"	"	
5374	"	"		5755	"	"	
5375	"	"					

Vogn nr.	Fabr.	Byggear	Merknad	Vogn nr.	Fabr.	Byggear	Merknad
5756	Edf	25		6236	Str	20	
5757	"	"		6237	"	"	
5758	"	"		6238	"	"	
5759	"	"		6239	"	"	
5760	"	"		6240	"	"	
5761	"	"		6241	"	"	
5762	"	"		6242	"	"	
5763	"	"		6243	"	"	
5764	"	"		6244	"	"	
5765	"	"		6245	"	"	
6211	Str	20		6246	"	"	
6212	"	"		6247	"	"	
6213	"	"		6248	"	"	
6214	"	"		6249	"	"	
6215	"	"		6250	"	"	
6216	"	"		6781	Skb	19	
6217	"	"		6782	"	"	
6218	"	"		6783	"	"	
6219	"	"		6784	"	"	
6220	"	"		6785	"	"	
6221	"	"		6786	"	"	
6222	"	"		6787	"	"	
6223	"	"		6788	"	"	
6224	"	"		6789	"	"	
6225	"	"		6790	"	"	
6226	"	"		6791	"	"	
6227	"	"		6792	"	"	
6228	"	"		6793	"	"	
6229	"	"		6794	"	"	
6230	"	"		6795	"	"	
6231	"	"		6796	"	"	
6232	"	"		6797	"	"	
6233	"	"		6798	"	"	
6234	"	"		6799	"	"	
6235	"	"		6800	"	"	

T13
TYPE 1

Vogn nr.	Fabr.	Byggeår	Merknad	Vogn nr.	Fabr.	Byggeår	Merknad
6821	Skb	19		6882	FMV	24	
6822	"	"		6883	"	"	
6823	"	"		6884	"	"	
6824	"	"		6885	"	"	
6825	"	"		6886	"	"	
				6887	"	"	
			H-tegn. 1458 + 2278	6888	"	"	
6826	FMV	23		6889	"	"	
6827	"	"		6890	"	"	
6828	"	"		6891	"	"	
6830	"	"		6892	"	"	
6831	"	"		6893	"	"	
6832	"	"		6894	"	"	
6834	"	"		6895	"	"	
6835	"	"		6896	"	"	
6836	"	"		6897	"	"	
6837	"	"		6899	"	"	
6838	"	"		6900	"	"	
6839	"	"		6997	"	"	
6840	"	"		6998	"	"	
6865	"	"		6999	"	"	
6866	"	"		7000	"	"	
6867	"	"					
6868	"	"					
6869	"	"					H-tegn. 1458 + 2140
6870	"	"		10441	Str	16	
6871	"	"		10442	"	"	
6872	"	"		10443	"	"	
6873	"	"		10444	"	"	
6874	"	"		10445	"	"	
6876	"	"		10446	"	"	
6877	"	"		10447	"	"	
6878	"	"		10448	"	"	
6879	"	"		10449	"	"	
6880	"	24		10450	"	"	
6881	"	"					

Vogn nr.	Fabr.	Byggear	Merknad	Vogn nr.	Fabr.	Byggear	Merknad
10451	Str	16		10486	Skb	19	
10452	"	"		10487	"	"	
10453	"	"		10488	"	"	
10454	"	"		10489	"	"	
10455	"	"		10490	"	"	
10456	"	"		10491	"	"	
10457	"	"		10492	"	"	
10458	"	"		10493	"	"	
10459	"	"		10494	"	"	
10460	"	"		10495	"	"	
10461	Skb	19		10496	"	"	
10462	"	"		10497	"	"	
10463	"	"		10498	"	"	
10464	"	"		10499	"	"	
10465	"	"		10500	"	"	
10466	"	"		10526	"	20	
10467	"	"		10527	"	"	
10468	"	"		10528	"	"	
10469	"	"		10529	"	"	
10470	"	"		10530	"	"	
10471	"	"					
10472	"	"					H-tegn. 1458 + 2278
10473	"	"		10533	Skb	21	
10474	"	"		10534	"	"	
10475	"	"		10536	"	"	
10476	"	"		10537	"	"	
10477	"	"		10538	"	"	
10478	"	"		10540	"	"	
10479	"	"		10541	"	"	
10480	"	"		10544	"	"	
10481	"	"		10549	"	"	
10482	"	"		10550	"	"	
10483	"	"		10591	Str	20	
10484	"	"		10593	"	"	
10485	"	"		10594	"	"	

T13
TYPE 1

Vogn nr.	Fabr.	Byggear	Merknad	Vogn nr.	Fabr.	Byggear	Merknad
10595	Str	20		10685	LH	21	
10596	"	"		10686	"	"	
10598	"	"		10687	"	"	
10600	"	"		10688	"	"	
			H-tegn. 1458 + 2140	10689	"	"	
10656	"	"		10690	"	"	
10657	"	"		10691	"	"	
10658	"	"		10692	"	"	
10659	"	"		10693	"	"	
10660	"	"		10694	"	"	
10661	"	"		10695	"	"	
10662	"	"		10697	"	"	
10663	"	"		10698	"	"	
10664	"	"		10699	"	"	
10665	"	"		10700	"	"	
10666	LH	21		10914	"	20	
10667	"	"		10915	"	"	
10668	"	"		10916	"	"	
10669	"	"		10917	"	"	
10670	"	"		10918	"	"	
10671	"	"		10919	"	"	
10672	"	"		10920	"	"	
10673	"	"		10921	"	"	
10674	"	"		10922	"	"	
10675	"	"		10923	"	"	
10676	"	"					H-tegn. 1458 + 2278
10677	"	"		10924	LH	21	
10678	"	"		10925	"	"	
10679	"	"		10926	"	"	
10680	"	"		10928	"	"	
10681	"	"		10929	"	"	
10682	"	"		10931	"	"	
10683	"	"		10932	"	"	
10684	"	"		10933	"	"	

Vogn nr.	Fabr.	Byggeår	Merknad	Vogn nr.	Fabr.	Byggeår	Merknad
10940	FMV	23		10985	FMV	25	
10941	"	"		10986	"	"	
10943	"	"		10987	"	"	
10944	"	"		10988	"	"	
10946	"	"		10989	"	"	
10947	"	"		10990	"	"	
10948	"	"		10991	"	"	
10951	"	"		10992	"	"	
10954	"	"		10993	"	"	
10955	"	"		10994	"	"	
10956	"	"		10995	"	"	
10957	"	"		14529	Str	16	
10958	"	"		14530	"	"	
10959	"	"		14531	"	"	
10962	"	"		14532	"	"	
10963	"	"		14533	"	"	
10964	"	"		14534	"	"	
10967	"	24		14535	"	"	
10968	"	"		14536	"	"	
10969	"	"		14537	"	"	
10970	"	"		14538	"	"	
10971	"	"		14539	"	"	
10972	"	"		14540	"	"	
10973	"	"		14541	"	"	
				14542	"	"	
			H-tegn. 1458 + 2140	14543	"	"	
10975	FMV	25		14544	"	"	
10976	"	"		14545	"	"	
10977	"	"		14546	"	"	
10978	"	"		14547	"	"	
10979	"	"		14548	"	"	
10980	"	"		14549	"	"	
10982	"	"		14550	"	"	
10983	"	"		14551	"	"	
10984	"	"		14552	"	"	

T13
TYPE 1

Vogn nr.	Fabr.	Byggear	Merknad	Vogn nr.	Fabr.	Byggear	Merknad
14553	Str	16		15547	Str	22	
14554	"	"		15548	"	"	
14555	"	"		15549	"	"	
14556	"	"		15550	"	"	
14557	"	"		15551	"	"	
14558	"	"		15552	"	"	
14559	"	"		15553	"	"	
14560	"	"		15554	"	"	
14561	"	"		15555	"	"	
14562	"	"		15556	"	"	
14563	"	"		15557	"	"	
14564	"	"		15558	"	"	
14565	"	"		15559	"	"	
14566	"	"		15560	"	"	
14567	"	"		15561	"	"	
14568	"	"		15562	"	"	
			H-tegn. 1458 + 2278	15563	"	"	
14570	FMV	24		15564	"	"	
14573	"	"		15565	"	"	
14574	"	"		15566	"	"	
14575	"	"		15567	"	"	
			H-tegn. 1458 + 2140	15568	"	"	
				15569	"	"	
				15570	"	"	
15536	Str	16		15571	FMV	25	
15537	"	"		15572	"	"	
15538	"	"		15573	"	"	
15539	"	"		15574	"	"	
15540	"	"		15575	"	"	
15541	"	"		15576	"	"	
15542	"	"		15577	"	"	
15543	"	"		15578	"	"	
15544	"	"		15579	"	"	
15545	"	"		15580	"	"	
15546	"	22		15581	"	"	

Vogn nr.	Fabr.	Byggeår	Merknad	Vogn nr.	Fabr.	Byggeår	Merknad
15582	FMV	25		16492	FMV	25	
15583	"	"		16493	"	26	
15584	"	"		16494	"	"	
15585	"	"					
15586	"	"					H-tegn. 1458 + 2140
15587	"	"		16516	Str	27	
15588	"	"		16517	"	"	
15589	"	"		16518	"	"	
15590	"	"		16519	"	"	
15591	"	"		16520	"	"	
15592	"	"		16521	"	"	
15593	"	"		16522	"	"	
15594	"	"		16523	"	"	
15595	"	"		16524	"	"	
15596	"	"		16525	"	"	
15597	"	"		16526	"	"	
15598	"	"		16527	"	"	
15599	"	"		16528	"	"	
15600	"	"		16529	"	28	
16475	Edf	25		16530	"	"	
16476	"	"		16531	"	"	
16477	"	"		16532	"	"	
16478	"	"		16533	"	"	
16479	"	"		16534	"	"	
16480	"	"		16535	"	"	
16481	"	"		16536	"	"	
16482	"	"		16537	"	"	
16483	"	"		16538	"	"	
16484	"	"		16539	"	"	
			H-tegn. 1458 + 2278	16540	"	"	
16486	FMV	25		16541	"	"	
16488	"	"		16542	"	"	
16490	"	"		16543	"	"	
16491	"	"		16544	"	"	
				16545	"	"	

T13
TYPE 1

Vogn nr.	Fabr.	Byggeår	Merknad	Vogn nr.	Fabr.	Byggeår	Merknad
16546	Str	28		17161	LH	21	
16547	"	"		17162	"	"	
16548	"	"		17163	"	"	
16549	"	"					
16550	"	"					
16566	"	"					
16567	"	"					
16568	"	"					
16569	"	"					
16570	"	"					
17026	Skb	19					
17027	"	"					
17028	"	"					
17029	"	"					
17031	"	"					
17032	"	"					
17033	"	"					
17034	"	"					
17035	"	"					
17136	LE	21					
17137	"	"					
17138	"	"					
17139	"	"					
17140	"	"					
17141	"	"					
17142	"	"					
17143	"	"					
17144	"	"					
17146	"	"					
17147	"	"					
17148	"	"					
17149	"	"					
17150	"	"					
17159	"	"					
17160	"	"					

T14

TYPE 1

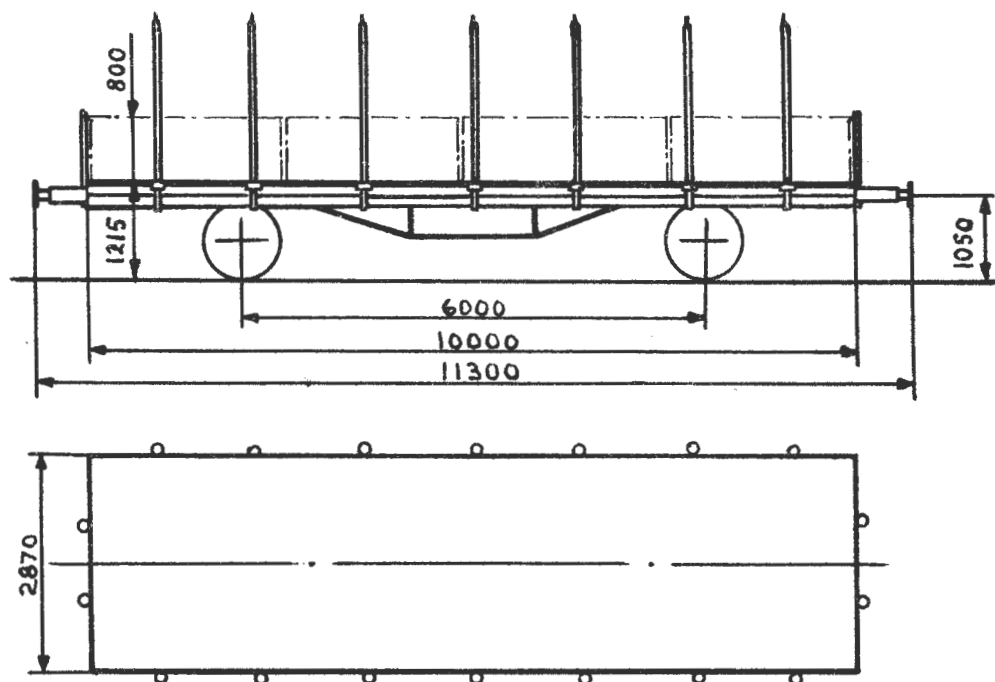

Omtrentlig egenvekt 9,0-9,5 t.
 " last 20,0 t.
 Gulvflate 28,7 m²
 Rominnhold 22,8 m³
 Hovedtegning 3770 + 4066,
 3770 + 4350

PLATTFORMVOGN MED NEDSLAGBARE JERNLEMMER

Vogn nr.	Fabr.	Byggeår	Merknad	Vogn nr.	Fabr.	Byggeår	Merknad
60206	Skb	36	H-tegn. 3770 + 4066	60220	Skb	37	
60207	"	"		60221	"	"	
60208	"	"		60222	"	"	
60209	"	"		60223	"	"	
60210	"	"		60224	"	"	
60211	"	"		60225	"	"	
60212	"	"		60226	"	"	
60213	"	"		60227	"	"	
60214	"	"		60228	"	"	
60215	"	"		60229	"	"	
60216	"	37		60230	"	"	
60217	"	"		60231	"	"	
60218	"	"		60232	"	"	
60219	"	"		60233	"	"	
				60234	"	"	

T14
TYPE 1

Vogn nr.	Fabr.	Byggear	Merknad	Vogn nr.	Fabr.	Byggear	Merknad
60235	Skb	37		60269	Skb	38	
60236	"	"		60270	"	"	
60237	"	"		60271	"	"	
60238	"	"		60272	"	"	
60239	"	"		60273	"	"	
60240	"	"		60274	"	"	
60241	"	"		60275	"	"	
60242	"	"		60276	"	"	
60243	"	"		60277	"	"	
60244	"	"		60278	"	"	
60245	"	"		60279	"	"	
60246	"	"		60280	"	"	
60247	"	"		60281	"	"	
60248	"	"		60282	"	"	
60249	"	"		60283	"	"	
60250	"	"		60284	"	"	
60251	"	"		60285	"	"	
60252	"	"		60286	"	39	
60253	"	"		60287	"	"	
60254	"	"		60288	"	"	
60255	"	"		60289	"	"	
			H-tegn. 3770 + 4350	60290	"	"	
60256	Skb	38		60291	"	"	
60257	"	"		60292	"	"	
60258	"	"		60293	"	"	
60259	"	"		60294	"	"	
60260	"	"		60295	"	"	
60261	"	"		60296	"	38	
60262	"	"		60297	"	"	
60263	"	"		60298	"	"	
60264	"	"		60299	"	"	
60265	"	"		60300	"	"	
60267	"	"		60301	"	"	
60268	"	"		60302	"	"	
				60303	"	"	

Vogn nr.	Fabr.	Byggear	Merknad	Vogn nr.	Fabr.	Byggear	Merknad
60304	Skb	38		60339	Skb	40	
60305	"	"		60340	"	"	
60306	"	39		60341	"	"	
60307	"	"		60342	"	"	
60308	"	"		60343	"	"	
60309	"	"		60344	"	"	
60310	"	"		60345	"	"	
60311	"	"		60346	"	"	
60312	"	"		60347	"	"	
60313	"	"		60348	"	"	
60314	"	"		60349	"	"	
60315	"	"		60350	"	"	
60316	"	"		60351	"	"	
60317	"	"		60352	"	"	
60318	"	"		60353	"	"	
60319	"	"		60354	"	"	
60320	"	"		60355	"	"	
60321	"	"		60356	"	"	
60322	"	"		60357	"	"	
60323	"	"		60358	"	"	
60324	"	"		60359	"	"	
60325	"	"		60360	"	"	
60326	"	"		60361	"	"	
60327	"	"		60362	"	"	
60328	"	"		60363	"	"	
60329	"	"		60364	"	"	
60330	"	"		60365	"	"	
60331	"	"		60366	"	"	
60332	"	"		60367	"	"	
60333	"	"		60368	"	"	
60334	"	40		60369	"	"	
60335	"	"		60370	"	"	
60336	"	"		60371	"	"	
60337	"	"		60372	"	"	
60338	"	"		60373	"	"	

T14
TYPE 1

Vogn nr.	Fabr.	Byggeår	Merknad	Vogn nr.	Fabr.	Byggeår	Merknad
60374	Skb	40		60409	Edf	40	
60375	"	"		60410	"	"	
60376	"	39		60412	"	"	
60377	"	"		60413	"	"	
60378	"	"		60414	"	"	
60379	"	"		60415	"	"	
60380	"	"		60496	Skb	42	
60381	"	"		60497	"	"	
60382	"	"		60498	"	"	
60383	"	"		60499	"	"	
60384	"	"		60500	"	"	
60385	"	"		60501	"	"	
60386	Edf	40		60502	"	"	
60387	"	"		60503	"	"	
60388	"	"		60504	"	"	
60389	"	"		60505	"	"	
60390	"	"		60506	"	"	
60391	"	"		60507	"	"	
60392	"	"		60508	"	"	
60393	"	"		60509	"	"	
60394	"	"		60510	"	"	
60395	"	"		60511	"	"	
60396	"	"		60512	"	"	
60397	"	"		60513	"	"	
60398	"	"		60514	"	"	
60399	"	"		60515	"	"	
60400	"	"		60516	"	"	
60401	"	"		60517	"	"	
60402	"	"		60518	"	"	
60403	"	"		60519	"	"	
60404	"	"		60520	"	"	
60405	"	"		60521	"	"	
60406	"	"		60522	"	"	
60407	"	"		60523	"	"	
60408	"	"		60524	"	"	

Vogn nr.	Fabr.	Byggear	Merknad	Vogn nr.	Fabr.	Byggear	Merknad
60525	Skb	42		60560	Skb	46	
60526	"	"		60561	"	"	
60527	"	"		60562	"	"	
60528	"	"		60563	"	"	
60529	"	"		60564	"	"	
60530	"	"		60565	"	"	
60531	"	"		60566	"	"	
60532	"	"		60567	"	"	
60533	"	"		60568	"	"	
60534	"	"		60569	"	"	
60535	"	"		60570	"	"	
60536	"	"		60571	"	"	
60537	"	"		60572	"	"	
60538	"	"		60573	"	"	
60539	"	"		60574	"	"	
60540	"	"		60575	"	"	
60541	"	"		60576	"	"	
60542	"	"		60577	"	"	
60543	"	"		60578	"	"	
60544	"	"		60579	"	"	
60545	"	"		60580	"	"	
60546	"	45		60581	"	"	
60547	"	"		60582	"	"	
60548	"	"		60583	"	"	
60549	"	46		60584	"	"	
60550	"	"		60585	"	"	
60551	"	"		60586	"	"	
60552	"	"		60587	"	"	
60553	"	45		60588	"	"	
60554	"	"		60589	"	"	
60555	"	"		60590	"	"	
60556	"	46		60591	"	"	
60557	"	"		60592	"	"	
60558	"	"		60593	"	"	
60559	"	"		60594	"	"	

T14
TYPE 1

Vogn nr.	Fabr.	Byggeår	Merknad	Vogn nr.	Fabr.	Byggeår	Merknad
60595	Skb	46		60629	Str	44	
60596	"	"		60630	"	"	
60597	"	"		60631	"	"	
60598	"	"		60632	"	"	
60599	"	"		60633	"	"	
60600	"	"		60634	"	"	
60601	"	"		60635	"	"	
60602	"	"		60636	"	"	
60603	"	"		60637	"	"	
60604	"	"		60638	"	"	
60605	"	"		60639	"	"	
60606	"	"		60640	"	"	
60607	"	"		60641	"	"	
60608	"	"		60642	"	"	
60609	"	"		60643	"	"	
60610	"	"		60644	"	"	
60611	"	"		60645	"	"	
60612	"	"		60646	"	"	
60613	"	"		60647	"	"	
60614	"	"		60648	"	"	
60615	"	"		60649	"	"	
60616	"	"		60650	"	"	
60617	"	"		60651	"	"	
60618	"	"		60652	"	"	
60619	"	"		60653	"	"	
60620	"	"		60654	"	"	
60621	Str	44		60655	"	"	
60622	"	"		60656	"	"	
60623	"	"		60657	"	"	
60624	"	"		60658	"	"	
60625	"	"		60659	"	"	
60626	"	"		60660	"	"	
60627	"	"		60661	"	"	
60628	"	"		60662	"	"	
				60663	"	"	

Vogn nr.	Fabr.	Byggear	Merknad	Vogn nr.	Fabr.	Byggear	Merknad
60664	Str	44		60700	Skb	46	
60665	"	"		60701	"	"	
60666	"	"		60702	"	"	
60667	"	"		60703	"	"	
60668	"	"		60704	"	"	
60669	"	"		60705	"	"	
60670	"	"		60706	"	"	
60671	"	"		60707	"	"	
60672	"	"		60708	"	"	
60673	"	"		60709	"	47	
60674	"	"		60710	"	"	
60675	"	"		60711	"	"	
60676	"	"		60712	"	"	
60677	"	"		60713	"	"	
60678	"	"		60714	"	"	
60679	"	"		60715	"	"	
60680	"	"		60716	"	"	
60681	"	"		60717	"	"	
60682	"	"		60718	"	"	
60683	"	"		60719	"	"	
60684	"	"		60720	"	"	
60685	"	"		60721	"	"	
60686	"	"		60722	"	"	
60687	"	"		60723	"	"	
60688	"	"		60724	"	"	
60689	"	"		60725	"	"	
60690	Str	45		60726	"	"	
60691	"	"		60727	"	"	
60692	"	"		60728	"	"	
60693	"	"		60729	"	"	
60694	"	"		60730	"	"	
60695	"	"		60731	"	"	
60696	Skb	46		60732	"	"	
60697	"	"		60733	"	"	
60698	"	"		60734	"	"	
60699	"	"					

T14
TYPE 1

Vogn nr.	Fabr.	Byggeår	Merknad	Vogn nr.	Fabr.	Byggeår	Merknad
60736	Skb	47		60771	Str	47	
60737	"	"		60772	"	"	
60738	"	"		60773	"	48	
60739	"	"		60774	"	"	
60740	"	"		60775	"	"	
60741	"	"		60776	"	"	
60742	"	"		60777	"	"	
60743	"	"		60778	"	"	
60744	"	"		60779	"	"	
60745	"	"		60780	"	"	
60746	"	"		60781	"	"	
60747	"	"		60782	"	"	
60748	"	"		60783	"	"	
60749	"	"		60784	"	"	
60750	"	"		60785	"	"	
60751	"	"		60786	"	"	
60752	"	"		60787	"	"	
60753	"	"		60788	"	"	
60754	"	"		60789	"	"	
60755	"	"		60790	"	"	
60756	"	"		60791	"	"	
60757	"	"		60792	"	"	
60758	"	"		60793	"	"	
60759	"	"		60794	"	"	
60760	"	"		60795	"	"	
60761	"	"		60796	"	"	
60762	"	"		60797	"	"	
60763	"	"		60798	"	"	
60764	"	"		60799	"	"	
60765	"	"		60800	"	"	
60766	Str	"		60801	"	"	
60767	"	"		60802	"	"	
60768	"	"		60803	"	"	
60769	"	"		60804	"	"	
60770	"	"		60805	"	"	

Vogn nr.	Fabr.	Byggear	Merknad	Vogn nr.	Fabr.	Byggear	Merknad
60806	Str	48		60842	Str	50	
60807	"	"		60843	"	"	
60808	"	"		60844	"	"	
60809	"	"		60845	"	"	
60810	"	"		60846	"	"	
60811	"	"		60847	"	"	
60812	"	"		60848	"	"	
60813	"	"		60849	"	"	
60814	"	"		60850	"	"	
60815	"	"		60851	"	"	
60816	"	"		60852	"	"	
60817	"	"		60854	"	"	
60818	"	"		60855	"	"	
60819	"	"		60856	"	"	
60820	"	"		60857	"	"	
60821	"	"		60858	"	"	
60822	"	"		60859	"	"	
60823	"	"		60860	"	"	
60824	"	"		60861	"	"	
60825	"	"		60862	"	"	
60826	"	"		60863	"	"	
60827	"	"		60864	"	"	
60828	"	"		60865	"	"	
60829	"	"		60866	"	"	
60830	"	"		60867	"	"	
60831	"	"		60868	"	"	
60832	"	"		60869	"	"	
60833	"	"		60870	"	"	
60834	"	"		60871	"	"	
60835	"	"		60872	"	"	
60836	"	"		60873	"	"	
60837	"	"		60874	"	"	
60838	"	"		60875	"	"	
60839	"	"		60876	"	"	
60840	"	"		60877	"	"	
60841	"	"					

T14
TYPE 1

Vogn nr.	Fabr.	Byggear	Merknad	Vogn nr.	Fabr.	Byggear	Merknad
60878	Str	50		60913	Str	52	
60879	"	"		60914	"	51	
60880	"	"		60915	"	52	
60881	"	"		60916	"	"	
60882	"	"		60917	"	"	
60883	"	"		60918	"	"	
60884	"	"		60919	"	"	
60885	"	"		60920	"	"	
60886	"	"		60921	"	"	
60887	"	"		60922	"	"	
60888	"	51		60923	"	"	
60889	"	"		60924	"	"	
60890	"	"		60925	"	"	
60891	"	"		60926	"	"	
60892	"	"		60927	"	"	
60893	"	"		60928	"	"	
60894	"	"		60929	"	"	
60895	"	"		60930	"	"	
60896	"	"		60931	"	"	
60897	"	"		60932	"	"	
60898	"	"		60933	"	"	
60899	"	"		60934	"	"	
60900	"	"		60935	"	"	
60901	"	"		60936	"	"	
60902	"	"		60937	"	"	
60903	"	"		60938	"	"	
60904	"	"		60939	"	"	
60905	"	"		60940	"	"	
60906	"	"		60941	Edf	50	
60907	"	"		60942	"	"	
60908	"	"		60943	"	"	
60909	"	"		60944	"	"	
60910	"	"		60945	"	"	
60911	"	"		60946	"	"	
60912	"	"		60947	"	"	

Vogn nr.	Fabr.	Byggeår	Merknad	Vogn nr.	Fabr.	Byggeår	Merknad
60948	Edf	50		60983	Edf	50	
60949	"	"		60984	"	"	
60950	"	"		60985	"	"	
60951	"	"		60986	"	"	
60952	"	"		60987	"	"	
60953	"	"		60988	"	"	
60954	"	"		60989	"	"	
60955	"	"		60990	"	"	
60956	"	"		60991	"	"	
60957	"	"		60992	"	"	
60958	"	"		60993	"	"	
60959	"	"		60994	"	"	
60960	"	"		60995	"	"	
60961	"	"		60996	"	"	
60962	"	"		60997	"	"	
60963	"	"		60998	"	"	
60964	"	"		60990	"	"	
60965	"	"		61000	"	"	
60966	"	"		61001	"	"	
60967	"	"		61002	"	"	
60968	"	"		61003	"	"	
60969	"	"		61004	"	"	
60970	"	"		61005	"	"	
60971	"	"		61006	"	"	
60972	"	"		61007	"	"	
60973	"	"		61008	"	"	
60974	"	"		61009	"	"	
60975	"	"		61010	"	"	
60976	"	"		61011	"	"	
60977	"	"		61012	"	"	
60978	"	"		61013	"	"	
60979	"	"		61014	"	"	
60980	"	"		61015	"	"	
60981	"	"		61016	"	"	
60982	"	"					

T14
TYPE 1

Vogn nr.	Fabr.	Byggear	Merknad	Vogn nr.	Fabr.	Byggear	Merknad
61017	Edf	50		61052	Edf	50	
61018	"	"		61053	"	"	
61019	"	"		61054	"	"	
61020	"	"		61055	"	"	
61021	"	"		61056	"	"	
61022	"	"		61057	"	"	
61023	"	"		61058	"	"	
61024	"	"		61059	"	"	
61025	"	"		61060	"	"	
61026	"	"		61061	"	51	
61027	"	"		61062	"	"	
61028	"	"		61063	"	"	
61029	"	"		61064	"	"	
61030	"	"		61065	"	"	
61031	"	"		61066	Str	52	
61032	"	"		61067	"	"	
61033	"	"		61068	"	"	
61034	"	"		61069	"	"	
61035	"	"		61070	"	"	
61036	"	"		61071	"	"	
61037	"	"		61072	"	"	
61038	"	"		61073	"	"	
61039	"	"		61074	"	"	
61040	"	"		61075	"	"	
61041	"	"		61076	"	"	
61042	"	"		61077	"	"	
61043	"	"		61078	"	"	
61044	"	"		61079	"	"	
61045	"	"		61080	"	"	
61046	"	"		61081	"	"	
61047	"	"		61082	"	"	
61048	"	"		61083	"	"	
61049	"	"		61084	"	"	
61050	"	"		61085	"	"	
61051	"	"		61086	"	"	

Vogn nr.	Fabr.	Byggear	Merknad	Vogn nr.	Fabr.	Byggear	Merknad
61087	Str	52		61122	Str	52	
61088	"	"		61123	"	"	
61089	"	"		61124	"	"	
61090	"	"		61125	"	"	
61091	"	"		61126	"	"	
61092	"	"		61127	"	"	
61093	"	"		61128	"	"	
61094	"	"		61129	"	"	
61095	"	"		61130	"	"	
61096	"	"		61131	"	"	
61097	"	"		61132	"	"	
61098	"	"		61133	"	"	
61099	"	"		61134	"	"	
61100	"	"		61135	"	53	
61101	"	"		61136	"	"	
61102	"	"		61137	"	"	
61103	"	"		61138	"	"	
61104	"	"		61139	"	"	
61105	"	"		61140	"	"	
61106	"	"		61141	"	"	
61107	"	"		61142	"	"	
61108	"	"		61143	"	"	
61109	"	"		61144	"	"	
61110	"	"		61145	"	"	
61111	"	"		61146	"	"	
61112	"	"		61147	"	"	
61113	"	"		61148	"	"	
61114	"	"		61149	"	"	
61115	"	"		61150	"	"	
61116	"	"		61151	"	"	
61117	"	"		61152	"	"	
61118	"	"		61153	"	"	
61119	"	"		61154	"	"	
61120	"	"		61155	"	"	
61121	"	"		61156	"	"	

T14
TYPE 1

Vogn nr.	Fabr.	Byggear	Merknad	Vogn nr.	Fabr.	Byggear	Merknad
61157	Str	53		61192	Edf	54	
61158	"	"		61193	"	"	
61159	"	"		61194	"	"	
61160	"	"		61195	"	"	
61161	"	"		61196	"	"	
61162	"	"		61197	"	"	
61163	"	"		61198	"	"	
61164	"	"		61199	"	"	
61165	"	"		61200	"	"	
61166	"	"		61201	"	"	
61167	"	"		61202	"	"	
61168	"	"		61203	"	"	
61169	"	"		61204	"	"	
61170	"	"		61205	"	"	
61171	"	"		61206	"	"	
61172	"	"		61207	"	"	
61173	"	"		61208	"	"	
61174	"	"		61209	"	"	
61175	"	"		61210	"	"	
61176	"	"		61211	"	"	
61177	"	"		61212	"	"	
61178	"	"		61213	"	"	
61179	"	"		61214	"	"	
61180	"	"		61215	"	"	
61181	"	"		61216	"	"	
61182	"	"		61217	"	"	
61183	"	"		61218	"	"	
61184	"	"		61219	"	"	
61185	"	"		61220	"	"	
61186	"	"		61221	"	"	
61187	"	"		61222	"	"	
61188	"	"		61223	"	"	
61189	"	"		61224	"	"	
61190	"	"		61225	"	"	
61191	Edf	54		61226	"	"	

Vogn nr.	Fabr.	Byggear	Merknad	Vogn nr.	Fabr.	Byggear	Merknad
61227	Edf	54					
61228	"	"					
61229	"	"					
61230	"	"					
61231	Hök	54					
61232	"	"					
61233	"	"					
61234	"	"					
61235	"	"					
61236	"	"					
61237	"	"					
61238	"	"					
61239	"	"					
61240	"	"					
61241	"	"					
61242	"	"					
61243	"	"					
61244	"	"					
61245	"	"					
61246	"	"					
61247	"	"					
61248	"	"					
61249	"	"					
61250	"	"					
61251	"	"					
61252	"	"					
61253	"	"					

T103

TYPE 1

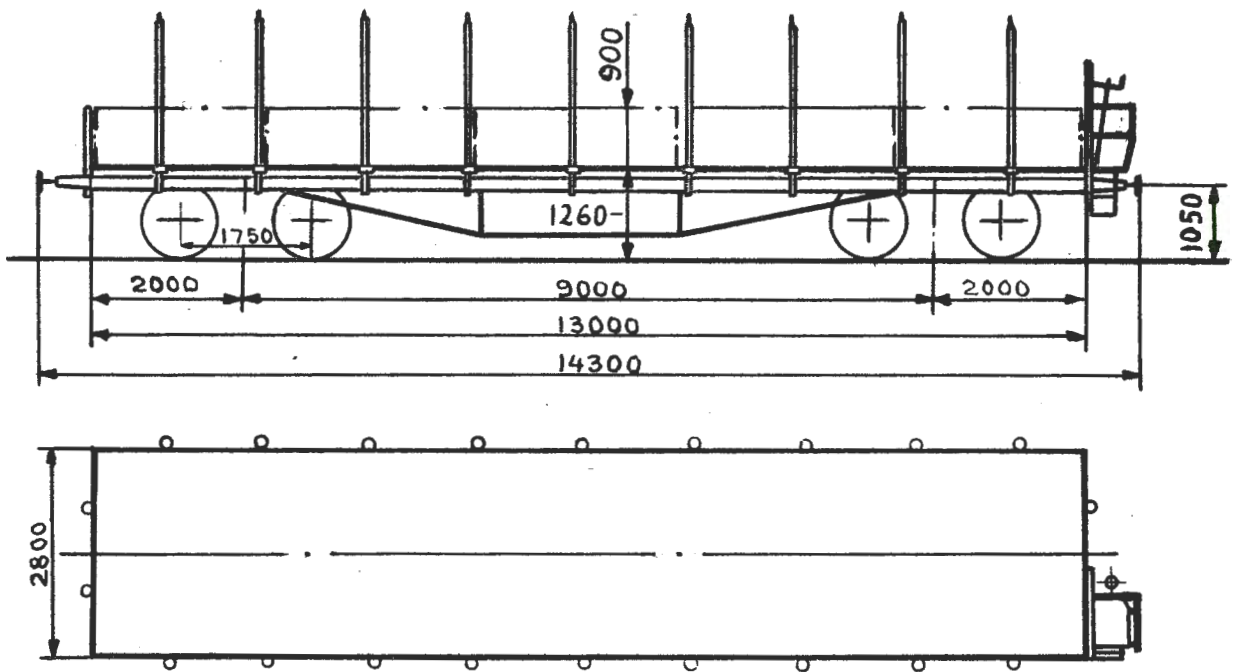

Omtrentlig egenvekt 17,0 t.
" last 29,0 t.

Gulvflate 36,4 m²
Rominnhold 32,8 m³

1) Hovedtegning 2895 + 2896

PLATTFORMVOGN MED NEDLEGGBARE JERNLEMMER

Vogn nr.	Fabr.	Byggeår	Merknad	Vogn nr.	Fabr.	Byggeår	Merknad
4926	FMV	26		16589	Str	29	
4929	"	"		16590	"	"	
4933	"	"		16591	"	"	
14916	"	"					
14917	"	"					
14918	"	"					
16495	SMV	28					
16496	"	"					
16497	"	"					
16498	"	"					
16499	"	"					
16500	FMV	26					
16502	"	"					
16503	"	"					
16504	"	"					

1) Bremsarhuset er erstattet med bremsersplattform etter tegn. 3291.

T104

TYPE 1

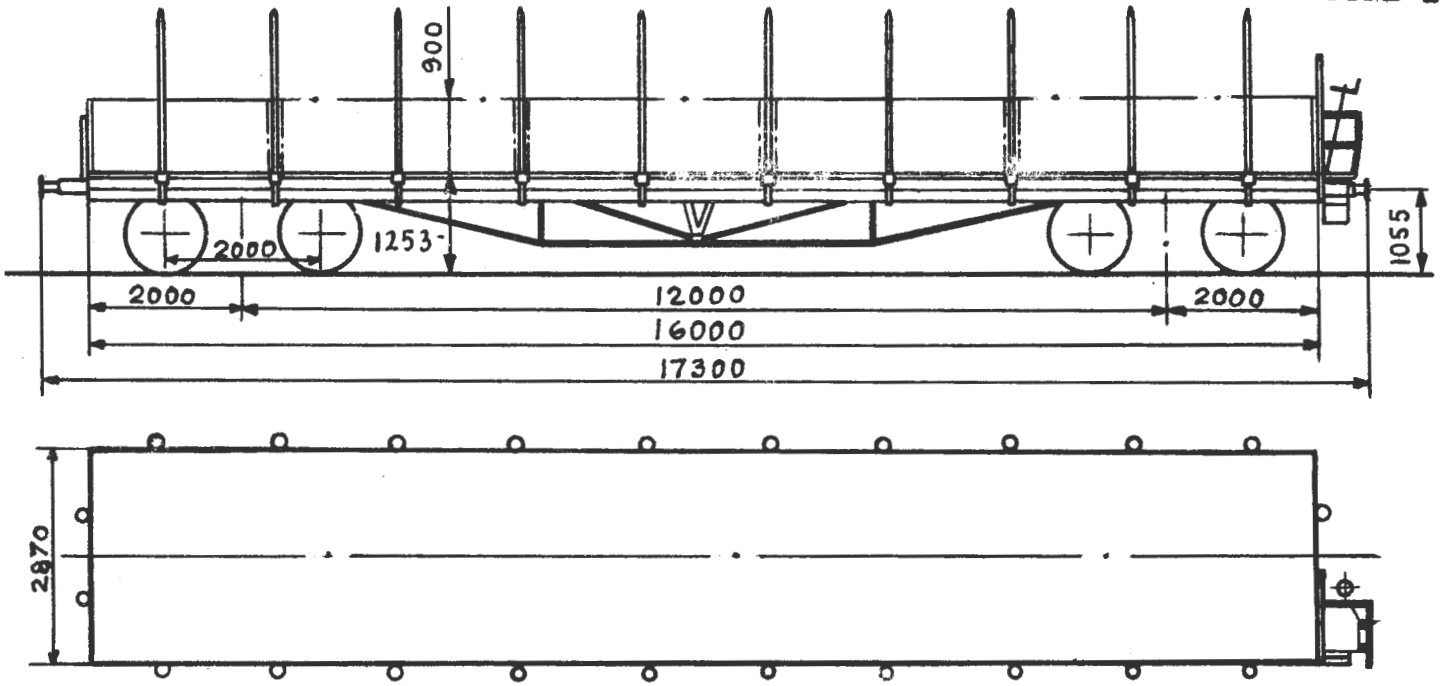

Omtrentlig egenvekt	20,5 t.
" last	38,0 t.
Gulvflate	45,9 m ²
Rominnhold	41,2 m ³
Hovedtegning	3400 + 4506

PLATTFORMVOGN MED NEDLEGBARE JERNLEMMER

Vogn nr.	Fabr.	Byggear	Merknad	Vogn nr.	Fabr.	Byggear	Merknad
60486	Edf	40					
60487	"	"					
60488	"	"					
60489	"	"					
60490	"	"					
60491	"	"					
60492	"	"					
60493	"	"					
60494	"	"					
60495	"	"					

Tlf3

TYPE 1

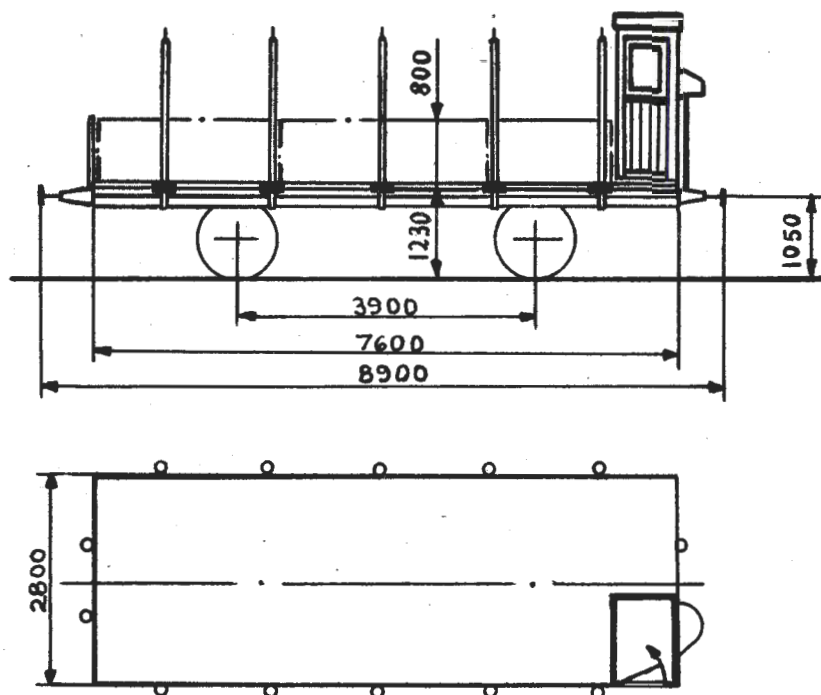

Omtrentlig egenvekt 8,0 t.
 " last 15,0 t.
 Gulvflate 20,3 m²
 Rominnhold 16,2 m³
 Hovedtegning 1458 + 2278

PLATTFORMVOGN MED NEDLEGGBARE JERNLEMMER

Vogn nr.	Fabr.	Byggear	Merknad	Vogn nr.	Fabr.	Byggear	Merknad
4230	Skb	28		5384	FMV	26	
4233	"	"		5386	"	"	
4235	"	"		5387	"	"	
4236	"	"		5388	"	"	
4238	"	"		6829	"	23	
4244	"	"		6833	"	"	
4245	"	"		6875	"	"	
4246	"	"		6898	"	24	
4247	"	"		10531	Skb	21	
4907	FMV	25		10532	"	"	
4908	"	"		10535	"	"	
4917	"	"		10539	"	"	
4919	"	"		10542	"	"	
4922	"	"		10543	"	"	
4925	"	"		10545	"	"	

Vogn nr.	Fabr.	Byggear	Merknad	Vogn nr.	Fabr.	Byggear	Merknad
10546	Skb	21					
10547	"	"					
10548	"	"					
10592	Str	20					
10597	"	"					
10599	"	"					
10927	LH	21					
10930	"	"					
10942	FMV	23					
10945	"	"					
10949	"	"					
10950	"	"					
10952	"	"					
10960	"	"					
10961	"	"					
10965	"	24					
10966	"	"					
10974	"	"					
14569	"	"					
14571	"	"					
14572	"	"					
14576	"	"					
14577	"	"					
14578	"	"					
16485	"	25					
16487	"	"					
16489	"	"					

Tlf03

TYPE 1

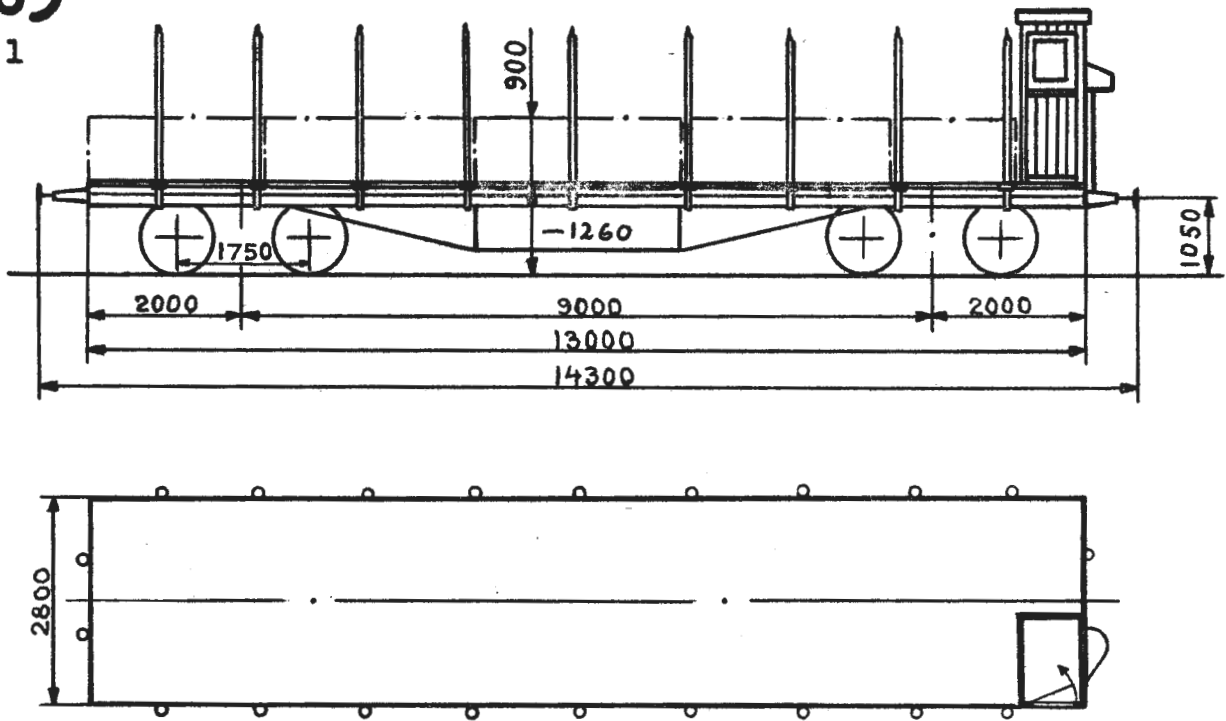

Omtrentlig egenvekt	17,0	t.
" last	29,0	t.
Gulvflate	35,3	m ²
Rominhold	31,7	m ²
Hovedtegning	2895 + 2896	

PLATTFORMVOGN MED NEDLEGBARE JERNLEMMER

Vogn nr.	Fabr.	Byggeår	Merknad	Vogn nr.	Fabr.	Byggeår	Merknad
4927	FMV	26					
4928	"	"					
4930	"	"					
4931	"	"					
4932	"	"					
4934	"	"					
4935	"	"					
14914	"	"					
14915	"	"					
16501	"	"					

Tro4

TYPE 1

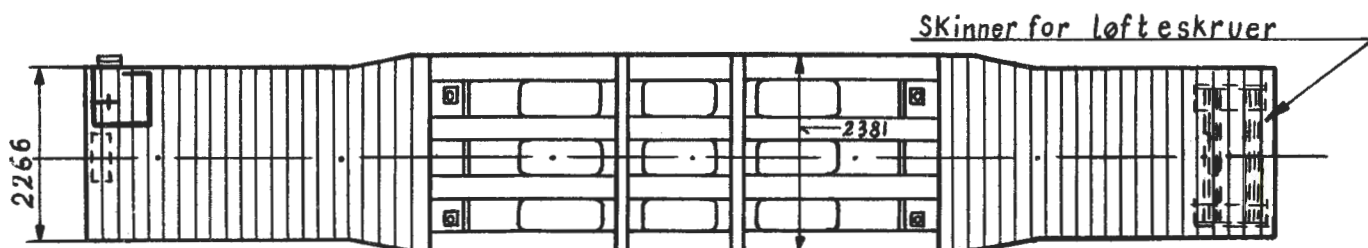
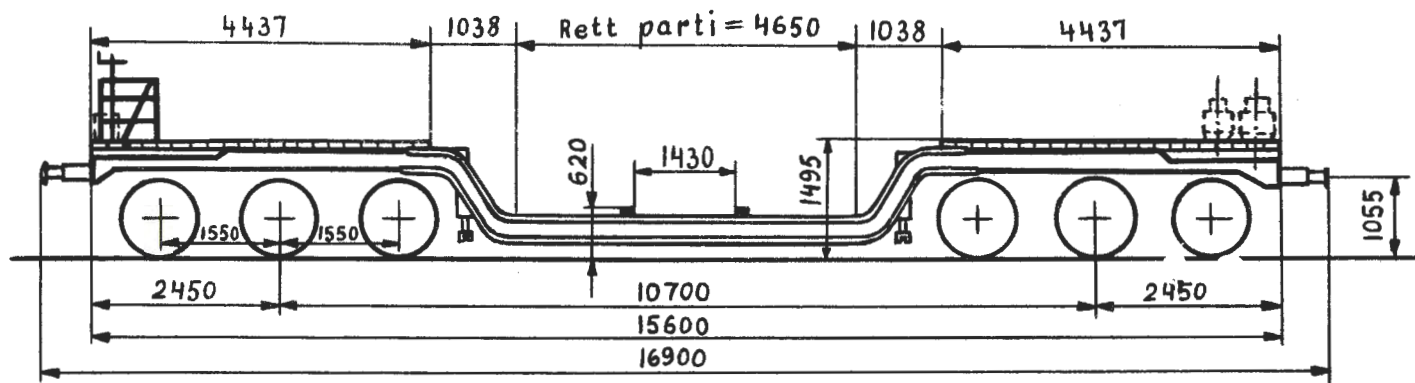

Omtrentlig egenvekt 34,1 t.
 " last 53,0 t.
 Gulvflate -
 Rominnhold -
 Hovedtegning 6428

TRANSFORMATORVOGN

Vogn nr.	Fabr.	Byggeår	Merknad	Vogn nr.	Fabr.	Byggeår	Merknad
16506	Str	53					

Trfo4

TYPE 1

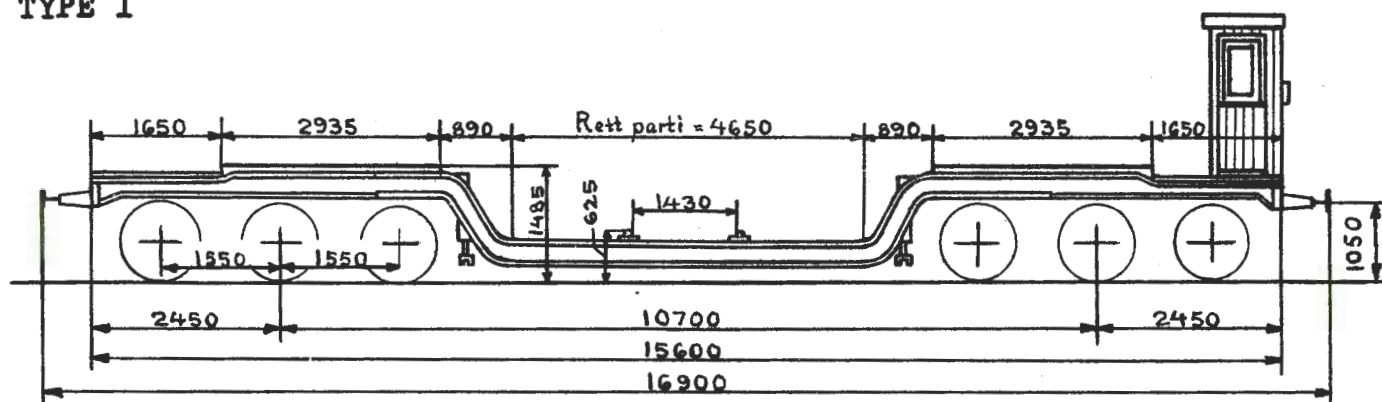

Omtrentlig egenvekt 28,5 t.
 " last 52,5 t.
 Gulvflate -
 Rominnhold -
 Hovedtegning 2930

TRANSFORMATORVOGN

Vogn nr.	Fabr.	Byggeår	Merknad	Vogn nr.	Fabr.	Byggeår	Merknad
16505	Str	26					

Tso2

TYPE 1

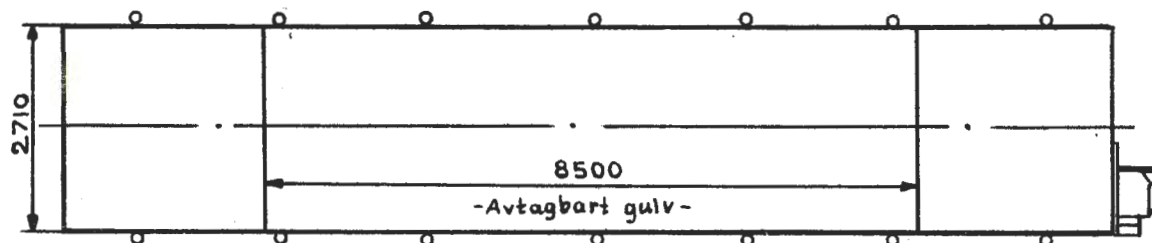
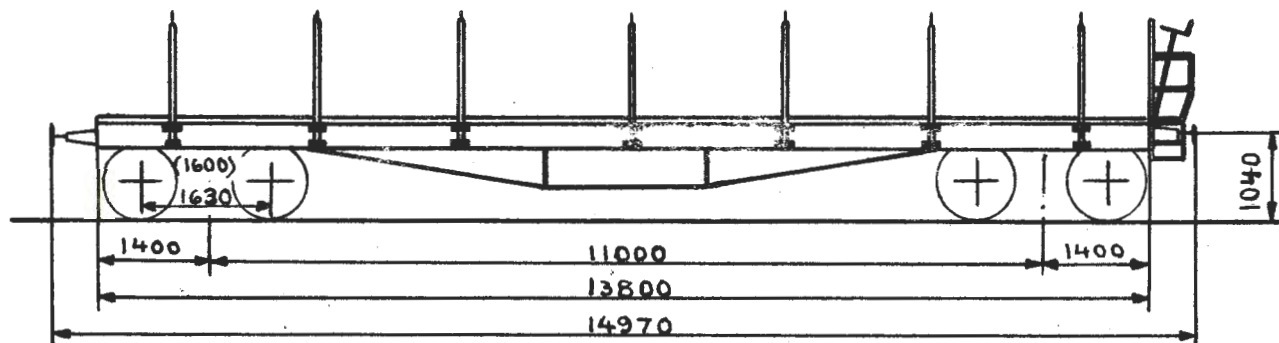

Omtrentlig egenvekt 14,5 t.

" last 20,5 t.

Gulvflate 37,4 m²

Rominhold -

1) Hovedtegning 371

SPESIAL PLATTFORMVOGN

Vogn nr.	Fabr.	Byggeår	Merknad	Vogn nr.	Fabr.	Byggeår	Merknad
4380	Skb	97					
15991	"	09					

1) Bremsarhuset er erstattet med bremsplattform etter tegn. 3788.

Tso2

TYPE 2

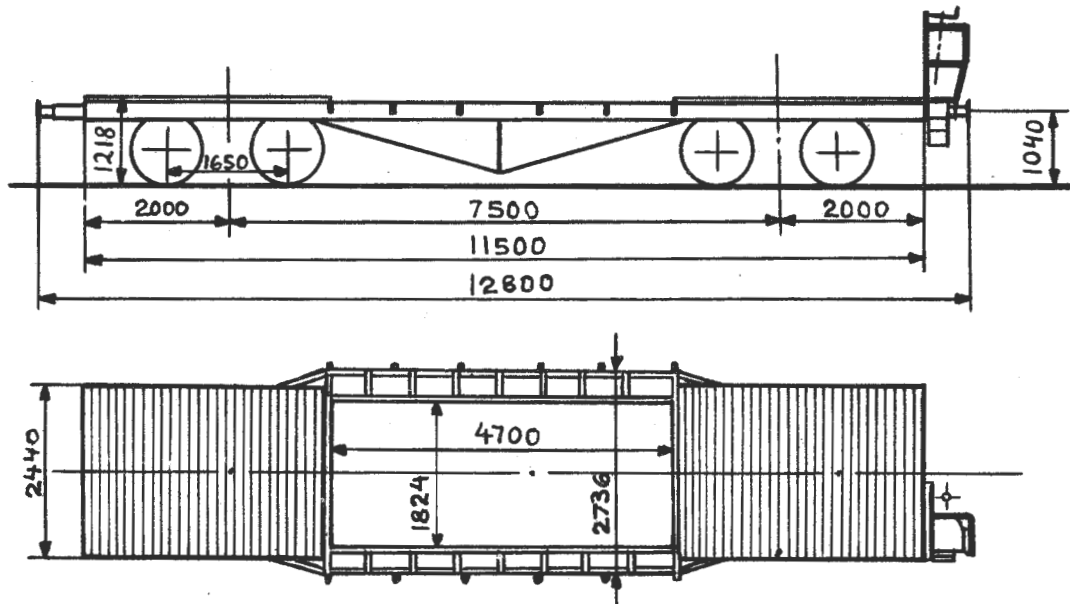

Omtrentlig egenvekt 10,1 t.
 " last -
 Gulvflate -
 Rominnhold -
 1) Hovedtegning 768

SPECIAL PLATTFORMVOGN

Vogn nr.	Fabr.	Byggeår	Merknad	Vogn nr.	Fabr.	Byggeår	Merknad
17164	Str	21					

1) Omb. på Strømmen i 1942 etter tegn. B 17687.

Tsfo3

TYPE 1

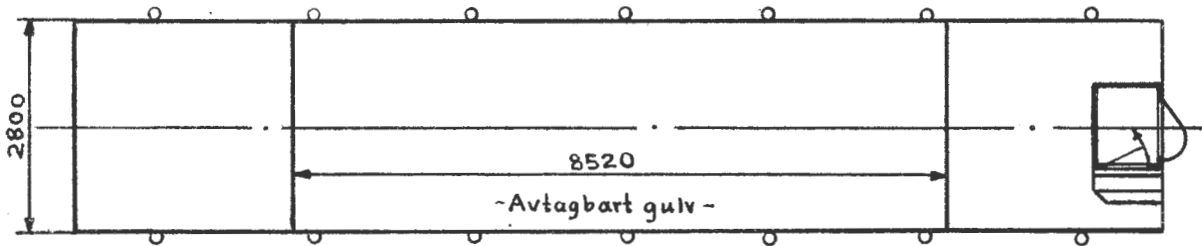
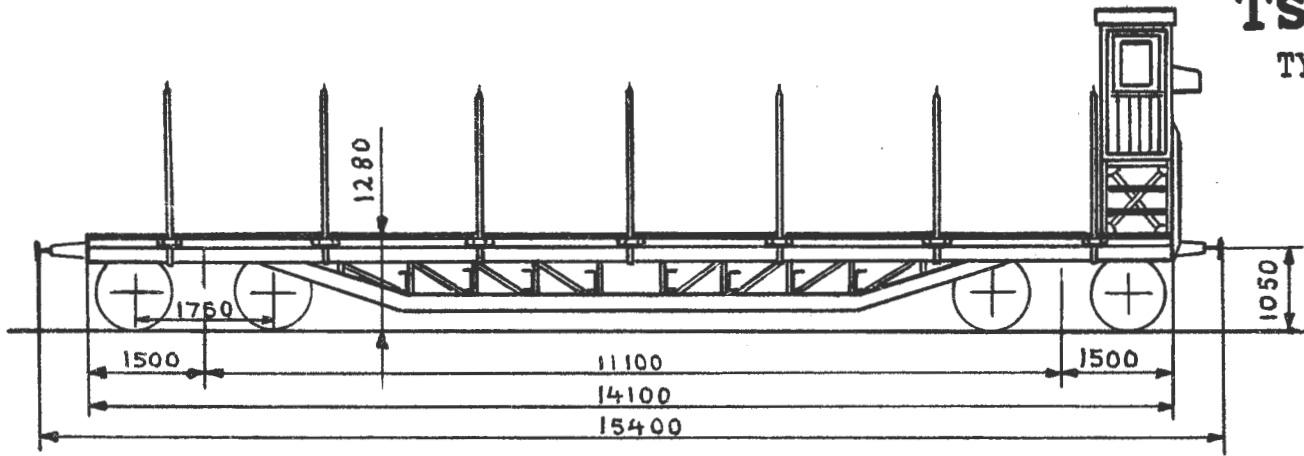

Omtrentlig egenvekt 18,0 t.
 " last 28,5 t.
 Gulvflate 39,5 m²
 Rominnhold -
 Hovedtegning 2302

SPESIAL PLATTFORMVOGN

Vogn nr.	Fabr.	Byggeår	Merknad	Vogn nr.	Fabr.	Byggeår	Merknad
5405	Skb	21					
5406	Str	22					
10934	"	"					
15994	"	23					
15995	"	"					

ZL

TYPE 1

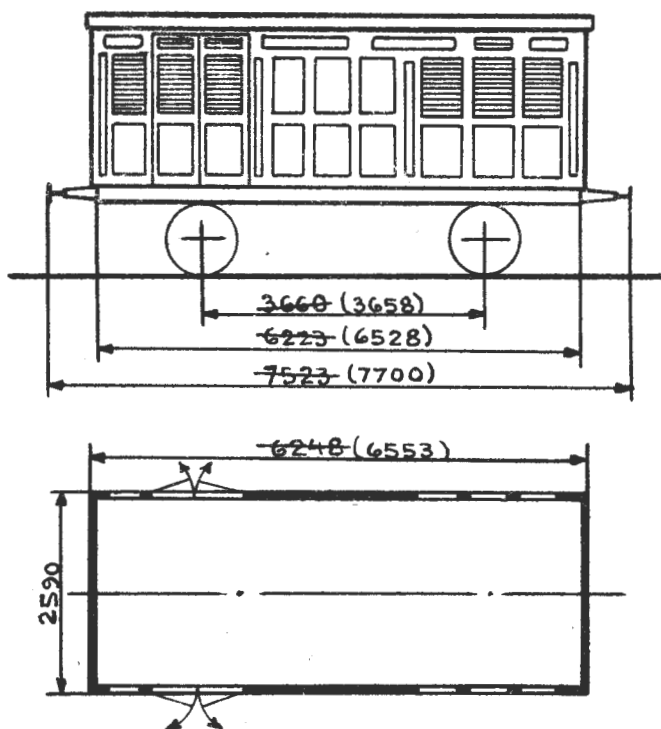

Omtrentlig egenvekt 8,0 t.
" last -
Gulvflate -
Rominhold -
Hovedtegning Smålensb. 124

LIKTRANSPORTVOGN

Vogn nr.	Fabr.	Byggeår	Merknad	Vogn nr.	Fabr.	Byggeår	Merknad
16592	Atl	x)					
16593	"	x)					

x) Vognene er bygget för 1895.

Z1
TYPE 2

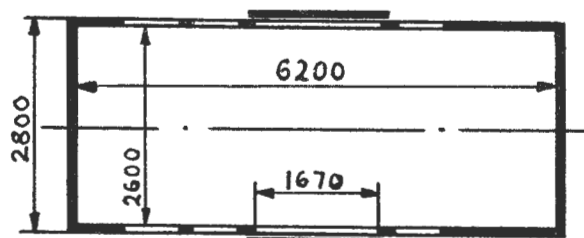
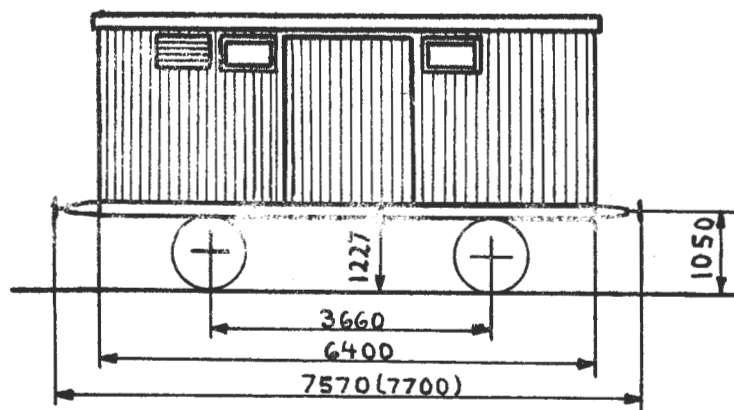

Høyde av
dørråpning:
2030

Omtrentlig egenvekt 10,0 t.
" last -
Gulvflate -
Rominnhold -
Hovedtegning 376 eller ukjent

LIKTRANSPORTVOGN

Vogn nr.	Fabr.	Byggeår	Merknad	Vogn nr.	Fabr.	Byggeår	Merknad
1242	NHJ	12	H-tegn. ukjent.				
1243	"	"					
10315	Edf	10	1) H-tegn. 376.				

1) Med forandr. etter Thm. tegn. 4701.

Z1

TYPE 3

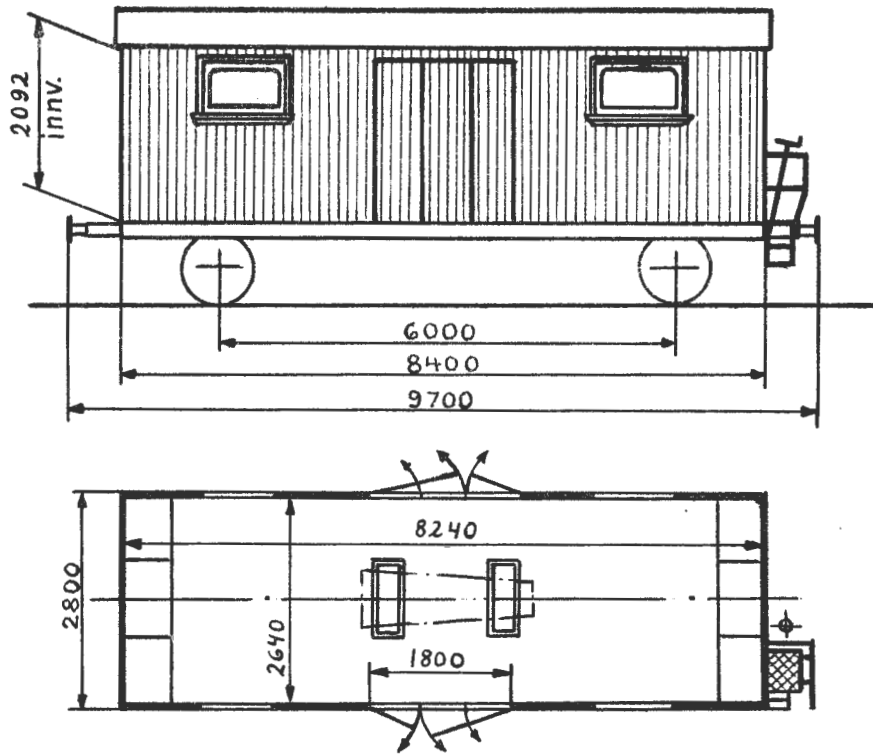

1) Omtrentlig egenvekt	10,2 t
" last	-
Gulvflate	-
Rominnhold	-
Hovedtegning	3380

LIK TRANSPORTVOGN

Vogn nr.	Fabr.	Byggear	Merknad	Vogn nr.	Fabr.	Byggear	Merknad
4962	Edf	37					
9960	"	"					

1) Ekskl. ballast.

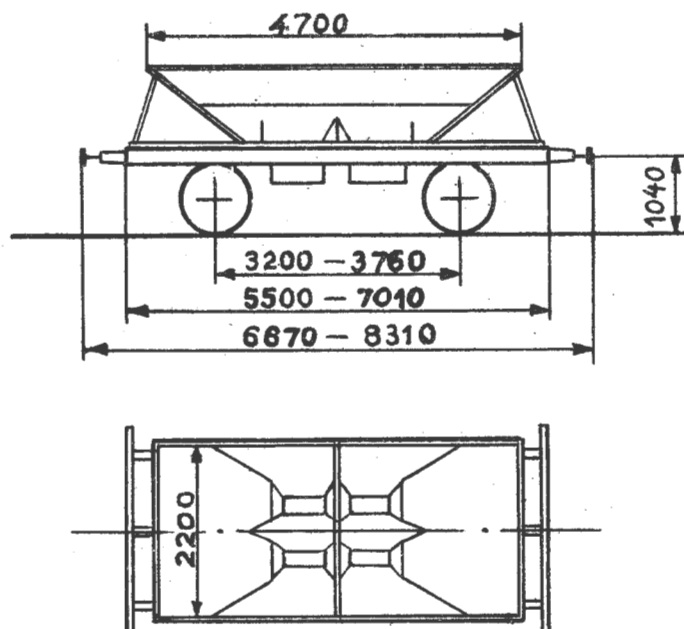

Omtrentlig egenvekt 5,6- 6,8 t.
 " last 11,0-11,5 t.
 Gulvflate -
 Rominnhold 7,5 m³
 Hovedtegning 6291, 6439
 eller 6624

BUNNTØMNINGSVOGN

Vogn nr.	Fabr.	Byggear	Merknad	Vogn nr.	Fabr.	Byggear	Merknad
			H-tegn. 6291				
16701	Skb	97	1)	16715	Skb	09	2)
16702	"	12	2)	16716	"	"	2)
16703	"	"	2)	16718	"	"	2)
16704	"	"	2)	16719	"	"	2)
16705	"	09	2)	16720	"	"	2)
16706	"	"	2)	16721	"	"	2)
16707	"	"	2)	16722	Edf	01	3)
16708	"	"	2)	16723	"	"	3)
16709	"	"	2)	16724	x	76/82	5) Str, Skb og Atl
16710	"	"	2)	16725	Skb	02	3)
16711	"	"	2)	16726	Str	97	3)
16712	"	"	2)	16727	Skb	00	3)
16713	"	"	2)	16728	Str	92	4)
16714	"	"	2)	16729	Atl	76	5)

Opprinnelige h-tegninger: 1) 376 2) 1033 3) 400, 4) 47, 5) Ukjent

Vogn nr.	Fabr.	Byggear	Merknad	Vogn nr.	Fabr.	Byggear	Merknad
16730	Str	91	4)	16763	MMV	99	3)
16731	Skb	89	4)	16764	NHJ	"	5)
			H-tegn. 6439	16765	Str	97	3)
16732	KvB	93	6)	16766	"	98	3)
16733	Skb	98	7)	16767	"	97	3)
16734	Str	"	5)	16769	Skb	00	3)
16735	Skb	00	3)	16770	"	"	3)
16736	Str	99	5)	16771	Str	98	3)
16737	MMV	"	6)	16772	Edf	00	3)
16738	Str	?	6)	16773	Atl	76	5)
16739	"	97	5)	16774	Skb	00	3)
16740	"	99	5)	16775	Str	99	3)
16741	"	90	5)	16776	"	00	3)
16742	Str	92	6)	16777	"	99	3)
16743	KvB	93	6)	16778	Skb	00	3)
16744	Str	97	6)	16779	"	"	3)
16745	Atl	77	5)	16780	"	"	3)
16746	MMV	99	3)	16781	Str	"	3)
16747	Str	98	6)	16782	"	90	3)
16748	Edf	00	3)	16783	"	"	3)
16749	Str	97	3)	16784	"	"	3)
16750	Edf	01	6)	16785	"	98	5)
16751	Skb	00	3)	16786	"	00	5)
16752	Atl	76	5)	16787	"	97	3)
16753	Str	90	5)	16788	Skb	00	3)
16754	"	98	5)	16789	"	"	3)
16755	"	"	5)	16790	"	"	3)
16756	"	"	5)	16791	Str	92	6)
16757	"	00	3)	16792	"	89	1)
16758	"	99	5)	16793	"	92	6)
16759	Skb	00	3)	16794	Edf	00	3)
16760	Str	95	5)	16795	Str	99	3)
16761	"	91	5)	16796	MMV	"	3)
16762	"	97	3)				

Opprinnelige n-tegninger: 1) 376, 3) 400, 4) 47, 5) Ukjent, 6) 3070
7) B62

Vogn nr.	Fabr.	Byggeår	Merknad	Vogn nr.	Fabr.	Byggeår	Merknad
			H-tegn. 6624	16831	Str	00 5)	
16797	Str	00 5)		16832	"	97 6)	
16798	"	99 5)		16833	Oslo	15 6)	
16799	"	00 5)		16834	Atl	77 5)	
16800	x	22 8)	x) Skb og Edf	16835	"	" 5)	
16801	Str	99 5)		16836	MMV	95 6)	
16802	x	22 8)	x) Skb og Edf				
16803	AaB	12 8)					
16804	HJ	14 8)					
16805	x	22 8)	x) Skb og Edf				
16806	AaB	12 8)					
16807	HJ	14 8)					
16808	NHJ	99 5)					
16809	Str	" 3)					
16810	Atl	77 5)					
16811	Str	91 5)					
16812	"	76 4)					
16813	Atl	" 5)					
16814	AaB	08 5)					
16815	Atl	77 5)					
16816	Oslo	15 5)					
16817	Str	00 5)					
16818	x	22 8)	x) Skb og Edf				
16819	Str	08 9)					
16820	Atl	77 5)					
16821	x	22 8)	x) Skb og Edf				
16822	Oslo	14 5)					
16823	Str	07 5)					
16824	Str	01 1)					
16825	Oslo	15 5)					
16826	Str	03					
16827	"	08 9)					
16828	AaB	08 5)					
16829	Atl	77 5)					
16830	Oslo	14 5)					

Opprinnelige h-tegninger: 1) 376, 3) 400, 4) 47, 5) Ukjent, 6) 3070,
8) 876, 9) 815

Ø4

TYPE 1

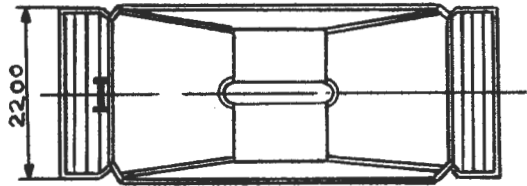
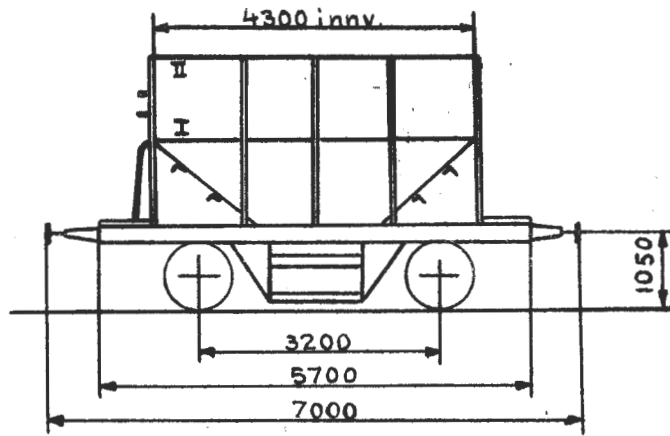

Omtrentlig egenvekt 8,5 t.
 " last 18,5 t.
 Gulvflate -
 Rominnhold 1) 7,4 m³, 2) 17,1 m³
 Hovedtegning 2455

KISVOGN

Vogn nr.	Fabr.	Byggeår	Merknad	Vogn nr.	Fabr.	Byggeår	Merknad
17565	Str	23		17580	Str	23	
17566	"	"		17581	"	"	
17567	"	"		17582	"	"	
17568	"	"		17583	"	"	
17569	"	"		17584	"	"	
17570	"	"		17585	"	"	
17571	"	"		17586	"	"	
17572	"	"		17587	"	"	
17573	"	"		17588	"	"	
17574	"	"		17589	"	"	
17575	"	"		17590	"	"	
17576	"	"		17591	"	"	
17577	"	"		17592	"	"	
17578	"	"		17603	Edf	29	
17579	"	"		17604	"	"	

1) Ved lastemerke I 2) Ved lastemerke II

Vogn nr.	Fabr.	Byggear	Merknad	Vogn nr.	Fabr.	Byggear	Merknad
17605	Edf	29					
17606	"	"					
17607	"	"					
17608	"	"					
17609	"	"					
17610	"	"					
17611	"	"					
17612	"	"					
17613	"	"					
17614	"	"					

Ø04

TYPE 1

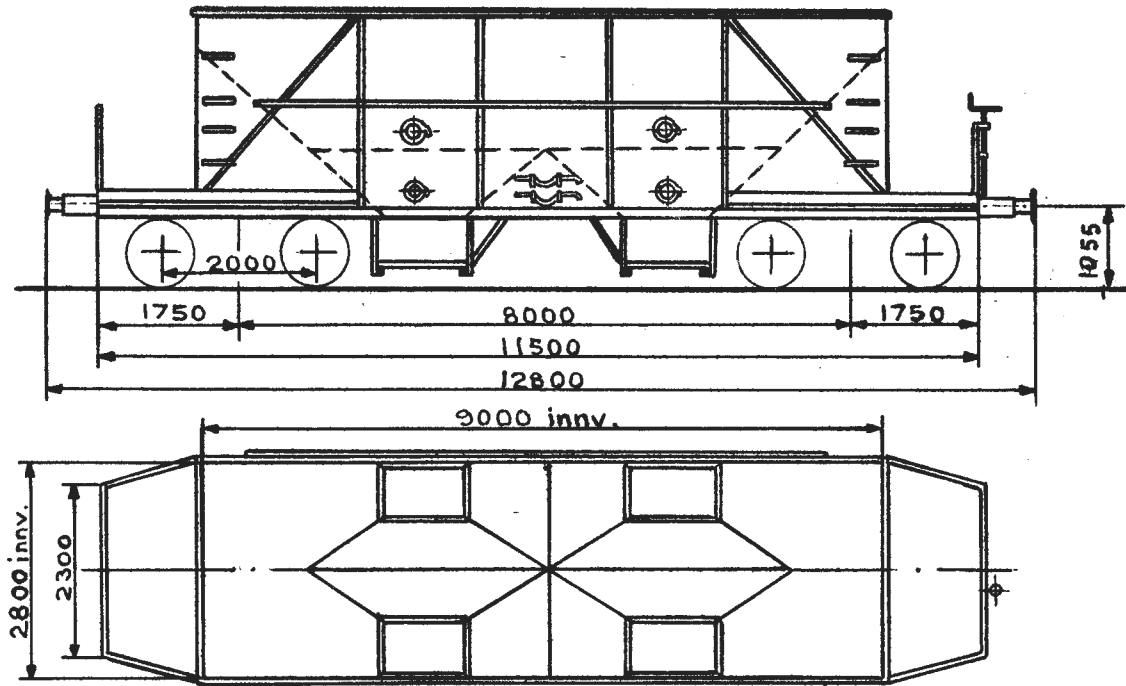

Omtrentlig egenvekt 19,0 t.
 " last 40,0 t.
 Gulvflate -
 Rominnhold 45,5 m³
 Hovedtegning 3420

BUNNTØMNINGSVOGN

Vogn nr.	Fabr.	Byggear	Merknad	Vogn nr.	Fabr.	Byggear	Merknad
74000	Edf	33					
74001	"	"					

Ø04
TYPE 2

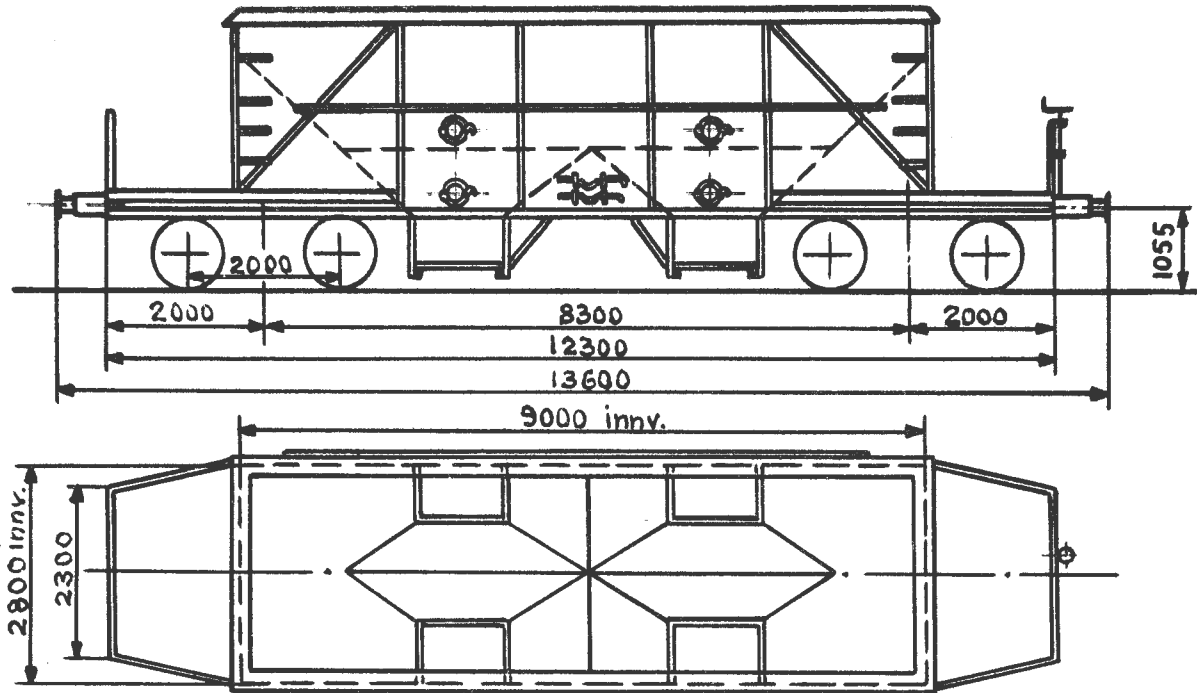

Omtrentlig egenvekt 21,0 t.
 " last 38,0 t.
 Gulvflate -
 Rominnhold 48,0 m³
 Hovedtegning 4670

BUNNTÖMNINGSVOGN

Vogn nr.	Fabr.	Byggeår	Merknad	Vogn nr.	Fabr.	Byggeår	Merknad
74002	S&F	40					
74003	"	"					



Ø04

TYPE 3

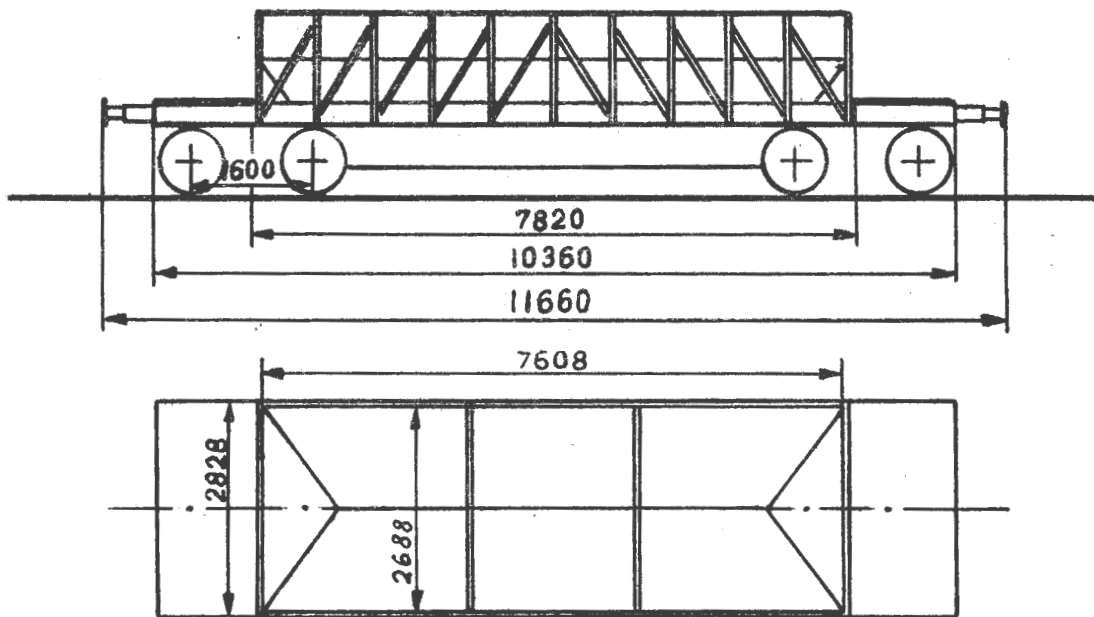

Omtrentlig egenvekt 16,0 t.
 " last 40,0 t.
 Gulvflate -
 Rominnhold 25,0 m³
 Hovedtegning Skabo I/ $\frac{160}{2}$ og
 I/ $\frac{160}{4A}$

BUNNTÖMNINGSVOGN

Vogn nr.	Fabr.	Byggeår	Merknad	Vogn nr.	Fabr.	Byggeår	Merknad
12001	Skb	06					
12002	"	"					
12003	"	"					
12004	"	"					
12005	"	"					
12006	"	"					
12007	"	"					
12008	"	"					
12009	"	"					
12010	"	"					

Øf 4
TYPE 1

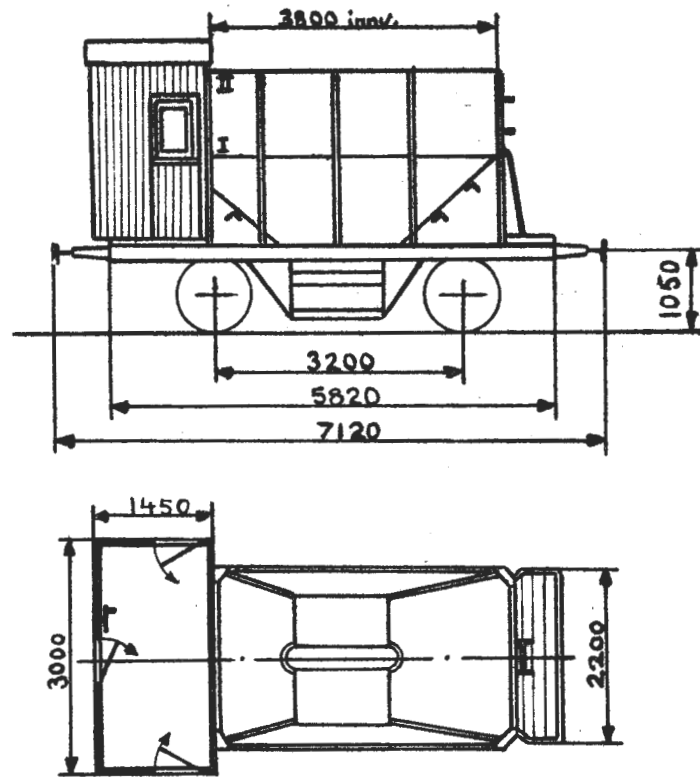

Omtrentlig egenvekt 10,0 t.
 " last 17,5 t.
 Gulvflate -
 Rominnhold 1) 7,2 m³, 2) 15,8 m³
 Hovedtegning 2510

KISVOGN

Vogn nr.	Fabr.	Byggeår	Merknad	Vogn nr.	Fabr.	Byggeår	Merknad
17593	Str	23					
17594	"	"					
17595	"	"					
17596	"	"					
17597	"	"					
17598	"	"					
17599	"	"					
17600	Edf	29					
17601	"	"					
17602	"	"					

1) Ved lastemerke I,

2) Ved lastemerke II

OVERSIKT OVER GJELDENE BLAD I TRYKK NR. 752

pr. 1.7.56. Neste revisjon 1.7.57

Side 1

SIDE (Hver enkelt side an- gis ved litrabe- tegnelsen og første og siste vognnummer)	DATO for siste revisjon	SIDE (Hver enkelt side an- gis ved litrabe- tegnelsen og første og siste vognnummer)	DATO for siste revisjon
G1-1, 5066, 15165	1.7.56	G4-1, 40029, 40095	
G1-2, 1142, 8084	1.7.56	G4-1, 40096, 40166	
G1-3, 8403, 15354	1.7.56	G4-1, 40167, 40236	
G2-1, 1166, 1215		G4-1, 40237, 40307	
G2-1, 1216, 3239	1.7.56	G4-1, 40308, 40376	
G2-1, 3240, 7066	1.7.56	G4-1, 40377, 40447	
G2-1, 7067, 14194	1.7.56	G4-1, 40448, 40515	
G2-1, 14195, 20648		G4-1, 40516, 40584	
G2-2, 16327		G4-1, 40585, 40654	
G2-3, 5074		G4-1, 40655, 40724	
G2-4, 2052, 17083	1.7.56	G4-1, 40725, 40795	
G2-5, 6272		G4-1, 40796, 40862	
G3-1, 2088, 3078		G4-1, 40863, 40932	
G3-1, 3079, 3172		G4-1, 40933, 41003	
G3-1, 3173, 3391		G4-1, 41004, 41073	
G3-1, 3392, 5655		G4-1, 41074, 41142	
G3-1, 5656, 8178		G4-1, 41143, 41211	1.7.56
G3-1, 8179, 8354		G4-1, 41212, 41279	
G3-1, 8355, 10229		G4-1, 41280, 41349	
G3-1, 10230, 14214		G4-1, 41350, 41418	
G3-1, 14215, 15263		G4-1, 41419, 41839	1.7.56
G3-1, 15264, 15364		G4-1, 41840, 41887	
G3-1, 15365, 20173		G4-2, 42000, 42028	
G3-1, 20174, 23384		G4-2, 42029, 42104	
G3-2, 31026, 32043		G4-2, 42105, 42174	1.7.56
G3-2, 32044, 32053		G4-2, 42175, 42244	1.7.56
G3-3, 31001, 32024		G4-2, 42245, 42314	1.7.56
G3-4, 3161, 10182	1.7.56	G4-2, 42315, 42352	1.7.56
G3-4, 10185, 23070	1.7.56	Gf2-1, 3451, 14059	1.7.56
G3-5, 6276, 6286	1.7.56	Gf2-2, 2053, 14075	1.7.56
G4-1, 40000, 40028		Gf2-2, 14077, 17080	1.7.56

Der hvor datorubrikken står åpen gjelder datoen for den opprinnelige utgave: 1.7.54.

OVERSIKT OVER GJELDENE BLAD I TRYKK NR. 752

pr. 1.7.56. Neste revisjon 1.7.57

Side 2

SIDE (Hver enkelt side an- gis ved litrabe- tegnelsen og første og siste vognnummer)	DATO for siste revisjon	SIDE (Hver enkelt side an- gis ved litrabe- tegnelsen og første og siste vognnummer)	DATO for siste revisjon
Gf2-3, 6271, 14057		K1-1, 2136, 2160	
Gf2-4, 11104		K1-2, 1384, 3613	1.7.56
Gf3-1, 6278, 6285	1.7.56	K1-3, 1313, 1337	1.7.56
Gf3-2, 13011, 13020		K2-1, 5401, 23053	1.7.56
Gf3-3, 3162, 6122	1.7.56	K2-1, 23054, 23441	
Gf3-3, 6127, 23074	1.7.56	L1-1, 1406, 1569	1.7.56
Gfo2-1, 6201, 14100		L1-2, 5114, 15665	1.7.56
Gfo2-1, 14101, 23080	1.7.56	L1-2, 15668, 15710	1.7.56
Gfo2-2, 3335, 5702		L1-3, 15634	
Gfo2-2, 5703, 14137		L2-1, 1192, 8137	
Gfo2-3, 3395, 14145		L2-2, 2118, 17065	
Gfo2-3, 14146, 15407		L3-1, 13003, 13083	
Gv2-1, 1232, 14180		L3-2, 3088, 3675	
Gv2-1, 14181, 14190		L3-2, 3676, 5139	
Gv3-1, 3052, 6083		L3-2, 5140, 6777	
H3-1, 3434, 8460	1.7.56	L3-2, 6778, 12816	1.7.56
H3-1, 10041, 14996	1.7.56	L3-2, 12817, 15730	1.7.56
Hf3-1, 3542, 13139	1.7.56	L3-2, 15731, 15829	
Hv1-1, 3502, 5518	1.7.56	L3-2, 15830, 15976	
Hv1-2, 15452		L3-2, 15977, 20036	
Hv1-3, 20668, 20680		L3-2, 20037, 20752	
Hv3-1, 3421, 5577	1.7.56	L3-3, 3773, 17539	
Hv3-1, 5578, 13282	1.7.56	L3-3, 17540, 17549	
Hv3-1, 13285, 23081	1.7.56	L3-4, 23411, 23412	
Hv4-1, 70000, 70024	1.7.56	L3-5, 2786, 6757	
Hv4-2, 70066	1.7.56	L3-5, 6759, 15805	
Hvf3-1, 3425, 10057	1.7.56	L3-6, 11901, 11932	1.7.56
Hvf3-1, 10060, 23063	1.7.56	L3-7, 5530, 14970	
Hvf4-1, 70001, 70022	1.7.56	L3-7, 14971, 17045	
Hvf4-2, 70025, 70054		L4-1, 10551, 11160	
Hvf4-2, 70055, 70074	1.7.56	L4-1, 11162, 32160	1.7.56

Der hvor datorubrikken står åpen gjelder datoen for den opprinnelige utgave: 1.7.54.

OVERSIKT OVER GJELDENE BLAD I TRYKK NR. 752

pr. 1.7.56. Neste revisjon 1.7.57

Side 3

SIDE (Hver enkelt side angis ved litrabetegnelsen og første og siste vognnummer)	DATO for siste revisjon	SIDE (Hver enkelt side angis ved litrabetegnelsen og første og siste vognnummer)	DATO for siste revisjon
L4-1, 32161, 32236	1.7.56	Lt2-2, 7604, 15626	1.7.56
L4-1, 32237, 32349		Lt2-3, 4212, 7637	1.7.56
L4-1, 32351, 32481	1.7.56	Lt2-3, 7638, 7723	1.7.56
L4-1, 32483, 32607	1.7.56	Lt2-3, 7725, 7746	1.7.56
L4-1, 32609, 32669	1.7.56	Lt4-1, 7100, 7129	1.7.56
L4-2, 11191, 32123	1.7.56	M1-1, 2267, 2457	1.7.56
L4-2, 32135, 32621	1.7.56	M1-1, 2473, 6344	1.7.56
L4-2, 32622, 32665	1.7.56	M1-1, 6345, 11509	1.7.56
L4-3, 50001, 50029	1.7.56	M1-1, 11510, 16239	1.7.56
L4-3, 50032, 50100	1.7.56	M1-1, 16240, 20849	1.7.56
L4-3, 50101, 50170		M1-2, 8242, 8270	1.7.56
L4-3, 50171, 50241		M1-2, 8271, 20510	
L4-3, 50242, 50311		M1-2, 20511, 20524	
L4-3, 50312, 50376		M1-3, 23389, 23395	
L4-3, 50377, 50445		M2-1, 5498, 23023	
L4-3, 50446, 50469		M2-1, 23025, 23458	
Lo3-1, 23701, 23724		Mf1-1, 2361, 3816	1.7.56
Lf3-1, 13001, 13085		Mf1-2, 8283, 20530	
Lf4-1, 11193, 32256	1.7.56	Mf2-1, 5490, 23495	
Lf4-1, 32267, 32660	1.7.56	Ms3-1, 8221, 8237	
Lg1-1, 2301, 2338	1.7.56	Ms3-2, 2126, 15889	
Lg1-1, 2342, 15958	1.7.56	Ms3-2, 15890, 15892	
Lg2-1, 11471, 11479	1.7.56	Msf3-1, 8224, 8240	
Lg3-1, 9807, 9811		Msf3-2, 6991, 15900	
Lk1-1, 3691, 5185		MK1-1, 6150, 12410	
Lk1-1, 5187, 15965	1.7.56	MK3-1, 20231, 20250	
Lk3-1, 6711, 15910	1.7.56	N1-1, 1818, 2592	1.7.56
Lk3-1, 15911, 16515	1.7.56	N1-1, 2601, 8620	1.7.56
Lk3-2, 1422, 1449	1.7.56	N1-1, 8652, 20846	1.7.56
Ls3-1, 2800, 6758		N1-2, 1660, 1923	1.7.56
Lt2-1, 7601, 7603		N1-2, 1946, 11703	1.7.56

Der hvor datorubrikken står åpen gjelder datoen for den opprinnelige utgave: 1.7.54.

OVERSIKT OVER GJELDENE BLAD I TRYKK NR. 752

pr. 1.7.56. Neste revisjon 1.7.57

Side 4

SIDE (Hver enkelt side an- gis ved litrabe- tegnelsen og første og siste vognnummer)	DATO for siste revisjon	SIDE (Hver enkelt side an- gis ved litrabe- tegnelsen og første og siste vognnummer)	DATO for siste revisjon
N2-1, 2402, 2810	1.7.56	NP3-1, 13054, 13095	
N2-1, 4096, 10904	1.7.56	NPo3-1, 13042, 13081	
N2-1, 10905, 11886	1.7.56	Q2-1, 4951, 4953	
N2-1, 11888, 11900		Q3-2, 4956, 4988	
N2-2, 3634, 3829	1.7.56	Q3-3, 11302	
N2-2, 3830, 5328	1.7.56	Q4-1, 60080, 60163	
N2-2, 5329, 5731		Q4-2, 11303, 73004	
N2-2, 5732, 6516	1.7.56	Qo1-1, 2782, 4384	1.7.56
N2-2, 6517, 6967		Qf3-2, 11301	
N2-2, 6968, 9570		Qf4-1, 11304, 73010	1.7.56
N2-2, 9572, 14484	1.7.56	S1-1, 4509, 6927	1.7.56
N2-2, 14485, 16423		S3-1, 4517, 20771	1.7.56
N2-2, 16424, 20129	1.7.56	S3-2, 2908	
N2-2, 20130, 20719		Sf1-1, 15492	
N2-2, 20720, 23007	1.7.56	Sf1-2, 2891, 23062	1.7.56
N2-3, 2290, 3919	1.7.56	Sf3-1, 2900, 8375	1.7.56
N2-3, 3934, 8616	1.7.56	Sf3-1, 20253, 20772	
N2-3, 8656, 16271	1.7.56	Sf3-2, 2902, 16588	
N2-3, 16273, 16462	1.7.56	T1-1, 2977	
N2-4, 10886, 12552		T3-1, 4801, 4830	
N2-5, 2709, 2710		T3-1, 4831, 6549	
N3-1, 13005, 13096		T3-1, 6550, 6620	
N3-2, 23434		T3-1, 6621, 14525	
No1-1, 6853, 15992	1.7.56	T3-1, 14526, 17133	
No2-1, 6846, 10939		T3-1, 17134, 17564	
Nf2-1, 10882, 12548		T3-2, 11902, 11935	1.7.56
Nf2-2, 2711, 2715		T4-1, 60000, 60028	
Nf2-3, 6425, 12551		T4-1, 60029, 60097	
Nfo2-1, 6847, 10938		T4-1, 60098, 60172	
NP2-1, 5306, 10519	1.7.56	T4-1, 60173, 60205	
NP2-1, 10521, 16363	1.7.56	Tol-1, 2781, 15997	1.7.56

Der hvor datorubrikken står åpen gjelder datoen for den opprinnelige utgave: 1.7.54.

OVERSIKT OVER GJELDENE BLAD I TRYKK NR. 752

pr. 1.7.56. Neste revisjon 1.7.57

Side 5

SIDE (Hver enkelt side an- gis ved litrabe- tegnelsen og første og siste vognnummer)	DATO for siste revisjon	SIDE (Hver enkelt side an- gis ved litrebe- tegnelsen og første og siste vognnummer)	DATO for siste revisjon
To3-1, 6841, 6845		T1o4-1, 60486, 60495	
To4-1, 60416, 60446		T1f3-1, 4235, 14572	1.7.56
To4-1, 60447, 60485		T1f3-1, 14576, 16489	1.7.56
To4-2, 65000, 65019	1.7.56	T1fo3-1, 4927, 16501	1.7.56
T13-1, 2985, 4247	1.7.56	Tro4-1, 16506	
T13-1, 4248, 5469	1.7.56	Trfo4-1, 16505	
T13-1, 5470, 6790	1.7.56	Trqo-1, 16000	1.7.56
T13-1, 6791, 7000	1.7.56	Tso2-1, 4380, 15991	
T13-1, 10441, 10533	1.7.56	Tso2-2, 17164	
T13-1, 10534, 10917	1.7.56	Tsfo3-1, 5405, 15995	
T13-1, 10918, 14533	1.7.56	Z1-2, 1242, 10315	
T13-1, 14534, 15563	1.7.56	Z1-3, 4962, 9960	
T13-1, 15564, 16527	1.7.56	Ö2-1, 16701, 16729	1.7.56
T13-1, 16528, 17163	1.7.56	Ö2-1, 16730, 16796	
T14-1, 60206, 60234		Ö2-1, 16797, 16865	1.7.56
T14-1, 60235, 60303	1.7.56	Ö2-1, 16866, 16901	1.7.56
T14-1, 60304, 60373	1.7.56	Ö4-1, 17565, 17604	
T14-1, 60374, 60524		Ö4-1, 17605, 17614	
T14-1, 60525, 60594		Öo4-1, 74000, 74001	
T14-1, 60595, 60663	1.7.56	Öo4-2, 74002, 74003	
T14-1, 60664, 60734		Öo4-3, 12001, 12010	
T14-1, 60736, 60805		Öf4-1, 17593, 17602	
T14-1, 60806, 60877	1.7.56		
T14-1, 60878, 60947			
T14-1, 60948, 61016	1.7.56		
T14-1, 61017, 61086			
T14-1, 61087, 61156			
T14-1, 61157, 61226			
T14-1, 61227, 61270	1.7.56		
T1o3-1, 4926, 16591	1.7.56		

Der hvor datorubrikken står åpen gjelder datoen for den opprinnelige utgave: 1.7.54.

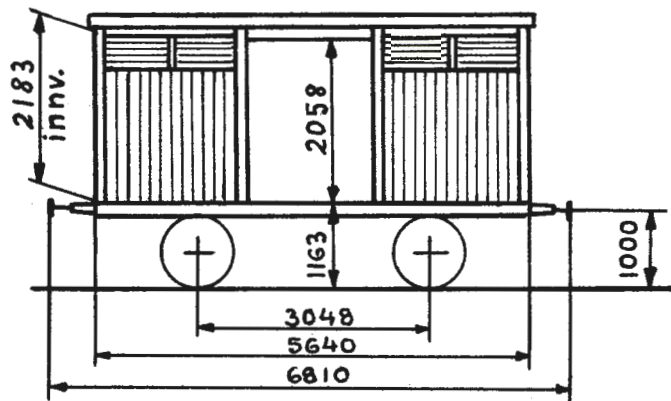

Omtrentlig egenvekt 7,0 t.
 " last 10,5 t.
 Gulvflate 12,2 m²
 Rominnhold 24,7 m³
 Hovedtegning, Thm 366, Md 112
 eller Ukjent

LUKKET GODSVOGN

Vogn nr.	Fabr.	Byggeår	Merknad	Vogn nr.	Fabr.	Byggeår	Merknad
5066	Skb	89	H-tegn. Thm 366				
15072	Str	90	H-tegn. 112				
15091	x)	77 79	H-tegn. ukjent				
15092	x)	"					
15106	x)	"	omb. R				
15107	x)	"					
15155	x)	"					
15165	x)	"					

x) Atl, Skb og Str

G1

TYPE 2

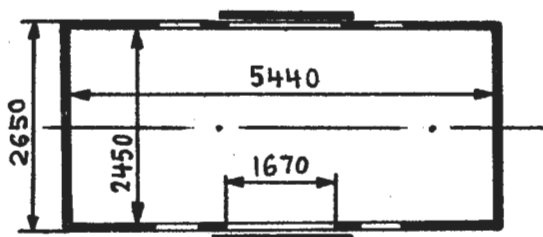
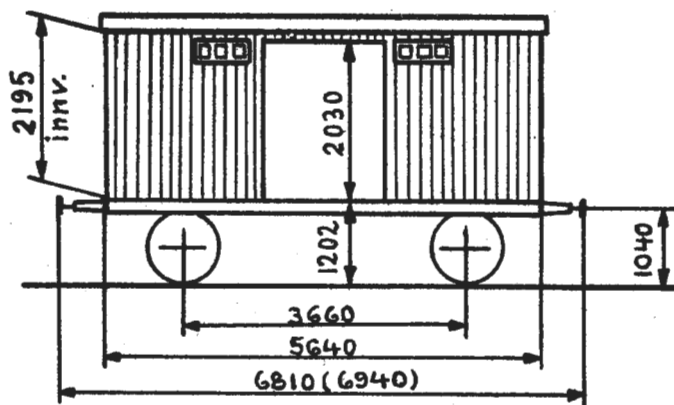

Omtrentlig egenvekt 6,8 t
 " last 10,0 t
 Gulvflate 13,3 m²
 Rominnhold 28,2 m³
 Hovedtegning, Ukjent eller 169

LUKKET GODSVOGN

Vogn nr.	Fabr.	Byggear	Merknad	Vogn nr.	Fabr.	Byggear	Merknad
1106	Skb	92	H-tegn. ukjent	8084	Skb	95	
1113	"	"					
1142	"	"					
1147	"	"					
1154	Str	95					
			H-tegn. 169				
2046	Skb	92					
2097	"	"					
2107	"	"					
7056	"	"					
7060	"	"					
8079	"	95					

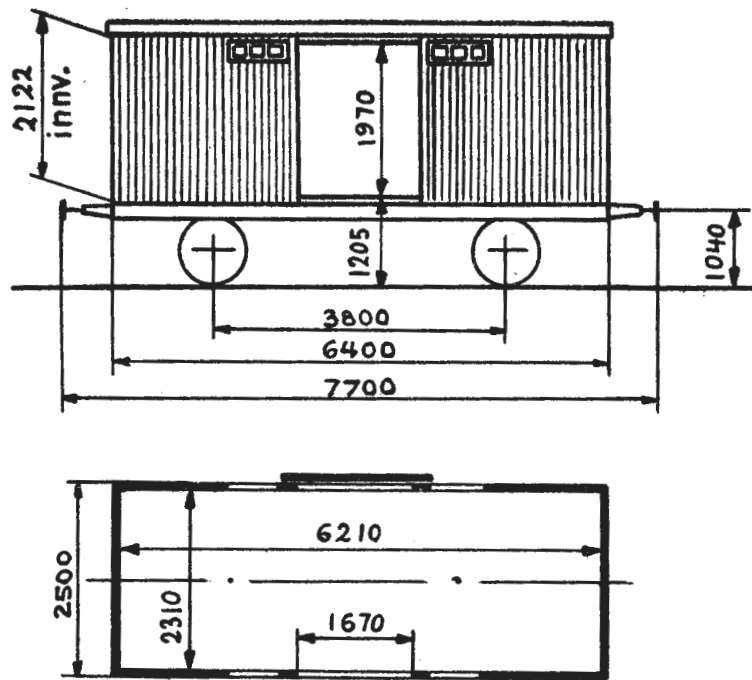

Omtrentlig egenvekt 7,2 t.
 " last 10,0 t.
 Gulvflate 14,3 m²
 Rominnhold 29,5 m³
 Hovedtegning 1421

LUKKET GODSVOGN

Vogn nr.	Fabr.	Byggeår	Merknad	Vogn nr.	Fabr.	Byggeår	Merknad
8403	Str	12		15336	Edf	14	
8404	"	"		15337	"	"	
8409	"	"		15340	"	"	
8410	"	"		15341	"	"	
8412	"	"		15342	"	"	
8413	"	"		15345	"	"	
8414	"	"		15347	"	"	
8415	"	"		15353	"	"	
8417	"	"		15354	"	"	
8418	"	"					
8419	"	"					
8421	"	"					
15329	Edf	14					
15331	"	"					
15333	"	"					
15334	"	"					

G2
TYPE 1

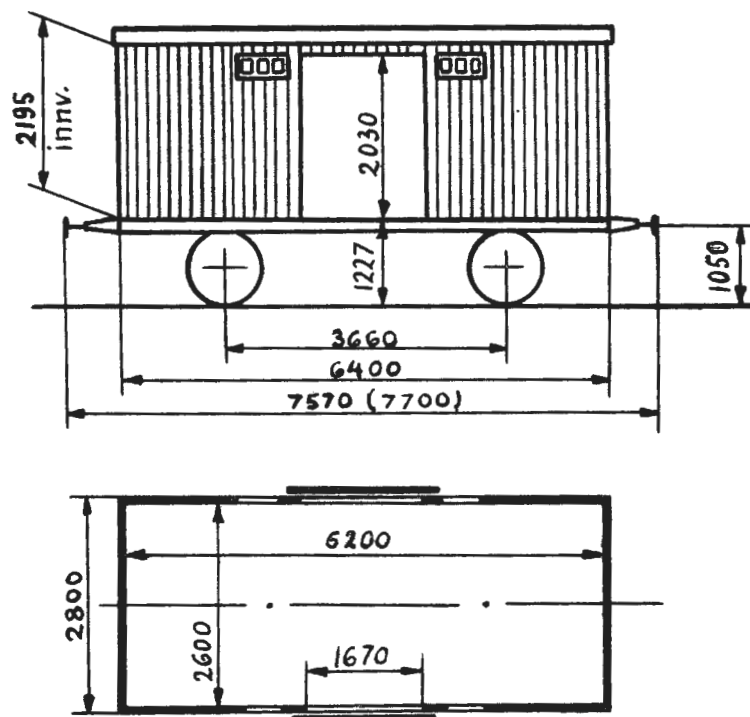

Omtrentlig egenvekt 7,0 t.
 " last 9,5-10 t.
 Gulvflate 16,1 m²
 Rominnhold 34,0 m³
 Hovedtegning B 62, 376

LUKKET GODSVOGN

Vogn nr.	Fabr.	Byggeår	Merknad	Vogn nr.	Fabr.	Byggeår	Merknad
			H-tegn. B 62	1201	NHJ	08	
1166	Skb	97		1202	"	"	
1169	"	98		1203	"	09	
1172	"	"		1204	"	"	
1175	"	"		1205	"	"	
1189	"	07		1206	"	"	
1190	"	"		1207	"	"	
1191	"	"		1208	"	"	
1193	"	"		1209	"	"	
1194	"	"		1210	"	"	
1195	"	"		1211	"	"	
1196	"	"		1212	"	"	
1197	"	"		1213	"	"	
1199	NHJ	08		1214	Str	10	
1200	"	"		1215	"	"	

G2
TYPE 1

Vogn nr.	Fabr.	Byggeår	Merknad	Vogn nr.	Fabr.	Byggeår	Merknad
1216	Str	10		2969	Skb	10	
1217	"	"		3179	Str	00/01	
1218	"	"		3181	"	"	1)
1219	"	"		3182	"	"	1)
1220	"	"		3183	"	"	1)
1221	"	"		3184	"	"	1)
1222	"	"		3186	"	"	
1224	"	"		3187	"	"	
1225	"	"		3190	"	"	
1227	"	"		3191	"	"	
1228	"	"		3192	"	"	
1229	"	"		3193	"	"	
1230	"	"		3194	"	"	
1231	"	"		3195	"	"	
			H-tegn. 376	3197	"	"	
				3201	"	"	
				3202	"	"	
2914	Skb	99		3204	"	"	
2936	"	"		3206	"	"	
2950	"	10		3209	"	"	
2951	"	"		3210	"	"	
2952	"	"		3212	"	"	
2953	"	"		3215	"	"	
2954	"	"		3217	"	"	
2955	"	"		3220	"	"	
2956	"	"		3222	"	"	
2957	"	"		3223	"	"	
2958	"	"		3224	"	"	
2959	"	"		3227	"	"	
2960	"	"		3228	"	"	
2961	"	"	Omb. R	3229	"	"	
2963	"	"		3231	"	"	
2964	"	"		3232	"	"	
2965	"	"		3233	"	"	
2966	"	"		3234	"	"	
2967	"	"		3239	"	"	

1) Innredet for kjøtt-transport.

Vogn nr.	Fabr.	Byggear	Merknad	Vogn nr.	Fabr.	Byggear	Merknad
3240	Str	00 01		3305	Edf	01	Omb. Ø2-1 nr. 1687
3241	"	"		3307	"	"	
3243	"	"		3309	"	08	
3244	"	"		3310	"	"	
3245	"	"		3311	"	"	
3247	"	"		3312	"	"	
3249	"	"		3313	"	"	
3250	"	"		5075	Str	10	
3251	"	"		5077	"	"	
3254	"	"		5078	"	"	
3255	"	"		5079	"	"	
3258	"	"		5080	"	"	
3264	Skb	01		5081	"	"	
3266	"	"		5082	"	"	
3269	"	"		5084	"	"	
3272	"	"		5085	"	"	
3273	"	"		5087	"	"	
3277	"	"		5088	"	"	
3278	"	"		5089	"	"	
3279	"	"		5090	"	"	
3283	"	"		5091	"	"	
3284	"	"		5092	"	"	
3285	"	"		5093	"	"	
3288	Edf	01		6068	Wgm	97	
3289	"	"		6069	"	"	
3290	"	"		6070	"	"	
3292	"	"		6131	Skb	02	
3293	"	"		6132	"	"	
3295	"	"		6133	"	"	
3296	"	"		6134	"	"	
3297	"	"		6135	"	"	
3298	"	"		6137	"	"	
3299	"	"		6138	"	"	
3300	"	"		6140	"	"	
3301	"	"	Innredet for melke-transport	7066	"	10	

G2
TYPE 1

Vogn nr.	Fabr.	Byggeår	Merknad	Vogn nr.	Fabr.	Byggeår	Merknad
7067	Skb	10		10305	Skb	06	
7068	"	"		10307	"	"	
7069	"	"		10309	"	"	
7070	"	"		10310	"	"	
7071	"	"		10311	"	"	
7072	"	"		10313	"	"	
7073	"	"		10314	Edf	10	
7074	"	"		10323	"	"	
7075	"	"		10324	"	"	
7076	"	"		10325	"	"	
8097	"	97		10326	"	"	
8121	"	99		10327	"	"	
8124	"	"		10328	"	"	
8127	"	"		10329	"	"	
9230	"	09		10330	"	"	
9231	"	"		10331	"	"	
9232	"	"		10332	"	"	
9233	"	"		10333	"	"	
9234	"	"		10334	"	"	
9235	"	"		10335	"	"	
9236	"	"		10336	"	"	Omb. R
9238	"	"		10337	"	"	
9240	"	"		10338	"	"	
9241	"	"		14168	Str	05	
9242	"	"		14169	"	"	
9243	"	"		14170	"	"	
9244	"	"		14171	"	"	
9245	"	"		14172	"	"	
9246	"	"		14173	"	"	
9247	"	"		14174	"	"	
9249	"	"		14175	"	"	
10298	"	01		14176	Skb	09	
10300	"	"		14192	"	10	
10302	"	"		14193	"	"	Ballast + V.V. = 9,4
10304	"	06		14194	"	"	" + " = 9,2

G2
TYPE 3

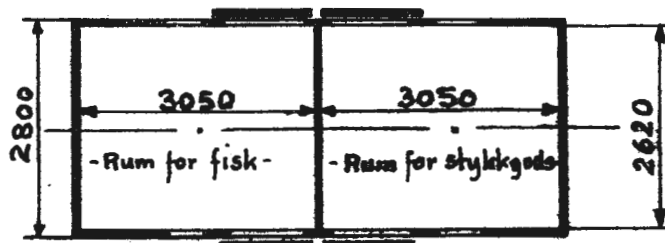
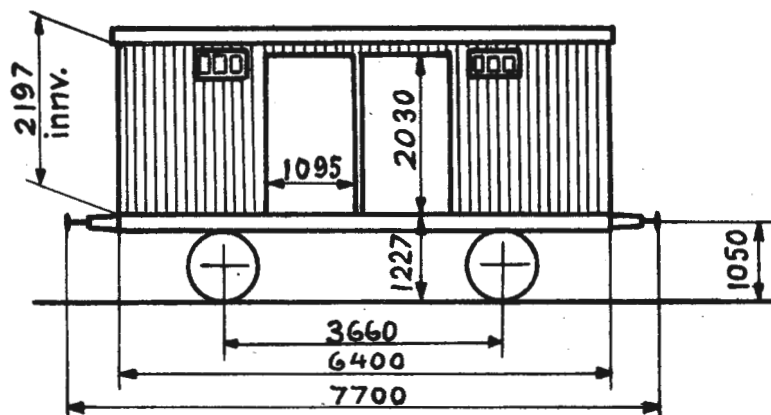

Omtrentlig egenvekt 8,8 t
 " last 9,0 t
 Gulvflate 16,0 m²
 Rominnhold 33,8 m³
 Hovedtegning 376 + B&M 1979

LUKKET GODSVOGN

Vogn nr.	Fabr.	Byggeår	Merknad	Vogn nr.	Fabr.	Byggeår	Merknad
5074	Str	10					

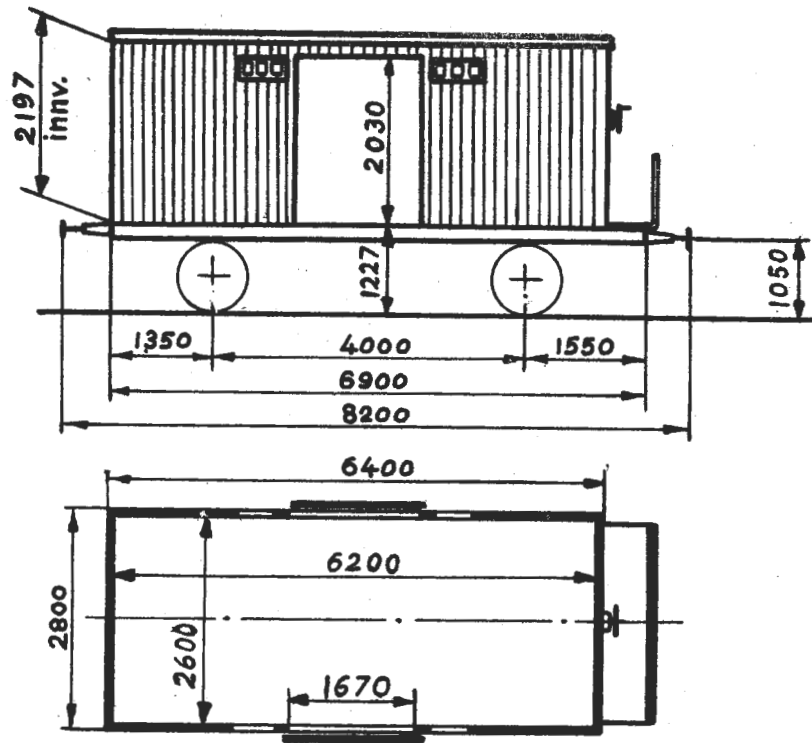
G2**TYPE 4**

Omtrentlig egenvekt 7,5 t
 " last 9,5 t
 Gulvflate 16,1 m²
 Rominnhold 34,0 m³
 Hovedtegning 376 + skisse 233

LUKKET GODSVOGN

Vogn nr.	Fabr.	Byggear	Merknad	Vogn nr.	Fabr.	Byggear	Merknad
2052	Skb	10		14083	Edf	10	
2059	"	11		14088	"	"	
2117	"	"		17052	Skb	"	
2841	"	10		17054	"	"	
2842	"	11		17058	"	"	
2843	"	"		17059	"	11	
2846	"	"		17061	"	"	
2847	"	"		17064	"	"	
14063	Edf	10		17066	"	10	
14067	"	"		17069	"	11	
14068	"	"		17070	"	"	
14070	"	"		17072	"	"	
14074	"	"		17074	"	"	
14076	"	"		17077	"	"	
14078	"	"		17079	"	"	
14080	"	"		17083	"	"	

G3

TYPE 4

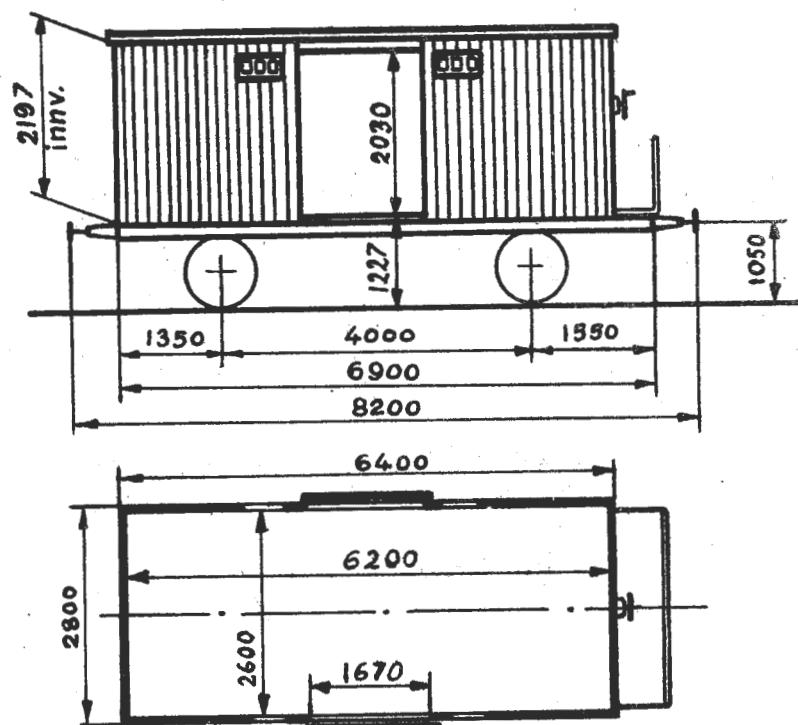

Omtrentlig egenvekt 8,0 t
 " last 15,0 t²
 Gulvflate 16,1 m²
 Rominnhold 34,0 m³
 Hovedtegning 376 + skisse 23

LUKKET GODSVOGN

Vogn nr.	Fabr.	Byggear	Merknad	Vogn nr.	Fabr.	Byggear	Merknad
3161	Str	19		6123	Str	21	
3166	"	"		6124	"	"	
3167	"	"		6125	"	"	
3169	"	"		6126	"	"	
3170	"	"		6291	"	19	
5094	Edf	16		10163	"	17	
5096	"	"		10164	"	"	
5099	"	"		10165	"	"	
5667	"	15		10167	"	"	
5668	"	"		10170	"	"	
5670	"	"		10171	"	"	
5671	"	"		10172	"	"	
5674	"	"		10179	"	"	
5676	"	"		10181	"	"	
5677	"	"		10182	"	"	

G3
TYPE 4

Vogn nr.	Fabr.	Byggeår	Merknad	Vogn nr.	Fabr.	Byggeår	Merknad
10185	Str	17					
10186	"	"					
10187	"	"					
10188	"	"					
10189	"	"					
10190	"	"					
10199	"	19					
10200	"	"					
10201	"	"					
10203	"	"					
10207	"	"					
14091	Edf	16					
14093	"	"					
14095	"	"					
14097	"	"					
16552	Str	19					
17152	"	"					
17153	"	"					
17154	"	"					
17532	"	"					
17533	"	"					
20754	"	"					
20756	"	"					
20758	"	"					
20759	"	"					
20760	"	"					
20761	"	"					
20762	"	"					
23066	Skb	18					
23070	"	"					

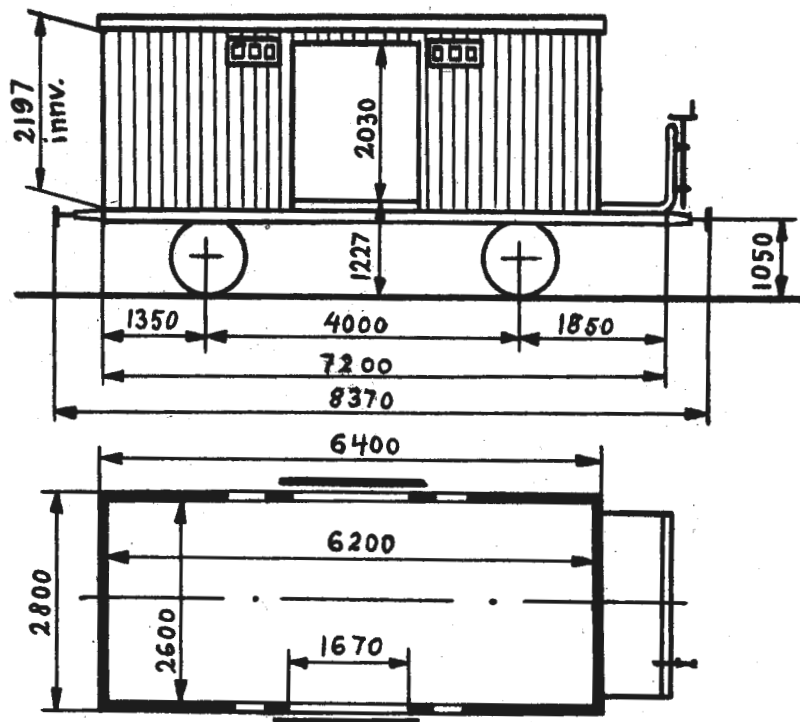

Omtrentlig egenvekt 7,2 t
 " last 14,5 t
 Gulvflate 16,1 m²
 Rominnhold 34,0 m³
 Hovedtegning 376 +
 skisse nr. 1085

LUKKET GODSVOGN

Vogn nr.	Fabr.	Byggeår	Merknad	Vogn nr.	Fabr.	Byggeår	Merknad
6276	Edf	09					
6286	"	"					

G4

TYPE 1

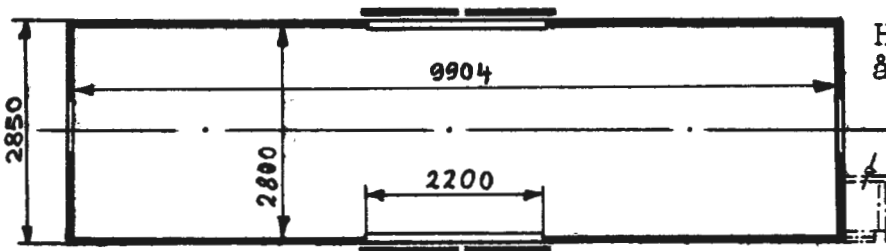
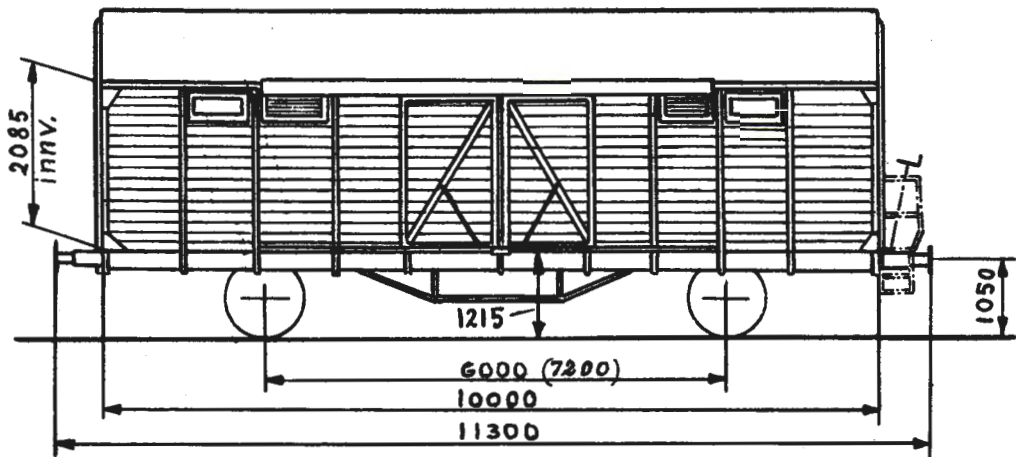

Höjde av dör-
åpning: 1927

Mål i parantes gjelder for
vogner etter h-tegn. 6475

Omtrentlig egenvekt 11,5 t
" last 17,5-18,0 t
Gulvflate 27,7 m²
Rommhold 58,0 m³
Hovedtegning SE merknads-
rubrikken.

LUKKET GODSVOGN

Vogn nr.	Fabr.	Byggeår	Merknad	Vogn nr.	Fabr.	Byggeår	Merknad
40000	Str	32	H-tegn. 3300	40014	Str	32	Innredet for sykkeltransport
40001	"	"		40015	"	"	
40002	"	"		40016	"	"	
40003	"	"		40017	"	"	
40004	"	"		40018	"	"	
40005	"	"		40019	"	"	
40006	"	"		40020	"	"	
40007	"	"		40021	"	"	
40008	"	"		40022	"	"	
40009	"	"		40023	"	"	
40010	"	"		40024	"	"	
40011	"	"		40025	Skb	34/ 35	
40012	"	"		40026	"	"	
40013	"	"	40027	"	"		
			40028	"	"		

Vogn nr.	Fabr.	Byggear	Merknad	Vogn nr.	Fabr.	Byggear	Merknad
41143	Skb	48		41178	Skb	48	
41144	"	"		41179	"	"	
41145	"	"		41180	"	"	
41146	"	"		41181	"	"	
41147	"	"		41182	"	"	
41148	"	"		41183	"	"	
41149	"	"		41184	"	"	
41150	"	"		41185	"	"	
41151	"	"		41186	"	"	
41152	"	"		41187	"	"	
41153	"	"		41188	"	"	
41154	"	"		41189	"	"	
41155	"	"		41190	"	"	
41156	"	"		41191	"	49	
41157	"	"		41192	"	"	
41158	"	"		41193	"	"	
41159	"	"		41194	"	"	
41160	"	"		41195	"	"	
41161	"	"		41196	"	"	
41162	"	"		41197	"	"	
41163	"	"		41198	"	"	
41164	"	"		41199	"	"	
41165	"	"		41200	"	"	
41166	"	"		41201	"	"	
41167	"	"		41202	"	"	
41168	"	"		41203	"	"	
41169	"	"		41204	"	"	
41170	"	"		41205	"	"	
41171	"	"		41205	"	"	
41172	"	"		41206	"	"	
41173	"	"		41207	"	"	
41174	"	"		41208	"	"	
41175	"	"		41209	"	"	
41176	"	"		41210	"	"	
41177	"	"		41211	"	"	

G4
TYPE 1

Vogn nr.	Fabr.	Byggeår	Merknad	Vogn nr.	Fabr.	Byggeår	Merknad
41212	Skb	49		41247	Edf	49	Innredet som kjøle- vogn med kullsyreis. Benyttet til tran- sport av grønnsaker.
41213	"	"					
41214	"	"					
41215	"	"		41248	"	"	
41216	"	"		41249	"	"	
41217	"	"		41250	"	"	
41218	"	"		41251	"	"	
41219	"	"		41252	"	"	
41220	"	"		41253	"	"	
41221	"	"		41254	"	"	
41222	"	"		41255	"	"	
41223	Edf	49		41256	"	"	
42224	"	"		41257	"	"	
41225	"	"		41258	"	"	
41226	"	"		41259	"	"	
41227	"	"		41260	"	"	
41228	"	"		41261	"	"	
41229	"	"		41262	"	"	
41230	"	"		41263	"	"	
41231	"	"		41264	"	"	
41232	"	"		41265	"	"	
41233	"	"		41266	"	50	
41234	"	"		41267	"	"	
41235	"	"		41268	"	"	
41236	"	"		41269	"	"	
41237	"	"		41270	"	"	
41238	"	"		41271	"	"	
41239	"	"		41272	"	"	
41240	"	"		41273	"	48	
41241	"	"		41274	"	"	
41242	"	"		41275	"	"	
41243	"	"		41276	"	"	
41244	"	"		41277	"	"	
41245	"	"		41278	"	"	
41246	"	"		41279	"	"	

Vogn nr.	Fabr.	Byggear	Merknad	Vogn nr.	Fabr.	Byggear	Merknad
41419	Edf	51		41805	Edf	52	
41420	"	"		41806	"	"	
41421	"	"		41807	"	"	
41422	"	"		41808	"	"	
41423	"	"		41809	"	"	
41424	"	"		41810	"	"	
41425	"	"		41811	"	"	2) 3)
41426	"	"		41812	"	"	2) 3)
41427	"	"		41813	"	"	2) 3)
41428	"	"		41814	"	"	2) 3)
41429	"	"		41815	"	"	2) 3)
41430	"	"		41816	"	"	2) 3)
41431	"	52		41817	"	"	2) 3)
41432	"	"		41818	"	"	2) 3)
41433	"	"		41819	"	"	2) 3)
41434	"	"		41820	"	"	2) 3)
41435	"	"		41821	"	"	
41436	"	"		41822	"	"	
41437	"	"		41823	"	"	
41438	"	"		41824	"	"	2) 3)
41439	"	"		41825	"	"	4)
41440	"	"		41826	"	"	
41441	"	"		41827	"	"	4)
41442	"	"		41828	"	"	
41443	"	"		41829	"	"	
41444	"	"		41830	"	"	
41445	"	"		41831	"	53	
41446	"	"		41832	"	"	
41447	"	"		41833	"	"	4)
			H-tegn. 6475	41834	"	"	
41801	Edf	52		41835	"	"	
41802	"	"		41836	"	"	
41803	"	"		41837	"	"	
41804	"	"		41838	"	"	
				41839	"	"	

2) Benyttet til transport av grønnsaker. 3) Last 14,5 t Vg.vekt 14,6-14,9 t. 4) Innredet for sykkeltransport.

Vogn nr.	Fabr.	Byggeår	Merknad	Vogn nr.	Fabr.	Byggeår	Merknad
41840	Edf	53					
41841	"	"					
41842	"	"					
41843	"	"					
41844	"	"					
41845	"	"					
41876	Hök	52					
41877	"	53					
41878	"	"					
41879	"	"					
41880	"	"					
41881	"	"					
41882	"	"					
41883	"	"					
41884	"	"	Innredet for sykkeltransport				
41885	"						
41886	"	"					
41887	"	"					

Vogn nr.	Fabr.	Byggear	Merknad	Vogn nr.	Fabr.	Byggear	Merknad
42105	Skb	54		42140	Skb	55	
42106	"	"		42141	"	"	
42107	"	"		42142	"	"	
42108	"	"		42143	"	"	
42109	"	"		42144	"	56	
42110	"	"		42145	"	"	
42111	"	"		42146	"	"	
42112	"	"		42147	"	"	
42113	"	"		42148	"	"	
42114	"	"		42149	"	"	
42115	"	"		42150	"	"	
42116	"	"		42151	"	"	
42117	"	"		42152	"	"	
42118	"	"		42153	"	"	
42119	"	"		42154	"	"	
42120	"	"		42155	"	"	
42121	"	"		42156	"	"	
42122	"	"		42157	"	"	
42123	"	"		42158	"	"	
42124	"	"		42159	"	"	
42125	"	"		42160	"	"	
42126	"	"		42161	"	"	
42127	"	"		42162	"	"	
42128	"	"		42163	"	"	
42129	"	"		42164	"	"	
42130	"	55		42165	"	"	
42131	"	"		42166	"	"	
42132	"	"		42167	"	"	
42133	"	"		42168	"	"	
42134	"	"		42169	"	"	
42135	"	"		42170	"	"	
42136	"	"		42171	"	"	
42137	"	"		42172	"	"	
42138	"	"		42173	"	"	
42139	"	"		42174	"	"	

G4
TYPE 2

Vogn nr.	Fabr.	Byggear	Merknad	Vogn nr.	Fabr.	Byggear	Merknad
42175	Skb	56		42210	Str	53	
42176	"	"		42211	"	"	
42177	"	"		42212	"	"	
42178	"	"		42213	"	"	
42179	"	"		42214	"	"	
42180	Str	53		42215	"	"	
42181	"	"		42216	"	"	
42182	"	"		42217	"	"	
42183	"	"		42218	"	"	
42184	"	"		42219	"	"	
42185	"	"		42220	"	"	
42186	"	"		42221	"	"	
42187	"	"		42222	"	"	
42188	"	"		42223	"	"	
42189	"	"		42224	"	"	
42190	"	"		42225	"	54	
42191	"	"		42226	"	"	
42192	"	"		42227	"	"	
42193	"	"		42228	"	"	
42194	"	"		42229	"	"	
42195	"	"		42230	"	"	
42196	"	"		42231	"	"	
42197	"	"		42232	"	"	
42198	"	"		42233	"	"	
42199	"	"		42234	"	"	
42200	"	"		42235	"	"	
42201	"	"		42236	"	"	
42202	"	"		42237	"	"	
42203	"	"		42238	"	"	
42204	"	"		42239	"	"	
42205	"	"		42240	"	"	
42206	"	"		42241	"	"	
42207	"	"		42242	"	"	
42208	"	"		42243	"	"	
42209	"	"		42244	"	"	

Vogn nr.	Fabr.	Byggear	Merknad	Vogn nr.	Fabr.	Byggear	Merknad
42245	Str	54		42280	Str	54	
42246	"	"		42281	"	"	
42247	"	"		42282	"	"	
42248	"	"		42283	"	"	
42249	"	"		42284	"	"	
42250	"	"		42285	"	"	
42251	"	"		42286	"	"	
42252	"	"		42287	"	"	
42253	"	"		42288	"	"	
42254	"	"		42289	"	"	
42255	"	"		42290	"	"	
42256	"	"		42291	"	"	
42257	"	"		42292	"	"	
42258	"	"		42293	"	"	
42259	"	"		42294	"	"	
42260	"	"		42295	"	"	
42261	"	"		42296	"	"	
42262	"	"		42297	"	"	
42263	"	"		42298	"	"	
42264	"	"		42299	"	"	
42265	"	"		42300	"	"	
42266	"	"		42301	"	"	
42267	"	"		42302	"	"	
42268	"	"		42303	"	"	
42269	"	"		42304	"	"	
42270	"	"		42305	"	"	
42271	"	"		42306	"	"	
42272	"	"		42307	"	"	
42273	"	"		42308	"	"	
42274	"	"		42309	"	"	
42275	"	"		42310	"	"	
42276	"	"		42311	"	"	
42277	"	"		42312	"	"	
42278	"	"		42313	"	"	
42279	"	"		42314	"	"	

G4
TYPE 2

Vogn nr.	Fabr.	Byggear	Merknad	Vogn nr.	Fabr.	Byggear	Merknad
42315	Str	54		42350	Edf	55	
42316	"	"		42351	"	"	
42317	"	"		42352	"	"	
42318	"	"					
42319	"	"					
42320	"	"					
42321	"	"					
42322	"	"					
42323	"	"					
42324	"	"					
42325	"	"					
42326	"	"					
42327	"	"					
42328	"	55					
42329	"	"					
42330	Hök	53					
42331	"	"					
42332	"	"					
42333	"	"					
42334	"	"					
42335	"	"					
42336	"	"					
42337	"	"					
42338	"	"					
42339	"	"					
42340	"	"					
42341	"	"					
42342	"	"					
42343	Edf	54					
42344	"	55					
42345	"	"					
42346	"	"					
42347	"	"					
42348	"	"					
42349	"	"					

Gf2
TYPE 1

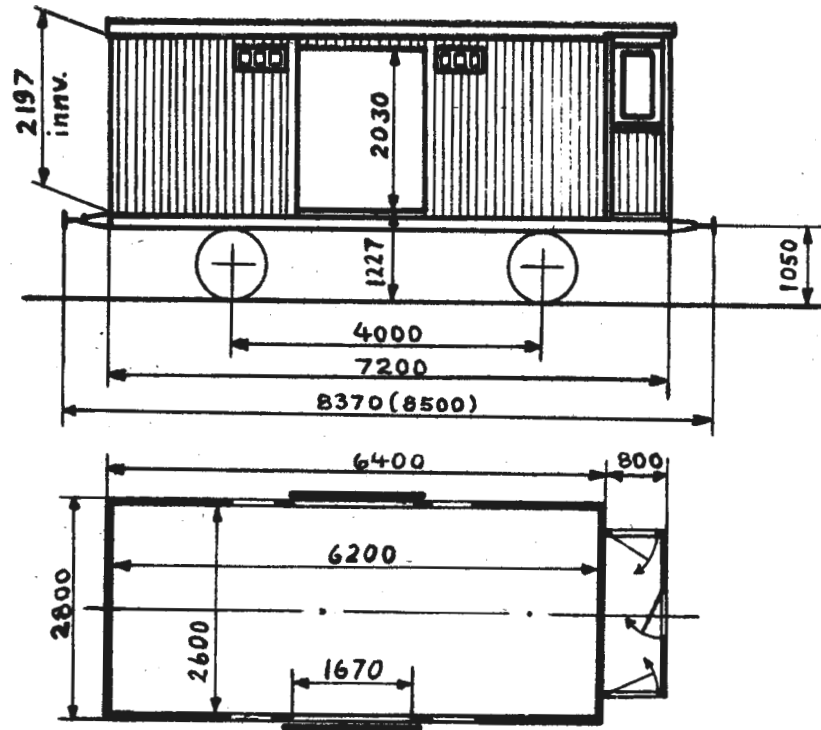

Omtrentlig egenvekt 7,5-8,5 t
 " last 9,5 t²
 Gulvflate 16,1 m²
 Rominnhold 34,0 m³
 Hovedtegning 376+387

LUKKET GODSVOGN

Vogn nr.	Fabr.	Byggeår	Merknad	Vogn nr.	Fabr.	Byggeår	Merknad
3451	Edf	05	Innredet som kjølevogn med iskurver	8147	Edf	05	
3452	"	"		8148	"	"	
3453	"	"		10153	Skb	01	
3454	"	"		10156	"	"	
3455	"	"		10160	"	"	
6141	Skb	10		12157	Str	00	
6259	Str	98		12158	"	"	
6266	"	"		12159	"	"	
6273	Edf	05		14055	"	06	
8115	Skb	99		14059	"	"	
8116	"	"					
8140	Edf	05					
8143	"	"					
8145	"	"					
8146	"	"					

Gf2

TYPE 2

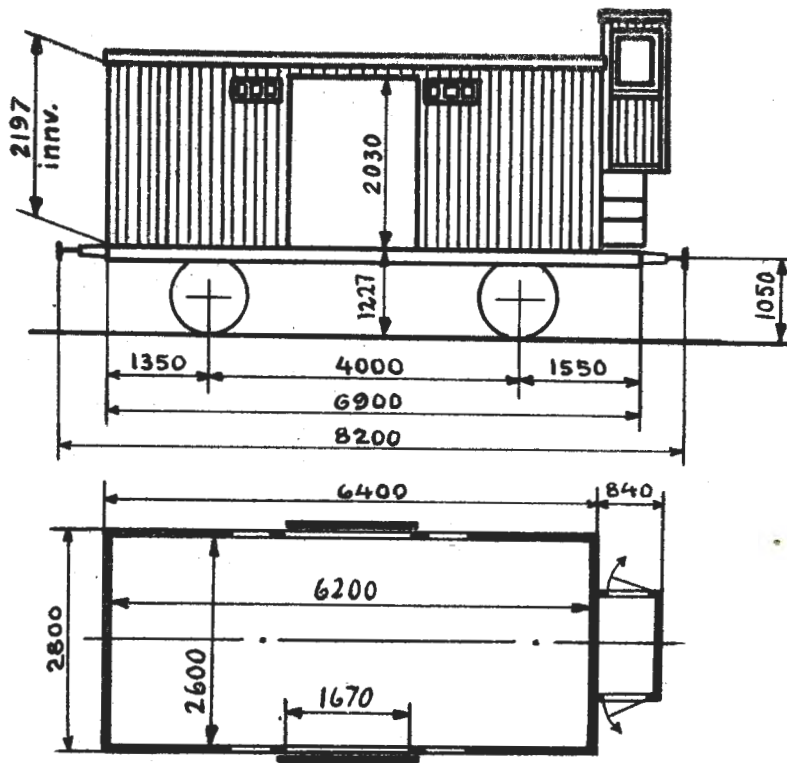

Omtrentlig egenvekt 8,0 t
 " last 9,5 t
 Gulvflate 16,1 m²
 Rominnhold 34,0 m³
 Hovedtegning 376 + bremserhus

LUKKET GODSVOGN

Vogn nr.	Fabr.	Byggear	Merknad	Vogn nr.	Fabr.	Byggear	Merknad
2052	Skb	11	Omb. G2-4	2847	Skb	11	
2053	"	"		2848	"	"	
2055	"	"		2849	"	"	
2056	"	"		2850	"	"	
2057	"	"		14060	Edf	10	
2059	"	"		14061	"	"	
2060	"	"		14062	"	"	
2116	"	"		14064	"	"	
2117	"	"	Omb. G2-4	14066	"	"	
2119	"	"		14067	"	"	Omb. G2-4
2120	"	"		14069	"	"	
2841	"	"	Omb. G2-4	14071	"	"	
2842	"	"	" G2-4	14072	"	"	
2844	"	"		14073	"	"	
2845	"	"		14075	"	"	

Vogn nr.	Fabr.	Byggear	Merknad	Vogn nr.	Fabr.	Byggear	Merknad
14077	Edf	10					
14078	"	"					
14079	"	"					
14081	"	"					
14082	"	"					
14083	"	"	Omb. G2-4				
14084	"	"					
14085	"	"					
14087	"	"					
14089	"	"					
17051	Skb	11					
17053	"	"					
17054	"	"	Omb. G2-4				
17055	"	"					
17056	"	"					
17057	"	"					
17059	"	"					
17061	"	"					
17062	"	"					
17063	"	"					
17064	"	"	Omb. G2-4				
17067	"	"					
17068	"	"					
17069	"	"					
17073	"	"					
17074	"	"	Omb. G2-4				
17075	"	"					
17076	"	"					
17078	"	"					
17080	"	"					
17082	"	"					

Gf2

TYPE 3

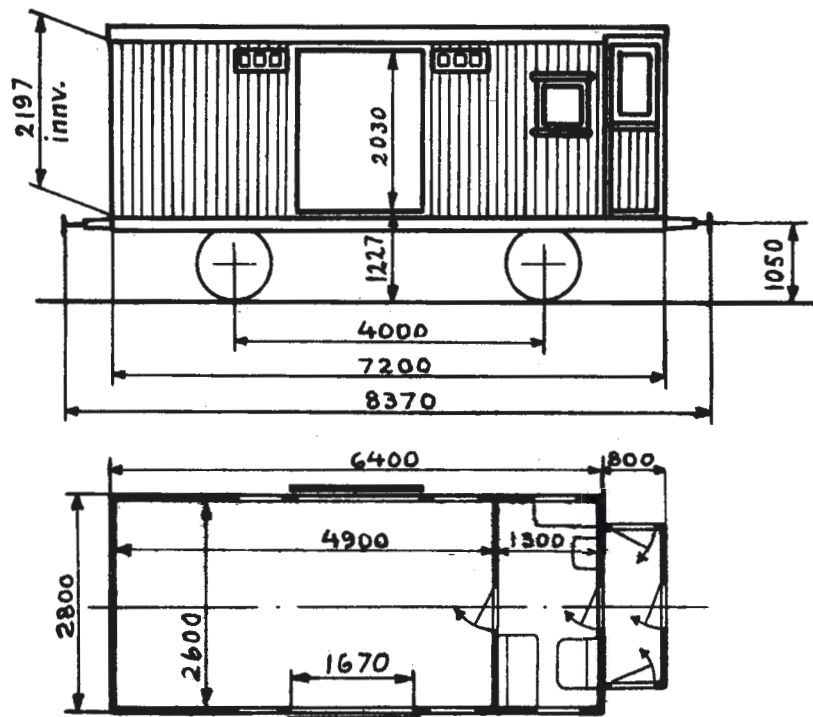

Omtrentlig egenvekt 8,2 t
 " last 9,0 t
 Gulvflate 13,0 m²
 Rominnhold 26,8 m³
 Hovedtegning 376 + 387 x)

LUKKET GODSVOGN

Vogn nr.	Fabr.	Byggeår	Merknad	Vogn nr.	Fabr.	Byggeår	Merknad
6271	Edf	05					
14051	Skb	"					
14052	"	"					
14054	Str	06					
14056	"	"					
14057	"	"					

x) Endel av godsrommet er innredet som konduktørrom i 1918.

Gf2
TYPE 4

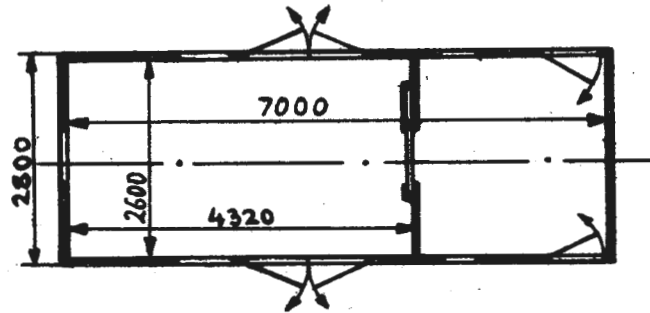
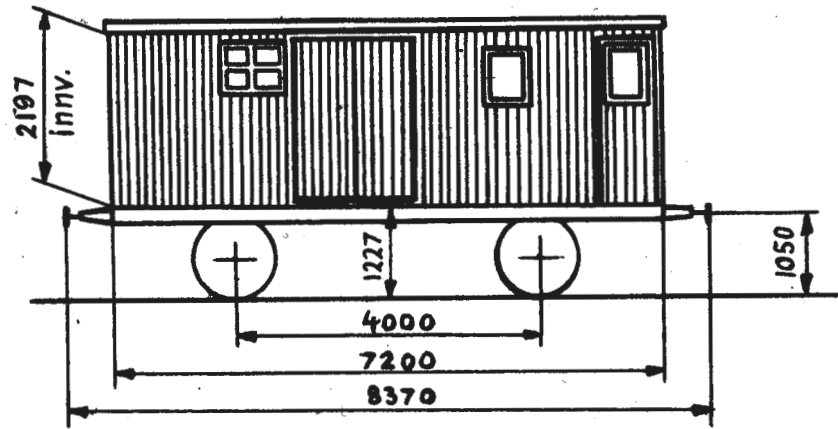

Höyde av dör-
åpning: 2030

Omtrentlig egenvekt 7,2 t
" last 9,0 t
Gulvflate 11,2 m²
Rominhold 25,9 m³
Hovedtegning 376 + 387 x)

LUKKET GODSVOGN

Vogn nr.	Fabr.	Byggeår	Merknad	Vogn nr.	Fabr.	Byggeår	Merknad
11104	Str	99					

x) Senere forandret ved Hovedbanens verksted

Gf 3

TYPE 1

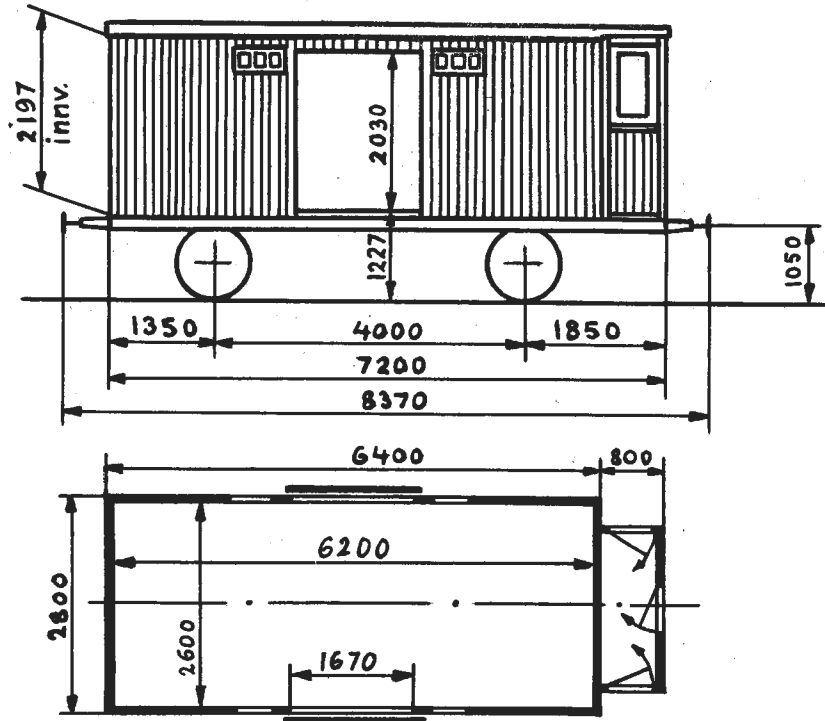

Omtrentlig egenvekt 8,2 t
 " last 14,5 t₂
 Gulvflate 16,1 m²
 Rominnhold 34,0 m³
 Hovedtegning 376 + 387

LUKKET GODSVOGN

Vogn nr.	Fabr.	Byggear	Merknad	Vogn nr.	Fabr.	Byggear	Merknad
6276	Edf	09					
6278	"	"	Innredet for transport av levende fisk.				
6279	"	"					
6280	"	"					
6281	"	"					
6282	"	"					
6283	"	"					
6285	"	"					
6286	"	"	Oms til G3-5				

Gf3

TYPE 2

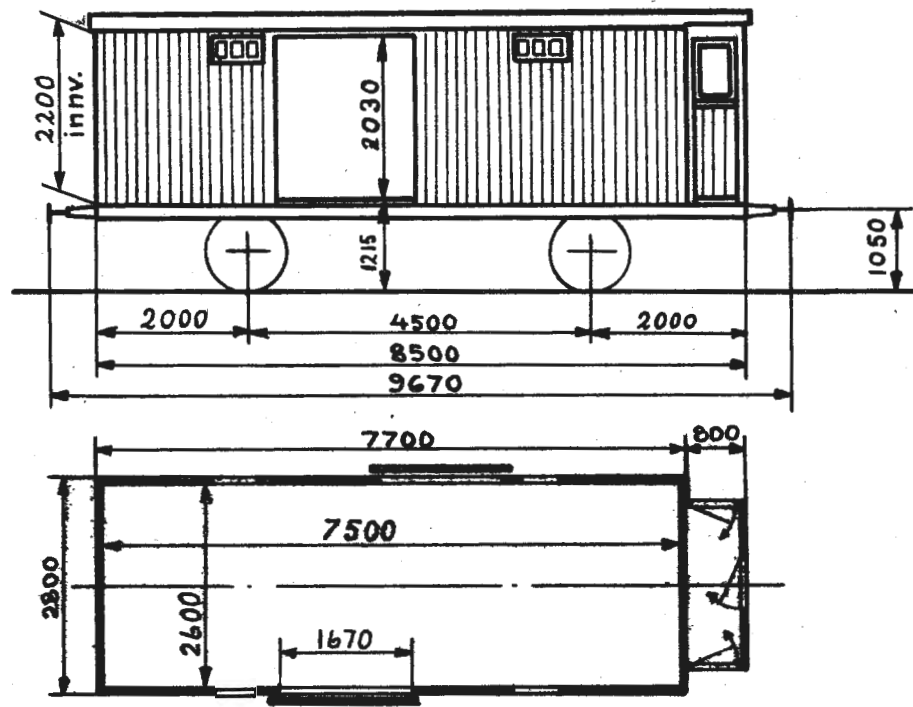

Omtrentlig egenvekt	9,5	t
" " last	13,5	t
Gulvflate	19,6	m ²
Rominnhold	41,1	m ³
Hovedtegning	648	

LUKKET GODSVOGN

Vogn nr.	Fabr.	Byggear	Merknad	Vogn nr.	Fabr.	Byggear	Merknad
13011	Str	02					
13012	"	"					
13013	"	"					
13014	"	"					
13015	"	"					
13016	"	"					
13017	"	"					
13018	"	"					
13019	"	"					
13020	"	"					

Gf3
TYPE 3

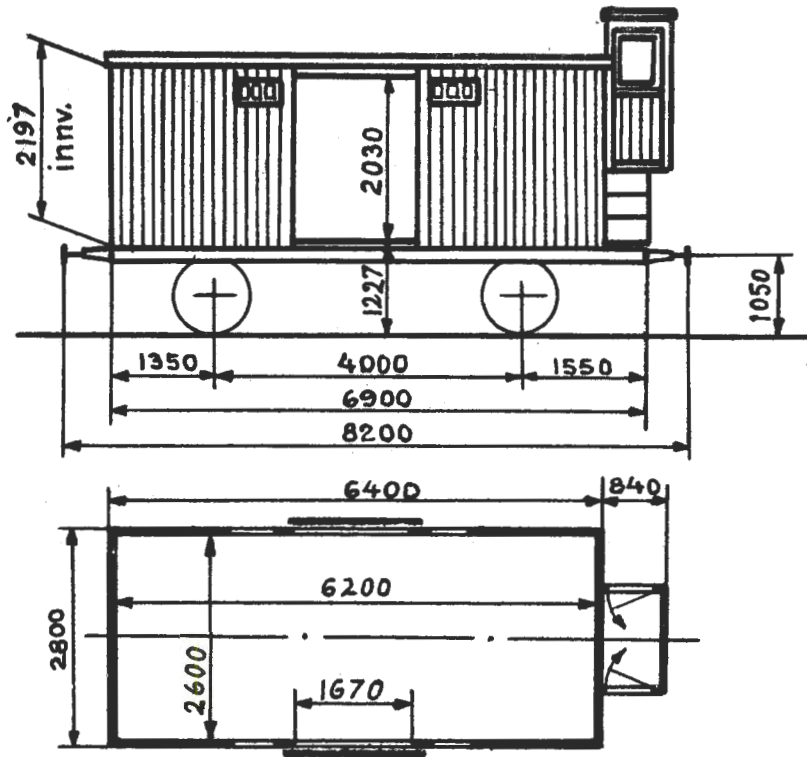

Omtrentlig egenvekt 8,5 t
 " last 14,5 t₂
 Gulvflate 16,1 m²
 Rominnhold 34,0 m³
 Hovedtegning 376 + bremsarhus

LUKKET GODSVOGN

Vogn nr.	Fabr.	Byggear	Merknad	Vogn nr.	Fabr.	Byggear	Merknad
3161	Str	19	Omb. G3-4	5666	Edf	15	
3162	"	"		5667	"	"	
3163	"	"		5669	"	"	
3164	"	"		5675	"	"	
3165	"	"		5676	"	"	Omb. G3-4
3166	"	"		6115	Str	21	
3168	"	"		6116	"	"	
3169	"	"	Omb. G3-4	6117	"	"	
3170	"	"	" G3-4	6118	"	"	
5094	Edf	16	" G3-4	6119	"	"	
5095	"	"		6120	"	"	
5097	"	"		6121	"	"	
5098	"	"		6122	"	"	
5099	"	"		6124	"	"	Omb. G3-4
5100	"	"		6125	"	"	" G3-4

Vogn nr.	Fabr.	Byggeår	Merknad	Vogn nr.	Fabr.	Byggeår	Merknad
6127	Str	21		14094	Edf	16	
6128	"	"		14096	"	"	
6129	"	"		14098	"	"	
6288	"	19		14099	"	"	
6289	"	"		16551	Str	19	
6290	"	"		16553	"	"	
10161	"	17		17151	"	"	
10162	"	"		17152	"	"	Omb. G3-4
10165	"	"	Omb. G3-4	17153	"	"	" G3-4
10166	"	"		17155	"	"	
10168	"	"		17534	"	"	
10169	"	"		20753	"	"	
10170	"	"	Omb. G3-4	20754	"	"	
10172	"	"		20755	"	"	
10174	"	"		20757	"	"	
10175	"	"		20761	"	"	Omb. G3-4
10176	"	"		23065	Skb	18	
10177	"	"		23066	"	"	Omb. G3-4
10178	"	"		23067	"	"	
10180	"	"		23068	"	"	
10183	"	"		23070	"	"	Omb. G3-4
10184	"	"		23071	"	"	
10188	"	"		23072	"	"	
10190	"	"	Omb. G3-4	23073	"	"	
10198	"	19		23074	"	"	
10199	"	"	Omb. G3-4				
10200	"	"					
10202	"	"					
10203	"	"	Omb. G3-4				
10205	"	"					
10206	"	"					
10207	"	"	Omb. G3-4				
14090	Edf	16					
14091	"	"	Omb. G3-4				
14092	"	"					

Gfo2

TYPE 1

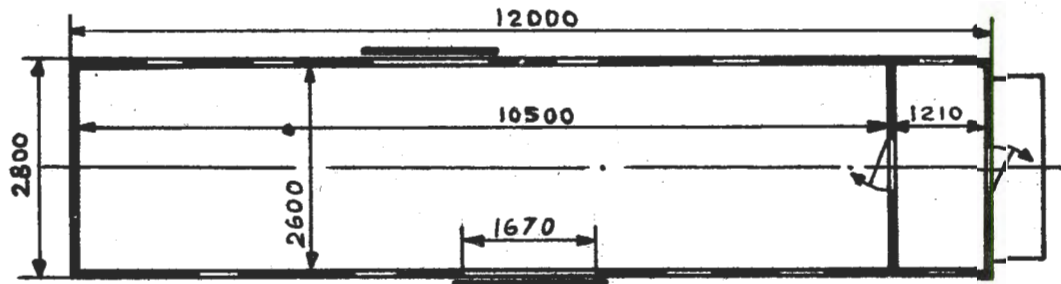
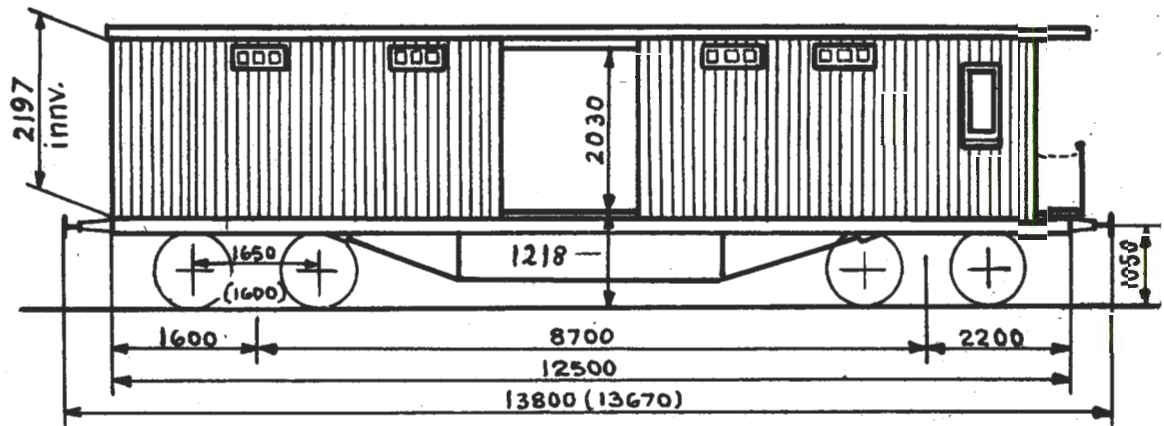

Grunnriss 1

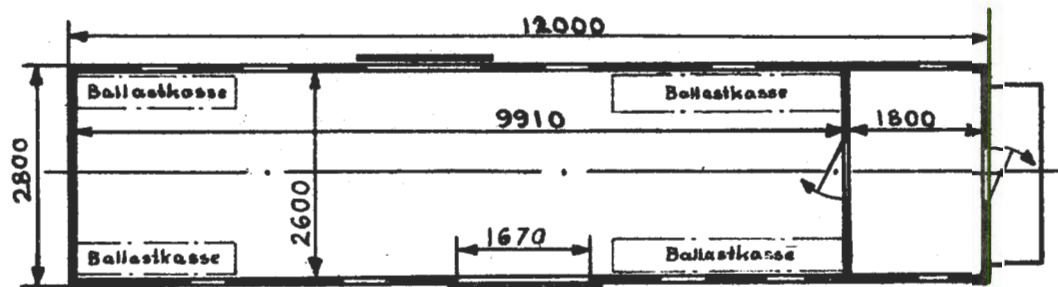

Grunnriss 2

Omtrentlig egenvekt	15,5	t
" last+ballast	19,0	t
Gulvflate	1) 27,3	2) 25,8 m ²
Rominhold	1) 57,8	2) 56,8 m ³
Hovedtegning	770	

LUKKET GODSVOGN

Vogn nr.	Fabr.	Byggeår	Merknad	Vogn nr.	Fabr.	Byggeår	Merknad
6201	Str	05	2)	10191	Str	17	1)
6202	"	"	2) 3)	10192	"	"	1)
6204	"	"	2)	10194	"	"	2) 3)
6205	"	17	2) 3)	10195	"	19	1)
6206	"	"	1)	10196	"	"	1)
6208	"	"	2)	12181	"	17	1)
6209	"	18	2) 3)	12182	"	"	2) 3)
6210	"	"	2) 3)	14100	"	16	1)

1)=Grunnriss 1 2)=Grunnriss 2 3)= Har ballast

Vogn nr.	Fabr.	Byggeår	Merknad		Vogn nr.	Fabr.	Byggeår	Merknad
14101	Str	16	2)	3)				
14102	"	"	1)					
14103	"	"	2)					
14105	"	"	1)					
14107	"	"	2)					
15251	"	18	2)	3)				
15253	"	"	2)	3)				
15254	"	"	2)					
15255	"	"	2)	3)				
15256	"	"	2)					
15257	"	19	2)	3)				
20764	"	"	2)					
20765	"	"	2)					
20766	"	"	2)					
23080	"	"	2)					

1) = Grunnriss 1 2) = Grunnriss 2 3) = Har ballast

Gfo2

TYPE 2

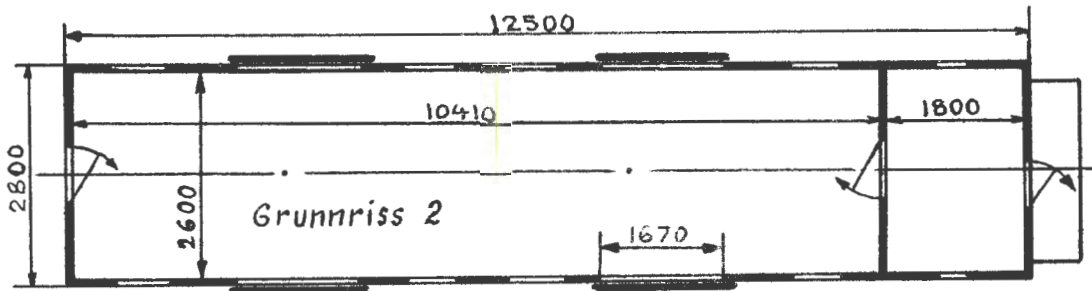
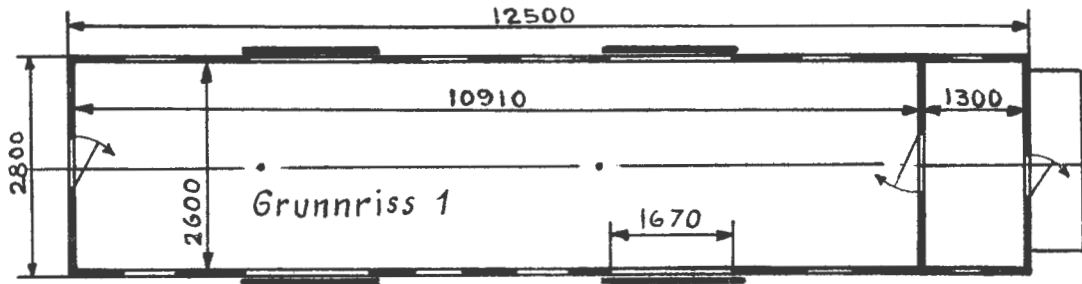
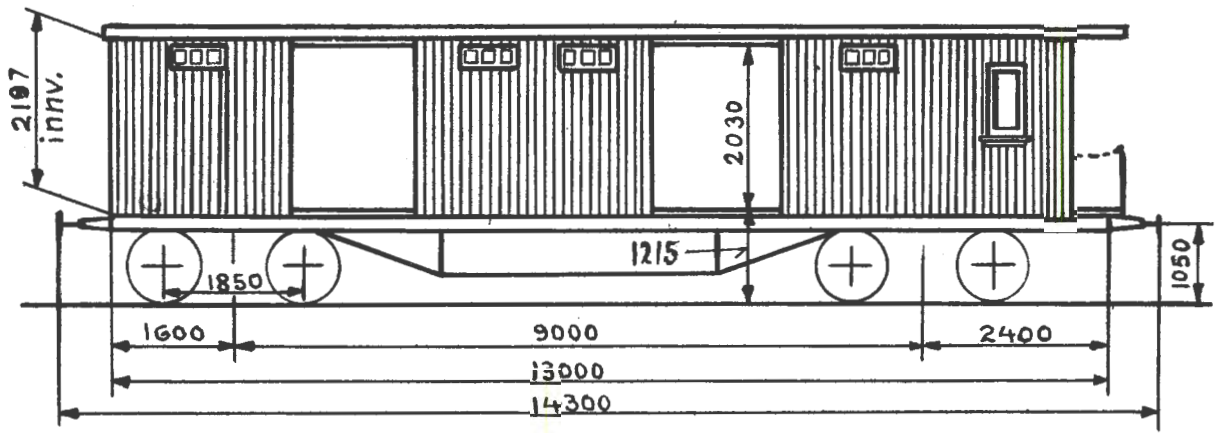

Omtrentlig egenvekt 17,5 t
 " last+ballast 17,0 t
 Gulvflate 1) 28,4 2) 27,1 m²
 Rominnhold 1) 60,4 2) 57,6 m³
 Hovedtegning 2633

LUKKET GODSVOGN

Vogn nr.	Fabr.	Byggear	Merknad	Vogn nr.	Fabr.	Byggear	Merknad
3335	Skb	23	2)	3343	Skb	23	2)
3336	"	"	2) 3)	3344	"	"	2)
3337	"	"	2)	5149	"	"	2) 3)
3338	"	"	2)	5150	"	"	2)
3339	"	"	2)	5151	"	"	2) 3)
3340	"	"	2)	5152	"	"	2)
3341	"	"	2) 3)	5153	"	"	2) 3)
3342	"	"	2)	5702	"	"	2) 3)

1) = Grunnriss 1 2) = Grunnriss 2 3) = Har ballast

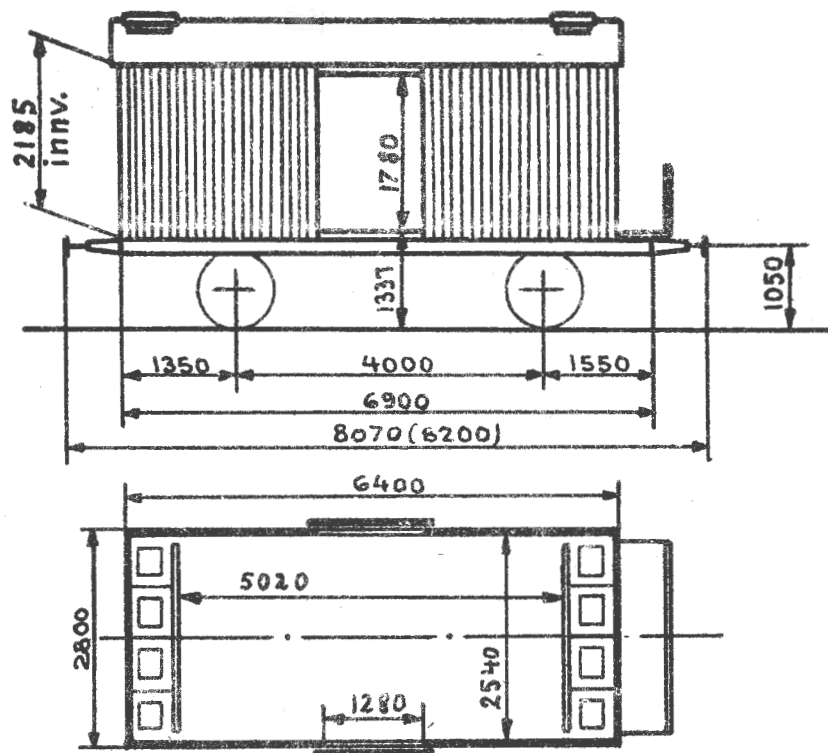

- 1) Omtrentlig egenvekt 12,5-14,5 t
- 2) " last 8,0- 9,5 t
- Gulvflate 12,8-13,0 m²
- Rominnhold 23,0-26,6 m³
- Hovedtegning 1504 + skisse nr. 233 eller 1218 + skisse nr. 233

KJÖLEVOGN

Vogn nr.	Fabr.	Byggeår	Merknad	Vogn nr.	Fabr.	Byggeår	Merknad
3434	Str	14	H-tegn.1504 + skisse nr. 233	5546	Str	11	3)
3449	"	"		5547	"	"	
3538	Edf	"		5548	"	"	
3540	"	"		5557	"	"	
3545	"	"		5558	"	"	
5528	Str	11	H-tegn. 1218 + skisse nr. 233 3) 4)	8444	HJ	14/15	H-tegn. 1504 + skisse nr. 233
5531	"	"		8447	"	"	
5533	"	"		8448	"	"	
5536	"	"		8449	"	"	
5537	"	"		8459	"	"	
5538	"	"		8460	"	"	
5540	"	"					
5544	"	"					

1) Med tomme isbeholdere. 2) Med fylte isbeholdere.

3) Kullsyreis. 4) Ny vognkasse etter tegn. 4758.

H3
TYPE 1

Vogn nr.	Fabr.	Byggeår	Merknad	Vogn nr.	Fabr.	Byggeår	Merknad
10041	Edf	11	H-tegn. 1218 + skisse nr. 233 3)	13156	Str	21	3) 4)
10046	"	"		13157	Skb	11	
10048	"	"		13159	"	"	
10049	"	"		13160	"	"	
10051	"	"		13162	"	"	
10052	"	"		13163	"	"	
				13164	"	"	
13101	Str	14	H-tegn. 1504 + skisse nr. 233	13165	"	"	3)
13102	"	"		13166	"	"	
13104	Edf	"		13169	"	"	
13105	"	"		13171	"	"	
13106	"	"		13174	"	"	
13111	"	"		13175	"	"	
13112	"	"		13178	"	"	
13124	Str	11	H-tegn. 1218 + skisse nr. 233 3)	13181	"	"	3)
13125	"	"		14959	"	"	
13126	"	"		14965	"	"	
13127	"	"		14975	"	"	
13128	"	"		14977	"	"	
13131	"	"		14979	"	"	
13132	"	"		14981	"	"	
13133	"	"		14982	"	"	
13135	"	"		14987	"	"	
13136	"	"		14988	"	"	
13138	HJ	14/15	H-tegn. 1504 + skisse nr. 233	14991	"	"	
13148	Edf	11	H-tegn. 1218 + skisse nr. 233	14993	"	"	
13149	"	"		14996	"	"	
13151	"	"					

3) Kullsyreis. 4) Ny vognkasse etter tegn. 4758.

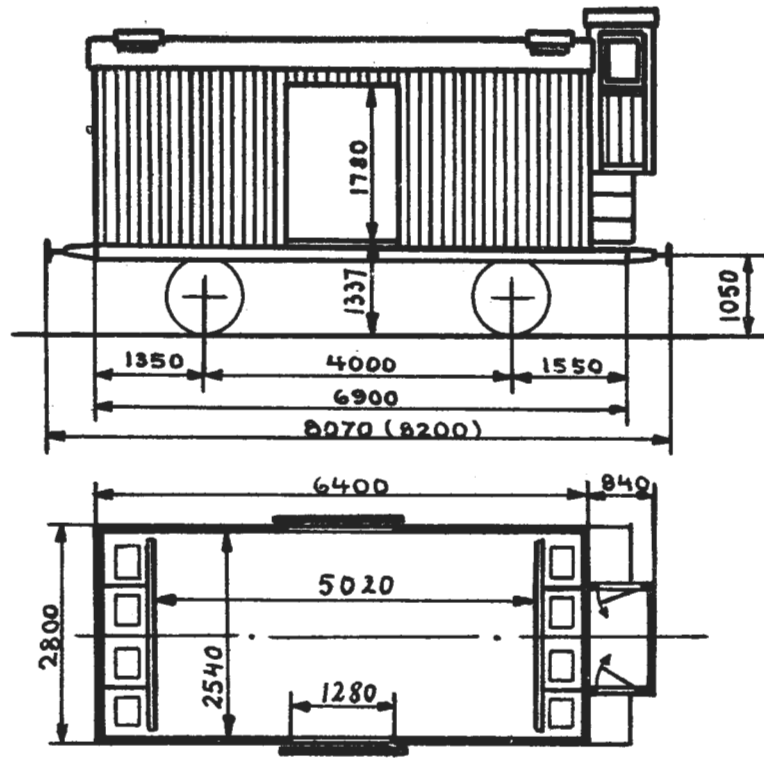

Omtrentlig egenvekt 14,5 t
 " last 7,5 t
 Gulvflate 12,8 m²
 Rominnhold 23,0 - 26,2 m³
 Hovedtegning 1504

KJÖLEVOGN

Vogn nr.	Fabr.	Byggeår	Merknad	Vogn nr.	Fabr.	Byggeår	Merknad
3542	Edf	14					
8450	HJ	14/15					
8490	"	"					
13139	"	"					

Hv1

TYPE 1

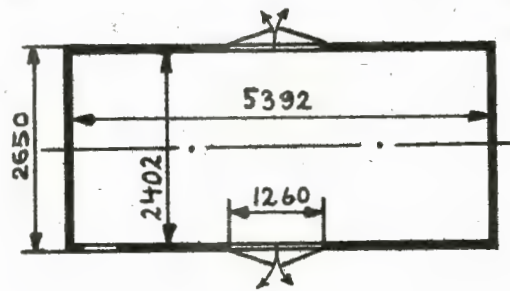
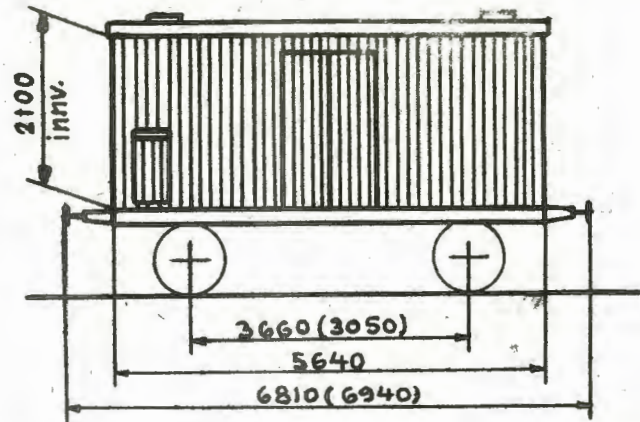

Höyde av dör-
öppning: 1805

Omtrentlig egenvekt	9,0 t
" last	8,0 t
Gulvflate	13,0 m ²
Rominnhold	26,8 m ³
Hovedtegning	853

KJÖLE OG VARMEVOGN

Vogn nr.	Fabr.	Byggeår	Merknad	Vogn nr.	Fabr.	Byggeår	Merknad
3472	Str	09					
3477	"	"					
3481	"	"					
3486	"	"					
3493	"	"					
3502	Skb	07					
3503	"	"					
3516	Str	"					
3519	"	"					
5516	"	09					
5518	"	"					
5523	"	"					
14951	Edf	06					
14955	Str	09					

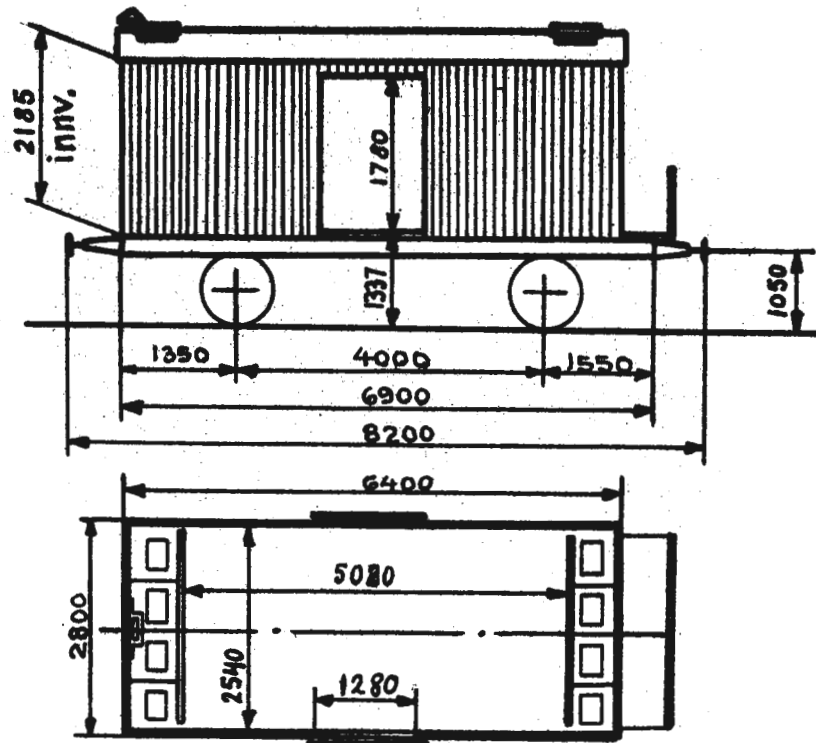

- 1) Omtrentlig egenvekt 12,5-14,5 t
- 2) " last 8,0-9,5 t
- Gulvflate 12,8-13,0 m²
- Rominhold 26,2-26,6 m³
- Hovedtegning 1218 + skisse nr. 233 eller 1504 + skisse nr. 233

KJÖLE OG VARMEVOGN

Vogn nr.	Fabr.	Byggear	Merknad	Vogn nr.	Fabr.	Byggear	Merknad
3421	Str	20	H-tegn. 1504 + skisse nr. 233	3466	Str	14	H-tegn. 1218 + skisse nr. 233
3423	"	"		3534	Edf	"	
3424	"	"		3537	"	"	
3427	"	"		5532	Str	11	
3428	"	"	5534	"	"	H-tegn. 1504 + skisse nr. 233	
3431	"	"	5539	"	"		
3432	"	"	5542	"	"		
3435	"	14	5551	"	"		
3436	"	"	5553	"	"	H-tegn. 1504 + skisse nr. 233	
3437	"	"	5575	HJ	14		
3440	"	"	5576	"	"		
3450	"	"	5577	"	"		
3458	"	"					
3465	"	"					

1) Med tomme isbeholdere. 2) Med fyllte isbeholdere.

Hv3
TYPE 1

Vogn nr.	Fabr.	Byggear	Merknad	Vogn nr.	Fabr.	Byggear	Merknad
5578	HJ	14		13205	Str	20	
5580	"	"	<i>Urb. fr. H. 53</i>	13208	"	"	
5581	"	"		13209	"	"	
5583	"	"		13212	"	14	
5591	"	15		13216	"	"	
5593	"	"		13217	"	"	
5596	"	"		13221	"	"	
5597	"	"		13222	"	"	
5633	Edf	14		13224	"	"	
6903	Skb	21		13226	"	"	
6909	"	"		13227	"	"	
6917	"	"		13229	"	"	
6919	Str	20		13230	"	"	
6920	"	"		13231	"	"	
6972	"	"		13232	"	"	
6973	"	"		13233	"	"	
8432	"	19		13237	"	"	
8434	"	"		13238	Edf	"	
8436	"	"		13242	"	"	
8438	"	"		13244	"	"	
8440	"	"		13246	"	"	
8492	HJ	14					H-tegn. 1218 + skisse nr. 233
8493	"	"		13257	Skb	11	
8494	"	"					H-tegn. 1504 + skisse nr. 233
8496	"	"					
8498	"	"		13258	HJ	14	
10061	Str	19		13259	"	"	
10062	"	"		13266	"	"	
10064	"	"		13269	"	15	
10067	"	"		13271	"	"	
10069	"	21		13273	"	"	
10070	"	19		13275	"	"	
10074	"	21		13276	"	"	
10075	"	"		13277	"	"	
13201	"	20		13282	"	"	

Vogn nr.	Fabr.	Byggeår	Merknad	Vogn nr.	Fabr.	Byggeår	Merknad	
13285	HJ	15		13380	Str	21	3)	
13286	"	"		13382	"	"		
13287	"	"		13384	Skb	"		
13290	Skb	21		13386	"	"		
13291	"	"		13387	"	"		
13293	"	"		13394	"	"		
13294	"	"		13396	"	22		
13298	"	"		13399	"	"		
13300	"	"		13401	Str	20		
13302	"	"		13402	"	"		
13304	Str	20		13404	HJ	15		
13309	"	"		13406	Str	20		
13310	"	"		14936	"	21		
13311	"	"		14937	"	"		
13315	"	19		14945	"	"		
13319	"	"		14947	"	"		
13321	"	"		14949	"	"		
13323	HJ	14		14950	"	"		
13329	"	"						H-tegn. 1218 + skisse nr. 233
13332	"	"		14957	Skb	11		
13335	Str	19					H-tegn. 1504 + skisse nr. 233	
13341	"	"		14998	Str	19		
13343	"	"		15000	"	"		
13350	"	21					H-tegn. 1218 + skisse nr. 233	
13351	"	"		15453	Edf	11		
13356	"	"					H-tegn. 1504 + skisse nr. 233	
13358	"	"		15457	Str	19		
13360	"	"		15458	"	"		
13371	"	19		17042	"	21		
			H-tegn. 1218 + skisse nr. 233	17086	Skb	"		
13374	Edf	11		17090	"	"		
			H-tegn. 1504 + skisse nr. 233	20261	"	22		
13375	Str	19		23081	Str	21		
13379	"	20						

3) Innredet for banantransport.

Trykk nr. 752 1.7.56

Hv4
TYPE 1

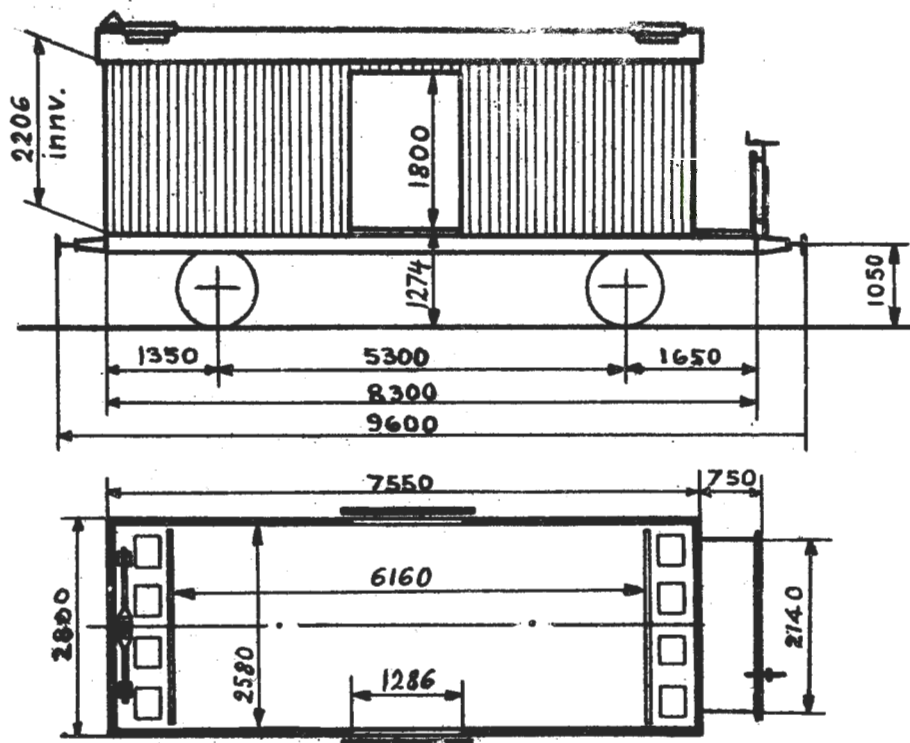

- 1) Omtrentlig egenvekt 13,5-14,0 t
 2) " last 13,5-14,0 t
 Gulvflate 15,8 m²
 Rominnhold 32,4 m³
 Hovedtegning 3160 + skisse nr. 1085

KJÖLE OG VARMEVOGN

Vogn nr.	Fabr.	Byggear	Merknad	Vogn nr.	Fabr.	Byggear	Merknad
70000	Skb	30					
70004	"	"					
70005	"	"					
70007	"	"					
70011	"	"					
70012	"	31					
70014	"	"					
70015	"	"					
70019	Edf	30					
70023	"	"					
70024	Skb	31					

1) Med tomme isbeholdere. 2) Med fyllte isbeholdere.

Hv4

TYPE 2

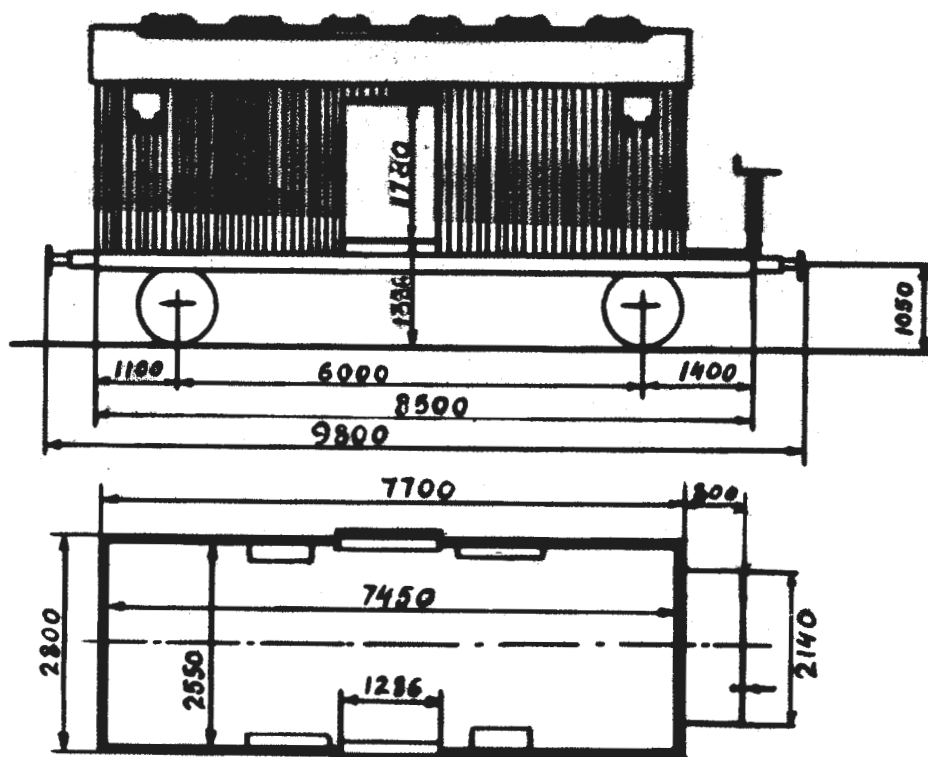

Omtrentlig egenvekt 13,7 t
 " last 14,5 t
 Gulvflate 18,7 m²
 Rominnhold 35,6 m³
 Hovedtegning 5130 + skisse
 nr. 1085

KJÖLE OG VARMEVOGN

Vogn nr.	Fabr.	Byggeår	Merknad	Vogn nr.	Fabr.	Byggeår	Merknad
70066	Str	46					

Hvf 3

TYPE 1

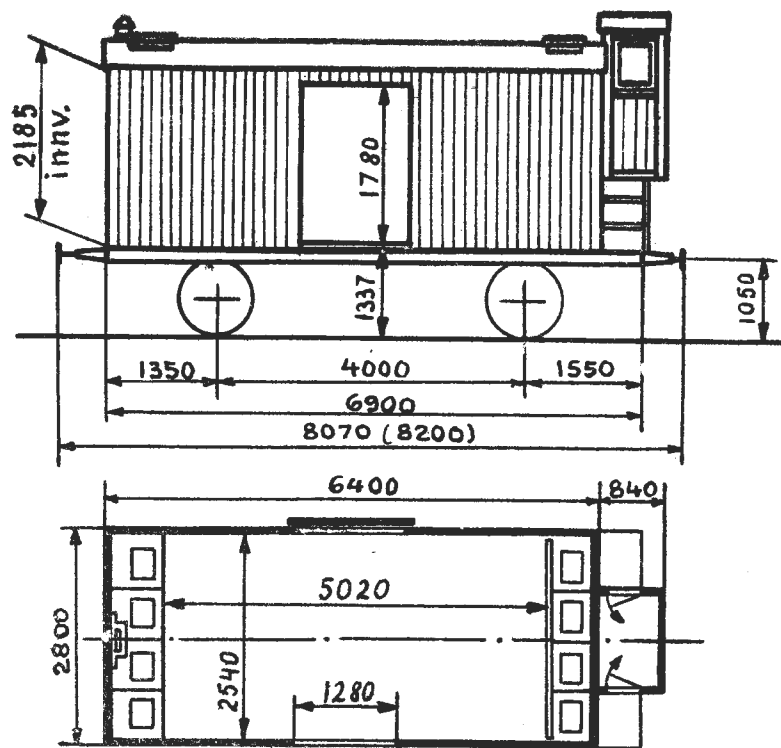

Omtrentlig egenvekt 13,5-14,0 t
 " last 7,5- 8,0 t
 Gulvflate 12,8 m²
 Rominnhold 26,2 m³
 Hovedtegning 1218 eller 1504

KJÖLE OG VARMEVOGN

Vogn nr.	Fabr.	Byggeår	Merknad	Vogn nr.	Fabr.	Byggeår	Merknad
3425	Str	20	H-tegn. 1504 1) 3)	5587	HJ	15	H-tegn. 1218 1) 2)
3442	"	14		5592	"	"	
3447	"	"		5594	"	"	
3464	"	"		6906	Skb	21	
3535	Edf	"		6911	"	"	
3541	"	"		6913	"	"	
3544	"	"		6915	"	"	
3547	"	"		6977	Str	20	
3550	"	"		8431	"	19	
				8435	"	"	
5559	Str	11		8499	HJ	14	
5573	HJ	14	H-tegn. 1504	10055	Edf	11	H-tegn. 1218 1) 2)
5574	"	"		10057	"	"	
5585	"	15					

1) Kullsyreis. 2) Gulvflate 15,0 m². Rominnhold 30,0 m³.

3) Ny vognkasse.

Trykk nr. 752 1.7.56

Vogn nr.	Fabr.	Byggeår	Merknad	Vogn nr.	Fabr.	Byggeår	Merknad
10060	Str	19	H-tegn. 1504				
10063	"	"					
10071	"	21					
13219	"	14					
13249	Str	11	H-tegn. 1218 1) 2)				
13296	Skb	21	H-tegn. 1504 1) 3)				
13327	HJ	14					
13347	Str	21					
13352	"	"					
13368	Skb	11	H-tegn. 1218 1) 2)				
13385	Skb	21	H-tegn. 1504 1)				
13389	"	"					
13397	"	22					
✓14938	Str	21					
✓14940	"	"					
14942	"	"					
14944	"	"					
14948	"	"					
14997	"	19					
15459	"	"					
17044	"	21					
17050	Skb	"					
✓17085	"	"					
✓17087	"	"					
17088	"	"					
✓20263	"	22					
23063	HJ	15					

1) Kullsyreis. 2) Gulvflate 15,0 m². Rominnhold 30,0 m³.

3) Ny vognkasse.

Trykk nr. 752 1.7.56

Hvf 4

TYPE 1

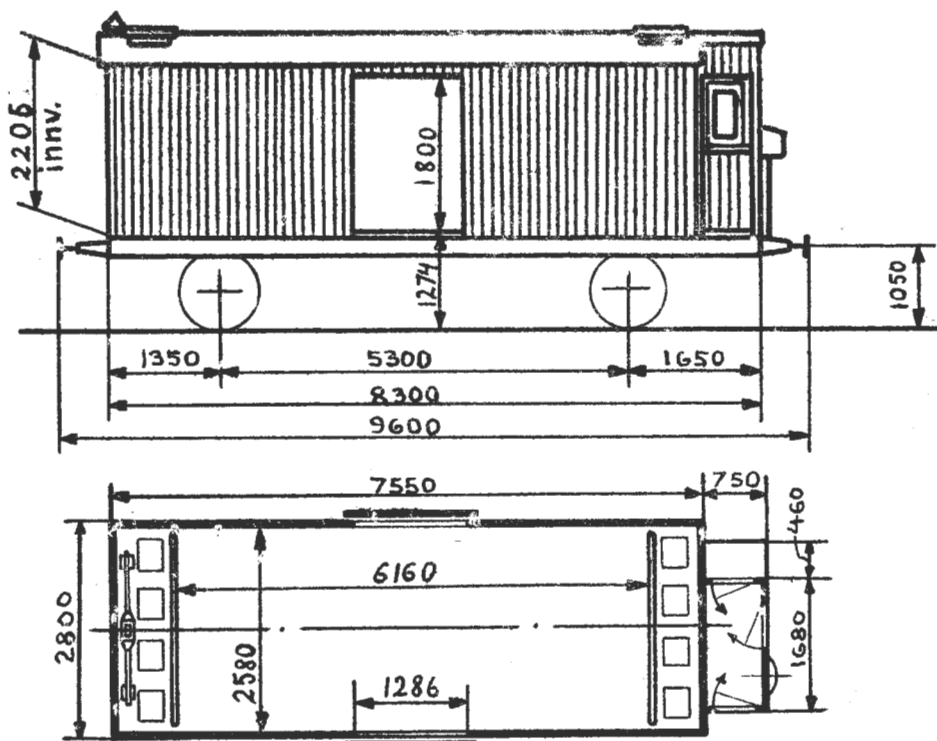

- 1) Omtrentlig egenvekt 14,5-15,0 t
 2) " last 12,5-13,0 t
 Gulvflate 15,8 m²
 Rominnhold 32,4 m³
 Hovedtegning 3160

KJÖLE OG VARMEVOGN

Vogn nr.	Fabr.	Byggeår	Merknad	Vogn nr.	Fabr.	Byggeår	Merknad
70001	Skb	30	Innredet som forsøksvogn for fiske- riforsøksstasjoner. Kullsyreis.	70020	Edf	30	
				70021	"	"	
				70022	"	"	
70002	"	"					
70003	"	"					
70006	"	"					
70008	"	"					
70009	"	"					
70010	"	"					
70013	"	31	Innredet som forsøksvogn for fiske- riforsøksstasjoner. Kullsyreis.				
70016	"	"					
70017	"	"					
70018	"	"					

1) Med tomme isbeholdere. 2) Med fyllte isbeholdere.

Trykk nr. 752 1.7.56

Hvf 4

TYPE 2

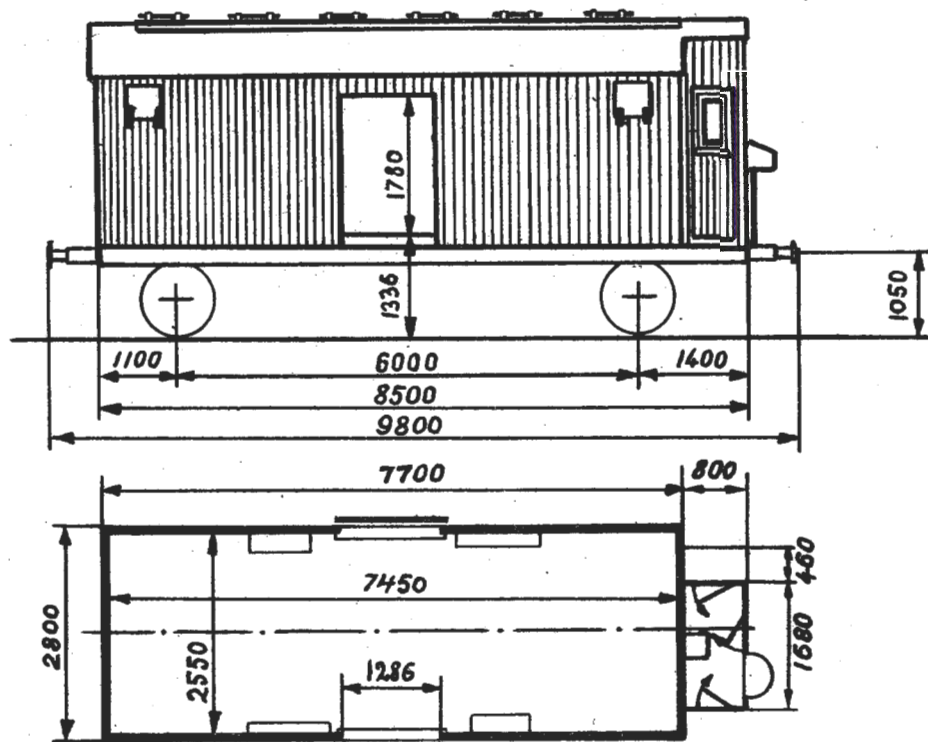

1)	Omtrentlig egenvekt	14,0 t
1)	" last	14,5 t
	Gulvflate	18,7 m ²
	Rominnhold	35,6 m ³
	Hovedtegning	5130

KJÖLE- OG VARMEVOGNER

Vogn nr.	Fabr.	Byggear	Merknad	Vogn nr.	Fabr.	Byggear	Merknad
70025	Skb	47		70040	Skb	48	
70026	"	"		70041	"	"	
70027	"	"		70042	"	"	
70028	"	"		70043	"	"	
70029	"	"		70044	"	"	
70030	"	"		70045	"	"	
70031	"	"		70046	"	"	
70032	"	"		70047	"	"	
70033	"	"		70048	"	"	
70034	"	"		70049	"	"	
70035	"	47		70050	Str	45	
70036	"	"		70051	"	"	
70037	"	"		70052	"	"	
70038	"	48		70053	"	"	
70039	"	"		70054	"	"	

1) Med tomme isbeholdere

Hv4
TYPE 2

Vogn nr.	Fabr.	Byggeår	Merknad	Vogn nr.	Fabr.	Byggeår	Merknad
70055	Str	45					
70056	"	"					
70057	"	46					
70058	"	"					
70059	"	"					
70060	"	"					
70061	"	"					
70062	"	"					
70063	"	"					
70064	"	"					
70065	"	"					
70066	"	"	Omb. Hv4-2				
70067	"	"					
70068	"	"					
70069	"	"					
70070	"	"					
70071	"	"					
70072	"	"					
70073	"	"					
70074	"	"					

K1
TYPE 1

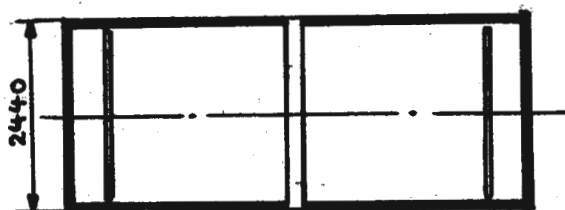
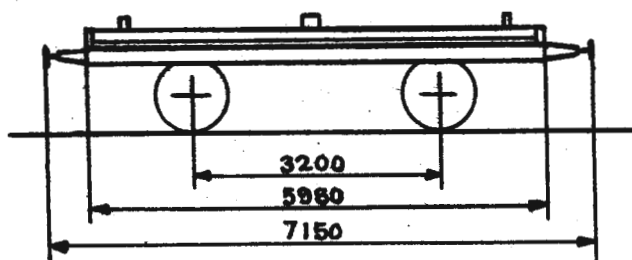

Omtrentlig egenvekt 5,0 t
 " last 11,5 t
 Gulvflate 13,3 m²
 Rominnhold 1,6 m³
 Hovedtegning Ukjent

TÖMMERVOGN

Vogn nr.	Fabr.	Byggeår	Merknad	Vogn nr.	Fabr.	Byggeår	Merknad
2136	Str	75					
2150	"	"					
2153	"	"					
2158	"	"					
2160	"	"					

Vognene er ombygd i Oslo distr. 1903-06

K1

TYPE 2

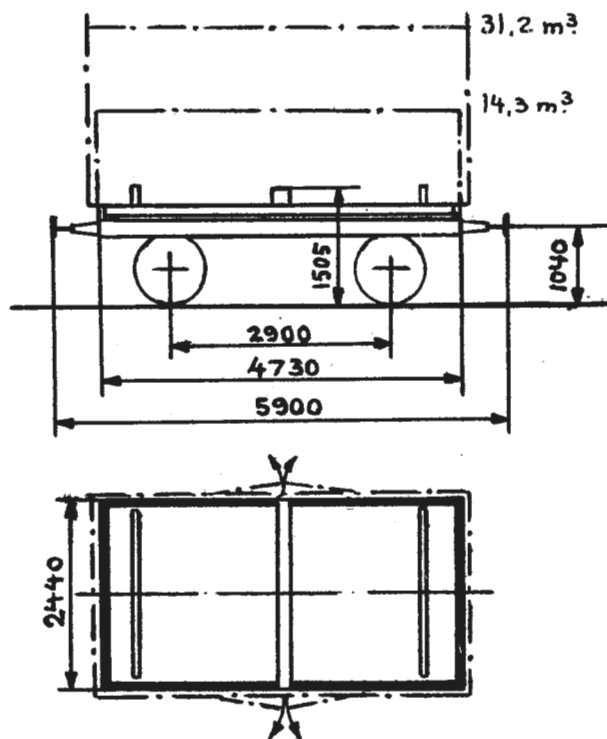

Omtrentlig egenvekt 5,0-6,0 t
 " last 11,0-11,5 t
 Gulvflate 10,6 m²
 Rominnhold
 Hovedtegning 138

TÖMMERVOGN

Vogn nr.	Fabr.	Byggear	Merknad	Vogn nr.	Fabr.	Byggear	Merknad
1384	Str	97	3)	3606	Oslo	06	1)
1385	"	99	2)	3611	"	05	1)
1394	"	00	2)	3613	"	02	3)
2174	Oslo	04	3)				
2176	"	"	3)				
2177	"	99	3)				
2181	Skb	91	1)				
2201	Oslo	04	1)				
2212	"	"	1)				
2214	"	"	1) Omb. R				
2240	"	01	3)				
2253	"	04	1) Omb. Int. vg.				
2259	"	"	1)				
2260	"	"	1)				
3601	"	06	1)				

1) Rominnhold 1,3 m³ 2) Rominnhold 14,3 m³ 3) Rominnhold 31,2 m³

K1
TYPE 3

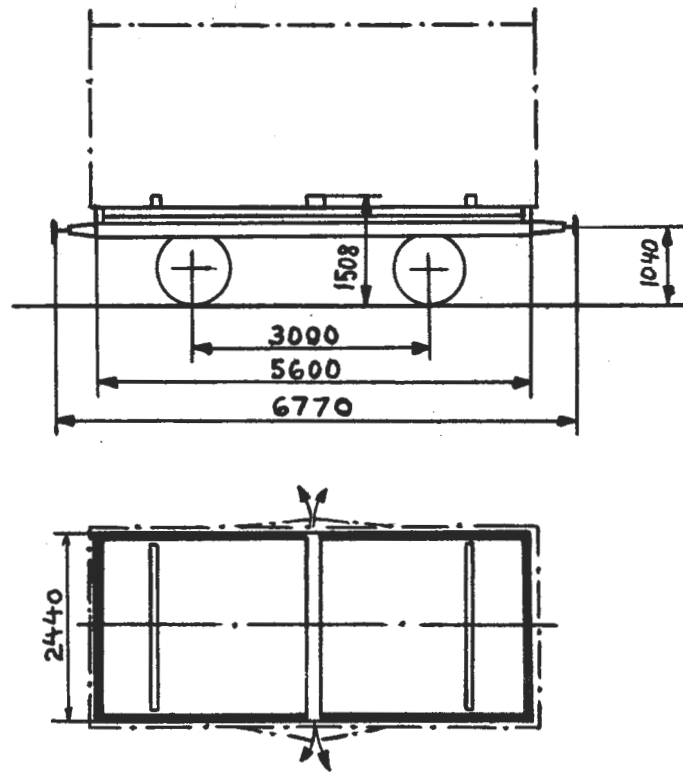

Omtrentlig egenvekt 5,5 t
 " last 10,5-11,0 t
 Gulvflate 15,0 m²
 1) Rominnhold 35,5 m³
 Hovedtegning B 119

TÖMMERVOGN

Vogn nr.	Fabr.	Byggeår	Merknad	Vogn nr.	Fabr.	Byggeår	Merknad
1313	Str	03					
1319	"	"					
1320	"	"					
1323	"	"					
1324	"	"					
1327	"	"					
1332	"	"	2)				
1335	"	01	2)				
1337	"	"	2)				

1) Med kasse for treavfall. 2) Gulvflate 12.6 m²

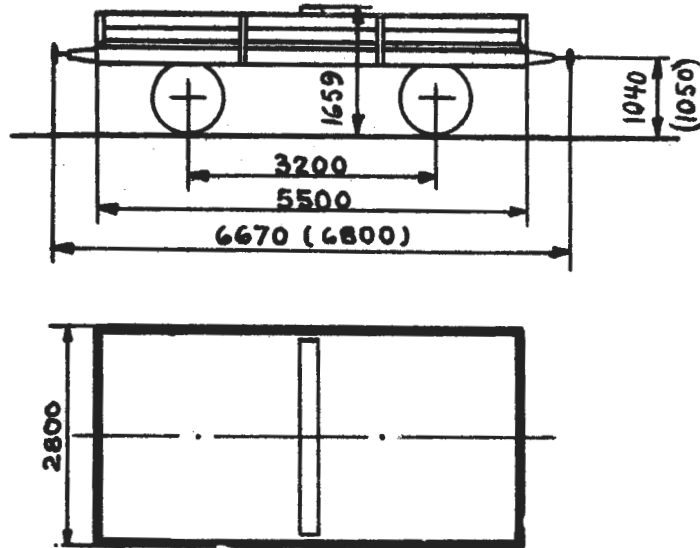
K2**TYPE 1**

Mål i parentes gjelder for tegn.1887

Omtrentlig egenvekt	6,0 t
" last	11,0 t
Gulvflate	14,4 m ²
Rominnhold	4,4 m ³
Hovedtegning	1033 eller 1887

TÖMMERVOGN

Vogn nr.	Fabr.	Byggear	Merknad	Vogn nr.	Fabr.	Byggear	Merknad
			H-tegn.1033	15531	Skb	09	
5401	Skb	12					H-tegn. 1887
15502	"	09	1)	23041	Edf	15	
15503	"	"	1)	23042	"	"	
15508	"	"		23043	"	"	
15510	"	"		23044	"	"	
15511	"	"		23045	"	"	
15515	"	"		23046	"	"	
15516	"	"		23047	"	"	
15520	"	"		23048	"	"	
15521	"	"		23049	"	"	
15522	"	"		23050	"	"	
15523	"	"		23051	"	"	
15524	"	"		23052	"	"	
15527	"	"		23053	"	"	

1) Benyttes for transport av skrapjern. Rominnhold 11,8 m³.

Trykk nr. 752 1.7.56

Vogn nr.	Fabr.	Byggeår	Merknad	Vogn nr.	Fabr.	Byggeår	Merknad
23054	Eaf	15					
23055	"	"					
23056	"	"					
23057	"	"					
23059	"	"					
23060	"	"					
23438	"	"					
23439	"	"					
23441	"	"					

L1

TYPE 1

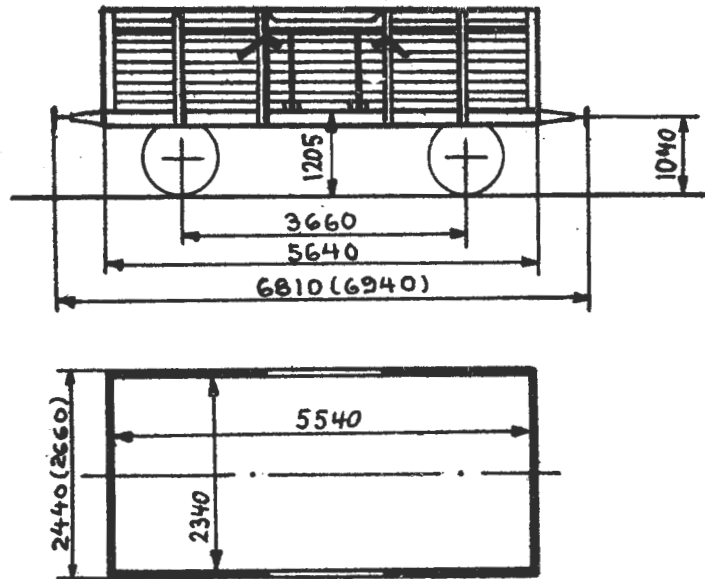

Omtrentlig egenvekt 6,0 t
 " last 11,0 t
 Gulvflate 14,1 m²
 1) Rominnhold 15,6 - 17,6 m³
 Hovedtegning Ukjent

KASSEVOGN

Vogn nr.	Fabr.	Byggeår	Merknad	Vogn nr.	Fabr.	Byggeår	Merknad
1406	NHJ	86					
1420	Str	95					
1523	"	99					
1530	"	00					
1548	"	97					
1560	"	00					
1561	"	00					
1564	"	01					
1565	"	"					
1566	"	03					
1569	"	"					
3745	Str	82					

1) Til overkant av kasse.

Trykk nr. 752 1.7.56

L1

TYPE 2

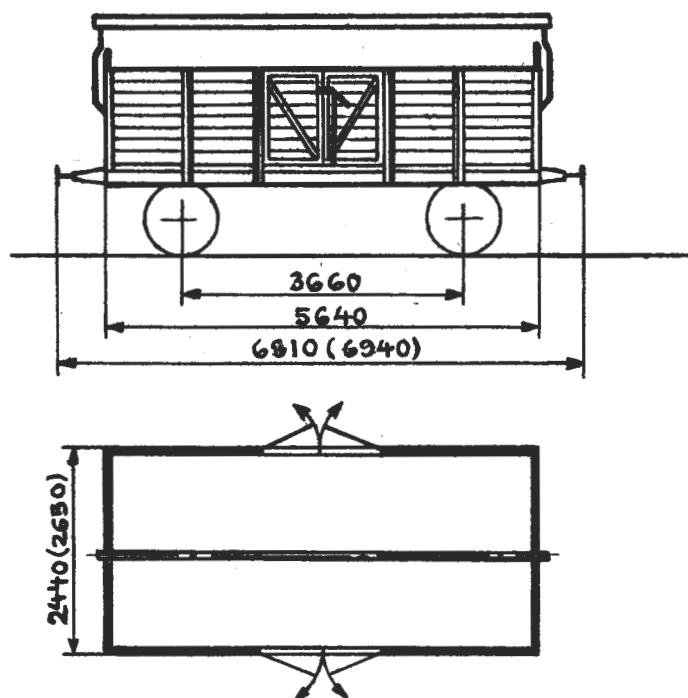

Omtrentlig egenvekt 6,0 t
 " last 11,0 t
 Gulvflate 13,0 - 14,2 m²
 Rominnhold 13,0 - 17,6 m³
 Hovedtegning 359, 616 eller 672

KASSEVOGN

Vogn nr.	Fabr.	Byggeår	Merknad	Vogn nr.	Fabr.	Byggeår	Merknad
5114	Str	00	H-tegn. 359	15641	Edf	08	H-tegn. 616
5119	"	"	1)	15642	"	"	
5124	"	"	1)	15643	"	"	
5125	"	"	1)	15644	"	"	
5126	"	"	1)	15645	"	"	
6733	"	"	1)	15646	"	"	
6734	"	"	1)	15650	"	"	
6737	"	"	1)	15652	"	"	
8305	MMV	97	1)	15653	"	"	
8312	"	"	1)	15657	"	"	
10627	Edf	02	H-tegn. 672	15664	"	"	
10630	"	"		15665	"	"	
10635	"	"					

1) Har nedslagslemmer.

L1
TYPE 2

Vogn nr.	Fabr.	Byggeår	Merknad	Vogn nr.	Fabr.	Byggeår	Merknad
15666	Edf	08					
15668	"	"					
15671	"	"					
15672	"	"					
15674	"	"					
15675	"	"					
15676	"	"					
15677	"	"					
15678	"	"					
15684	"	"					
			H-tegn. 672				
15696	MMV	09					
15699	"	"					
15700	"	"					
15703	"	"					
15704	"	"					
15705	"	"					
15706	"	"					
15707	"	"					
15708	"	"					
15709	"	"					
15710	"	"	{ 2,2m bred döråpning Höje endevegger.				

Vogn nr.	Fabr.	Byggeår	Merknad	Vogn nr.	Fabr.	Byggeår	Merknad
5140	AaB	16		5434	AaB	25	
5141	"	"		5435	"	"	
5142	"	"		5436	"	"	
5143	"	"					
5144	"	"					H-tegn. 5576+1519
5145	"	"		5449	Skb	27	1)
5146	"	"		5465	"	"	1)
5147	"	"					
5148	"	"					H-tegn. 1519
5407	Str	24		5621	HJ	13	
5408	"	"		5622	"	"	
5409	"	"		5623	"	"	
5410	"	"		5624	"	"	
5411	"	"		5625	"	"	
5412	"	"		5626	"	"	
5413	"	"		5627	"	"	
5414	"	"		5628	"	"	
5415	"	"		5629	"	"	
5416	"	"		5630	"	"	
5417	"	"		5631	"	"	
5418	"	"		5632	"	"	
5419	"	"					
5420	"	"					H-tegn. 5567+1519
5421	"	"		6086	Edf	09	1)
5422	"	"					
5423	"	"					H-tegn. 1519
5424	"	"		6112	Edf	09	
5425	"	"		6113	"	"	
5426	"	"		6771	Str	18	
5427	AaB	25		6772	"	"	
5429	"	"		6773	"	"	
5430	"	"		6774	"	"	
5431	"	"		6775	"	"	
5432	"	"		6776	"	"	
5433	"	"		6777	"	"	

1) Opprinnelig h-tegn. 376.

L3
TYPE 2

Vogn nr.	Fabr.	Byggeår	Merknad	Vogn nr.	Fabr.	Byggeår	Merknad
6778	Str	18		10578	Skb	21	
6779	"	"		10579	"	"	
6780	"	"		10580	"	"	
6932	Skb	21		10581	"	"	
6933	"	"		10582	"	"	
6934	"	"		10583	"	"	
6935	"	"		10584	"	"	
6936	"	"		10585	"	"	
6937	"	"		10586	"	"	
6938	"	"		10587	"	"	
6939	"	"		10588	"	"	
6940	"	"		10589	"	"	
6941	"	"		10590	"	"	
6942	"	"					
6943	"	"		10642	Skb	10	H-tegn. 1070 2)
6944	"	"		10643	"	"	
6945	"	"		10644	"	"	
6946	"	"		10645	"	"	
6947	"	"		10646	"	"	
6948	"	"		10647	"	"	
6949	"	"		10648	"	"	
6950	"	"		10649	"	"	
6951	"	"					
8159	"	08		12806	Str	16	H-tegn. 1519
8189	Edf	09		12807	"	"	
8338	Str	16		12808	"	"	
8362	Edf	"		12809	"	"	
8383	Str	23		12810	"	"	
10571	Skb	21		12811	"	"	
10572	"	"		12812	"	"	
10573	"	"		12813	"	"	
10574	"	"		12814	"	"	
10575	"	"		12815	"	"	
10576	"	"		12816	"	24	
10577	"	"					

2) Gulvhöyde 1218 mm.

Vogn nr.	Fabr.	Byggear	Merknad	Vogn nr.	Fabr.	Byggear	Merknad
12817	Str	24		12852	AaB	25	
12818	"	"		12853	"	"	
12819	"	"		12854	"	"	
12820	"	"		12855	"	"	
12821	"	"					
12822	"	"					H-tegn. 5567+1519
12823	"	"		14210	Skb	24	1)
12824	"	"		15194	Str	09	1)
12825	"	"		15199	"	"	1)
12826	"	"		15205	"	"	1)
12827	"	"		15228	Edf	10	1)
12828	"	"		15261	"	20	1)
12829	"	"		15323	Str	23	1)
12830	"	"		15398	Edf	28	1)
12831	"	"					
12832	"	"					H-tegn. 1070 2)
12833	"	"		15712	MMv	10	
12834	"	"		15713	"	"	
12835	"	"		15714	"	"	
12836	"	"		15715	"	"	
12837	"	"		15716	"	"	
12838	"	"		15717	"	"	
12839	"	"		15718	"	"	
12840	"	"		15719	"	"	
12841	AaB	25		15720	"	"	
12842	"	"		15721	"	"	
12843	"	"		15722	"	"	
12844	"	"		15723	"	"	
12845	"	"		15724	"	"	
12846	"	"		15725	"	"	
12847	"	"		15726	"	"	
12848	"	"		15727	"	"	
12849	"	"		15728	"	"	
12850	"	"		15729	"	"	
12851	"	"		15730	"	"	

1) Opprinnelig h-tegn. 376 2) Gulvhöyde=1218 mm.

L3
TYPE 2

Vogn nr.	Fabr.	Byggear	Merknad	Vogn nr.	Fabr.	Byggear	Merknad
15731	MMv	10		15767	Str	10	
15732	"	"		15768	"	"	
15733	"	"		15769	"	"	
15734	"	"		15770	"	"	
15735	"	"		15771	"	"	
15736	AaB	"		15772	"	"	
15737	"	"		15773	"	"	
15738	"	"		15774	"	"	
15739	"	"		15775	"	"	
15740	"	"					
15741	"	"					H-tegn. 1519
15743	"	"		15806	Skb	21	
15744	"	"		15807	"	"	
15745	"	"		15808	"	"	
15746	"	"		15809	"	"	
15747	"	"		15810	"	"	
15748	"	"		15811	"	"	
15749	"	"		15812	"	"	
15750	"	"		15813	"	"	
15751	"	"		15814	"	"	
15752	"	"		15815	"	"	
15753	"	"		15816	"	"	
15754	"	"		15817	"	"	
15755	"	"		15818	"	"	
15756	"	"		15819	"	"	
15757	"	"		15820	"	"	
15758	"	"		15821	"	"	
15759	"	"		15822	"	"	
15760	"	"		15823	"	"	
15761	Str	10		15824	"	"	
15762	"	"		15825	"	"	
15763	"	"		15826	"	"	
15764	"	"		15827	"	"	
15765	"	"		15828	"	"	
15766	"	"		15829	"	"	

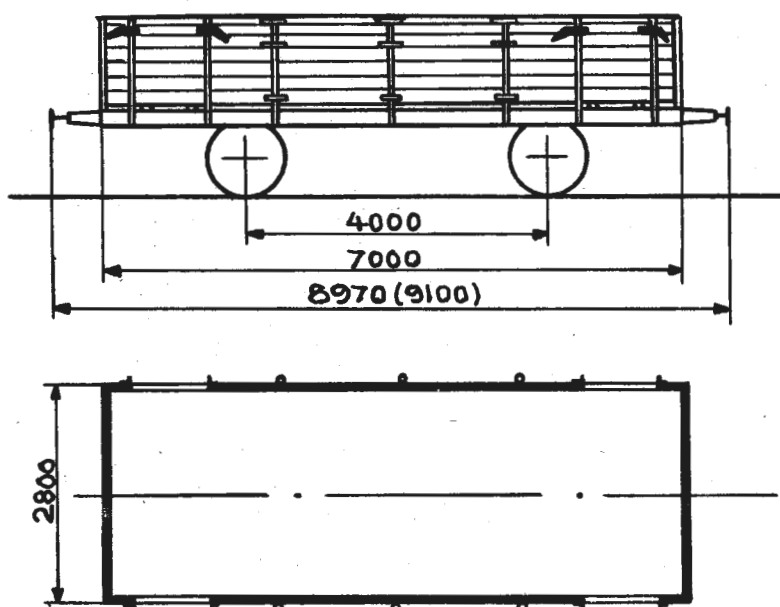

Omtrentlig egenvekt 8,0 t
 " last 15,0 t
 Gulvflate 21,1 m²
 Rominnhold 27,5 m³
 1) Hovedtegning Ukjent

KASSEVOGNER

Vogn nr.	Fabr.	Byggeår	Merknad	Vogn nr.	Fabr.	Byggeår	Merknad
11901	AaB	08					
11906	"	"					
11909	Str	"	Omb.T3-2				
11915	"	09					
11923	"	10					
11929	"	"					
11932	"	"					

1) Disse vogner er ombygde T3-2 - vogner, som sannsynligvis har h-tegn. B-195.

L3
TYPE 7

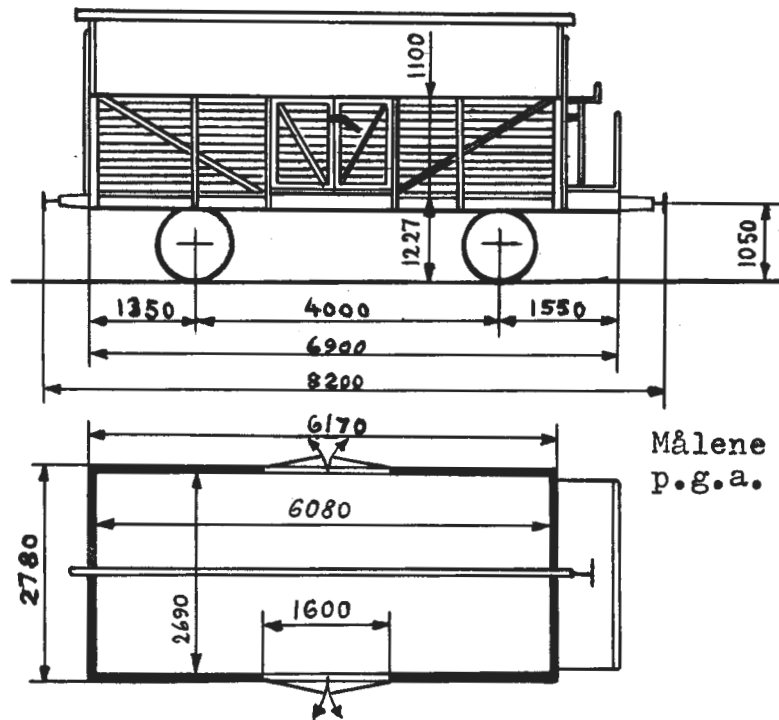

Omtrentlig egenvekt 7,5 t.
 " last 15,0 t.
 Gulvflate 17,0 m²
 Rominnhold 18,7 m³
 Hovedtegning 5678 + 5567 eller
 5568 + 5567

KASSEVOGN

Vogn nr.	Fabr.	Byggeår	Merknad	Vogn nr.	Fabr.	Byggeår	Merknad
5530	Str	11	H-tegn. 5678+5567	10042	Edf	11	H-tegn. 5678+5567
5535	"	"		10044	"	"	
5541	"	"		10053	"	"	
5543	"	"		10054	"	"	
5545	"	"		10056	"	"	
5554	"	"		10058	"	"	
5566	Skb	"					
5567	"	"				H-tegn. 5568+5567	
5569	"	"		10204	Str	19	
5570	"	"					
5672	Edf	15	H-tegn. 5568+5567	14962	Skb	11	H-tegn. 5678+5567
6978	Str	20		14964	"	"	
				14970	"	"	

Vogn nr.	Fabr.	Byggeår	Merknad	Vogn nr.	Fabr.	Byggeår	Merknad
11162		1)		11376			
11163		1)		11377			
11164		1)		11378			
11165		1)		11379			
11166		1)		11380			
11167		1)		32124		1)	
11168		1)		32125		1)	
11169		1)		32126		1)	
11170		1)		32127		1)	
11172		1)		32128		1)	
11173		1)		32129		1)	
11174		1)		32130		1)	
11175		1)		32131		2)	
11176		1)		32132		1)	
11177		1)		32133		1)	
11178		1)		32134		1)	
11179		1)		32136		2)	
11180		1)		32137			
11181		1)		32138			
11182		1)		32139			
11183		1)		32140		2)	
11184		1)		32143			
11185		1)		32145			
11186		1)		32146		2)	
11187		1)		32148		1)	
11188		1)		32150		1)	
11189		1)		32150		2)	
11190		1)		32151		1)	
11368				32152		1)	
11369				32155		1)	
11370				32156		1)	
11372				32157		1)	
11373				32158		1)	
11374				32159		1)	
11375				32160		1)	

- 1) Presenningsbom med svingbare endevegger.
2) Vedgrind.

L4
TYPE 1

Vogn nr.	Fabr.	Byggeår	Merknad	Vogn nr.	Fabr.	Byggeår	Merknad
32161			1) 3)	32202			
32162			1)	32203			
32163			1)	32204			
32164			1)	32205			
32165			1)	32206			
32166				32207			1)
32167			1)	32208			1) 3)
32168			1)	32209			
32169			1) 3)	32210			
32170			1)	32211			
32171			1)	32212			
32172			1)	32213			
32173			2)	32214			3)
32174			1)	32215			
32175			2)	32216			
32176				32217			
32177				32218			
32180			1)	32219			
32181			1)	32220			
32182			1)	32221			
32184			1)	32222			
32185			1) 3)	32223			
32186			1)	32224			
32187			1)	32225			
32191				32226			
32192				32227			
32193				32228			
32194				32229			
32195				32230			
32196				32231			
32197				32232			
32198				32233			
32199				32234			
32200				32235			
32201				32236			

- 1) Presenningsbom med svingbare endevegger.
 2) Vedgrind.
 3) Söppelkasse.

Vogn nr.	Fabr.	Byggear	Merknad	Vogn nr.	Fabr.	Byggear	Merknad
32237				32288			
32238				32289			
32240				32290			3)
32241				32291			
32242				32292			
32243				32293			
32244		3)		32294			
32245				32295			
32246				32296			
32247				32297			
32248				32298			
32249				32299			
32250				32301			
32251				32307			
32252				32308			
32268		1)		32310			
32270				32311			
32271				32315			
32272				32316			
32273		3)		32321			
32274				32325			
32275				32326			
32276				32327			
32277				32329			
32278				32330			
32279				32331			
32280				32335			
32281				32338			
32282				32339			
32283				32340			
32284				32343			
32285				32344			
32286				32347			
32287				32349			

1) Presenningsbom med svingbare endevegger.

3) Söppelkasse.

L4
TYPE 1

Vogn nr.	Fabr.	Byggeår	Merknad	Vogn nr.	Fabr.	Byggeår	Merknad
32351				32392			
32353				32393			
32354				32394			
32355				32395			
32356				32396			
32358				32397			
32359				32398			
32362				32399			
32365				32401			
32366				32402			
32367				32451			
32368				32452			2)
32369				32453			1)
32370				32454			1)
32371				32455			1)
32372				32456			1)
32373				32457			1)
32374				32459			1)
32375				32461			
32376				32462			
32377				32464			
32378				32465			
32379				32466			
32380				32467			
32381				32468			
32382				32469			
32383				32470			
32384				32471			
32385			3)	32472			
32386				32473			
32387				32474			1)
32388				32476			
32389				32479			
32390				32480			
32391				32481			

- 1) Preseänningsbom med svingbare endevegger.
 2) Vedgrind.
 3) Söppelkasse.

Vogn nr.	Fabr.	Byggeår	Merknad	Vogn nr.	Fabr.	Byggeår	Merknad
32483				32561			
32484				32562			
32485				32564			
32486				32566			
32488				32567			
32489				32568			
32513				32571			
32514				32573			
32515				32574			
32517				32575			
32519				32576			
32520				32579			
32521				32580			
32525				32582			
32526				32583			
32527		1)		32584			
32529		1)		32585			
32531				32586			
32533				32587			
32535				32589			
32541				32590			
32542				32592			
32543				32593			
32544				32594			
32545				32595			
32546				32596			
32547				32597			
32548				32599			
32549				32601			
32550				32602			
32551				32603			
32554				32604			
32557				32605			
32558				32606			
32559				32607			

1) Presenningsbom med svingbare endevegger.

L4
TYPE 1

Vogn nr.	Fabr.	Byggear	Merknad	Vogn nr.	Fabr.	Byggear	Merknad
32609							
32611							
32612							
32613							
32615							
32618							
32619							
32630							
32632							
32633							
32634							
32635							
32637							
32638							
32642							
32643			3)				
32644							
32645			1)				
32647							
32651							
32652							
32655							
32656							
32658							
32659							
32661							
32663							
32664							
32667							
32668			Omnummerert fra 32575				
32669			Omnummerert fra 32466				

1) Pressenningsbom og svingbare endevegger.

3) Söppelkasse.

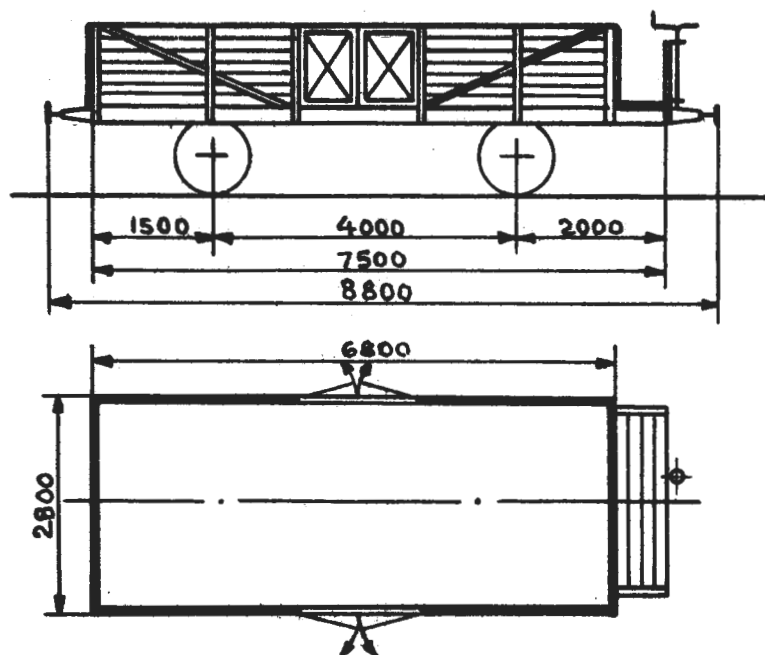

Omtrentlig egenvekt 8,5 t
 " last 20,0 t
 Gulvflate 18,4 m²
 Rominnhold 18,4 m³
 Hovedtegning Vognene er innkjøpt fra Tyskland i 1916.

KASSEVOGN

Vogn nr.	Fabr.	Byggeår	Merknad	Vogn nr.	Fabr.	Byggeår	Merknad
11191				11383			
11192				11384			
11194				11385			
11195				11388			
11197				11389			
11198				11390			1)
11199				11392			
11200				11393			
11352				11394			
11355				11398			2)
11360				23418			
11363		2)		23420			
11365				23421			
11381				23422			
11382				32123			

1) Pressenningsbom og svingbare endevegger. 2) Forandret etter skisse nr. 287.

L4
TYPE 2

Vogn nr.	Fabr.	Byggear	Merknad	Vogn nr.	Fabr.	Byggear	Merknad
32135			1) 2)	32337			
32141				32341			
32142				32342			
32144			1)	32345			2)
32147			1)	32346			1) 2)
32154			1)	32348			
32178				32357			2)
32179				32361			1)
32189			1)	32363			
32190				32450			1)
32253				32463			
32254			1)	32475			
32257				32477			2)
32258			2)	32478			
32259			1)	32516			
32260			1)	32518			
32261				32523			1) 2)
32262				32528			
32263				32532			
32264				32534			
32265			1) 2)	32536			
32266				32537			1) 2)
32302				32540			
32303				32556			
32305				32560			
32306				32565			
32309				32570			1)
32312				32588			
32314				32591			
32318				32600			
32319			2)	32608			
32324				32610			
32332				32614			1) 2)
32333			1) 2)	32616			
32336			1) 2)	32621			

1) Pressenningsbom og svingbare endevegger. skisse nr. 287.

2) Forandret etter Trykk nr. 752 1.7.56

Vogn nr.	Fabr.	Byggeår	Merknad	Vogn nr.	Fabr.	Byggeår	Merknad
32622							
32623			1)				
32624			1)				
32625			1)				
32639			1)				
32640							
32641							
32648			1)				
32649							
32665							

1) Pressenningsbom og svingbare endevegger.

L4
TYPE 3

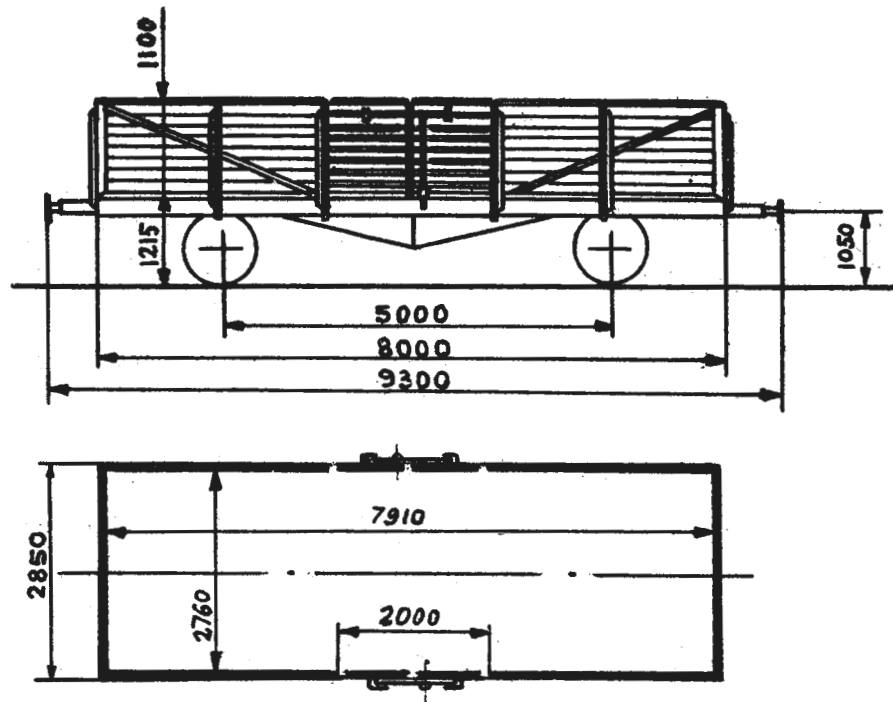

Omtrentlig egenvekt 8,5 t.
 " last 20,0 t.
 Gulvflate 21,8 m²
 Rominnhold 24,0 m³
 Hovedtegning 3989

KASSEVOGN

Vogn nr.	Fabr.	Byggeår	Merknad	Vogn nr.	Fabr.	Byggeår	Merknad
50000	Skb	36	Omb. Lt4-1 nr. 7127	50015	Skb	36	
50001	"	"		50016	"	"	
50002	"	"		50017	"	"	Omb. Lt4-1 nr. 7112
50003	"	"		50018	"	"	
50004	"	"		50019	"	"	
50005	"	"		50020	"	"	
50006	"	"		50021	"	"	Omb. Lt4-1 nr. 7100
50007	"	"		50022	"	"	
50008	"	"		50023	"	"	
50009	"	"		50024	"	"	Omb. Lt4-1 nr. 7114
50010	"	"		50025	Eaf	37	
50011	"	"	Omb. Lt4-1 nr. 7106	50026	"	"	
50012	"	"		50027	"	"	
50013	"	"	Omb. Lt4-1 nr. 7125	50028	"	"	
50014	"	"		50029	"	"	

L4
TYPE 3

Vogn nr.	Fabr.	Byggear	Merknad	Vogn nr.	Fabr.	Byggear	Merknad
50030	Edf	37	Omb. Lt4-1 nr. 7102	50066	Str	37	
50031	"	"	" Lt4-1 " 7128	50067	"	"	
50032	"	"		50068	"	"	
50033	"	"		50069	"	"	
50034	"	"		50070	"	"	
50035	"	"		50071	"	"	
50036	"	"	Omb. Lt4-1 nr. 7126	50072	"	"	
50037	"	"	" Lt4-1 " 7105	50073	"	"	
50038	"	"	" Lt4-1 " 7107	50074	"	"	
50039	"	"		50075	"	"	Omb. Lt4-1 nr. 7110
50040	"	"		50076	"	"	" Lt4-1 " 7129
50041	"	"		50077	"	"	
50042	"	"		50078	"	"	
50043	"	"		50079	"	"	Omb. Lt4-1 nr. 7104
50044	"	"		50080	"	38	
50045	Str	37		50081	"	"	
50046	"	"		50082	"	"	
50047	"	"		50083	"	"	
50048	"	"		50084	"	"	
50049	"	"		50085	"	"	
50050	"	"	Omb. Lt4-1 nr. 7101	50086	"	"	
50051	"	"		50087	"	"	
50052	"	"		50088	"	"	
50053	"	"		50089	"	"	
50054	"	"		50090	"	39	Omb. Lt4-1 nr. 7103
50055	"	"		50091	"	"	
50056	"	"		50092	"	"	
50057	"	"	Omb. Lt4-1 nr. 7109	50093	"	"	
50058	"	"		50094	"	"	
50059	"	"		50095	"	"	
50060	"	"		50096	"	"	
50062	"	"		50097	"	"	
50063	"	"		50098	"	"	
50064	"	"		50099	"	"	
50065	"	"	Omb. Lt4-1 nr. 7108	50100	Edf	46	

Lf4
TYPE 1

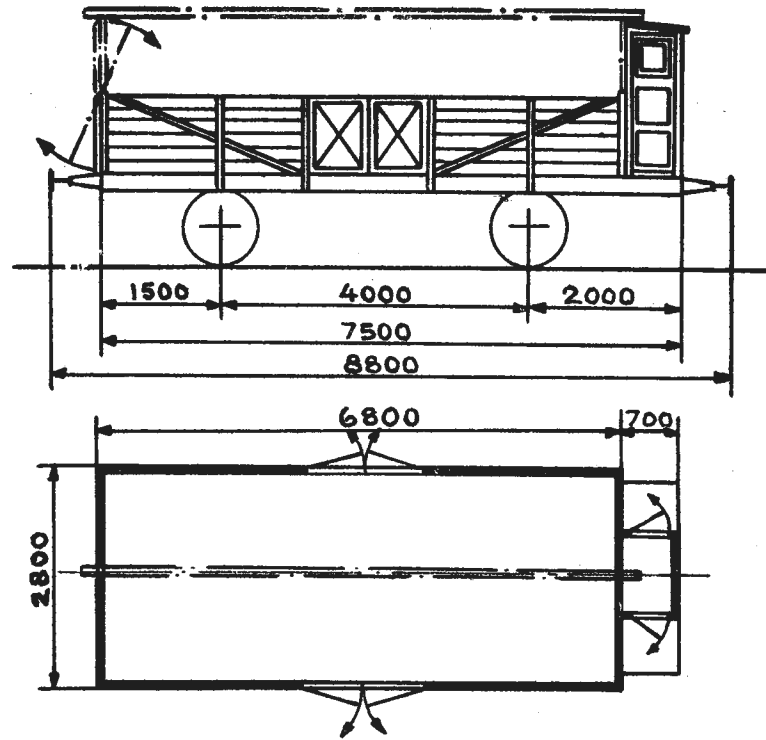

Omtrentlig egenvekt 9,0 t.
 " last 20,0 t.
 Gulvflate 18,4 m²
 Rominnhold 18,4 m³
 Hovedtegning Vognene er innkjøpt fra Tyskland i 1916.

KASSEVOGN

Vogn nr.	Fabr.	Byggeår	Merknad	Vogn nr.	Fabr.	Byggeår	Merknad
11193				11386			
11196				11387			
11351				11391			
11353				11396			
11354				11397			
11356				11398			Omb. L4-2
11357				11399			
11358				11400			
11359				32135			Omb. L4-2
11361				32149			
11362				32153			
11363			Omb. L4-2	32188			
11364				32255			
11366				32256			
11367				32258			Omb. L4-2

Lf4
TYPE 1

Vogn nr.	Fabr.	Byggeår	Merknad	Vogn nr.	Fabr.	Byggeår	Merknad
32265			Omb. L4-2	32626			
32267				32627			
32313				32628			
32317				32629			
32319			Omb. L4-2	32631			
32320				32646			
32328				32650			
32333			Omb. L4-2	32654			
32334				32660			
32336			Omb. L4-2				
32345			Omb. L4-2				
32346			" L4-2				
32350							
32352							
32357			Omb. L4-2				
32360							
32364							
32460							
32477			Omb. L4-2				
32523			" L4-2				
32524							
32537			Omb. L4-2				
32538							
32552							
32553							
32555							
32563							
32569							
32572							
32577							
32578							
32581							
32598							
32614			Omb. L4-2				
32620							

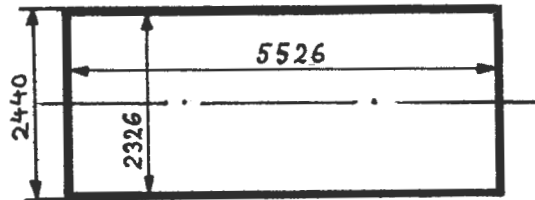
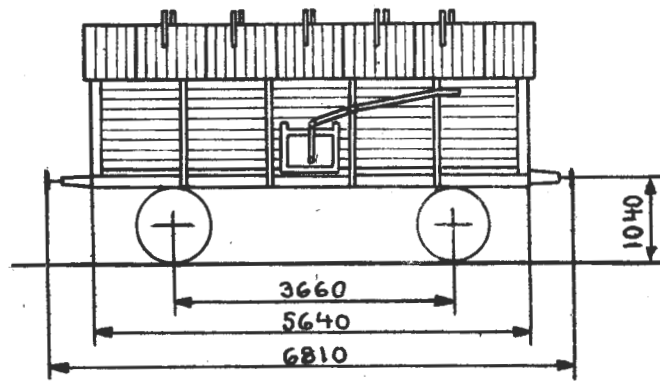

Omtrentlig egenvekt 6,8 t.
 " last 10,5 t.
 Gulvflate 12,8-12,9 m²
 Rominnhold 14,0-14,2 m³
 Hovedtegning 401, 606 eller ukjent.

GJÖDSELVOGN

Vogn nr.	Fabr.	Byggeår	Merknad	Vogn nr.	Fabr.	Byggeår	Merknad
2301	Str	02	H-tegn. 606	2323	Oslo	00	H-tegn. 401
2303	"	"					
2304	"	"					H-tegn. 606
2305	"	"		2328	Oslo	04	
2310	"	"					
2313	"	"				H-tegn. 401	
2316	Oslo	00	H-tegn. 401	2331	Oslo	99	
				2335	"	00	
2317	Str	02	H-tegn. 606	2338	Oslo	04	H-tegn. 606
2322	Oslo	04					

Lgl
TYPE 1

Vogn nr.	Fabr.	Byggeår	Merknad	Vogn nr.	Fabr.	Byggeår	Merknad
2342	Oslo	00	H-tegn. 401				
2349	"	98					
9805	Str	01					
10621	Str	02	H-tegn. 606				
10625	"	"					
11421	Skb	99	H-tegn. ukjent.				
11430	"	"					
11431	"	"					
11432	"	"					
11450	"	00					
11452	"	"					
11453	"	"					
11454	"	"					
11456	"	"					
11457	"	"					
11458	"	"					
11459	"	"					
11462	"	"					
12803	Str	05	H-tegn. 606				
12805	"	"					
15951	Skb	04					
15958	"	"					

Lg2
TYPE 1

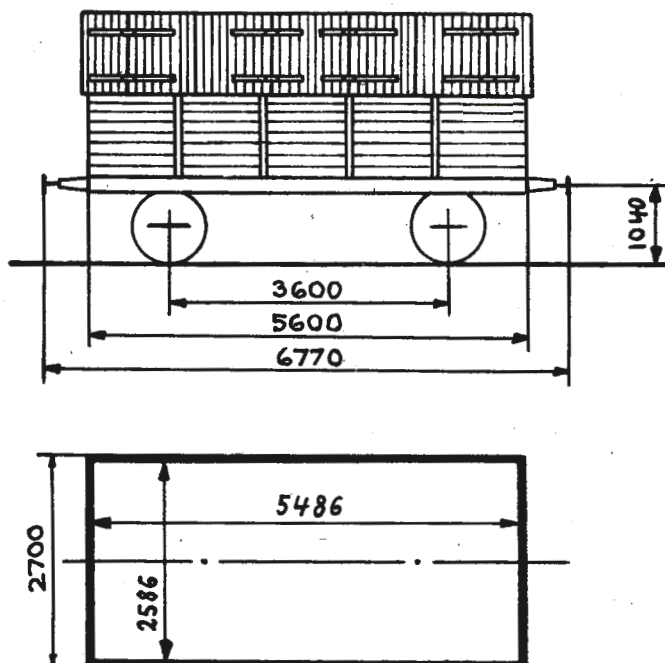

Omtrentlig egenvekt 7,2 t.
 " last 15,5 t.
 Gulvflate 14,2 m²
 Rominnhold 17,0 m³
 Hovedtegning B 148

GJØDSELVOGN.

Vogn nr.	Fabr.	Byggeår	Merknad	Vogn nr.	Fabr.	Byggeår	Merknad
11466	Str	04					
11467	"	"					
11471	"	"					
11475	"	"					
11477	"	"					
11479	"	05					
11486	"	"					

Lg3

TYPE 1

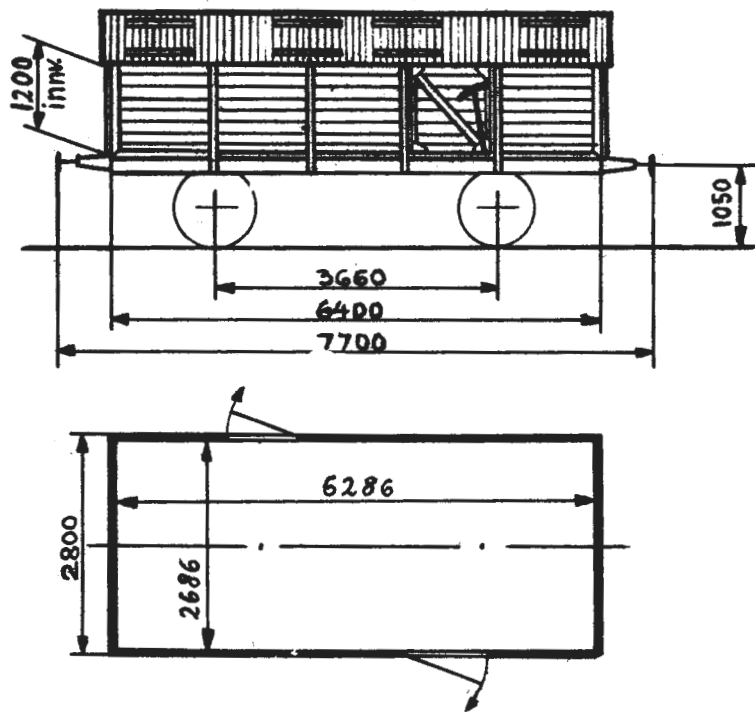

Omtrentlig egenvekt	7,8 t.
" last	15,0 t.
Gulvflate	16,9 m ²
Rominhold	20,3 m ³
Hovedtegning	2160

GJØDSELVOGN

Vogn nr.	Fabr.	Byggeår	Merknad	Vogn nr.	Fabr.	Byggeår	Merknad
9807	Str	22					
9808	"	"					
9809	"	"					
9810	"	"					
9811	"	"					

Lk1
TYPE 1

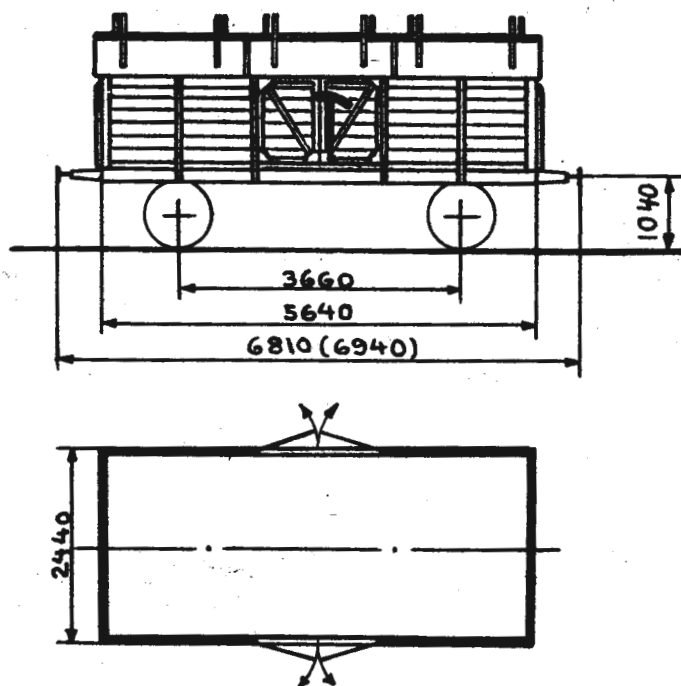

Omtrentlig egenvekt 6,8 t.
 " last 10,0-10,5 t.
 Gulvflate 12,9-13,0 m²
 Rominnhold 13,0-15,0 m³
 Hovedtegning 593, 691, 911,
 606 + Drm. 1395
 eller 616 + 4181.

KALKVOGN

Vogn nr.	Fabr.	Byggear	Merknad	Vogn nr.	Fabr.	Byggear	Merknad
3691	Str	03	H-tegn. 691	5173	Skb	09	H-tegn. 593
3692	"	"		5174	"	"	
3694	"	"		5175	"	"	
				5176	"	"	
			5177	"	"		
			5178	"	"		
5161	Skb	09	H-tegn. 911	5179	"	"	
5162	"	"		5180	"	"	
5163	"	"					
5165	"	"					
5166	"	"		5181	Skb	01	
5167	"	"		5182	"	"	
5168	"	"		5183	"	"	
5169	"	"		5184	"	"	
5172	"	"	5185	"	"		

Lk1
TYPE 1

Vogn nr.	Fabr.	Byggear	Merknad	Vogn nr.	Fabr.	Byggear	Merknad
5187	Str	08	H-tegn. 911	15961	Str	05	
5188	"	"		15962	"	"	
5189	"	"		15963	"	"	
5190	"	"		15964	"	"	
				15965	"	"	
9802	Str	01	H-tegn.606+Drm 1359				
9803	"	"					
9806	"	"					
10636	Skb	09	H-tegn. 911				
10637	"	"					
10639	"	"					
10640	"	"					
15685	Edf	08	H-tegn. 616+181				
15687	"	"					
15688	"	"					
15689	"	"					
15690	"	"					
15691	"	"					
15692	"	"					
15693	"	"					
15694	"	"					
15695	"	"					
15952	Skb	04	H-tegn.606+Drm 1359				
15953	"	"					
15954	"	"					
15957	"	"					

LK3
TYPE 1

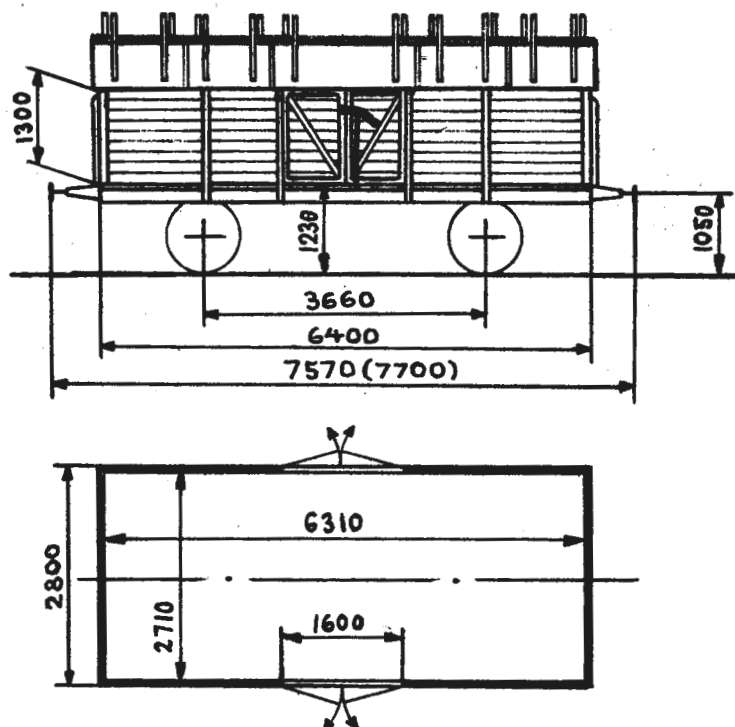

Omtrentlig egenvekt 8,0 t.
" last 14,5 t.
Gulvflate 17,0 m²
Rominnhold 26,5 m³
Hovedtegning 1133 eller 1708

KALKVOGN

Vogn nr.	Fabr.	Byggear	Merknad	Vogn nr.	Fabr.	Byggear	Merknad
			H-tegn. 1708	10654	Str	14	H-tegn. 1133
6711	Str	16		10655	"	"	
6712	"	"					
6713	"	"		15901	Str	10	
6714	"	"		15902	"	"	
6715	"	"	15903	"	"		
6726	Edf	17		15904	"	"	
6727	"	"		15905	"	"	
6728	"	"		15906	"	"	
6729	"	"		15907	"	"	
6730	"	"		15908	"	"	
10102	Str	27		15909	"	"	
10103	"	"		15910	"	"	
10652	"	14					
10653	"	"					

Lk3
TYPE 1

Vogn nr.	Fabr.	Byggear	Merknad	Vogn nr.	Fabr.	Byggear	Merknad
			H-tegn. 1708				
15911	Edf	22					
15912	"	"					
15913	"	"					
15914	"	"					
15915	"	"					
15916	"	"					
15917	"	"					
15918	"	"					
15919	"	"					
15920	"	"					
15921	"	"					
15922	"	"					
15923	"	"					
15924	"	"					
15925	"	"					
15926	"	"					
15927	"	"					
15928	"	"					
15929	"	"					
15930	"	"					
16508	Str	27					
16509	"	"					
16510	"	"					
16511	"	"					
16512	"	"					
16513	"	"					
16514	"	"					
16515	"	"					

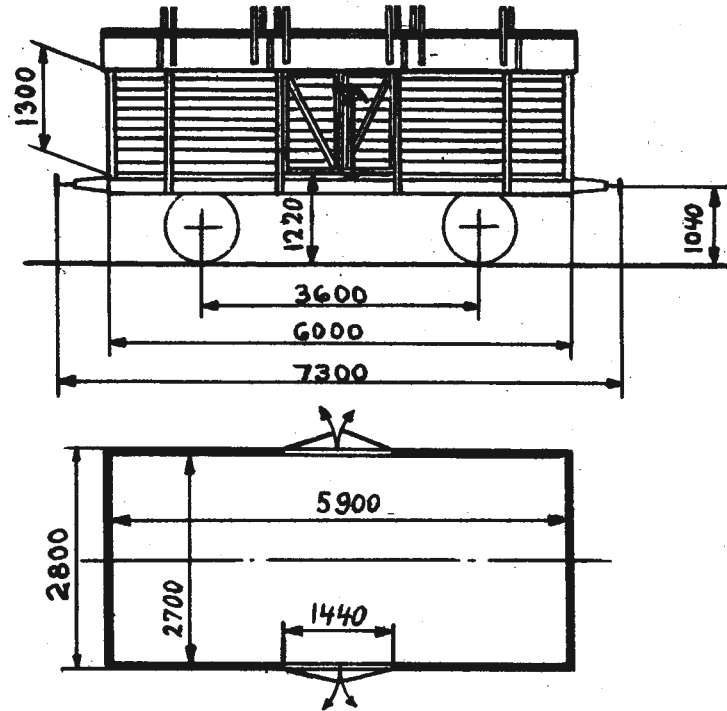

Omtrentlig egenvekt 7,5 t.
 " last 15,0 t.
 Gulvflate 15,9 m²
 Rominnhold 24,4 m³
 Hovedtegning B 212 + 1708 + 3762

KALKVOGN

Vogn nr.	Fabr.	Byggear	Merknad	Vogn nr.	Fabr.	Byggear	Merknad
1422	NHJ	09		1437	NHJ	09	
1423	"	"		1438	"	"	
1424	"	"		1439	"	"	
1425	"	"		1440	"	"	
1426	"	"		1441	"	"	
1427	"	"		1442	"	"	
1428	"	"		1443	"	"	
1429	"	"		1444	"	"	
1430	"	"		1445	"	"	
1431	"	"		1446	"	"	
1432	"	"		1447	"	"	
1433	"	"		1448	"	"	
1434	"	"		1449	"	"	1)
1435	"	"					
1436	"	"					

1) Går som L3-2.

Ls3

TYPE 1

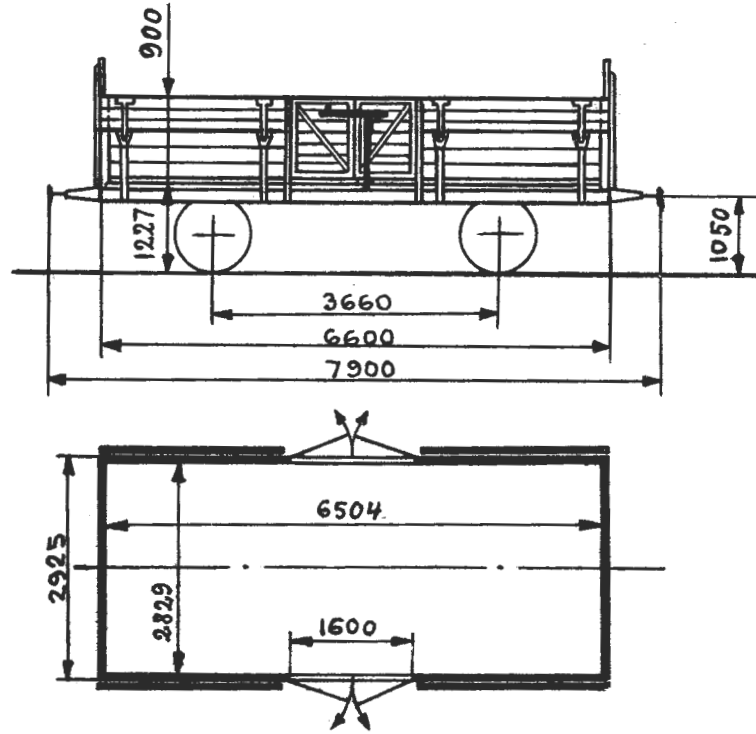

Omtrentlig egenvekt	8,5	t.
" last	14,5	t.
Gulvflate	18,4	m ²
Rominhold	16,9	m ³
Hovedtegning	2175	

STENKULLVOGN

Vogn nr.	Fabr.	Byggear	Merknad	Vogn nr.	Fabr.	Byggear	Merknad
2800	AaB	16					
6748	Skb	"					
6758	"	"					

Lt 2
TYPE 1

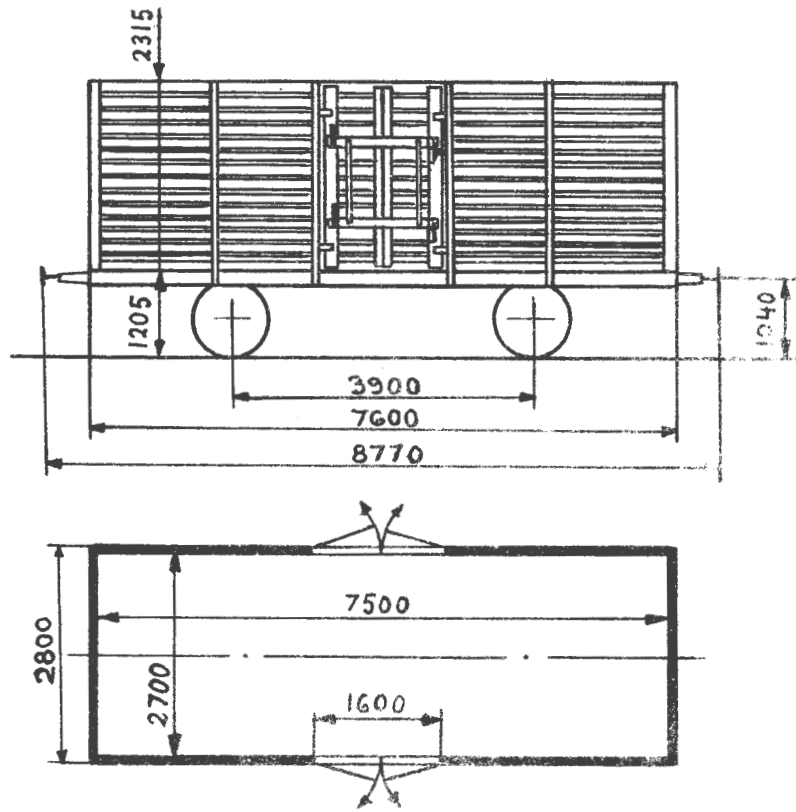

Omtrentlig egenvekt 7,0 t.
 " last 10,0 t.
 Gulvflate 20,3 m²
 Rominnhold 48,0 m³
 Hovedtegning 697

TRUKULLVOGN

Vogn nr.	Fabr.	Byggeår	Merknad	Vogn nr.	Fabr.	Byggeår	Merknad
7601	Str	03					
7602	"	"					
7603	"	"					

Lt2

TYPE 2

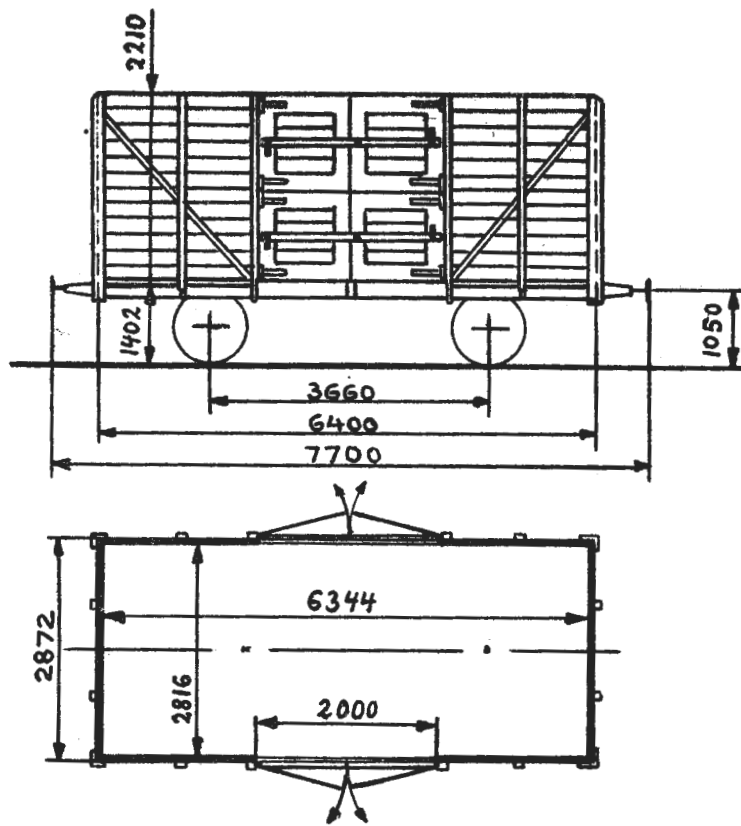

Omtrentlig egenvekt 6,5 t.
 " last 10,5 t.
 Gulvflate 17,8 m²
 Rominnhold 40,0 m³
 Hovedtegning 556 + 3388

TREKULLVOGN

Vogn nr.	Fabr.	Byggear	Merknad	Vogn nr.	Fabr.	Byggear	Merknad
7604	Skb	01					
7605	"	"					
7607	"	"					
7608	"	"					
7609	"	"					
7610	"	"					
7612	"	"					
7614	"	02					
15605	"	01					
15619	"	"					
15626	"	"					

Lt2
TYPE 3

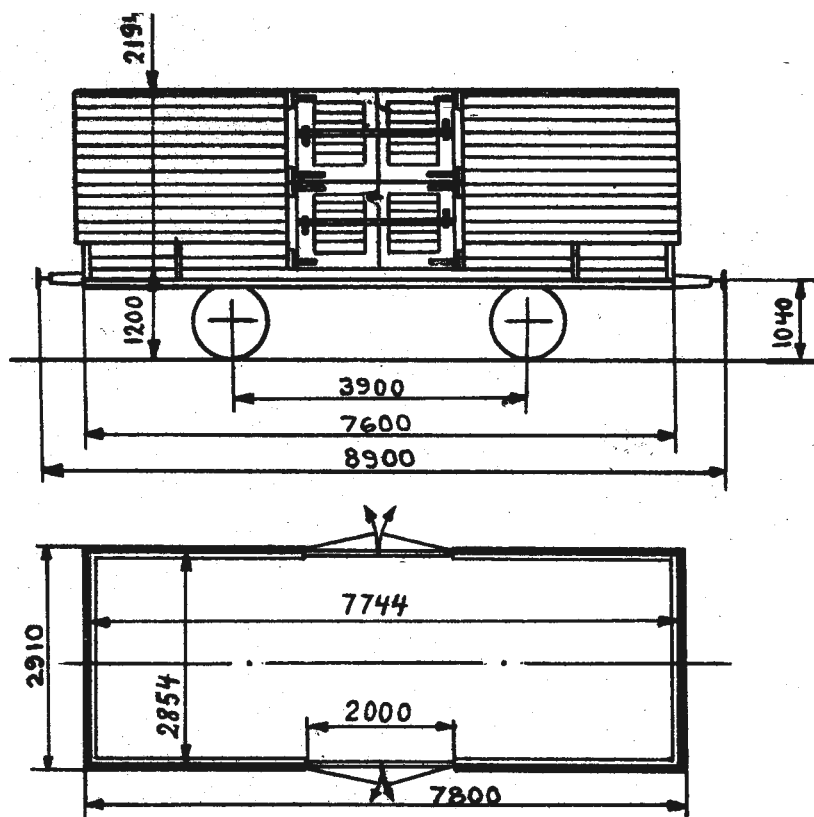

Omtrentlig egenvekt 7,0 t
 " last 10,0 t
 Gulvflate 18,9 m²
 Rominnhold 45,7 m³
 Hovedtegning 815 + 3858

TREKULLVOGN

Vogn nr.	Fabr.	Byggeår	Merknad	Vogn nr.	Fabr.	Byggeår	Merknad
4212	Str	08		7623	Str	08	
6430	"	"		7624	"	"	
6443	"	"		7625	"	"	
6449	"	"		7626	"	"	
6459	"	"		7627	"	"	
7555	AaB	09		7628	"	"	
7566	"	"		7629	"	"	
7615	Str	08		7630	"	"	
7616	"	"		7631	"	"	
7617	"	"		7632	"	"	
7618	"	"		7633	"	"	
7619	"	"		7634	"	"	
7620	"	"		7635	"	"	
7621	"	"		7636	"	"	
7622	"	"		7637	"	"	

Lt2
TYPE 3

Vogn nr.	Fabr.	Byggear	Merknad	Vogn nr.	Fabr.	Byggear	Merknad
7638	Str	08		7680	Str	08	
7639	"	"		7681	"	"	
7640	"	"		7682	"	"	
7641	"	"		7683	"	"	
7642	"	"		7684	"	"	
7643	"	"		7685	"	10	
7644	"	"		7686	"	"	
7645	"	"		7687	"	"	
7646	"	"		7690	"	08	
7647	"	"		7691	"	10	
7648	"	"		7692	"	"	
7649	"	"		7694	"	"	
7651	"	"		7695	"	"	
7652	"	"		7696	"	"	
7653	"	"		7698	"	"	
7654	"	"		7700	AaB	09	
7655	"	"		7702	"	"	
7656	"	"		7704	"	"	
7657	"	"		7705	"	"	
7658	"	"		7706	"	"	
7660	"	"		7707	"	"	
7662	"	"		7708	Str	08	
7664	"	"		7709	"	07	
7665	"	"		7711	"	"	
7666	"	"		7713	"	"	
7667	"	"		7714	"	"	
7668	"	"		7715	"	"	
7669	"	"		7716	"	"	
7671	"	"		7717	"	"	
7672	"	"		7718	AaB	09	
7674	"	"		7719	"	"	
7675	"	"		7720	"	"	
7676	"	"		7721	"	"	
7677	"	"		7722	Str	08	
7679	"	"		7723	"	"	

Vogn nr.	Fabr.	Byggear	Merknad	Vogn nr.	Fabr.	Byggear	Merknad
7725	Str	08					
7726	"	"					
7727	"	"					
7728	"	"					
7729	"	"					
7730	"	"					
7731	"	"					
7732	"	"					
7733	"	"					
7734	"	"					
7735	"	"					
7736	"	"					
7737	"	"					
7738	"	"					
7739	"	"					
7740	"	"					
7741	"	"					
7742	"	"					
7743	"	"					
7744	"	"					
7745	"	"					
7746	"	"					

Lt4
TYPE 1

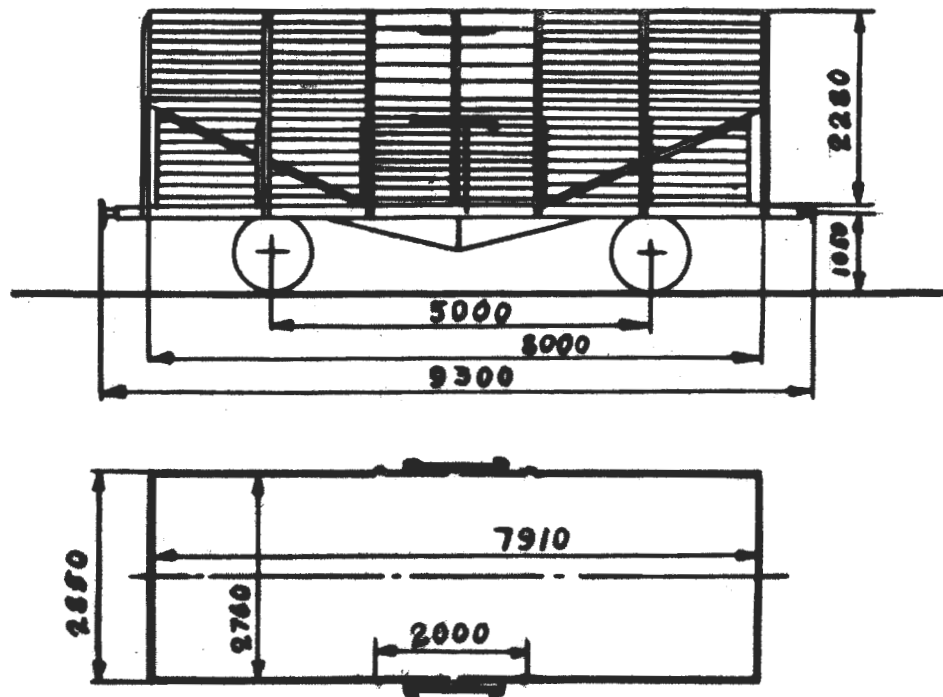

Omtrentlig egenvekt 9,0-10,0 t
 " last 19,0-19,5 t
 Gulvflate 21,4 m²
 Rominnhold 48,0 m³
 Hovedtegning 3989 + skisse
 nr. 1518

TREKULLVOGN

Vogn nr.	Fabr.	Byggear	Merknad	Vogn nr.	Fabr.	Byggear	Merknad
7100	Skb	36		7127	Skb	36	
7101	Str	37		7128	Edf	37	
7102	Edf	"		7129	Str	"	
7103	Str	39					
7104	"	37					
7105	Edf	"					
7106	Skb	36					
7107	Edf	37					
7108	Str	"					
7109	"	"					
7110	"	"					
7112	Skb	36					
7114	"	"					
7125	"	"					
7126	Edf	37					

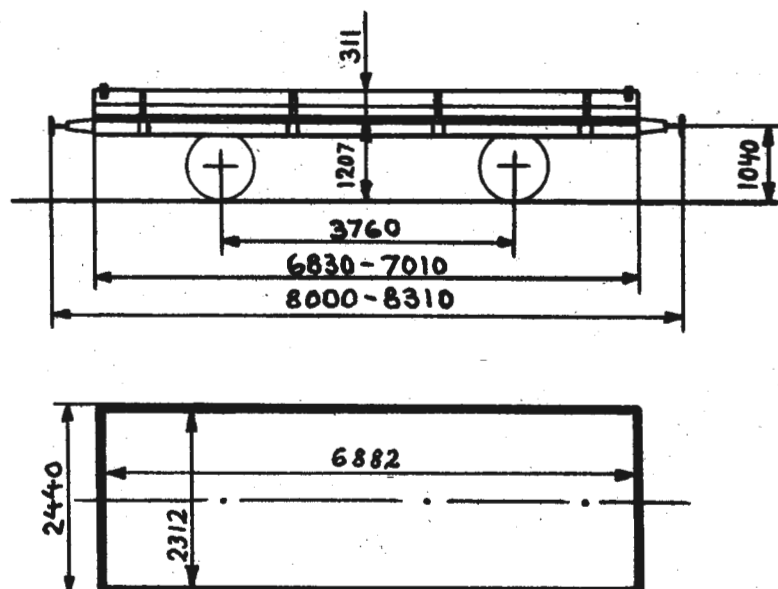

Omtrentlig egenvekt 6,0 t.
 " last 11,0 t.
 Gulvflate 15,5-15,9 m²
 Rominnhold 4,8-5,0 m³
 Hovedtegning 47, 400, 876,
 B 97 eller ukjent

GRUSVOGN

Vogn nr.	Fabr.	Byggeår	Merknad	Vogn nr.	Fabr.	Byggeår	Merknad
2267	Skb	00	H-tegn. 400	2389	Str	01	
2272	"	"		2392	Oslo	06	
2283	"	"		2395	Str	01	
2299	"	"	1)	2398	"	"	
				2400	Oslo	06	
2365	Str	01	H-tegn. ukjent	2442	Str	99	H-tegn. 400
2372	"	"		2444	"	"	
2373	"	"		2445	"	"	
2376	"	"		2447	"	"	
2379	"	"		2452	"	"	
2381	Oslo	06		2453	"	"	
2384	"	"		2457	"	"	
2385	Str	01					
2386	Oslo	06					

1) Omb. etter tegn. 538.

M1
TYPE 1

Vogn nr.	Fabr.	Byggeår	Merknad	Vogn nr.	Fabr.	Byggeår	Merknad	
2473	Skb	85	H-tegn. 47	2677	Str	98	1)	
2479	Str	88		2685	"	"		
2489	Skb	"		2702	"	"		
				2765	MMv	99		
2496	Atl	74	H-tegn. ukjent	2771	"	"	1)	
2500	"	"		2779	"	"		
2502	"	"		2861	Str	00		
2507	"	"		2880	Skb	"		
2508	"	"		2885	"	"		
2510	"	"		3802	"	95		x)
2511	"	"		3804	"	"		x)
2513	"	"		3806	"	"		x)
2515	"	"		3811	"	"		x)
2517	"	"		3812	"	"		x)
2519	"	"		3814	"	"		x)
2522	"	"		3818	"	"		x)
2523	"	"		3819	"	"		x)
2526	"	"		4054	Atl	74		
2530	"	"		4059	"	"		
2531	"	"		4110	"	"		
2533	"	"		5277	Str	00		
2535	"	"		6142	Skb	02		
2536	"	"		6143	"	"		
2538	"	"		6146	"	"		
2540	"	"		6147	"	"		
				6148	"	"		
2543	Str	88		6149	"	"		1)
2551	"	"		6156	"	"		
2582	Skb	89	6166	"	"			
2585	"	"				H-tegn. 876		
2598	Str	91	6169	Skb	02			
2656	Str	97	H-tegn. 400	6303	Str	97	H-tegn. 400	
2666	"	98		6319	"	"		
				6344	"	"		

x) Byggeår 1895, eller før. 1) Omb. etter tegn. 538.

Vogn nr.	Fabr.	Byggeår	Merknad	Vogn nr.	Fabr.	Byggeår	Merknad
6345	Str	97		10371	Skb	15	H-tegn. 876
6349	"	"		10373	"	"	
6354	"	"		10374	"	"	
6358	"	"		10375	"	"	
6366	"	"		10376	"	"	
6378	Skb	00	1)	10377	"	"	
6383	"	"		10378	"	"	
6394	"	"	1)	10379	"	"	
7508	Str	92	H-tegn. 47 1)	10380	"	"	
7538	"	"		10381	"	"	
8551	MMv	95	H-tegn. 400	10382	"	"	
8571	Str	97		10384	"	"	
8609	"	99		10385	"	"	
8614	"	"		10386	"	"	
8623	"	"		10388	"	"	
8653	HJ	14	H-tegn. 876	10389	"	"	
8655	"	"	1)	10390	"	"	
8664	"	"		10391	"	"	
8666	"	"		10392	"	"	
8667	"	"		10393	"	"	
9501	Str	99	H-tegn. 400	10394	"	"	
9502	"	"		10395	"	"	
9503	"	"		10396	"	"	
9504	"	"		10397	"	"	
9505	"	"		10398	"	"	
9506	"	"		10400	"	"	
9507	"	"		11501	Str	00	H-tegn. B 97
9508	"	"		11502	"	"	
9517	Skb	00		11503	"	"	
				11505	"	"	
				11506	"	"	
				11507	"	"	
				11508	"	"	
				11509	"	"	

1) Omb. etter tegn. 538.

M1
TYPE 1

Vogn nr.	Fabr.	Byggear	Merknad	Vogn nr.	Fabr.	Byggear	Merknad
11510	Str	00		16007	Str	92	
11511	"	"		16008	"	98	
11512	"	"		16010	"	93	
11513	"	"		16012	"	"	
11514	"	"		16016	KvB	"	
11515	"	"					H-tegn. 400
11516	"	"		16017	Str	99	
11517	"	"		16018	"	"	
11518	"	"		16019	"	"	
11519	"	"		16020	"	"	
11520	"	"					H-tegn. 47
11521	"	"		16021	KvB	93	
11522	"	"		16022	Str	"	
11523	"	"					H-tegn. 400
11524	"	"		16024	Str	99	
11525	"	"					H-tegn. 47
11526	"	"		16025	Str	92	
11527	"	"					H-tegn. 400
11528	"	"		16032	Str	99	
11529	"	"		16069	"	"	
11530	"	"		16078	"	"	
				16116	Edf	00	
			H-tegn. 400	16148	"	"	
12510	Str	00		16155	"	"	
12513	"	"		16156	"	"	
				16162	"	"	
12553	AaB	12	H-tegn. 876	16167	"	"	
				16180	"	"	
16001	Str	99	H-tegn. 400	16187	"	01	
				16202	"	"	
16002	Str	92	H-tegn. 47	16208	"	"	
				16209	"	"	
16003	Str	99	H-tegn. 400	16212	"	"	
				16218	"	"	
16004	KvB	93	H-tegn. 47	16223	"	"	
16005	"	"		16239	"	"	
16006	"	"					

Vogn nr.	Fabr.	Byggeår	Merknad	Vogn nr.	Fabr.	Byggeår	Merknad
16240	Edf	01		20830	Edf	22	
16241	"	"		20832	"	"	
16245	"	"	1)	20834	2)	"	
16248	"	"		20835	Edf	"	
16249	"	"		20838	2)	"	
16254	"	"		20840	Edf	"	
16260	"	"	1)	20841	"	"	1)
16269	"	06		20845	2)	"	
16272	"	"		20847	2)	"	
16295	"	"		20848	Edf	"	
				20849	"	"	
16450	AaB	12	H-tegn. 876				
16452	"	"					
16457	"	"					
20800	Skb	21	1)				
20802	2)	"					
20803	2)	"					
20804	2)	"					
20806	2)	"					
20807	2)	"					
20808	2)	"					
20809	2)	"					
20811	2)	"					
20812	Skb	"					
20813	2)	"					
20814	Skb	"	1)				
20815	2)	"					
20816	Skb	"					
20817	2)	"					
20819	Edf	22					
20820	"	"					
20822	"	"					
20824	"	"					
20825	"	"					
20829	"	"					

1) Omb. etter tegn. 538. 2) Edf/Skb

Trykk nr. 752 1.7.56

M1
TYPE 2

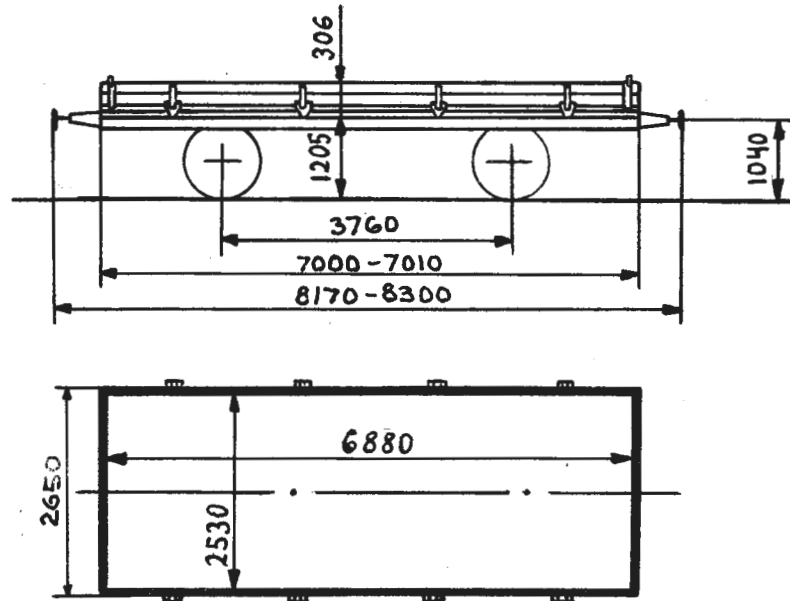

Omtrentlig egenvekt 6,0 t.
 " last 11,0 t.
 Gulvflate 17,4 m²
 Rominnhold 4,9-5,3 m³
 Hovedtegning 614 eller 1362

GRUSVOGN

Vogn nr.	Fabr.	Byggear	Merknad	Vogn nr.	Fabr.	Byggear	Merknad
			H-tegn. 1362	8256	Edf	12	
8242	Edf	12		8257	"	"	
8243	"	"		8258	"	"	
8244	"	"		8259	"	"	
8245	"	"		8260	"	"	
8246	"	"		8261	"	"	
8247	"	"		8262	"	"	
8248	"	"		8263	"	"	
8249	"	"		8264	"	"	
8250	"	"		8265	"	"	
8251	"	"		8266	"	"	
8252	"	"		8267	"	"	
8253	"	"		8268	"	"	
8254	"	"		8269	"	"	
8255	"	"		8270	"	"	

M1
TYPE 2

Vogn nr.	Fabr.	Byggeår	Merknad	Vogn nr.	Fabr.	Byggeår	Merknad
8271	Edf	12		14431	Skb	05	
8272	"	"		14432	"	"	
8273	"	"		14433	"	"	
8274	"	"		14434	"	"	
8275	"	"		14435	"	"	
8276	"	"		14436	"	"	
8277	"	"		14450	Edf	"	
8278	"	"		14451	"	"	
8279	"	"		14452	"	"	
8280	"	"		14453	"	"	
8281	"	"		14454	"	"	
8282	"	"		14455	"	"	
			H-tegn. 614	14456	"	"	
14401	Str	04		14457	"	"	
14402	"	"		14458	"	"	
14403	"	"		14460	"	"	
14404	"	"		14461	"	"	
14405	"	"		14462	"	"	
14406	"	"		14463	"	"	
14407	"	"		14464	"	"	
14408	"	"		14465	"	"	
14409	"	"		14466	"	"	
14410	"	"		14467	"	"	
14412	"	"		14468	"	"	
14413	"	"					H-tegn. 1362
14414	"	"		20501	Edf	13	
14421	Skb	05		20502	"	"	
14423	"	"		20503	"	"	
14424	"	"		20504	"	"	
14425	"	"		20505	"	"	
14426	"	"		20507	"	"	
14427	"	"		20508	"	"	
14428	"	"		20509	"	"	
14430	"	"		20510	"	"	

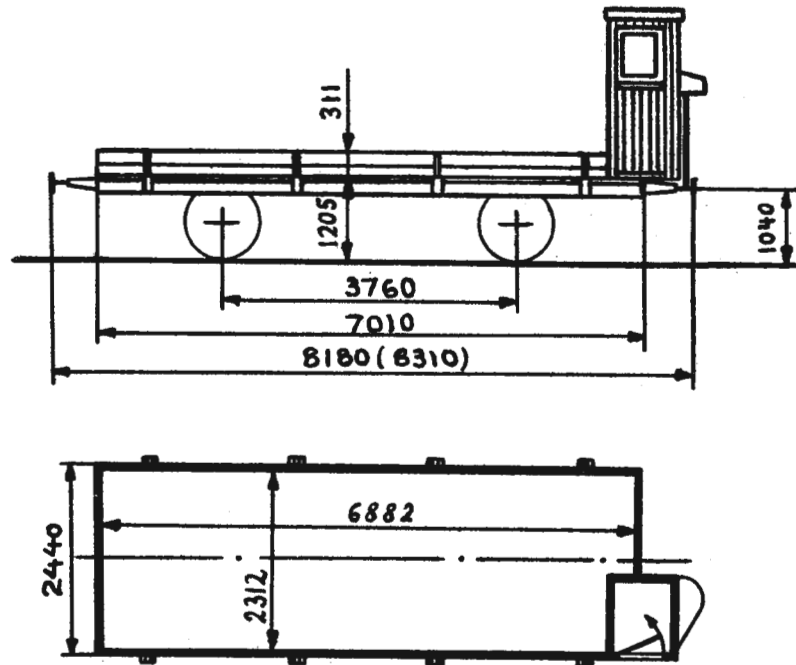

Omtrentlig egenvekt 6,0 t.
 " last 11,0 t.
 Gulvflate 15,1 m²
 Rominnhold 4,7 m³
 Hovedtegning Oslo distr. 678

GRUSVOGN

Vogn nr.	Fabr.	Byggeår	Merknad	Vogn nr.	Fabr.	Byggeår	Merknad
2361	Oslo	04		2383	Skb	04	
2362	"	"		2387	"	"	
2363	"	05		2388	Oslo	05	
2364	"	04		2390	"	"	
2366	"	"		2391	"	"	
2367	Skb	"		2393	"	"	
2368	Oslo	"		2394	"	04	
2369	Skb	"		2396	"	"	
2370	"	"		2397	"	"	
2374	"	"		2399	"	"	
2375	Oslo	"		3816	Skb	x)	
2377	"	05					
2378	"	"					
2380	"	04					
2382	Skb	"					

x) Bygget för 1895.

Mf1

TYPE 2

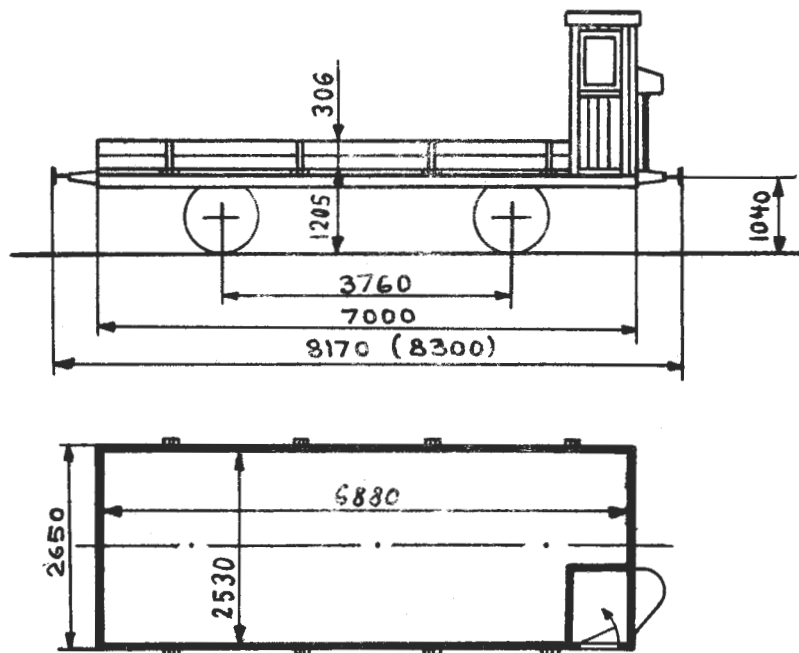

Omtrentlig egenvekt 6,0 t.
 " last 10,5 t.
 Gulvflate 16,6 m²
 Rominnhold 4,7 m³
 Hovedtegning 614 eller 1362

GRUSVOGN

Vogn nr.	Fabr.	Byggeår	Merknad	Vogn nr.	Fabr.	Byggeår	Merknad
8283	Str	12	H-tegn. 1362	14440	Skb	05	
8284	"	"		14441	"	"	
8285	"	"		14442	"	"	
8286	"	"		14443	Edf	06	
8287	"	"		14444	"	"	
8288	"	"		14446	"	"	
8289	"	"		14449	"	"	
14416	Str	04		H-tegn. 614	20525	Edf	
14417	"	"	20526		"	"	
14418	"	"	20527		"	"	
14419	"	"	20528		"	"	
14420	"	"	20529		"	"	
14438	Skb	05	20530		"	"	

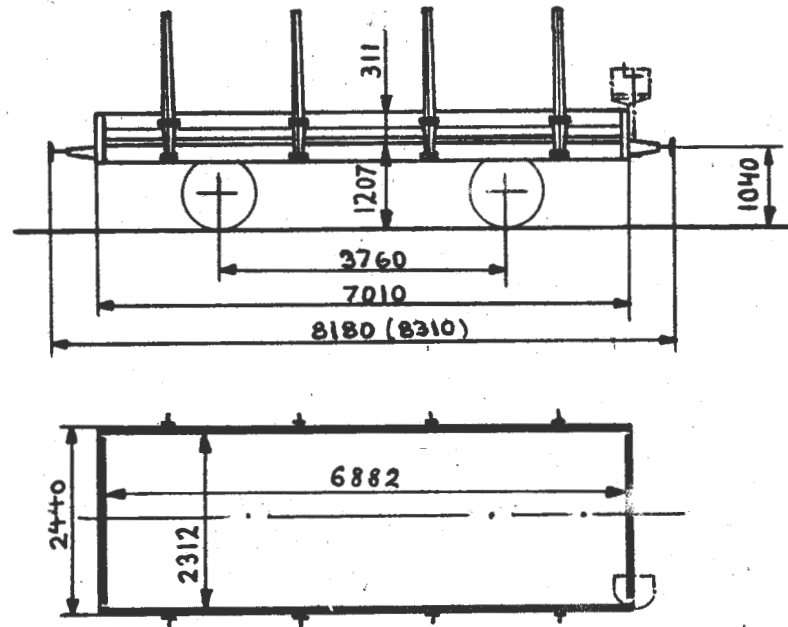

Omtrentlig egenvekt 6,0-7,0 t.
 " last 10,5-11,5 t.
 Gulvflate 15,9 m²
 Rominnhold 5,0 m³
 Hovedtegning 47, 400, 876
 eller ukjent.

STAKEVOGN

Vogn nr.	Fabr.	Byggeår	Merknad	Vogn nr.	Fabr.	Byggeår	Merknad
1818	Str	91	H-tegn. ukjent	2449	Str	99	2)
2261	Skb	00	H-tegn. 400	2462	Skb	85	H-tegn. 47
2265	"	"		2528	Skb	82	H-tegn. ukjent
2274	"	"	1) MI-J	2557	Str	88	H-tegn. 47
2275	"	"		2573	Skb	89	
2278	"	"		2574	"	"	
2286	"	"		2577	"	"	
2287	"	"		2586	"	"	
2297	"	"		2592	Str	91	
2299	"	"		Omb. MI-J			
2440	Str	99					

1) Kasse for sagflistransport.
 2) Kasse for vedtransport.

N1
TYPE 1

Vogn nr.	Fabr.	Byggeår	Merknad	Vogn nr.	Fabr.	Byggeår	Merknad
2601	Str	91		6165	Skb	02	
2613	"	92		6312	Str	97	
2627	"	"		6326	"	"	
2630	Str	97	H-tegn. 400	6333	"	"	
2633	"	"		6340	"	"	
2640	"	"		6351	"	"	
2680	"	98		6353	"	"	
2684	"	"		6360	"	"	
2686	"	"		6365	"	"	
2687	"	"		6371	"	99	2)
2688	"	"		6375	"	"	
2695	"	"		6377	Skb	00	
2696	"	"		6389	"	"	
2758	MMw	99		6397	"	"	
2760	"	"		6398	"	"	
2777	"	"		6402	"	"	
2780	"	"		6403	"	"	
2877	Skb	00		6406	"	"	
				6409	"	"	
				6410	"	"	
				6413	"	"	
3903	Str	82	H-tegn. ukjent				
3924	Skb	"					
3967	Str	"		7502	Str	92	H-tegn. 47
3979	Skb	"		7510	"	"	
4020	Str	"		7523	"	"	
4053	"	81	2)	7535	"	"	
5222	"	78		8513	"	"	
5274	Str	00	H-tegn. 400	8557	MMv	95	H-tegn. 400 3)
5281	"	"		8584	Str	97	
5287	"	"		8594	"	99	
6153	Skb	02		8597	"	"	
6154	"	"		8620	"	"	
6155	"	"					
6157	"	"					

2) Kasse for vedtransport. 3) Ombygd for kassetransport.

Trykk nr. 752 1.7.56

Vogn nr.	Fabr.	Byggeår	Merknad	Vogn nr.	Fabr.	Byggeår	Merknad
8652	HJ	14	H-tegn. 876	16181	Edf	01	
				16182	"	"	
9515	Skb	00	H-tegn. 400	16191	"	"	
9518	"	"		16192	"	"	
				16193	"	"	
10740	Atl	78	H-tegn. ukjent	16203	"	"	
				16207	"	"	
10803	Skb	00	H-tegn. 400	16225	"	"	
				16233	"	"	
10996	AaB	12	H-tegn. 876	16246	"	"	
10998	"	"		16255	"	"	
				16270	"	06	
12506	Str	00	H-tegn. 400	16291	"	"	
12525	"	"		16293	"	"	
12537	"	"					
				16299	Skb	08	H-tegn. 876
				16304	"	"	
16037	KvB	93	H-tegn. 47 3)	16446	AaB	12	
				16447	"	"	
16038	Str	99	H-tegn. 400	16461	"	"	
16043	"	"		16464	"	"	
				20805	Skb	21	
16050	Str	93	H-tegn. 47	20821	Edf	22	
				20823	"	"	
16090	Str	99	H-tegn. 400	20828	"	"	
16111	Edf	00		20831	"	"	
16113	"	"		20836	"	"	
16114	"	"		20837	"	"	
16121	"	"		20842	"	"	
16127	"	"		20843	"	"	
16149	"	"		20846	"	"	
16154	"	"					
16164	"	"					
16170	"	"					
16172	"	"					

3) Ombygd for kassettransport.

N1

TYPE 2

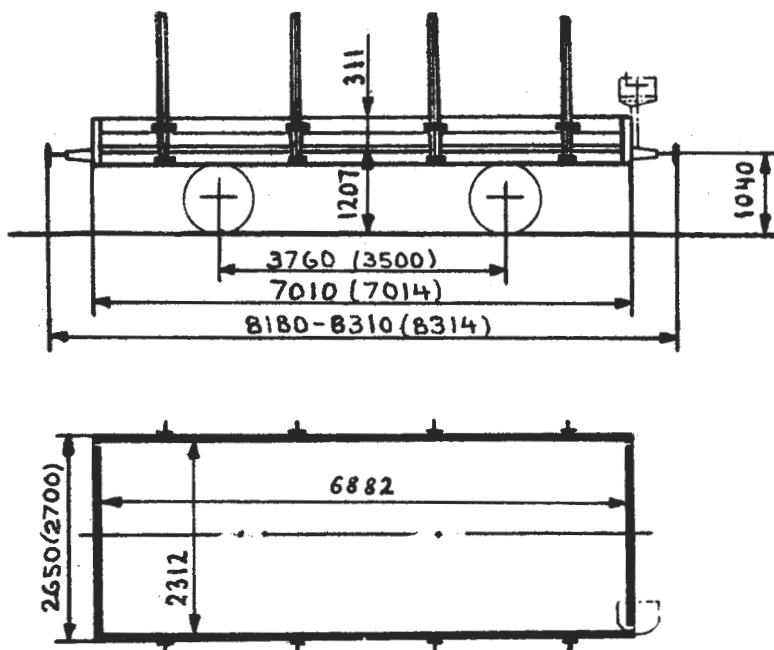

Omtrentlig egenvekt 6,0 t.
 " last 10,5-11,0 t.
 Gulvflate 17,4-17,7 m²
 Rominnhold 5,3 m³
 Hovedtegning 614 eller ukjent

STAKEVOGN

Vogn nr.	Fabr.	Byggear	Merknad	Vogn nr.	Fabr.	Byggear	Merknad
			H-tegn. ukjent	1782	Str	91	1)
1660	Atl	77		1798	"	98	
1675	Str	83		1820	"	"	
1678	"	84		1821	"	"	
1684	"	"		1851	"	78	
1688	"	"		1853	"	"	
1696	"	"		1860	"	"	
1698	"	"		1878	"	"	
1702	Skb	87		1879	"	"	
1714	"	88		1902	"	95	
1718	"	"		1904	"	"	
1739	Str	90		1905	"	"	
1742	"	"		1920	"	97	
1746	"	"		1921	"	"	
1757	"	"		1923	"	"	
1758	"	"					

1) Ombygd for framføring av løse transportkasser.

Trykk nr. 752 1.7.56

Vogn nr.	Fabr.	Byggeår	Merknad	Vogn nr.	Fabr.	Byggeår	Merknad
1946	Str	98					H-tegn. ukjent
1959	"	"		11601	Str	98	
1963	"	"		11618	"	"	
1973	"	"		11619	"	"	1)
3901	Oslo	15		11623	"	"	
3906	"	14		11629	"	99	
3920	Atl	76		11632	"	"	
3927	"	"		11641	"	"	
3942	"	"		11654	"	"	1)
3955	"	"		11665	"	"	
3957	"	"		11676	"	"	
3958	"	"		11679	"	"	
3963	Oslo	10		11680	"	"	
3987	"	15		11688	"	"	
3992	"	14		11690	"	"	
3997	"	15		11696	"	00	
4010	"	16		11699	"	"	
4018	"	"		11703	"	"	
4021	"	"					
4023	"	"					
4087	"	11					
4088	"	14					
4093	"	15					
4094	"	"					
10826	Str	01	H-tegn. 614				
10827	"	"					
10832	"	"					
10834	"	"					
10839	"	"					
10841	"	"					
10842	"	"					
10845	"	"					
10846	"	"					
10847	"	"					

1) Ombygd for framføring av løse transportkasser.

N2

TYPE 1

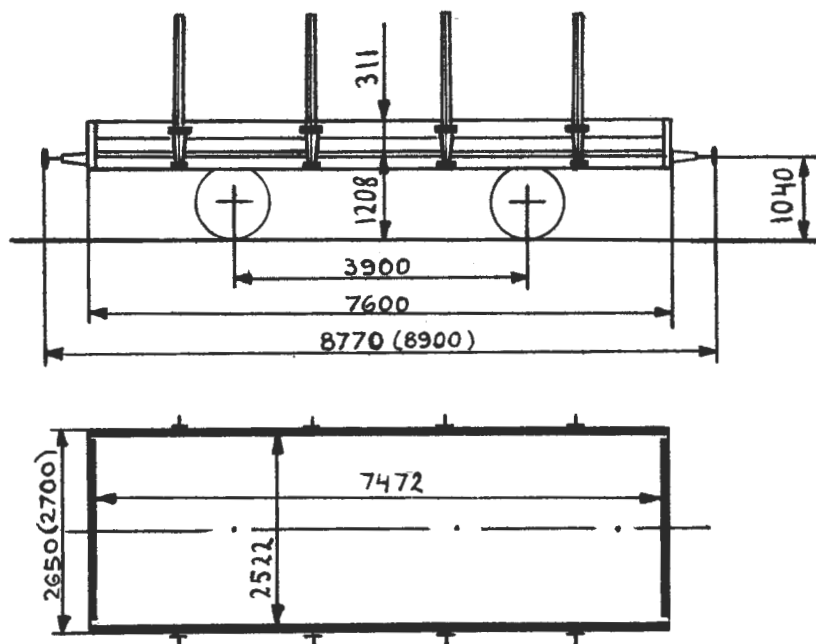

Omtrentlig egenvekt 7,0 t.
 " last 11,0 t.
 Gulvflate 18,8-19,2 m²
 Rominnhold 5,6- 5,9 m³
 Hovedtegning 690, 815, B 183
 eller ukjent

STAKEVOGN

Vogn nr.	Fabr.	Byggear	Merknad	Vogn nr.	Fabr.	Byggear	Merknad
2402	Str	08	H-tegn. 815	2514	Osk	12	H-tegn. ukjent
2403	"	"		2516	"	"	
2404	"	"		2524	"	13	
2405	"	"					H-tegn. 690
2408	"	"					
2409	"	"	2801	Str	03		
2410	"	"	2802	"	"		
2411	"	"	2804	"	"		
2413	"	"	2805	"	"		
2416	"	"	2806	"	"		
2417	"	"	2807	"	"		
2419	"	"	2808	"	"		
2420	"	"	2809	"	"		
				2810	"	"	

Vogn nr.	Fabr.	Byggeår	Merknad	Vogn nr.	Fabr.	Byggeår	Merknad
4096	Oslo	12	H-tegn. ukjent	7554	AaB	09	
				7556	"	"	
4169	Str	03	H-tegn. 690	7561	"	"	
4170	"	"		7562	"	"	
4171	"	"		7563	"	"	
4172	"	"		7564	"	"	
4173	"	"		7570	"	"	
4176	"	"		7571	"	"	
4177	"	"		7573	"	"	
4178	"	"		9526	Str	08	
				9527	"	"	
			H-tegn. 815	9529	"	"	
4211	Str	08		9530	"	"	
4213	"	"		9535	"	"	
4220	"	"		10851	"	07	
5319	"	10		10852	"	"	
5320	"	"		10856	"	"	
5323	"	"		10857	"	"	
5324	"	"		10861	"	"	
6426	"	08		10862	"	"	
6431	"	"		10868	"	"	
6435	"	"		10869	"	"	
6436	"	"		10870	"	"	
6437	"	"		10871	"	"	
6439	"	"		10872	"	"	
6440	"	"		10875	"	"	
6442	"	"		10876	"	"	
6448	"	"		10891	AaB	09	
6450	"	"		10892	"	"	
6454	"	"		10895	"	"	
6455	"	"		10898	"	"	
6456	"	"		10900	"	"	
6460	"	"		10902	"	"	
7549	AaB	09		10904	"	"	

N2
TYPE 1

Vogn nr.	Fabr.	Byggeår	Merknad	Vogn nr.	Fabr.	Byggeår	Merknad
10905	AaB	09		11742	AaB	08	
10906	"	"		11747	"	"	
10908	"	"		11750	"	"	
10909	"	"		11751	"	"	
10910	"	"		11752	"	"	
10911	"	"		11753	"	"	
10912	"	"		11754	"	"	
				11755	"	"	
			H-tegn. B 183	11757	"	"	
11710	Str	07		11758	"	"	
11711	"	"		11759	"	"	
11712	"	"		11760	"	"	
11713	"	"		11761	"	"	
11714	"	"		11762	"	"	
11715	"	"		11764	"	"	
11716	"	"		11765	Str	10	
11717	"	"		11766	"	"	
11718	"	"		11767	"	"	
11720	"	"		11768	"	"	
11721	"	"		11769	"	"	
11722	"	"		11771	"	"	
11723	"	"		11773	"	"	
11724	"	"		11774	"	"	
11725	"	"		11876	Skb	10	
11727	"	"		11877	"	"	
11729	"	"		11878	"	"	
11730	AaB	08		11879	"	"	
11731	"	"		11880	"	"	
11732	"	"		11881	"	"	
11734	"	"		11882	"	"	
11735	"	"		11883	"	"	
11736	"	"		11884	"	"	
11737	"	"		11885	"	"	
11738	"	"		11886	"	"	
11739	"	"		11887	"	"	
11740	"	"					

Vogn nr.	Fabr.	Byggear	Merknad	Vogn nr.	Fabr.	Byggear	Merknad
11888	Skb	10					
11889	"	"					
11890	"	"					
11891	"	"					
11892	"	"					
11893	"	"					
11894	"	"					
11895	"	"					
11896	"	"					
11897	"	"					
11899	"	"					
11900	"	"					

N2
TYPE 2

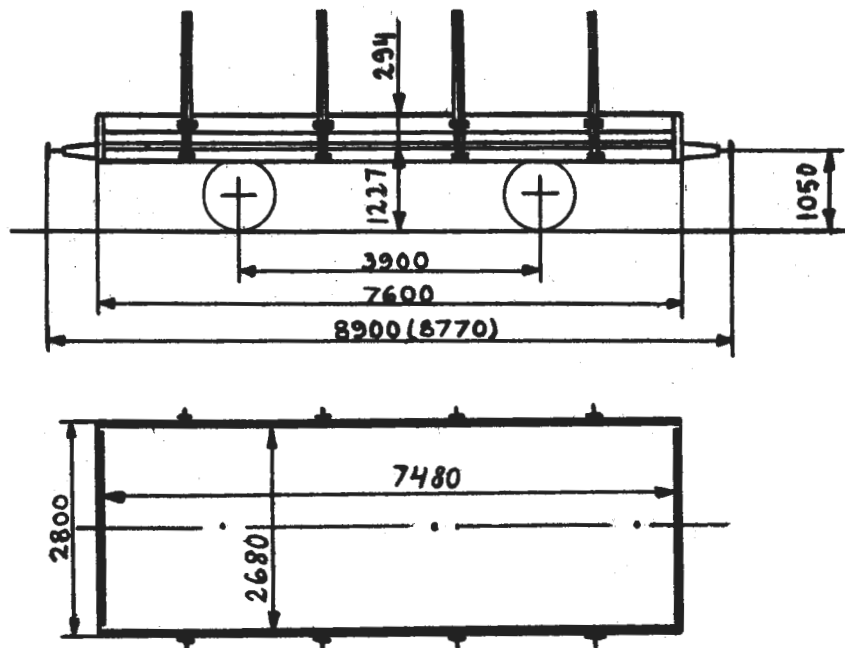

Omtrentlig egenvekt 6,5 t.
 " last 10,5 t.
 Gulvflate 20,0 m²
 Rominnhold 5,8 m³
 Hovedtegning 1334

STAKEVOGN

Vogn nr.	Fabr.	Byggear	Merknad	Vogn nr.	Fabr.	Byggear	Merknad
3634	Edf	24		3651	Edf	24	
3635	"	"		3652	"	"	
3636	"	"		3653	"	"	
3637	"	"		3654	"	"	
3638	"	"		3655	"	"	
3639	"	"		3656	"	"	
3640	"	"		3657	"	"	
3641	"	"		3822	Str	20	
3642	"	"		3823	"	"	
3643	"	"		3824	"	"	
3644	"	"		3825	"	"	
3646	"	"		3826	"	"	
3647	"	"		3827	"	"	
3649	"	"		3828	"	"	
3650	"	"		3829	"	"	

Vogn nr.	Fabr.	Byggear	Merknad	Vogn nr.	Fabr.	Byggear	Merknad
3830	Str	20		3943	Atl	76	1)
3831	"	"	Omb. Ra. nr. 1.	3944	Oslo	25	
3832	"	"		3959	"	"	
3833	"	"		3960	Atl	76	1)
3834	"	"		3980	Oslo	25	
3835	"	"		3982	Atl	76	1)
3836	"	"		3999	"	"	1)
3837	"	"		4007	"	"	1)
3838	"	"		4024	Oslo	25	
3839	"	"		4027	"	"	
3840	"	"		4028	"	"	
3841	AaB	23		4036	"	"	
3842	"	"		4037	"	"	
3843	"	"		4040	"	"	
3844	"	"		4079	Atl	76	1)
3845	"	"		4082	"	"	1)
3846	"	"		4119	Skb	24	
3847	"	"		4120	"	"	
3848	"	"		4121	"	"	
3849	"	"		4122	"	"	
3850	"	"		4123	"	"	
3891	"	"		4124	"	"	
3892	"	"		4125	"	"	
3893	"	"		4126	"	"	
3894	"	"		4127	"	"	
3895	"	"		4128	"	"	
3896	"	"		4129	"	"	
3897	"	"		4130	"	"	
3898	"	"		4131	"	"	
3899	"	"		4132	"	"	
3900	"	"		4133	"	"	
3902	Atl	76	1)	4194	Atl	76	2) { Tank for melketransport.
3904	"	"	1)	5325	HJ	12	
3908	Oslo	25		5326	"	"	
3910	"	"		5327	"	"	
3911	"	"		5328	"	"	
3918	"	"					
3926	"	"					

1) H-tegn. ukjent. 2) H-tegn. 815.

N2
TYPE 2

Vogn nr.	Fabr.	Byggear	Merknad	Vogn nr.	Fabr.	Byggear	Merknad
5329	AaB	14		5367	Str	20	
5330	"	"		5368	"	"	
5331	"	"		5601	AaB	13	
5332	"	"		5602	"	"	
5333	"	"		5603	"	"	
5334	"	"		5604	"	"	
5335	"	"		5605	"	"	
5336	"	"		5606	"	"	
5338	"	"		5607	"	"	
5339	"	"		5608	"	"	
5340	"	"		5609	"	"	
5341	"	"		5610	"	"	
5342	"	"		5611	"	"	
5343	"	"		5612	"	"	
5344	"	"		5613	"	"	
5345	"	"		5614	"	"	
5346	"	"		5615	"	"	
5347	"	"		5616	"	"	
5348	"	"		5617	"	"	
5349	Str	20		5618	"	"	
5350	"	"		5619	"	"	
5352	"	"		5620	"	"	
5353	"	"		5717	Skb	23	
5354	"	"		5718	"	"	
5355	"	"		5719	"	"	
5356	"	"		5720	"	"	
5357	"	"		5721	"	"	
5358	"	"		5722	"	"	
5359	"	"		5723	"	"	
5360	"	"		5724	"	"	
5361	"	"		5726	"	24	
5363	"	"		5728	"	"	
5364	"	"		5729	"	"	
5365	"	"		5730	"	"	
5366	"	"		5731	"	"	

Vogn nr.	Fabr.	Byggeår	Merknad	Vogn nr.	Fabr.	Byggeår	Merknad
5732	Skb	24		6479	Str	12	
5733	"	"		6480	"	"	
5734	"	"		6481	"	"	
5735	"	"		6482	"	"	
5736	"	"		6484	"	"	
5737	"	"		6485	"	"	
5738	"	"		6486	"	"	
5739	"	"		6487	"	"	
5740	"	"		6488	"	"	
5741	"	"		6489	"	"	
5742	"	"		6490	"	"	
5743	"	"		6491	"	"	
5744	"	"		6492	"	"	
5745	"	"		6493	"	"	
5746	"	"		6495	"	"	
5747	"	"		6496	"	"	
5748	"	"		6497	"	"	
5749	"	"		6498	"	"	
5750	"	"		6500	"	"	
6461	HJ	12		6501	"	"	
6462	"	"		6502	"	"	
6464	"	"		6503	"	"	
6466	"	"		6504	"	"	
6467	"	"		6505	"	"	
6468	"	"		6506	"	"	
6469	"	"		6507	"	"	
6470	"	"		6508	"	"	
6471	"	"		6509	"	"	
6472	"	"		6510	"	"	
6473	"	"		6511	"	"	
6474	"	"		6512	"	"	
6475	"	"		6513	"	"	
6476	"	"		6514	"	"	
6477	Str	"		6515	"	"	
6478	"	"		6516	"	"	

N2
TYPE 2

Vogn nr.	Fabr.	Byggear	Merknad	Vogn nr.	Fabr.	Byggear	Merknad
6517	Str	12		6680	Skb	16	
6518	"	"		6681	"	"	
6519	"	"		6682	"	"	
6520	"	"		6683	"	"	
6521	"	"		6684	"	"	
6522	"	"		6685	"	"	
6523	"	"		6686	"	"	
6524	"	"		6687	"	"	
6525	"	"		6688	"	"	
6526	"	"		6689	"	"	
6527	"	"		6690	"	"	
6528	"	"		6691	"	"	
6529	"	"		6693	"	"	
6530	"	"		6694	"	"	
6531	"	"		6695	"	"	
6532	"	"		6696	"	"	
6533	"	"		6697	"	"	
6534	"	"		6698	"	"	
6535	"	"		6699	"	"	
6661	Skb	16		6700	"	"	
6662	"	"		6952	Str	20	
6663	"	"		6953	"	"	
6664	"	"		6954	"	"	
6665	"	"		6955	"	"	
6666	"	"		6956	"	"	
6667	"	"		6958	"	"	
6668	"	"		6959	"	"	
6669	"	"		6960	"	"	
6670	"	"		6961	"	"	
6671	"	"		6962	"	"	
6672	"	"		6963	"	"	
6674	"	"		6964	"	"	
6676	"	"		6965	"	"	
6677	"	"		6966	"	"	
6678	"	"		6967	"	"	
6679	"	"					

Vogn nr.	Fabr.	Byggear	Merknad	Vogn nr.	Fabr.	Byggear	Merknad
6968	Str	20		8678	Skb	24	
6969	"	"		8679	"	"	
6970	"	"		8680	"	"	
6971	"	"		9537	"	16	
8626	Skb	23		9538	"	"	
8627	"	"		9539	"	"	
8628	"	"		9540	"	"	
8629	"	"		9541	"	"	
8630	"	"		9543	"	"	
8631	"	"		9544	"	"	
8633	"	"		9545	"	"	
8634	"	"		9546	"	"	
8635	"	"		9547	"	"	
8636	"	"		9548	"	"	
8637	"	"		9549	"	"	
8638	"	"		9550	"	"	
8639	"	"		9551	"	"	
8640	"	"		9552	"	"	
8641	"	"		9553	"	"	
8642	"	"		9554	"	"	
8643	"	"		9555	"	"	
8644	"	"		9556	"	"	
8645	"	"		9557	"	"	
8646	"	"		9558	"	"	
8647	"	"		9559	"	"	
8648	"	"		9560	"	"	
8649	"	"		9561	"	"	
8650	"	"		9562	"	"	
8671	"	24		9563	"	"	
8672	"	"		9564	"	"	
8673	"	"		9565	"	"	
8674	"	"		9566	"	"	
8675	"	"		9567	Str	17	
8676	"	"		9568	"	"	
8677	"	"		9569	"	"	
				9570	"	"	

N2
TYPE 2

Vogn nr.	Fabr.	Byggear	Merknad	Vogn nr.	Fabr.	Byggear	Merknad
9572	Str	17		9608	Str	17	
9574	"	"		9609	"	"	
9575	"	"		9610	"	"	
9576	"	"		9611	"	"	
9577	"	"		9612	"	"	
9578	"	"		9613	"	"	
9579	"	"		9614	"	"	
9580	"	"		9615	"	"	
9581	"	"		9616	"	"	
9582	"	"		9617	"	"	
9583	"	"		9618	"	"	
9584	"	"		9619	"	"	
9585	"	"		9620	"	"	
9586	"	"		9621	"	"	
9587	"	"		9622	"	"	
9588	"	"		9623	"	"	
9589	"	"		9624	"	"	
9590	"	"		9625	"	"	
9591	"	"		9626	"	"	
9592	"	"		14469	HJ	14	
9593	"	"		14470	"	"	
9594	"	"		14471	"	"	
9595	"	"		14472	"	"	
9596	"	"		14473	"	"	
9597	"	"		14474	"	"	
9598	"	"		14475	"	"	
9599	"	"		14476	"	"	
9600	"	"		14477	"	"	
9601	"	"		14478	"	"	
9602	"	"		14479	"	"	
9603	"	"		14480	"	"	
9604	"	"		14481	"	"	
9605	"	"		14482	"	"	
9606	"	"		14483	"	"	
9607	"	"		14484	"	"	

Vogn nr.	Fabr.	Byggear	Merknad	Vogn nr.	Fabr.	Byggear	Merknad
14485	HJ	14		16388	AaB	23	
14486	"	"		16389	"	"	
14487	"	"		16390	"	"	
14488	"	"		16391	"	"	
14490	"	"		16392	"	"	
14491	"	"		16393	"	"	
14492	"	"		16394	"	"	
14493	"	"		16395	"	"	
14494	"	"		16396	"	"	
14495	"	"		16397	"	"	
14496	"	"		16398	"	"	
14497	"	"		16399	"	"	
14498	"	"		16400	"	"	
16365	Str	20		16401	"	"	
16366	"	"		16402	"	"	
16367	"	"		16403	"	"	
16368	"	"		16404	"	"	
16369	"	"		16405	"	"	
16370	"	"		16406	"	"	
16371	"	"		16407	"	"	
16372	"	"		16408	"	"	
16373	"	"		16409	"	"	
16375	"	"		16410	"	"	
16376	"	"		16411	"	"	
16377	"	"		16412	"	"	
16378	"	"		16413	"	"	
16379	"	"		16414	"	"	
16380	"	"		16415	Edf	24	
16381	"	"		16416	"	"	
16382	"	"		16417	"	"	
16383	"	"		16418	"	"	
16384	"	"		16419	"	"	
16385	AaB	23		16420	"	"	
16386	"	"		16421	"	"	
16387	"	"		16422	"	"	
				16423	"	"	

N2
TYPE 2

Vogn nr.	Fabr.	Byggear	Merknad	Vogn nr.	Fabr.	Byggear	Merknad
16424	Edf	24		16558	Str	20	
16425	" _c	"		16559	"	"	
16426	"	"		16560	"	"	
16427	"	"		16561	"	"	
16428	"	"		16562	"	"	
16429	"	"		16563	"	"	
16430	"	"		16564	"	"	
16431	"	"		16565	"	"	
16432	"	"		20101	AaB	21	
16433	"	"		20103	"	"	
16434	"	"		20104	"	"	
16435	"	"		20105	"	"	
16436	"	"		20106	"	"	
16437	"	"		20107	"	"	
16438	"	"		20108	"	"	
16439	"	"		20109	"	"	
16440	"	"		20110	"	"	
16441	"	"		20111	"	"	
16442	"	"		20112	"	"	
16443	"	"		20113	"	"	
16444	"	"		20114	"	"	
16465	Skb	"		20115	"	"	
16466	"	"		20116	"	"	
16467	"	"		20117	"	"	
16468	"	"		20118	"	"	
16469	"	"		20119	"	"	
16470	"	"		20120	"	"	
16471	"	"		20121	"	"	
16472	"	"		20122	"	"	
16473	"	"		20123	"	"	
16474	"	"		20124	"	"	
16554	Str	20		20125	"	"	
16555	"	"		20126	"	22	
16556	"	"		20127	"	"	
16557	"	"		20128	"	"	
				20129	"	"	

Vogn nr.	Fabr.	Byggear	Merknad	Vogn nr.	Fabr.	Byggear	Merknad
20130	AaB	22		20215	AaB	22	
20131	"	"		20216	"	"	
20132	"	"		20217	"	"	
20133	"	"		20218	"	"	
20134	"	"		20219	"	"	
20135	"	"		20220	"	"	
20136	"	"		20221	"	"	
20137	"	"		20222	"	"	
20138	"	"		20223	"	"	
20139	"	"		20224	"	"	
20140	"	"		20225	"	"	
20141	"	"		20226	"	"	
20142	"	"		20227	"	"	
20143	"	"		20228	"	"	
20144	"	"		20229	"	"	
20145	"	"		20230	"	"	
20146	"	"		20701	"	13	
20147	"	"		20702	"	"	
20148	"	"		20703	"	"	
20149	"	"		20704	"	"	
20150	"	"		20705	"	"	
20201	"	"		20706	"	"	
20202	"	"		20707	"	"	
20203	"	"		20708	"	"	
20204	"	"		20709	"	"	
20205	"	"		20710	"	"	
20206	"	"		20711	"	"	
20207	"	"		20712	"	"	
20208	"	"		20713	"	"	
20209	"	"		20714	"	"	
20210	"	"		20715	"	"	
20211	"	"		20716	"	"	
20212	"	"		20717	"	"	
20213	"	"		20718	"	"	
20214	"	"		20719	"	"	

N2
TYPE 2

Vogn nr.	Fabr.	Byggear	Merknad	Vogn nr.	Fabr.	Byggear	Merknad
20720	AaB	13					
20721	"	"					
20722	"	"					
20723	"	"					
20725	"	"					
20726	"	"					
20727	"	"					
20728	"	"					
20729	"	"					
20730	"	"					
20731	"	"					
20732	"	"					
20733	"	"					
20734	"	"					
20735	"	"					
20736	"	"					
20737	"	"					
20738	"	"					
20739	"	"					
20740	"	"					
23001	"	14					
23002	"	"					
23003	"	"					
23005	"	"					
23006	"	"					
23007	"	"					

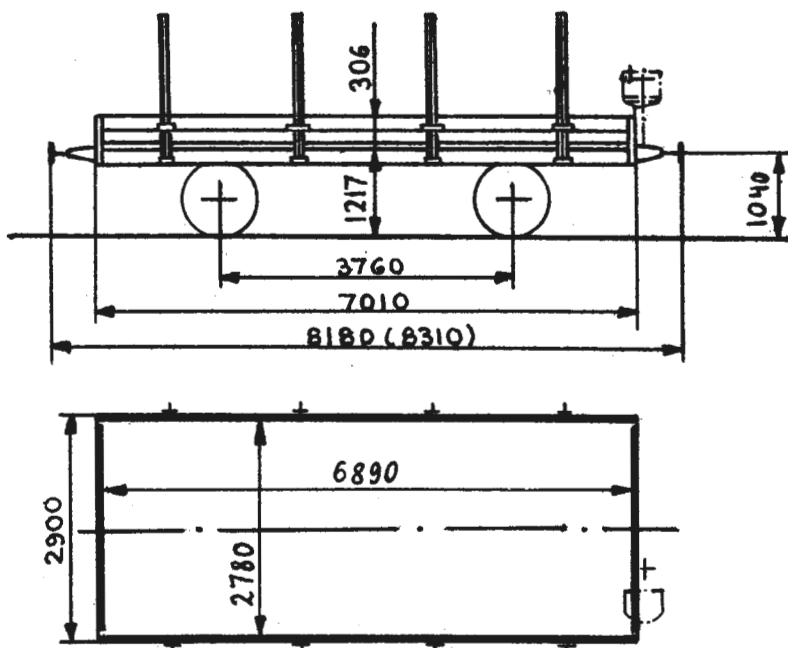

Omtrentlig egenvekt 6,2 t.
 " last 11,0 t.
 Gulvflate 19,1 m²
 Rominnhold 5,8 m³
 1) Hovedtegning 3070

STAKEVOGN

Vogn nr.	Fabr.	Byggeår	Merknad	Vogn nr.	Fabr.	Byggeår	Merknad
2290	Skb	00		2678	Str	98	
2441	Str	99		2699	"	"	
2509	?	76/82		2768	MMV	99	
2571	Skb	89		2773	"	"	
2575	"	"		2865	Str	00	
2579	"	"		2866	Skb	"	
2583	"	"		2868	"	"	
2604	Str	91		2870	"	"	
2606	"	"		2874	"	"	
2608	"	"		2882	"	"	
2629	"	97		2887	"	"	
2639	"	"		3905	Oslo	16	
2646	"	"		3907	"	15	
2671	"	98		3909	"	16	
2676	"	"		3919	"	"	

1) Vognar med litra N2-3 er vognar med tidl. litra N1-1 som er ombygd etter tegn. 3070.

N2
TYPE 3

Vogn nr.	Fabr.	Byggear	Merknad	Vogn nr.	Fabr.	Byggear	Merknad
3934	Oslo	18		7507	Str	92	
3937	"	14		7512	"	"	
3941	"	13		7525	"	"	
3950	"	16		7531	"	"	
3953	"	15		8501	"	"	
3954	"	14		8504	"	"	
3962	Atl	76		8517	"	"	
3973	"	15		8519	"	"	
3985	"	77		8520	"	"	
4000	Oslo	13		8527	Ldv	"	
4001	"	14		8528	"	"	
4005	"	19		8530	"	"	
4011	"	15		8539	"	"	
4022	"	14		8549	"	"	
4031	Atl	16		8550	"	"	
4038	Oslo	17		8558	"	"	
4041	Skb	"		8560	"	"	
4084	Oslo	15		8566	Str	97	
4086	Atl	"		8567	"	"	
5276	Str	00		8568	"	"	
5279	"	"		8572	"	"	
5282	"	"		8574	"	"	
5289	"	"		8579	"	"	
5292	"	"		8585	"	"	
5293	"	"		8588	"	"	
5296	"	"		8590	"	"	
5297	"	"		8591	"	99	
5302	"	"		8598	"	"	
5303	"	"		8601	"	"	
6305	"	97		8606	"	"	
6310	"	"		8608	"	"	
6327	"	"		8610	"	"	
6370	"	"		8611	"	"	
6380	Skb	00		8615	"	"	
6390	"	"		8616	"	"	

Vogn nr.	Fabr.	Byggeår	Merknad	Vogn nr.	Fabr.	Byggeår	Merknad
8656	HJ	14		16092	KvB	93	
8657	"	"		16101	Edf	00	
8659	"	"		16106	"	"	
8665	"	"		16118	"	"	
8668	"	"		16132	"	"	
8669	"	"		16136	"	"	
8670	"	"		16140	"	"	
9511	Edf	00		16160	"	"	
9516	Skb	"		16161	"	"	
9520	"	"		16165	"	"	
9524	"	"		16166	"	"	
10804	"	"		16171	"	"	
10807	"	"		16175	"	"	
10811	"	"		16185	"	01	
10812	"	"		16189	"	"	
10814	"	"		16190	"	"	
10823	"	"		16194	"	"	
10838	Str	01		16195	"	"	
10997	AaB	12		16197	"	"	
10999	"	"		16200	"	"	
11000	"	"		16204	"	"	
12502	Str	00		16206	"	"	
12503	"	"		16210	"	"	
12509	"	"		16213	"	"	
12515	"	"		16228	"	"	
12517	"	"		16231	"	"	2)
12520	"	"		16232	"	"	
12521	"	"		16251	"	"	
12528	"	"		16257	"	"	
12533	"	"		16258	"	"	
12535	"	"		16259	"	"	
16048	"	99		16263	"	06	
16076	"	"		16265	"	"	
16082	"	"		16266	"	"	
16084	"	"		16271	"	"	

2) Påmontert melk-tank for Drm. meieri.

N2
TYPE 3

Vogn nr.	Fabr.	Byggear	Merknad	Vogn nr.	Fabr.	Byggear	Merknad
16273	Edf	06					
16283	"	"					
16284	"	"					
16294	"	"					
16297	"	"					
16302	Skb	08					
16306	"	"					
16307	"	"					
16308	"	"					
16310	"	"					
16311	"	"					
16312	"	"					
16445	AaB	12					
16453	"	"					
16454	"	"					
16458	"	"					
16460	"	"					
16462	"	"					

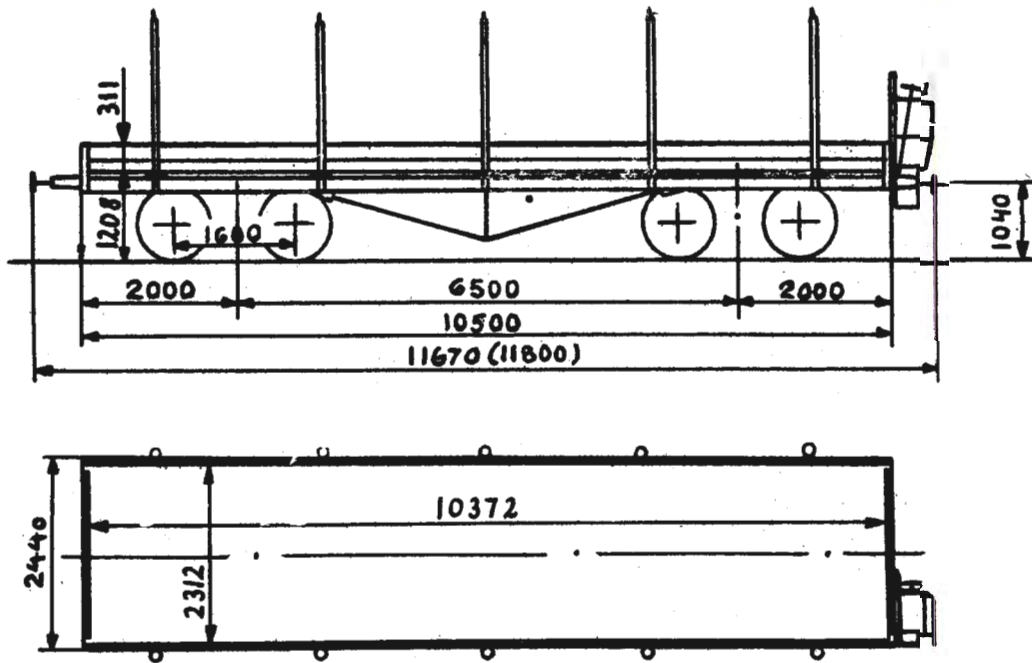

Omtrentlig egenvekt 11,0 t.
 " last 22,5 t.
 Gulvflate 23,1 m²
 Rominnhold 7,2 m³
 1) Hovedtegning 408

STAKEVOGN

Vogn nr.	Fabr.	Byggear	Merknad	Vogn nr.	Fabr.	Byggear	Merknad
6853	H&R	99					
6857	"	"					
6862	"	"					
15992	Skb	09					

1) Bremserhuset er fjernet og erstattet med bremserpl.form etter tegn. 3788.

No2

TYPE 1

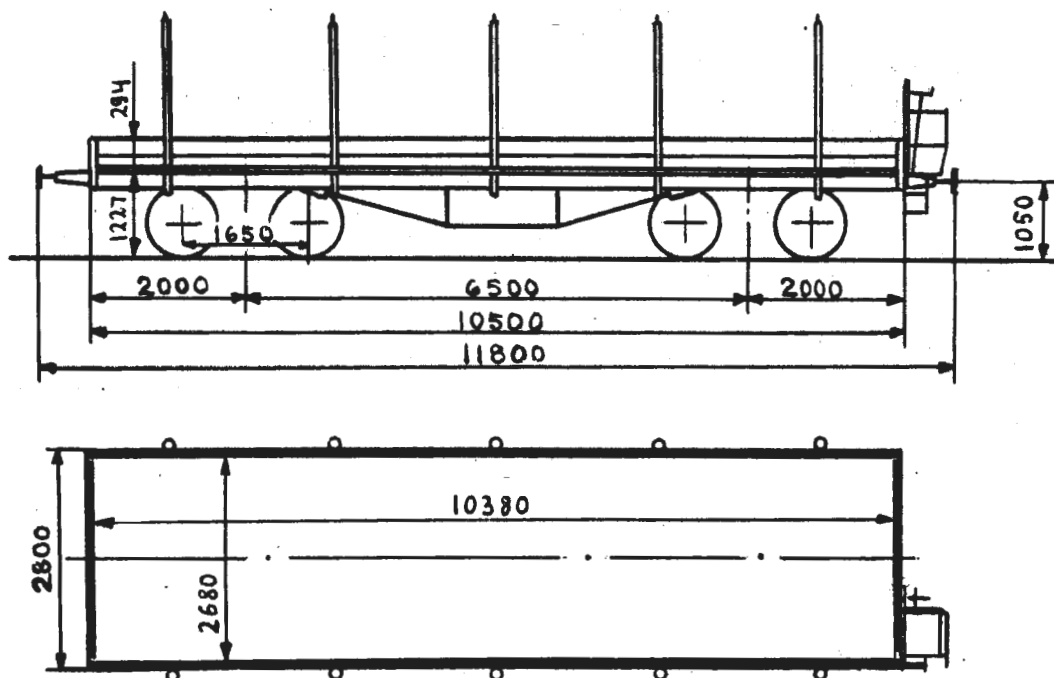

Omtrentlig egenvekt	12,5	t.
" last	21,5	t.
Gulvflate	26,9	m ²
Rominnhold	7,9	m ³
1) Hovedtegning	2171	

STAKEVOGN

Vogn nr.	Fabr.	Byggear	Merknad	Vogn nr.	Fabr.	Byggear	Merknad
6846	Skb	16					
6850	"	"					
10935	Str	22					
10936	"	"					
10937	"	"					
10939	"	"					

1) Bremsarhuset er fjernet.

Nf2

TYPE 3

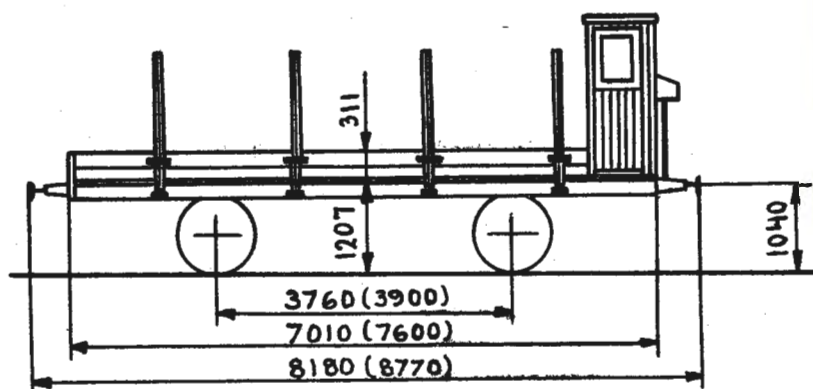

M&I () for vogn nr. 12551.

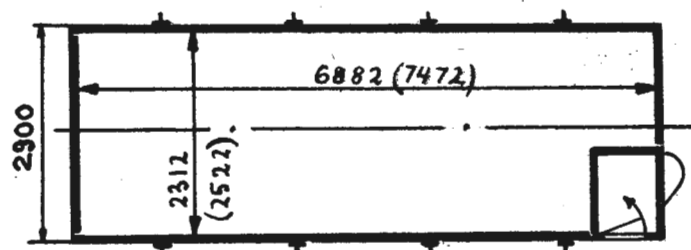

Omtrentlig egenvekt 6,5 t.
 " last 10,5 t.
 Gulvflate --
 Rominnhold --
 Hovedtegning --

STAKEVOGN

Vogn nr.	Fabr.	Byggear	Merknad	Vogn nr.	Fabr.	Byggear	Merknad
6425	Str	99	H-tegn. 400 Gulvfl. 18,0 m ² Rominnh. 5,5 m				
12551	"	05	H-tegn. 816 Gulvfl. 19,9 m ² Rominnh. 6,0 m				

Nfo2

TYPE 1

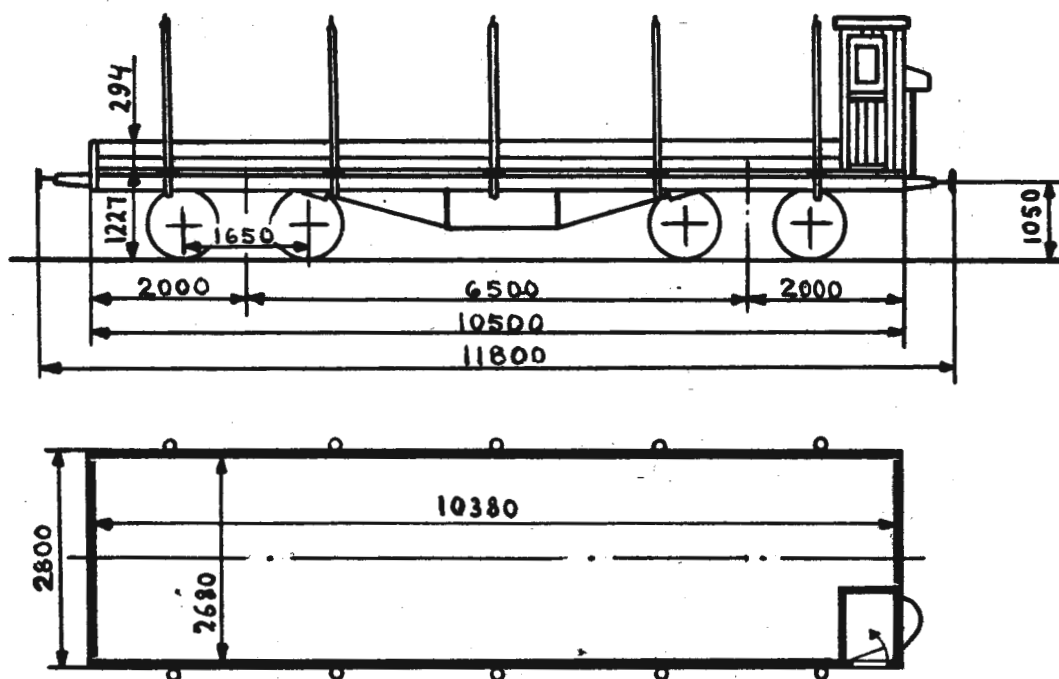

Omtrentlig egenvekt	12,5	t.
" last	21,5	t.
Gulvflate	26,9	m ²
Rominnhold	7,9	m ³
Hovedtegning	2171	

STAKEVOGN

Vogn nr.	Fabr.	Byggeår	Merknad	Vogn nr.	Fabr.	Byggeår	Merknad
6847	Skb	16					
6848	"	"					
6849	"	"					
10938	Str	22					

NP2

TYPE 1

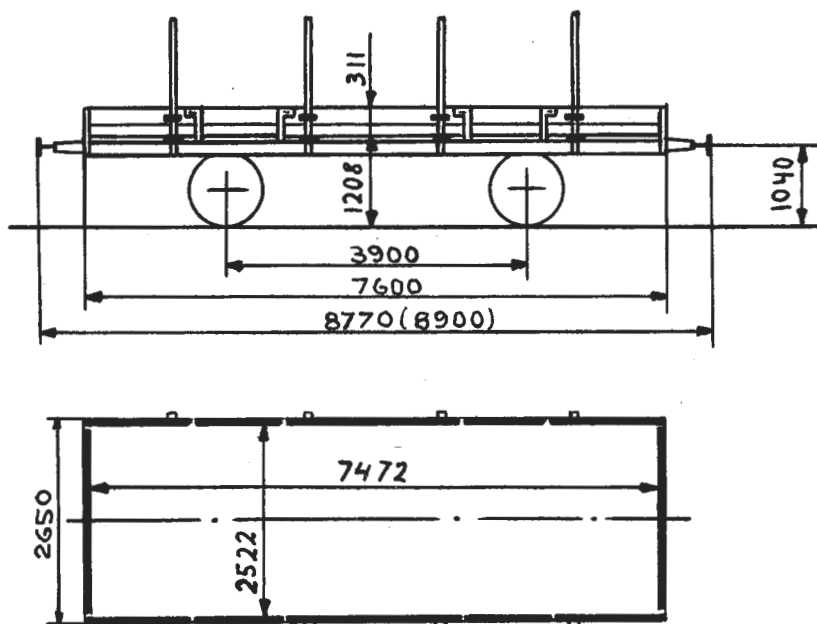

Omtrentlig egenvekt 6,0-7,0 t.
 " last 11,0 t.
 Gulvflate 18,9 m²
 Rominnhold 5,9 m³
 Hovedtegning 815 + 897 eller
 815 + 897 + 4363

STAKE- OG MALMVOGN

Vogn nr.	Fabr.	Byggeår	Merknad	Vogn nr.	Fabr.	Byggeår	Merknad
			H-tegn. 815 + 897	10502	Str	08	
5305	Str	10		10503	"	"	
5306	"	"		10504	"	"	
5307	"	"		10505	"	"	
5308	"	"		10506	"	"	
5309	"	"		10508	"	"	
5310	"	"		10509	"	"	
5311	"	"		10510	"	"	
5312	"	"		10513	"	"	
5313	"	"		10514	"	"	
5314	"	"		10516	"	"	
5317	"	"		10517	"	"	
5318	"	"		10518	"	"	
10101	"	08		10519	"	"	
10501	"	"		10520	"	"	

Vogn nr.	Fabr.	Byggear	Merknad	Vogn nr.	Fabr.	Byggear	Merknad
10521	Str	08		16344	AaB	09	
10522	"	"		16346	Str	"	
10523	"	"		16347	"	"	
10524	"	"		16348	"	"	
10525	"	"		16350	"	"	
			H-tegn. 815 + 897 + 4363	16351	"	"	
16313	AaB	09		16352	"	"	
16315	"	"		16353	"	"	
16316	"	"		16355	"	"	
16317	"	"		16356	"	"	
16319	"	"		16357	"	"	
16320	"	"		16358	"	"	
16321	"	"		16359	"	"	
16322	"	"		16360	"	"	
16323	"	"		16361	"	"	
16324	"	"		16362	"	"	
16325	"	"		16363	"	"	
16326	"	"		16364	"	"	
16328	"	"					
16329	"	"					
16330	"	"					
16331	"	"					
16332	"	"					
16333	"	"					
16334	"	"					
16335	"	"					
16336	"	"					
16337	"	"					
16338	"	"					
16339	"	"					
16340	"	"					
16341	"	"					
16342	"	"					
16343	"	"					

NP3

TYPE 1

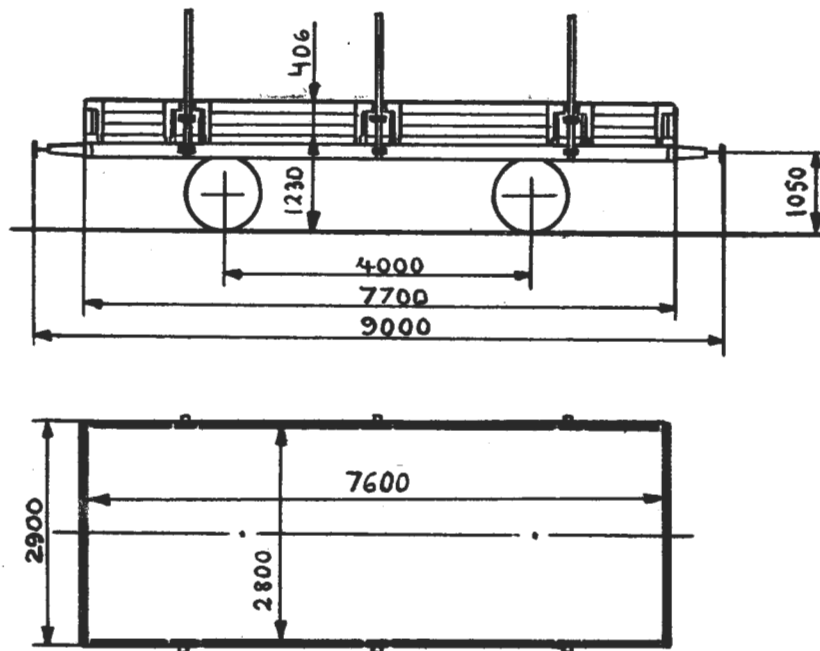

Omtrentlig egenvekt	8,0 t.
" last	15,0 t.
Gulvflate	21,2 m ²
Rominhold	8,6 m ³
Hovedtegning	1268

STAKE- OG MALMVOGN

Vogn nr.	Fabr.	Byggear	Merknad	Vogn nr.	Fabr.	Byggear	Merknad
13054	Edf	11		13069	Edf	15	
13055	"	"		13071	"	"	
13056	"	"		13072	"	"	
13057	"	"		13073	"	"	
13058	"	"		13086	AaB	23	
13059	"	"		13087	"	"	
13060	"	"		13088	"	"	
13061	"	"		13089	"	"	
13062	"	"		13090	"	"	
13063	"	"		13091	"	"	
13064	"	15		13092	"	"	
13065	"	"		13093	"	"	
13066	"	"		13094	"	"	
13067	"	"		13095	"	"	
13068	"	"					

Vogner med litra NP3-1 har nedleggbare lemmer.

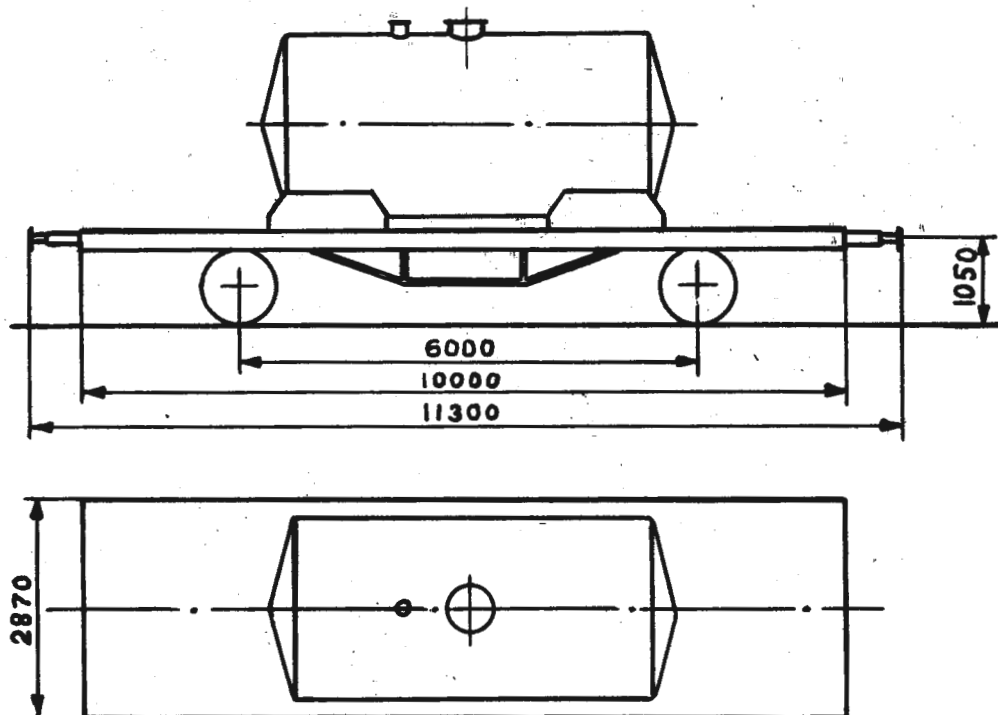

Omtrentlig egenvekt 11,5-12,0 t.
 " last 17,0 t.
 Gulvflate -
 Rominnhold 20,8 m³
 1) Hovedtegning 3770

TANKVOGN

Vogn nr.	Fabr.	Byggeår	Merknad	Vogn nr.	Fabr.	Byggeår	Merknad
60080	Skb	35					
60109	"	"					
60115	"	"					
60117	"	"					
60163	Str	"	Rominnhold 15,0 m ³				

1) Vognene har tank for melktransport til Fellesmeieriet.
 Tanken er montert på understillinger for T4-vogner.

Q4
TYPE 2

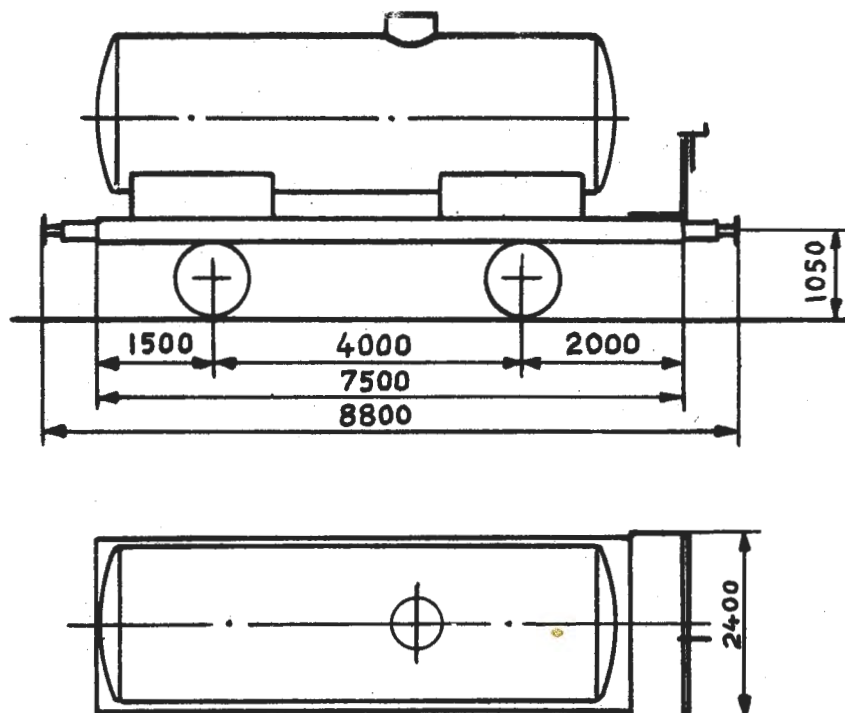

Omtrentlig egenvekt 11,0 t.
 " last 15,0-17,5 t.
 Gulvflate
 Rominnhold 19,0 m³
 Hovedtegning 4660 eller ukjent

TANKVOGN

Vogn nr.	Fabr.	Byggear	Merknad	Vogn nr.	Fabr.	Byggear	Merknad
11303	?	18	H-tegn. ukjent				
73004	Skb	40	H-tegn. 4660 1)				

1) Bremsarhuset er erstattet med bremsplattform.

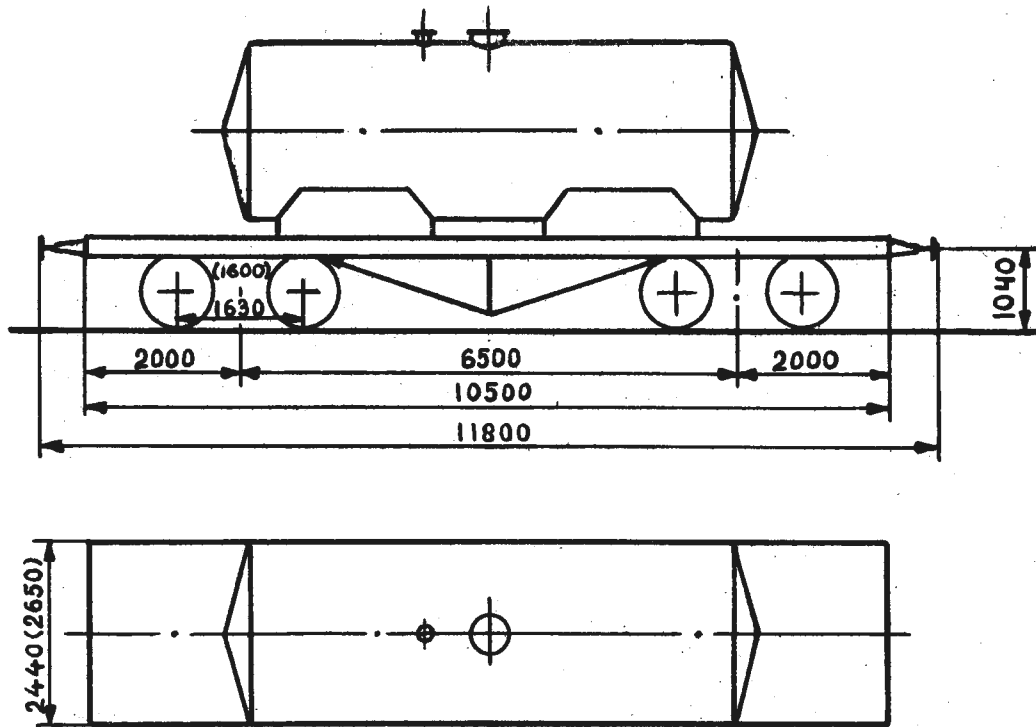

Omtrentlig egenvekt 14,5 t
 " last 20,0 t
 Gulvflate -
 Rominnhold 28,4 m³
 1) Hovedtegning 240

TANKVOGN

Vogn nr.	Fabr.	Byggeår	Merknad	Vogn nr.	Fabr.	Byggeår	Merknad
2782	KvB	93					
4384	"	"					

1) Vognene har tank for fyringsolje montert på gamle understillinger.

Qf3

TYPE 2

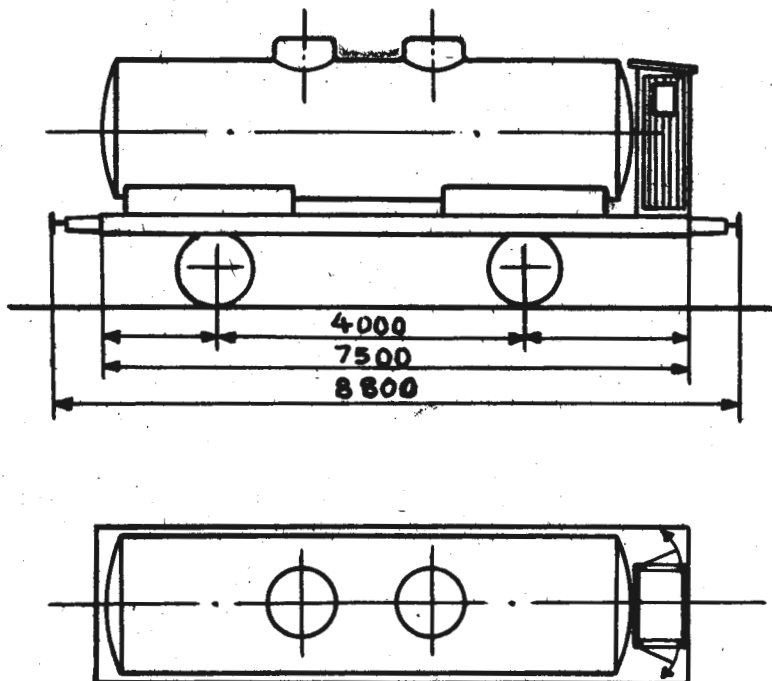

Omtrentlig egenvekt 10,7 t.
" last 12,5 t.
Gulvflate -
Rominnhold 15,0 m³
Hovedtegning ukjent

TANKVOGN

Vogn nr.	Fabr.	Byggeår	Merknad	Vogn nr.	Fabr.	Byggeår	Merknad
11301	Z+C	14					

Qf4
TYPE 1

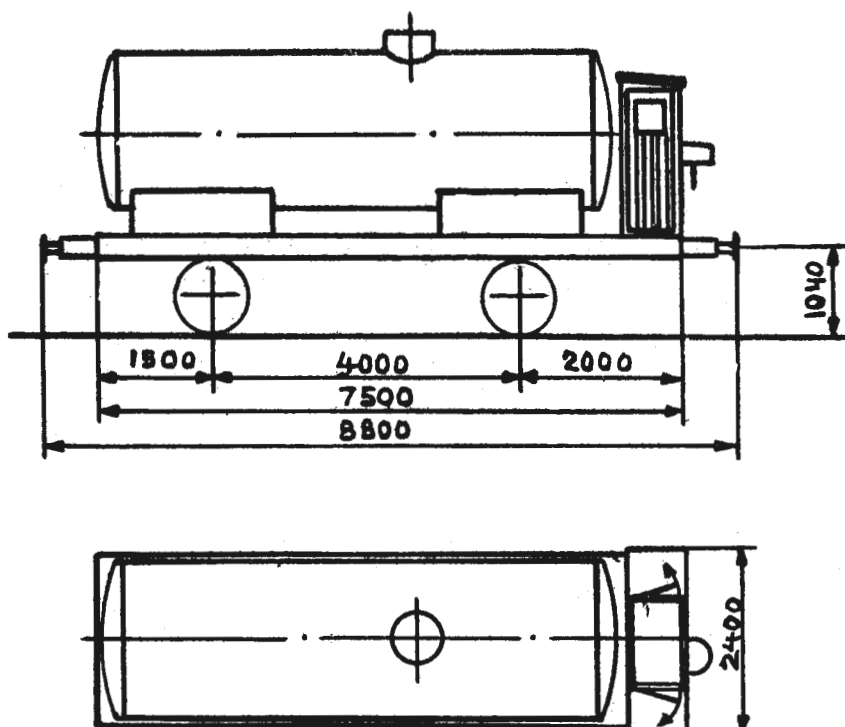

Omtrentlig egenvekt 11,0 t.
 " last 14,0-17,5 t.
 Gulvflate -
 Rominnhold 19,0 - 19,4 m³
 Hovedtegning 4660

TANKVOGN

Vogn nr.	Fabr.	Byggear	Merknad	Vogn nr.	Fabr.	Byggear	Merknad
11304	1)	21					
73000	Skb	40					
73001	"	"					
73002	"	"					
73003	"	"					
73005	2)	20					
73006	3)	"					
73007	Skb	28					
73008	4)	"					
73009	4)	"					
73010	Skb	29					

1) Norddeutsche Waggonfabr. 2) Wawara Vernigerode. 3) Waggon & Waggonbau Rothsacks Co. A/G 4) Waggonfabrik Quedlingburg.

Trykk nr. 752 1.7.56

S1

TYPE 1

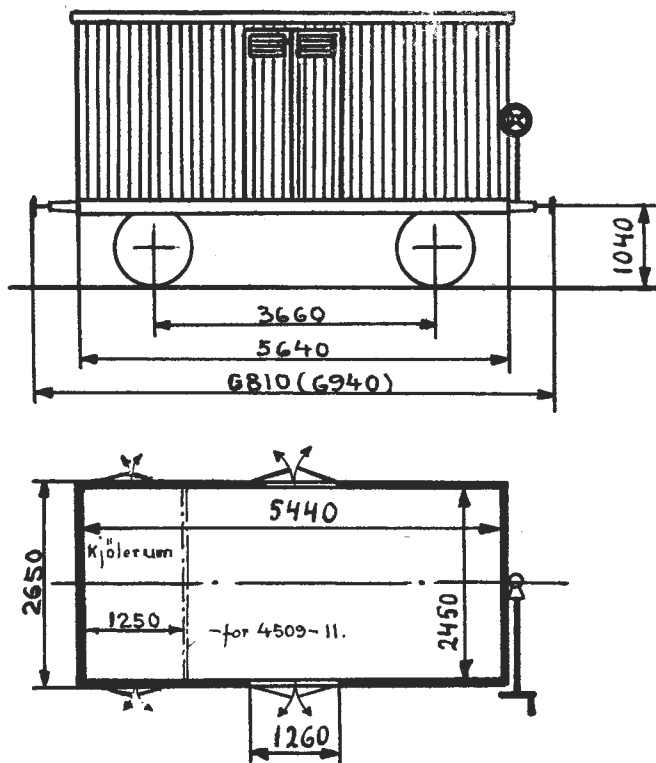

Omtrentlig egenvekt 8,5 t.
" last 8,5 t.
Gulvflate 13,3 m²
Rominnhold 27,4 m³
Hovedtegning 289

MELKVOGN

Vogn nr.	Fabr.	Byggeår	Merknad	Vogn nr.	Fabr.	Byggeår	Merknad
4509	Str	01	1)				
4510	"	"	1)				
4511	"	"	1)				
6927	Edf	09					
6929	"	"					
7453	Skb	10					

1) Tilhengere for motorvogner. Ledninger og lamper for el. belysning.

1/7-56

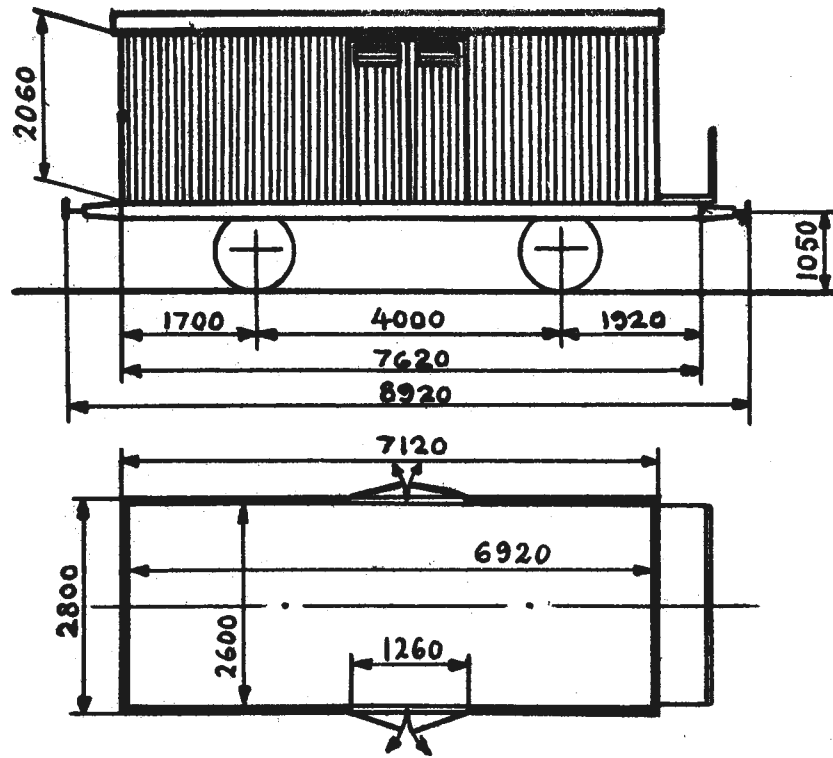

Omtrentlig egenvekt 11,0 t.
 " last 11,5 t.
 Gulvflate 18,0 m²
 Rominnhold 36,7 m³
 1) Hovedtegning 2275

MELKVOGN

Vogn nr.	Fabr.	Byggear	Merknad	Vogn nr.	Fabr.	Byggear	Merknad
4517	Edf	21		20256	Edf	22	
4519	"	"		20257	"	"	
4521	"	"		20770	NVV	21	
4524	"	"		20771	"	"	
4525	"	"					
4526	"	"					
4532	"	"					
4534	"	"					
6979	NVV	"					
6982	"	"					
6984	"	"					
8371	"	"					
8376	"	"					
20251	Edf	22					
20252	"	"					

1) Med forandring etter skisse nr. 233.

Sf1

TYPE 2

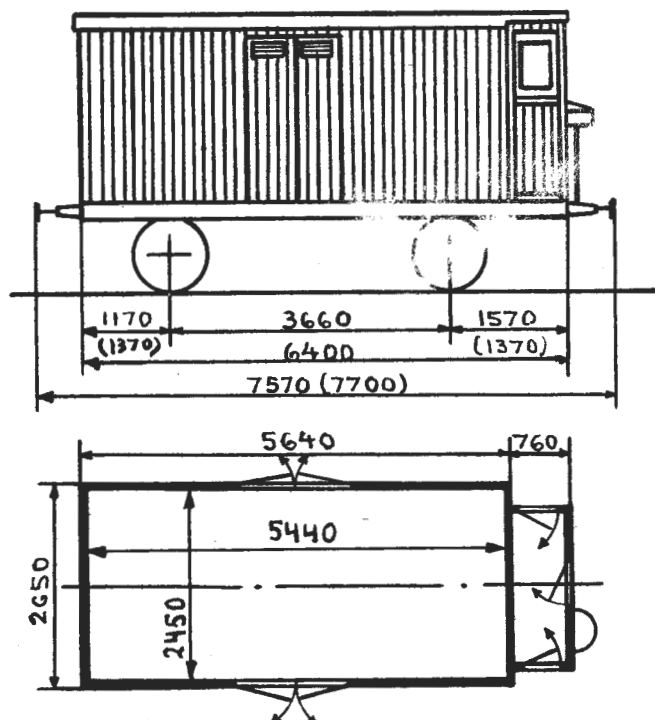

Omtrentlig egenvekt 9,0 t.
 " last 8,0 t.
 Gulvflate 13,3 m²
 Rominnhold 27,4 m³
 Hovedtegning Oslo distr. 725
 eller Oslo distr. 725 + 1951

MELKVOGN

Vogn nr.	Fabr.	Byggear	Merknad	Vogn nr.	Fabr.	Byggear	Merknad
2891	Oslo	04	H-tegn. Oslo distr. 725				
4515	Edf	16	H-tegn. Oslo distr. 725 + 1951				
6930	"	"					
6931	"	"					
8441	"	"					
8442	"	"					
17530	"	"					
17531	"	"					
23061	"	15					
23062	"	"					

Sf3

TYPE 1

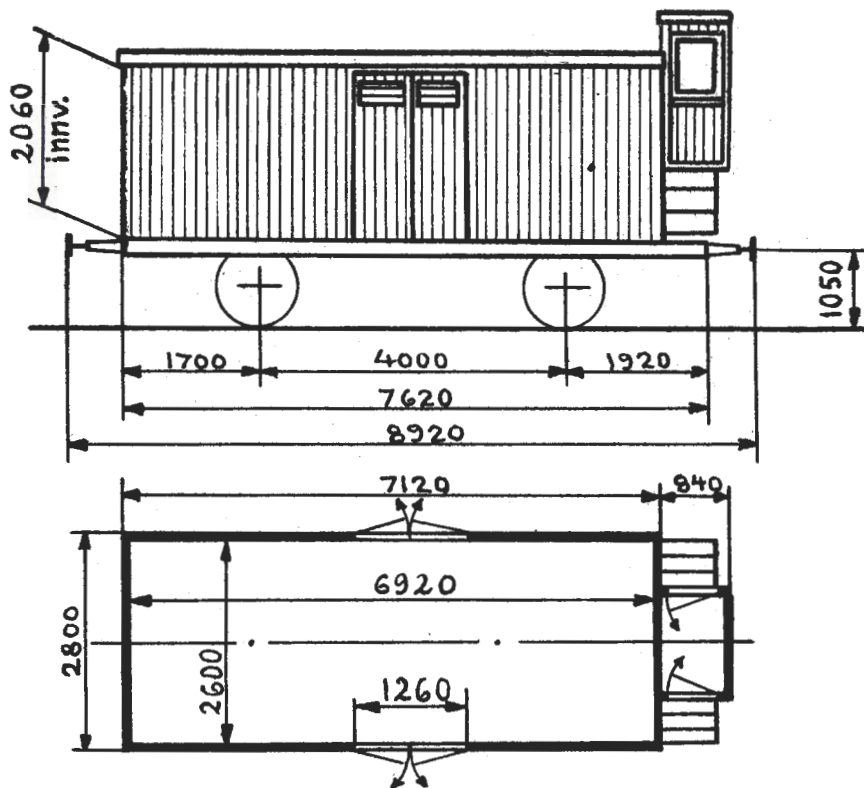

Omtrentlig egenvekt 11,0 t.
 " last 11,5 t.
 Gulvflate 18,0 m²
 Rominnhold 36,7 m³
 Hovedtegning 2275

MELKVOGN

Vogn nr.	Fabr.	Byggear	Merknad	Vogn nr.	Fabr.	Byggear	Merknad
2900	NVV	21		4531	Edf	21	
2901	"	"		4532	"	"	Omb. S3-1
4517	Edf	"	Omb. S3-1	4533	"	"	
4518	"	"		6979	NVV	"	Omb. S3-1
4519	"	"	Omb. S3-1	6980	"	"	
4520	"	"		6981	"	"	
4521	"	"	Omb. S3-1	6983	"	"	
4523	"	"		6984	"	"	Omb. S3-1
4524	"	"	Omb. S3-1	6985	"	"	
4525	"	"	Omb. S3-1	6986	"	"	
4526	"	"	Omb. S3-1	8372	"	"	
4527	"	"		8373	"	"	
4528	"	"		8374	"	"	
4529	"	"		8375	"	"	
4530	"	"		8376	"	"	Omb. S3-1

Vogn nr.	Fabr.	Byggear	Merknad	Vogn nr.	Fabr.	Byggear	Merknad
17134	LH	21					
17135	"	"					
17551	Skb	22					
17552	"	"					
17553	"	"					
17554	"	"					
17555	"	"					
17556	"	"					
17558	"	"					
17559	"	"					
17560	"	"					
17561	"	"					
17562	"	"					
17563	"	"					
17564	"	"					

T3
TYPE 2

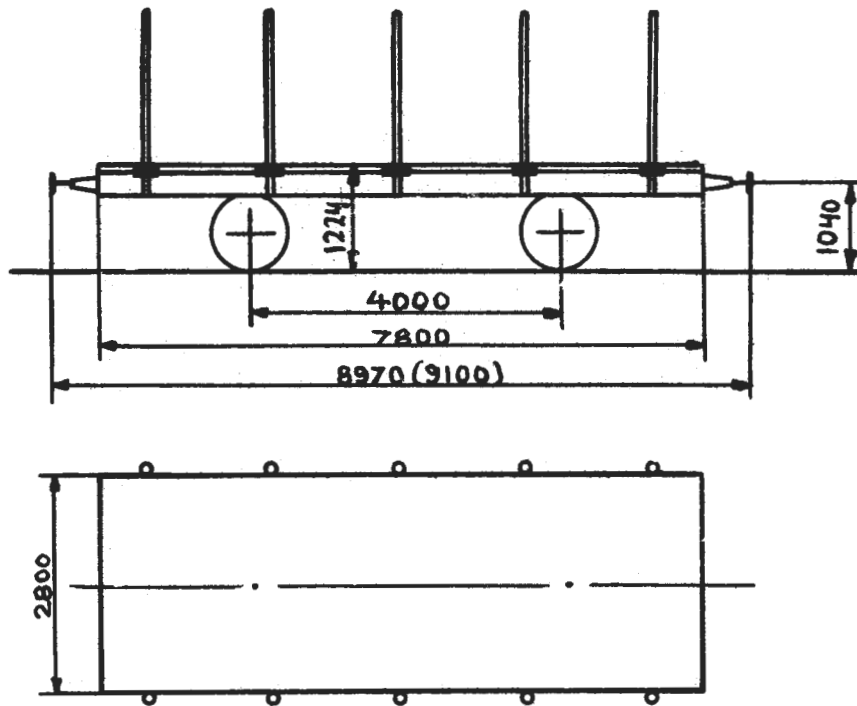

Omtrentlig egenvekt 6,5 t
 " last 16,0 t
 Gulvflate 21,8 m²
 Rominnhold -
 Hovedtegning Ukjent
 (Antagelig O.d. tegn. B 195)

PLATTFORMVOGN

Vogn nr.	Fabr.	Byggeår	Merknad	Vogn nr.	Fabr.	Byggeår	Merknad
11902	AaB	08		11920	AaB	08	
11905	"	"		11921	Str	10	
11907	"	"		11922	"	"	
11908	"	"		11923	"	"	
11909	"	"		11924	"	"	
11910	"	"		11925	"	"	
11911	"	"		11926	"	"	
11912	"	"		11927	"	"	
11913	"	"		11928	"	"	
11914	"	"		11930	"	"	
11915	Str	09		11933	"	"	
11916	AaB	08		11934	"	"	
11917	"	"		11935	"	"	1)
11918	"	"					
11919	"	"					

1) Har montert provisorisk tank.

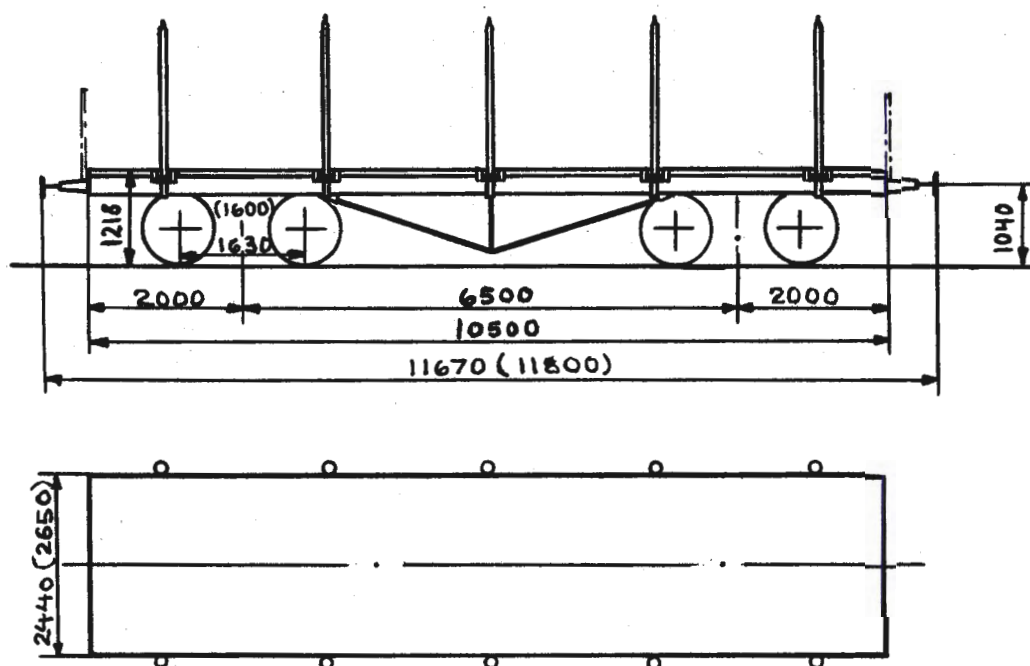

Omtrentlig egenvekt 10,0 t.
 " last 23,5 t.
 Gulvflate 25,6 - 27,8 m²
 Rominnhold -
 Hovedtegning 240 + 4010 eller 768

PLATTFORMVOGN

Vogn nr.	Fabr.	Byggear	Merknad	Vogn nr.	Fabr.	Byggear	Merknad
2781	KvB	93	H-tegn. 240 + 4010				
4381	"	"	For tiden intern.				
4382	"	"					
14901	Skb	04	H-tegn. 768				
14903	Edf	05					
14910	Str	22	<i>Jb. muret</i>				
15997	Skb	"					

To3
TYPE 1

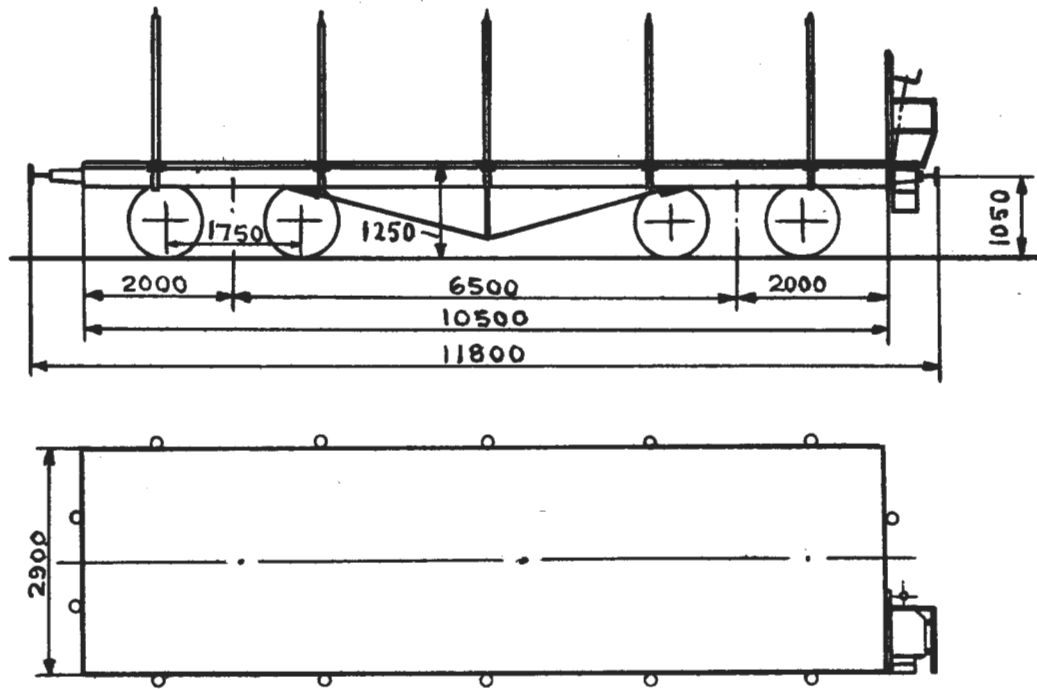

Omtrentlig egenvekt 13,8 t.
" last 32,0 t.
Gulvflate 30,5 m²
Rominnhold -

1) Hovedtegning Opprinnelig 2157

PLATTFORMVOGN

Vogn nr.	Fabr.	Byggear	Merknad	Vogn nr.	Fabr.	Byggear	Merknad
6841	Skb	16					
6842	"	"					
6843	"	"					
6844	"	"					
6845	"	"					

1) Vognene er ombygd fra NPfo-vogner.

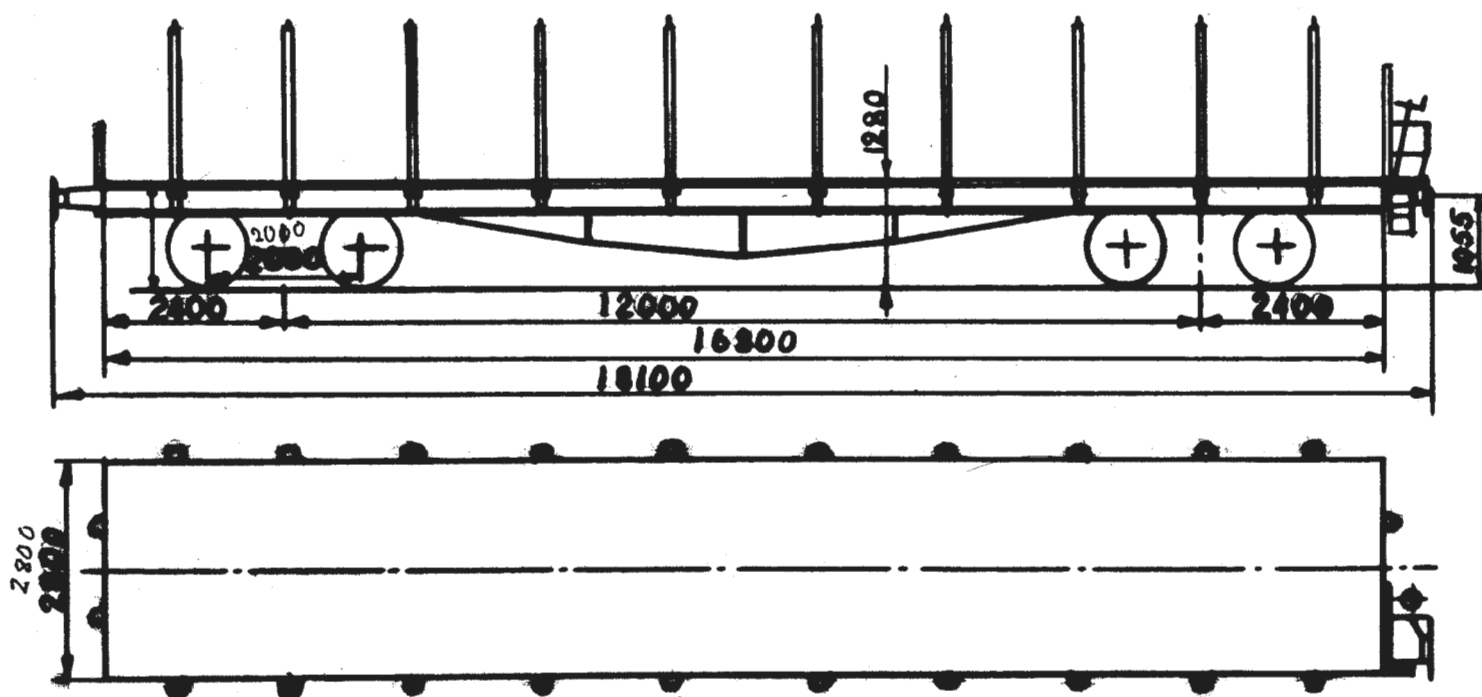

Omtrentlig egenvekt	22,0 t
" last	36,0 t
Gulvflate	47,0 m ²
Rommhold	-
Hovedtegning	7084

PLATTFORMVOGN

Vogn nr.	Fabr.	Byggear	Merknad	Vogn nr.	Fabr.	Byggear	Merknad
65000	Str	55		65015	Str	56	
65001	"	"		65016	"	"	
65002	"	"		65017	"	"	
65003	"	"		65018	"	"	
65004	"	"		65019	"	"	
65005	"	"					
65006	"	"					
65007	"	"					
65008	"	"					
65009	"	56					
65010	"	"					
65011	"	"					
65012	"	"					
65013	"	"					
65014	"	"					

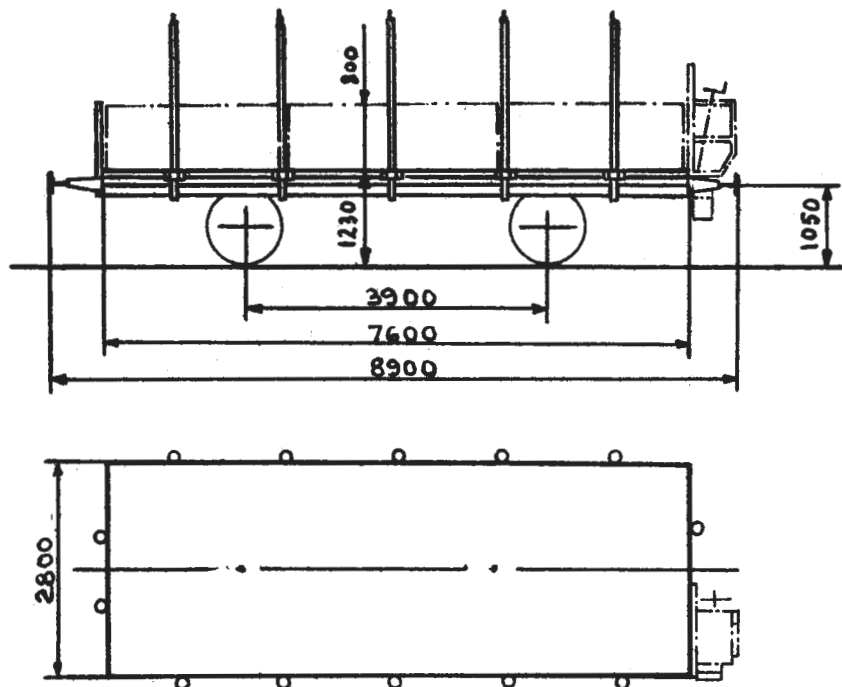

Omtrentlig egenvekt 8,0 t
 " last 15,0-15,5 t
 Gulvflate 21,3 m²
 Rcminnhold 17,0 m³
 1) Hovedtegning 1458 + 2140,
 1458 + 2278

PLATTFORMVOGN MED NEDLEGGBARE JERNLEMMER

Vogn nr.	Fabr.	Byggeår	Merknad	Vogn nr.	Fabr.	Byggeår	Merknad
			H-tegn. 1458 + 2140				H-tegn. 1458 + 2278
2985	Str	16		4229	Skb	28	
2986	"	"		4230	"	"	
2987	"	"		4231	"	"	
2988	"	"		4232	"	"	
2989	"	"		4233	"	"	
2990	"	"		4234	"	"	
2991	"	"		4237	"	"	
2992	"	"		4239	"	"	
2993	"	"		4240	"	"	
2994	"	"		4241	"	"	
2995	"	"		4242	"	"	
2996	"	"		4243	"	"	
2997	"	"		4244	"	"	
2998	"	"		4246	"	"	
2999	"	"		4247	"	"	

1) Bremserhuset på tegn. 2278 er erstattet med bremserplattform etter tegn. 3291 og 3292.

T13
TYPE 1

Vogn nr.	Fabr.	Byggear	Merknad	Vogn nr.	Fabr.	Byggear	Merknad
4248	Skb	28		5370	Edf	25	
			H-tegn. 1458 + 2140	5371	"	"	
4891	Skb	18		5372	"	"	
4892	"	"		5373	"	"	
4893	"	"		5374	"	"	
4894	"	"		5375	"	"	
4895	"	"		5376	"	"	
4896	"	"		5377	"	"	
4897	"	"		5378	"	"	
4898	"	"		5379	"	"	
4899	"	"		5380	"	"	
4900	"	"		5381	"	"	
4901	"	"		5382	"	"	
4902	"	"		5383	"	"	
4904	"	"		5385	FMV	26	
4905	"	"					H-tegn. 1458 + 2278
			H-tegn. 1458 + 2278	5386	FMV	26	
4906	FMV	25		5388	"	"	
4908	"	"					H-tegn. 1458 + 2140
4909	"	"		5389	Skb	27	
4910	"	"		5390	"	"	
4911	"	"		5391	"	"	
4912	"	"		5392	"	"	
4913	"	"		5393	"	"	
4914	"	"		5394	"	"	
4915	"	"		5395	"	"	
4916	"	"		5396	"	"	
4918	"	"		5397	"	"	
4920	"	"		5398	"	"	
4921	"	"		5399	Str	"	
4923	"	"		5400	"	"	
4924	"	"		5467	"	"	
			H-tegn. 1458 + 2140	5468	"	"	
5369	Edf	25		5469	"	"	

Vogn nr.	Fabr.	Byggear	Merknad	Vogn nr.	Fabr.	Byggear	Merknad
5470	Str	27		6226	Str	20	
5471	"	"		6227	"	"	
5472	"	"		6228	"	"	
5473	"	"		6229	"	"	
5474	"	"		6230	"	"	
5751	Edf	25		6231	"	"	
5752	"	"		6232	"	"	
5753	"	"		6233	"	"	
5754	"	"		6234	"	"	
5755	"	"		6235	"	"	
5756	"	"		6236	"	"	
5757	"	"		6237	"	"	
5758	"	"		6238	"	"	
5759	"	"		6239	"	"	
5760	"	"		6240	"	"	
5761	"	"		6241	"	"	
5762	"	"		6242	"	"	
5763	"	"		6243	"	"	
5764	"	"		6244	"	"	
5765	"	"		6245	"	"	
6211	Str	20		6246	"	"	
6212	"	"		6247	"	"	
6213	"	"		6248	"	"	
6214	"	"		6249	"	"	
6215	"	"		6250	"	"	
6216	"	"		6781	Skb	19	
6217	"	"		6782	"	"	
6218	"	"		6783	"	"	
6219	"	"		6784	"	"	
6220	"	"		6785	"	"	
6221	"	"		6786	"	"	
6222	"	"		6787	"	"	
6223	"	"		6788	"	"	
6224	"	"		6789	"	"	
6225	"	"		6790	"	"	

T13
TYPE 1

Vogn nr.	Fabr.	Byggear	Merknad	Vogn nr.	Fabr.	Byggear	Merknad
6791	Skb	19		6870	FMV	23	
6792	"	"		6871	"	"	
6793	"	"		6872	"	"	
6794	"	"		6873	"	"	
6795	"	"		6874	"	"	
6796	"	"		6875	"	"	
6797	"	"		6876	"	"	
6798	"	"		6877	"	"	
6799	"	"		6878	"	"	
6800	"	"		6879	"	"	
6821	"	"		6880	"	24	
6822	"	"		6881	"	"	
6823	"	"		6882	"	"	
6824	"	"		6883	"	"	
6825	"	"		6884	"	"	
			H-tegn. 1458 + 2278	6885	"	"	
6826	FMV	23		6886	"	"	
6827	"	"		6887	"	"	
6828	"	"		6888	"	"	
6830	"	"		6889	"	"	
6831	"	"		6890	"	"	
6832	"	"		6891	"	"	
6833	"	"		6892	"	"	
6834	"	"		6893	"	"	
6835	"	"		6894	"	"	
6836	"	"		6895	"	"	
6837	"	"		6896	"	"	
6838	"	"		6897	"	"	
6839	"	"		6899	"	"	
6840	"	"		6900	"	"	
6865	"	"		6997	"	"	
6866	"	"		6998	"	"	
6867	"	"		6999	"	"	
6868	"	"		7000	"	"	
6869	"	"					

Vogn nr.	Fabr.	Byggeår	Merknad	Vogn nr.	Fabr.	Byggeår	Merknad
			H-tegn. 1458 + 2140	10475	Skb	19	
10441	Str	16		10476	"	"	
10442	"	"		10477	"	"	
10443	"	"		10478	"	"	
10444	"	"		10479	"	"	
10445	"	"		10480	"	"	
10446	"	"		10481	"	"	
10447	"	"		10482	"	"	
10448	"	"		10483	"	"	
10449	"	"		10484	"	"	
10450	"	"		10485	"	"	
10451	"	"		10486	"	"	
10452	"	"		10487	"	"	
10453	"	"		10488	"	"	
10454	"	"		10489	"	"	
10455	"	"		10490	"	"	
10456	"	"		10491	"	"	
10457	"	"		10492	"	"	
10458	"	"		10493	"	"	
10459	"	"		10494	"	"	
10460	"	"		10495	"	"	
10461	Skb	19		10496	"	"	
10462	"	"		10497	"	"	
10463	"	"		10498	"	"	
10464	"	"		10499	"	"	
10465	"	"		10500	"	"	
10466	"	"		10526	"	20	
10467	"	"		10527	"	"	
10468	"	"		10528	"	"	
10469	"	"		10529	"	"	
10470	"	"		10530	"	"	
10471	"	"					
10472	"	"					H-tegn. 1458 +2278
10473	"	"		10531	Skb	21	
10474	"	"		10532	"	"	
				10533	"	"	

T13
TYPE 1

Vogn nr.	Fabr.	Byggeår	Merknad	Vogn nr.	Fabr.	Byggeår	Merknad
10534	Skb	21		10670	LH	21	
10536	"	"		10671	"	"	
10537	"	"		10672	"	"	
10538	"	"		10673	"	"	
10539	"	"		10674	"	"	
10540	"	"		10675	"	"	
10541	"	"		10676	"	"	
10544	"	"		10677	"	"	
10548	"	"		10678	"	"	
10549	"	"		10679	"	"	
10550	"	"		10680	"	"	
10591	Str	20		10681	"	"	
10592	"	"		10682	"	"	
10593	"	"		10683	"	"	
10594	"	"		10684	"	"	
10595	"	"		10685	"	"	
10596	"	"		10686	"	"	
10598	"	"		10687	"	"	
10599	"	"		10688	"	"	
10600	"	"		10689	"	"	
			H-tegn. 1458 + 2140	10690	"	"	
10656	Str	20		10691	"	"	
10657	"	"		10692	"	"	
10658	"	"		10693	"	"	
10659	"	"		10694	"	"	
10660	"	"		10695	"	"	
10661	"	"		10696	"	"	
10662	"	"		10697	"	"	
10663	"	"		10698	"	"	
10664	"	"		10699	"	"	
10665	"	"		10700	"	"	
10666	LH	21		10914	"	20	
10667	"	"		10915	"	"	
10668	"	"		10916	"	"	
10669	"	"		10917	"	"	

Vogn nr.	Fabr.	Byggear	Merknad	Vogn nr.	Fabr.	Byggear	Merknad
10918	LH	20		10965	FMV	24	
10919	"	"		10966	"	"	
10920	"	"		10967	"	"	
10921	"	"		10968	"	"	
10922	"	"		10969	"	"	
10923	"	"		10970	"	"	
			H-tegn. 1458 + 2278	10971	"	"	
10924	LH	21		10972	"	"	
10925	"	"		10973	"	"	
10926	"	"					H-tegn. 1458 + 2140
10928	"	"		10975	FMV	25	
10929	"	"		10976	"	"	
10930	"	"		10977	"	"	
10931	"	"		10978	"	"	
10932	"	"		10979	"	"	
10933	"	"		10980	"	"	
10940	FMV	23		10982	"	"	
10941	"	"		10983	"	"	
10943	"	"		10984	"	"	
10944	"	"		10985	"	"	
10946	"	"		10986	"	"	
10947	"	"		10987	"	"	
10948	"	"		10988	"	"	
10949	"	"		10989	"	"	
10951	"	"		10990	"	"	
10952	"	"		10991	"	"	
10954	"	"		10992	"	"	
10955	"	"		10993	"	"	
10956	"	"		10994	"	"	
10957	"	"		10995	"	"	
10958	"	"		14529	Str	16	
10959	"	"		14530	"	"	
10962	"	"		14531	"	"	
10963	"	"		14532	"	"	
10964	"	"		14533	"	"	

T13
TYPE 1

Vogn nr.	Fabr.	Byggear	Merknad	Vogn nr.	Fabr.	Byggear	Merknad
14534	Str	16					H-tegn. 1458 + 2278
14535	"	"		14570	FMV	24	
14536	"	"		14573	"	"	
14537	"	"		14574	"	"	
14538	"	"		14575	"	"	
14539	"	"		14578	"	"	
14540	"	"					H-tegn. 1458 + 2140
14541	"	"		15536	Str	16	
14542	"	"		15537	"	"	
14543	"	"		15538	"	"	
14544	"	"		15539	"	"	
14545	"	"		15540	"	"	
14546	"	"		15541	"	"	
14547	"	"		15542	"	"	
14548	"	"		15543	"	"	
14549	"	"		15544	"	"	
14550	"	"		15545	"	"	
14551	"	"		15546	"	22	
14552	"	"		15547	"	"	
14553	"	"		15548	"	"	
14554	"	"		15549	"	"	
14555	"	"		15550	"	"	
14556	"	"		15551	"	"	
14557	"	"		15552	"	"	
14558	"	"		15553	"	"	
14559	"	"		15554	"	"	
14560	"	"		15555	"	"	
14561	"	"		15556	"	"	
14562	"	"		15557	"	"	
14563	"	"		15558	"	"	
14564	"	"		15559	"	"	
14565	"	"		15560	"	"	
14566	"	"		15561	"	"	
14567	"	"		15562	"	"	
14568	"	"		15563	"	"	

Vogn nr.	Fabr.	Byggear	Merknad	Vogn nr.	Fabr.	Byggear	Merknad
15564	Str	22		15599	FMV	25	
15565	"	"		15600	"	"	
15566	"	"		16475	Edf	"	
15567	"	"		16476	"	"	
15568	"	"		16477	"	"	
15569	"	"		16478	"	"	
15570	"	"		16479	"	"	
15571	FMV	25		16480	"	"	
15572	"	"		16481	"	"	
15573	"	"		16482	"	"	
15574	"	"		16483	"	"	
15575	"	"		16484	"	"	
15576	"	"					
15577	"	"		16485	FMV	25	H-tegn. 1458 + 2278
15578	"	"		16486	"	"	
15579	"	"		16488	"	"	
15580	"	"		16490	"	"	
15581	"	"		16491	"	"	
15582	"	"		16492	"	"	
15583	"	"		16493	"	26	
15584	"	"		16494	"	"	
15585	"	"					
15586	"	"					H-tegn. 1458 + 2140
15587	"	"		16516	Str	27	
15588	"	"		16517	"	"	
15589	"	"		16518	"	"	
15590	"	"		16519	"	"	
15591	"	"		16520	"	"	
15592	"	"		16521	"	"	
15593	"	"		16522	"	"	
15594	"	"		16523	"	"	
15595	"	"		16524	"	"	
15596	"	"		16525	"	"	
15597	"	"		16526	"	"	
15598	"	"		16527	"	"	

T13
TYPE 1

Vogn nr.	Fabr.	Byggear	Merknad	Vogn nr.	Fabr.	Byggear	Merknad
16528	Str	27		17034	Skb	19	
16529	"	28		17035	"	"	
16530	"	"		17136	LH	21	
16531	"	"		17137	"	"	
16532	"	"		17138	"	"	
16533	"	"		17139	"	"	
16534	"	"		17140	"	"	
16535	"	"		17141	"	"	
16536	"	"		17142	"	"	
16537	"	"		17143	"	"	
16538	"	"		17144	"	"	
16539	"	"		17146	"	"	
16540	"	"		17147	"	"	
16541	"	"		17148	"	"	
16542	"	"	<i>Jb. minnet</i>	17149	"	"	
16543	"	"		17150	"	"	
16544	"	"		17159	"	"	
16545	"	"		17160	"	"	
16546	"	"		17161	"	"	
16547	"	"		17162	"	"	
16548	"	"		17163	"	"	
16549	"	"					
16550	"	"					
16566	"	"					
16567	"	"					
16568	"	"					
16569	"	"					
16570	"	"					
17026	Skb	19					
17027	"	"					
17028	"	"					
17029	"	"					
17031	"	"					
17032	"	"					
17033	"	"					

T14

TYPE 1

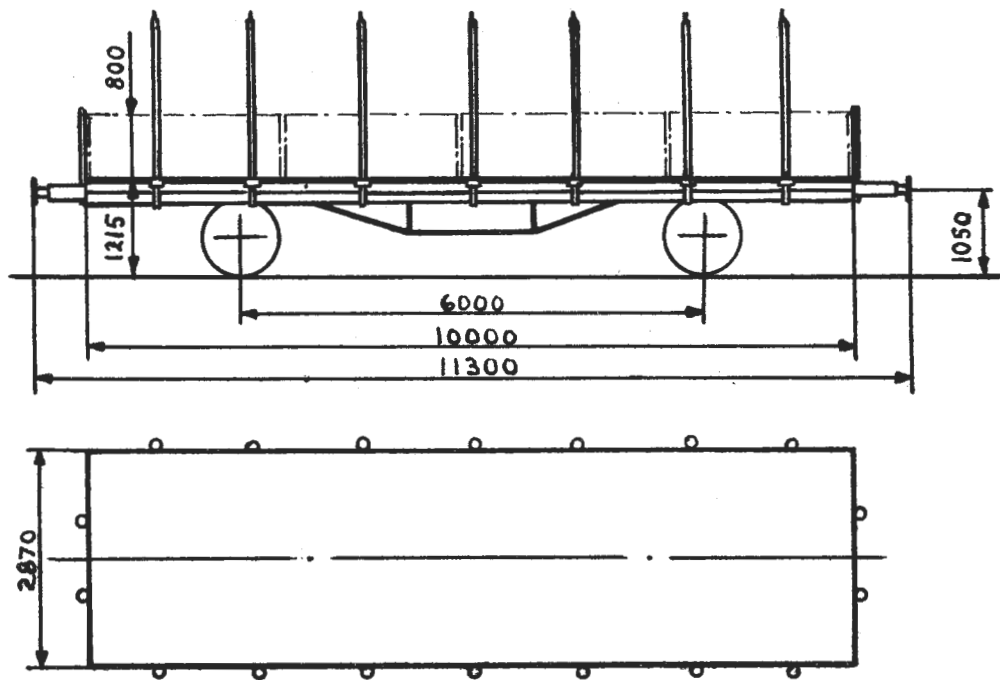

Omtrentlig egenvekt 9,0-9,5 t.
 " last 20,0 t.
 Gulvflate 28,7 m²
 Rominnhold 22,8 m³
 Hovedtegning 3770 + 4066,
 3770 + 4350

PLATTFORMVOGN MED NEDSLAGBARE JERNLEMMER

Vogn nr.	Fabr.	Byggeår	Merknad	Vogn nr.	Fabr.	Byggeår	Merknad
60206	Skb	36	H-tegn. 3770 + 4066	60220	Skb	37	
60207	"	"		60221	"	"	
60208	"	"		60222	"	"	
60209	"	"		60223	"	"	
60210	"	"		60224	"	"	
60211	"	"		60225	"	"	
60212	"	"		60226	"	"	
60213	"	"		60227	"	"	
60214	"	"		60228	"	"	
60215	"	"		60229	"	"	
60216	"	37		60230	"	"	
60217	"	"		60231	"	"	
60218	"	"		60232	"	"	
60219	"	"		60233	"	"	
				60234	"	"	

T14
TYPE 1

Vogn nr.	Fabr.	Byggeår	Merknad	Vogn nr.	Fabr.	Byggeår	Merknad
60235	Skb	37		60270	Skb	38	
60236	"	"		60271	"	"	
60237	"	"		60272	"	"	
60238	"	"		60273	"	"	
60239	"	"		60274	"	"	
60240	"	"		60275	"	"	
60241	"	"		60276	"	"	
60242	"	"		60277	"	"	
60243	"	"		60278	"	"	
60244	"	"		60279	"	"	
60245	"	"		60280	"	"	
60246	"	"		60281	"	"	
60247	"	"		60282	"	"	
60248	"	"		60283	"	"	
60249	"	"		60284	"	"	
60250	"	"		60285	"	"	
60251	"	"		60286	"	39	
60252	"	"		60287	"	"	
60253	"	"		60288	"	"	
60254	"	"		60289	"	"	
60255	"	"		60290	"	"	
			H-tegn. 3770 + 4350	60291	"	"	
60256	Skb	38		60292	"	"	
60257	"	"		60293	"	"	
60258	"	"		60294	"	"	
60259	"	"		60295	"	"	
60260	"	"		60296	"	38	
60261	"	"		60297	"	"	
60262	"	"		60298	"	"	
60263	"	"		60299	"	"	
60264	"	"		60300	"	"	1)
60265	"	"		60301	"	"	
60267	"	"		60302	"	"	
60268	"	"		60303	"	"	
60269	"	"					

1) Har utstyr for transport av trefiberplater.

Vogn nr.	Fabr.	Byggear	Merknad	Vogn nr.	Fabr.	Byggear	Merknad
60304	Skb	38		60339	Skb	40	
60305	"	"		60340	"	"	
60306	"	39		60341	"	"	
60307	"	"		60342	"	"	
60308	"	"		60343	"	"	
60309	"	"		60344	"	"	
60310	"	"		60345	"	"	
60311	"	"		60346	"	"	
60312	"	"		60347	"	"	
60313	"	"		60348	"	"	
60314	"	"		60349	"	"	
60315	"	"		60350	"	"	
60316	"	"		60351	"	"	
60317	"	"		60352	"	"	
60318	"	"		60353	"	"	
60319	"	"		60354	"	"	
60320	"	"		60355	"	"	
60321	"	"		60356	"	"	
60322	"	"		60357	"	"	
60323	"	"		60358	"	"	
60324	"	"		60359	"	"	1)
60325	"	"		60360	"	"	
60326	"	"		60361	"	"	
60327	"	"		60362	"	"	
60328	"	"		60363	"	"	
60329	"	"		60364	"	"	
60330	"	"		60365	"	"	
60331	"	"		60366	"	"	
60332	"	"		60367	"	"	
60333	"	"		60368	"	"	
60334	"	40		60369	"	"	
60335	"	"		60370	"	"	
60336	"	"		60371	"	"	
60337	"	"		60372	"	"	
60338	"	"		60373	"	"	

1) Har utstyr for transport av trefiberplater. Trykk nr. 752 1.7.56

T14
TYPE 1

Vogn nr.	Fabr.	Byggear	Merknad	Vogn nr.	Fabr.	Byggear	Merknad
60374	Skb	40		60409	Edf	40	
60375	"	"		60410	"	"	
60376	"	39		60412	"	"	
60377	"	"		60413	"	"	
60378	"	"		60414	"	"	
60379	"	"		60415	"	"	
60380	"	"		60496	Skb	42	
60381	"	"		60497	"	"	
60382	"	"		60498	"	"	
60383	"	"		60499	"	"	
60384	"	"		60500	"	"	
60385	"	"		60501	"	"	
60386	Edf	40		60502	"	"	
60387	"	"		60503	"	"	
60388	"	"		60504	"	"	
60389	"	"		60505	"	"	
60390	"	"		60506	"	"	
60391	"	"		60507	"	"	
60392	"	"		60508	"	"	
60393	"	"		60509	"	"	
60394	"	"		60510	"	"	
60395	"	"		60511	"	"	
60396	"	"		60512	"	"	
60397	"	"		60513	"	"	
60398	"	"		60514	"	"	
60399	"	"		60515	"	"	
60400	"	"		60516	"	"	
60401	"	"		60517	"	"	
60402	"	"		60518	"	"	
60403	"	"		60519	"	"	
60404	"	"		60520	"	"	
60405	"	"		60521	"	"	
60406	"	"		60522	"	"	
60407	"	"		60523	"	"	
60408	"	"		60524	"	"	

Vogn nr.	Fabr.	Byggear	Merknad	Vogn nr.	Fabr.	Byggear	Merknad
60525	Skb	42		60560	Skb	46	
60526	"	"		60561	"	"	
60527	"	"		60562	"	"	
60528	"	"		60563	"	"	
60529	"	"		60564	"	"	
60530	"	"		60565	"	"	
60531	"	"		60566	"	"	
60532	"	"		60567	"	"	
60533	"	"		60568	"	"	
60534	"	"		60569	"	"	
60535	"	"		60570	"	"	
60536	"	"		60571	"	"	
60537	"	"		60572	"	"	
60538	"	"		60573	"	"	
60539	"	"		60574	"	"	
60540	"	"		60575	"	"	
60541	"	"		60576	"	"	
60542	"	"		60577	"	"	
60543	"	"		60578	"	"	
60544	"	"		60579	"	"	
60545	"	"		60580	"	"	
60546	"	45		60581	"	"	
60547	"	"		60582	"	"	
60548	"	"		60583	"	"	
60549	"	46		60584	"	"	
60550	"	"		60585	"	"	
60551	"	"		60586	"	"	
60552	"	"		60587	"	"	
60553	"	45		60588	"	"	
60554	"	"		60589	"	"	
60555	"	"		60590	"	"	
60556	"	46		60591	"	"	
60557	"	"		60592	"	"	
60558	"	"		60593	"	"	
60559	"	"		60594	"	"	

T14
TYPE 1

Vogn nr.	Fabr.	Byggear	Merknad	Vogn nr.	Fabr.	Byggear	Merknad
60595	Skb	46		60629	Str	44	
60596	"	"		60630	"	"	
60597	"	"		60631	"	"	
60598	"	"		60632	"	"	
60599	"	"		60633	"	"	
60600	"	"		60634	"	"	1)
60601	"	"		60635	"	"	
60602	"	"		60636	"	"	
60603	"	"		60637	"	"	
60604	"	"		60638	"	"	
60605	"	"		60639	"	"	
60606	"	"		60640	"	"	
60607	"	"		60641	"	"	
60608	"	"		60642	"	"	
60609	"	"		60643	"	"	
60610	"	"		60644	"	"	
60611	"	"		60645	"	"	
60612	"	"		60646	"	"	
60613	"	"		60647	"	"	
60614	"	"		60648	"	"	
60615	"	"		60649	"	"	
60616	"	"		60650	"	"	
60617	"	"		60651	"	"	
60618	"	"		60652	"	"	
60619	"	"		60653	"	"	
60620	"	"		60654	"	"	
60621	Str	44		60655	"	"	
60622	"	"		60656	"	"	
60623	"	"		60657	"	"	
60624	"	"		60658	"	"	
60625	"	"		60659	"	"	
60626	"	"		60660	"	"	
60627	"	"		60661	"	"	
60628	"	"		60662	"	"	
				60663	"	"	

1) Har utstyr for transport av trefiberplater.

Vogn nr.	Fabr.	Byggear	Merknad	Vogn nr.	Fabr.	Byggear	Merknad
60806	Str	48		60842	Str	50	
60807	"	"		60843	"	"	
60808	"	"		60844	"	"	
60809	"	"		60845	"	"	
60810	"	"		60846	"	"	1)
60811	"	"		60847	"	"	
60812	"	"		60848	"	"	
60813	"	"		60849	"	"	
60814	"	"		60850	"	"	
60815	"	"		60851	"	"	
60816	"	"		60852	"	"	
60817	"	"		60854	"	"	
60818	"	"		60855	"	"	
60819	"	"		60856	"	"	
60820	"	"		60857	"	"	
60821	"	"		60858	"	"	
60822	"	"		60859	"	"	
60823	"	"		60860	"	"	
60824	"	"		60861	"	"	
60825	"	"		60862	"	"	
60826	"	"		60863	"	"	
60827	"	"		60864	"	"	
60828	"	"		60865	"	"	
60829	"	"		60866	"	"	
60830	"	"		60867	"	"	
60831	"	"		60868	"	"	
60832	"	"		60869	"	"	
60833	"	"		60870	"	"	
60834	"	"		60871	"	"	
60835	"	"		60872	"	"	
60836	"	"		60873	"	"	
60837	"	"		60874	"	"	
60838	"	"		60875	"	"	
60839	"	"		60876	"	"	
60840	"	"		60877	"	"	
60841	"	"					

1) Har utstyr for transport av trefiberplater.

T14
TYPE 1

Vogn nr.	Fabr.	Byggear	Merknad	Vogn nr.	Fabr.	Byggear	Merknad
60878	Str	50		60913	Str	52	
60879	"	"		60914	"	51	
60880	"	"		60915	"	52	
60881	"	"		60916	"	"	
60882	"	"		60917	"	"	
60883	"	"		60918	"	"	
60884	"	"		60919	"	"	
60885	"	"		60920	"	"	
60886	"	"		60921	"	"	
60887	"	"		60922	"	"	
60888	"	51		60923	"	"	
60889	"	"		60924	"	"	
60890	"	"		60925	"	"	
60891	"	"		60926	"	"	
60892	"	"		60927	"	"	
60893	"	"		60928	"	"	
60894	"	"		60929	"	"	
60895	"	"		60930	"	"	
60896	"	"		60931	"	"	
60897	"	"		60932	"	"	
60898	"	"		60933	"	"	
60899	"	"		60934	"	"	
60900	"	"		60935	"	"	
60901	"	"		60936	"	"	
60902	"	"		60937	"	"	
60903	"	"		60938	"	"	
60904	"	"		60939	"	"	
60905	"	"		60940	"	"	
60906	"	"		60941	Edf	50	
60907	"	"		60942	"	"	
60908	"	"		60943	"	"	
60909	"	"		60944	"	"	
60910	"	"		60945	"	"	
60911	"	"		60946	"	"	
60912	"	"		60947	"	"	

Vogn nr.	Fabr.	Byggear	Merknad	Vogn nr.	Fabr.	Byggear	Merknad
60948	Edf	50		60983	Edf	50	
60949	"	"		60984	"	"	
60950	"	"		60985	"	"	
60951	"	"		60986	"	"	
60952	"	"		60987	"	"	
60953	"	"		60988	"	"	
60954	"	"		60989	"	"	
60955	"	"		60990	"	"	
60956	"	"		60991	"	"	
60957	"	"		60992	"	"	
60958	"	"		60993	"	"	
60959	"	"		60994	"	"	
60960	"	"		60995	"	"	
60961	"	"		60996	"	"	
60962	"	"		60997	"	"	
60963	"	"		60998	"	"	
60964	"	"		60999	"	"	
60965	"	"		61000	"	"	
60966	"	"		61001	"	"	
60967	"	"		61002	"	"	
60968	"	"		61003	"	"	
60969	"	"		61004	"	"	
60970	"	"		61005	"	"	
60971	"	"		61006	"	"	
60972	"	"		61007	"	"	
60973	"	"		61008	"	"	
60974	"	"		61009	"	"	
60975	"	"		61010	"	"	
60976	"	"		61011	"	"	
60977	"	"		61012	"	"	
60978	"	"		61013	"	"	
60979	"	"		61014	"	"	
60980	"	"		61015	"	"	
60981	"	"		61016	"	"	
60982	"	"					

T14
TYPE 1

Vogn nr.	Fabr.	Byggear	Merknad	Vogn nr.	Fabr.	Byggear	Merknad
61017	Edf	50		61052	Edf	50	
61018	"	"		61053	"	"	
61019	"	"		61054	"	"	
61020	"	"		61055	"	"	
61021	"	"		61056	"	"	
61022	"	"		61057	"	"	
61023	"	"		61058	"	"	
61024	"	"		61059	"	"	
61025	"	"		61060	"	"	
61026	"	"		61061	"	51	
61027	"	"		61062	"	"	
61028	"	"		61063	"	"	
61029	"	"		61064	"	"	
61030	"	"		61065	"	"	
61031	"	"		61066	Str	52	
61032	"	"		61067	"	"	
61033	"	"		61068	"	"	
61034	"	"		61069	"	"	
61035	"	"		61070	"	"	
61036	"	"		61071	"	"	
61037	"	"		61072	"	"	
61038	"	"		61073	"	"	
61039	"	"		61074	"	"	
61040	"	"		61075	"	"	
61041	"	"		61076	"	"	
61042	"	"		61077	"	"	
61043	"	"		61078	"	"	
61044	"	"		61079	"	"	
61045	"	"		61080	"	"	
61046	"	"		61081	"	"	
61047	"	"		61082	"	"	
61048	"	"		61083	"	"	
61049	"	"		61084	"	"	
61050	"	"		61085	"	"	
61051	"	"		61086	"	"	

Vogn nr.	Fabr.	Byggeår	Merknad	Vogn nr.	Fabr.	Byggeår	Merknad
61227	Edf	54		61262	Hök	54	
61228	"	"		61263	"	"	
61229	"	"		61264	"	"	
61230	"	"		61265	"	"	
61231	Hök	"		61266	"	"	
61232	"	"		61267	"	"	
61233	"	"		61268	"	"	
61234	"	"		61269	"	"	
61235	"	"		61270	"	"	
61236	"	"					
61237	"	"					
61238	"	"					
61239	"	"					
61240	"	"					
61241	"	"					
61242	"	"					
61243	"	"					
61244	"	"					
61245	"	"					
61246	"	"					
61247	"	"					
61248	"	"					
61249	"	"					
61250	"	"					
61251	"	"					
61252	"	"					
61253	"	"					
61254	"	"					
61255	"	"					
61256	"	"					
61257	"	"					
61258	"	"					
61259	"	"					
61260	"	"					
61261	"	"					

T103

TYPE 1

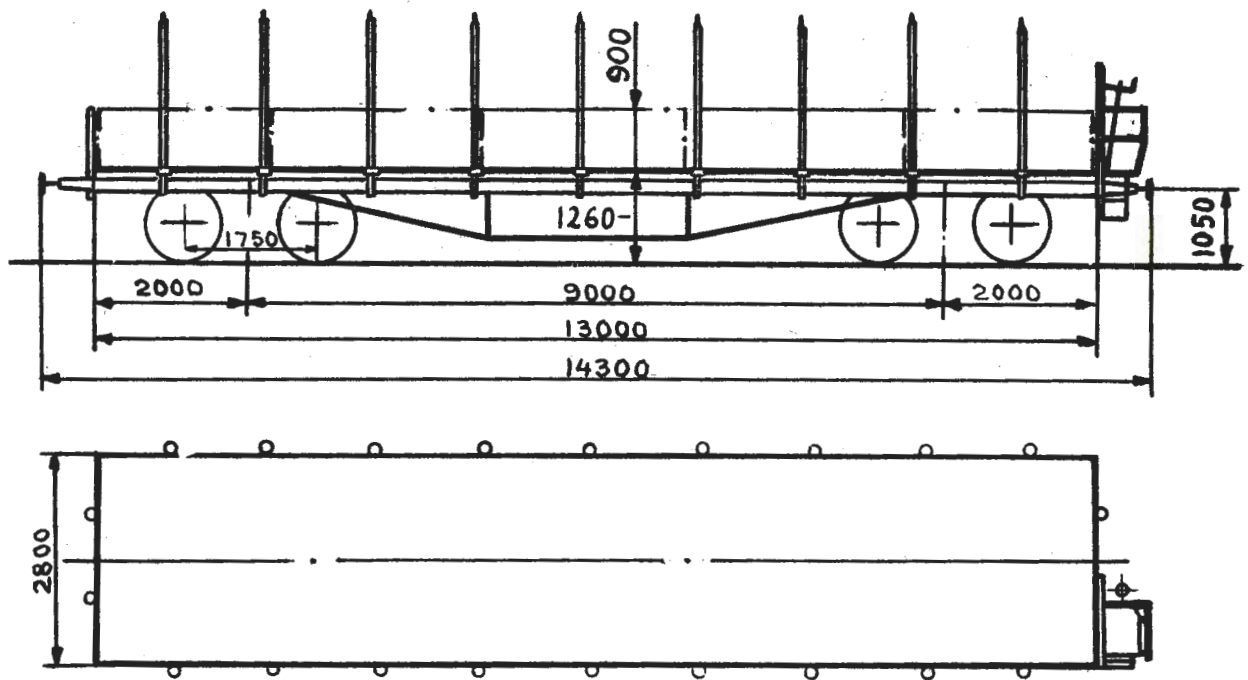

Omtrentlig egenvekt 17,0 t.
" last 29,0 t.

Gulvflate 36,4 m²
Rominnhold 32,8 m³

1) Hovedtegning 2895 + 2896

PLATTFORMVOGN MED NEDLEGBARE JERNLEMMER

Vogn nr.	Fabr.	Byggear	Merknad	Vogn nr.	Fabr.	Byggear	Merknad
4926	FMV	26		16502	FMV	26	
4929	"	"		16503	"	"	
4930	"	"		16504	"	"	
4931	"	"		16589	Str	29	
4933	"	"		16590	"	"	
4934	"	"		16591	"	"	
14916	"	"					
14917	"	"					
14918	"	"					
16495	SMV	28					
16496	"	"					
16497	"	"					
16498	"	"					
16499	"	"					
16500	FMV	26					

1) Bremserhuset er erstattet med bremserplattform etter tegn. 3291.

Trykk nr. 752 1.7.56

T104

TYPE 1

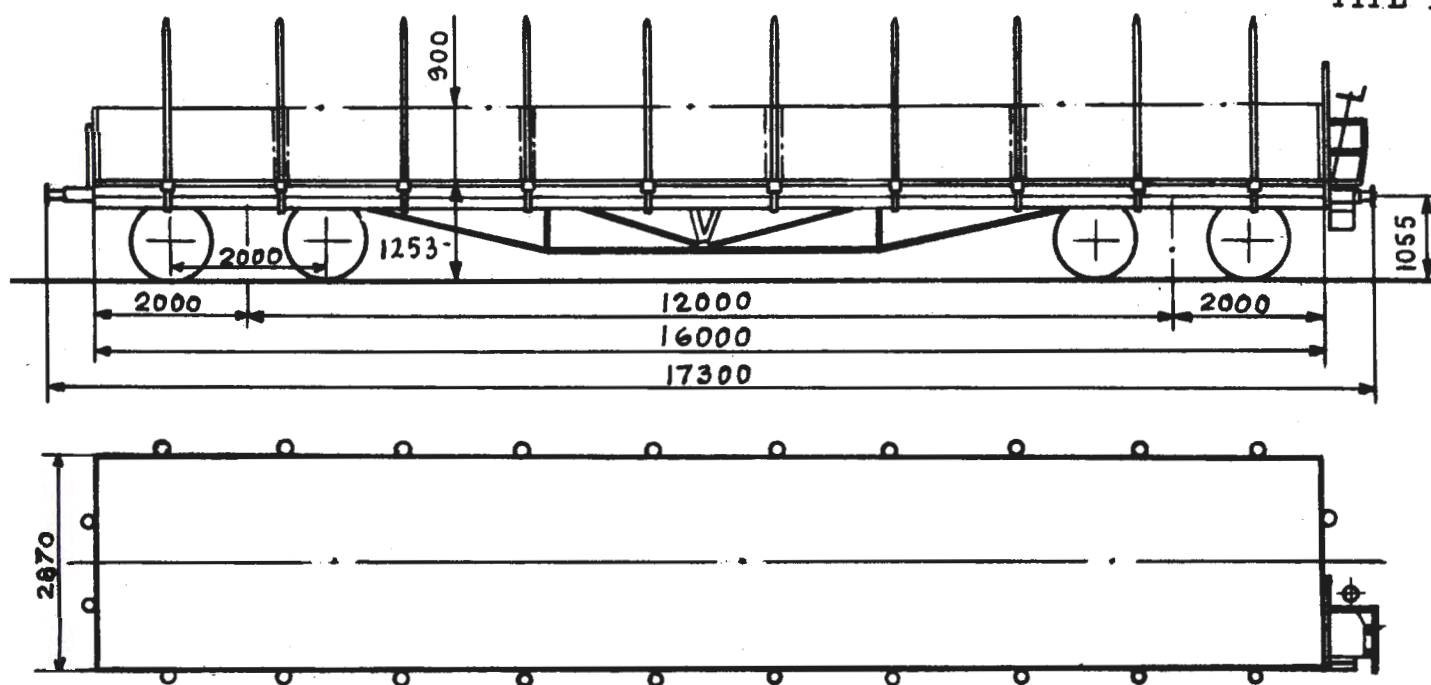

Omtrentlig egenvekt 20,5 t.
 " last 38,0 t.
 Gulvflate 45,9 m²
 Rominnhold 41,2 m³
 Hovedtegning 3400 + 4506

PLATTFORMVOGN MED NEDLEGBARE JERNLEMMER

Vogn nr.	Fabr.	Byggeår	Merknad	Vogn nr.	Fabr.	Byggeår	Merknad
60486	Edf	40					
60487	"	"					
60488	"	"					
60489	"	"					
60490	"	"					
60491	"	"					
60492	"	"					
60493	"	"					
60494	"	"					
60495	"	"					

Tlf3

TYPE 1

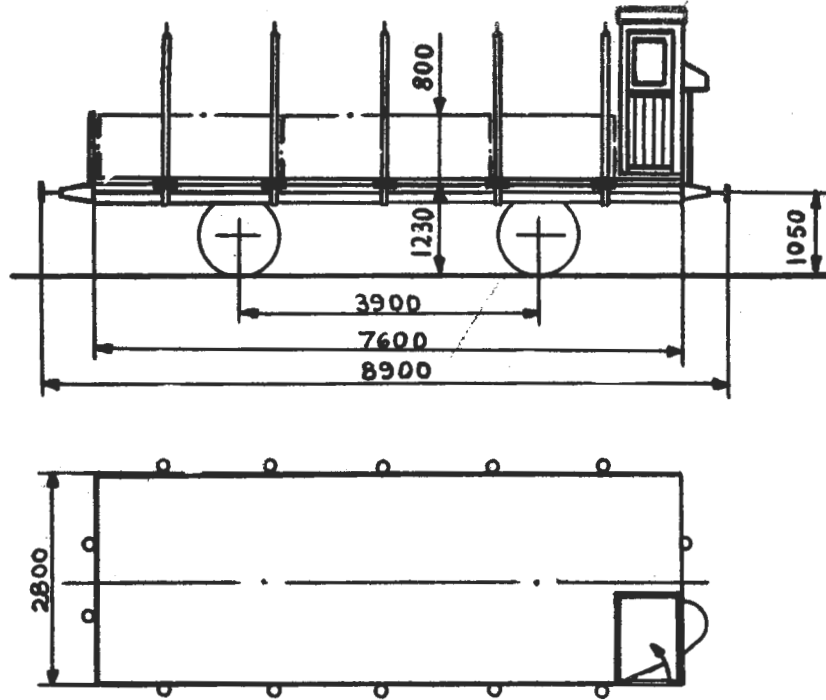

Omtrentlig egenvekt 8,0 t.
 " last 15,0 t.
 Gulvflate 20,3 m²
 Rominnhold 16,2 m³
 Hovedtegning 1458 + 2278

PLATTFORMVOGN MED NEDLEGBARE JERNLEMNER

Vogn nr.	Fabr.	Byggear	Merknad	Vogn nr.	Fabr.	Byggear	Merknad
4235	Skb	28		10543	Skb	21	
4236	"	"		10545	"	"	
4238	"	"		10546	"	"	
4245	"	"		10547	"	"	
4907	FMV	25		10597	Str	20	
4917	"	"		10927	LH	21	
4919	"	"		10942	FMV	23	
4922	"	"		10945	"	"	
4925	"	"		10950	"	"	
5384	"	26		10960	"	"	
5387	"	"		10961	"	"	
6829	"	23		10974	"	24	
6898	"	24		14569	"	"	
10535	Skb	21		14571	"	"	
10542	"	"		14572	"	"	

Vogn nr.	Fabr.	Byggeår	Merknad	Vogn nr.	Fabr.	Byggeår	Merknad
14576	FMV	24					
14577	"	"					
16487	"	25					
16489	"	"					

Tlfo3

TYPE 1

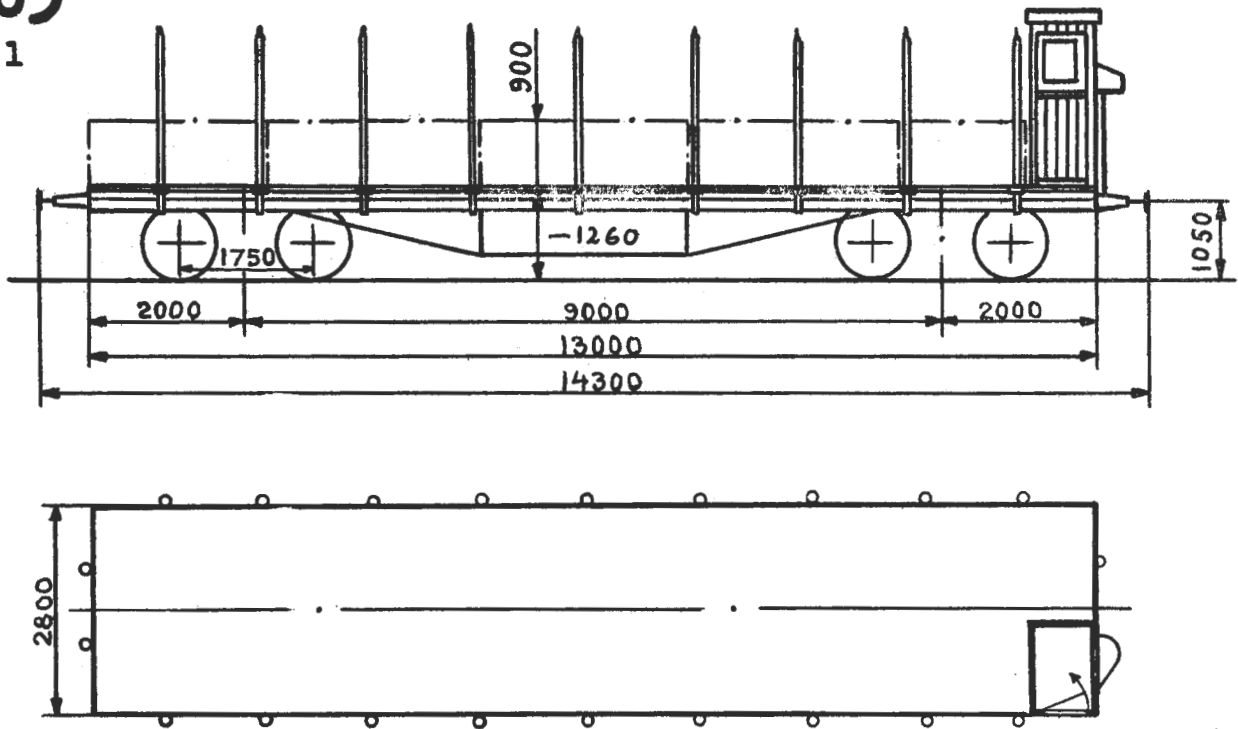

Omtrentlig egenvekt 17,0 t.
 " last 29,0 t.
 Gulvflate 35,3 m²
 Rominnhold 31,7 m³
 Hovedtegning 2895 + 2896

PLATTFORMVOGN MED NEDLEGGBARE JERNLEMMER

Vogn nr.	Fabr.	Byggeår	Merknad	Vogn nr.	Fabr.	Byggeår	Merknad
4927	FMV	26					
4928	"	"					
4930	"	"	Omb. Tlo3-1				
4931	"	"	" Tlo3-1				
4932	"	"					
4934	"	"	Omb. Tlo3-1				
4935	"	"					
14914	"	"					
14915	"	"					
16501	"	"					

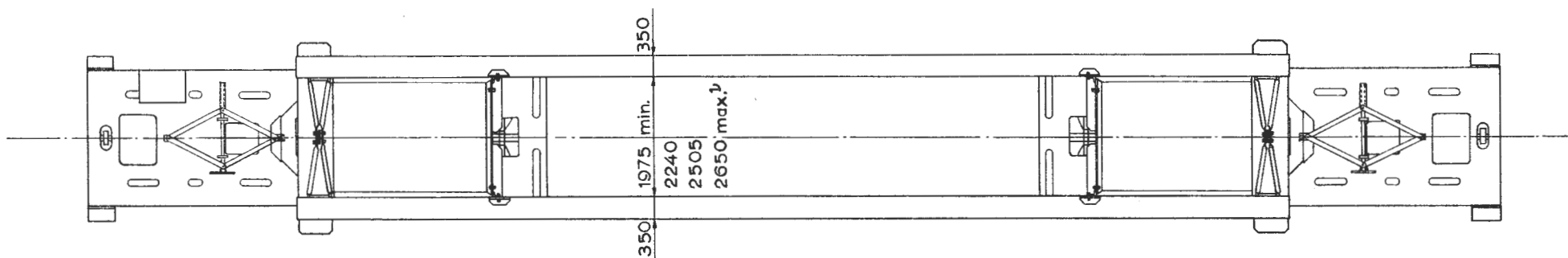
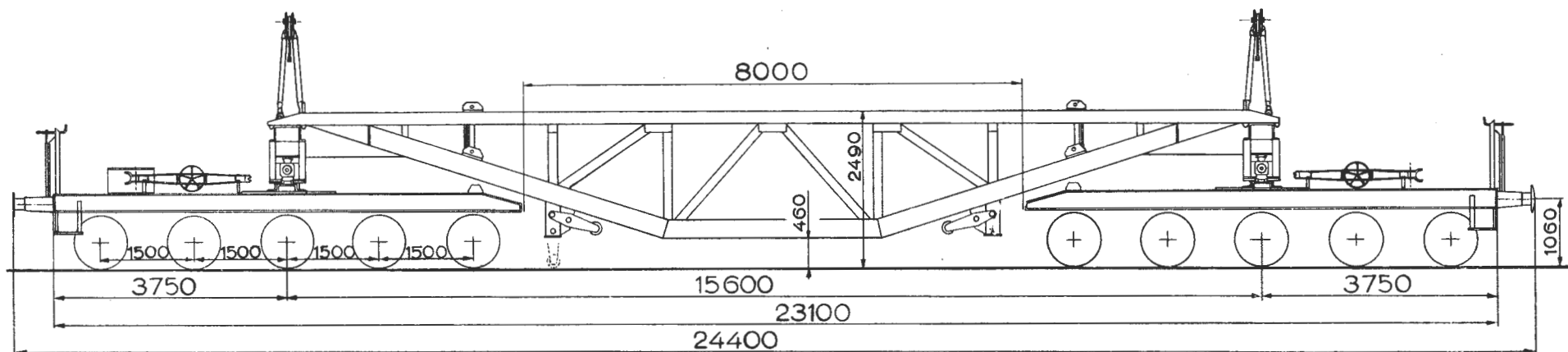

Omtrentlig egenvekt 47,5 t.
 " last 97,5 t.
 (I særskilte tilfeller
 kan vognen belastes
 med opp til 130,0 t.)
 Hovedtegning 7387

TRANSFORMATORVOGN

Vogn nr.	Fabr.	Byggeår	Merknad	Vogn nr.	Fabr.	Byggeår	Merknad
16000	Str	55					

↓ Ved forlengelse av tverrbj. kan avst. mellom langbj. økes til 2850 m.m.
 Til vognen hører 4 transportbøyler som oppbevares ved Oslo Ø. (tegn. 7514)

Tsf03

TYPE 1

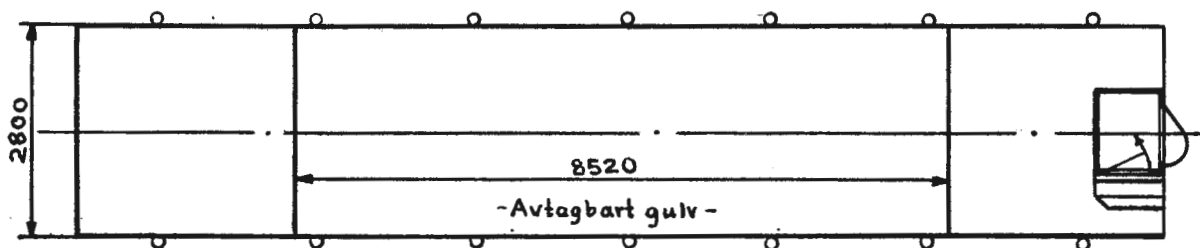
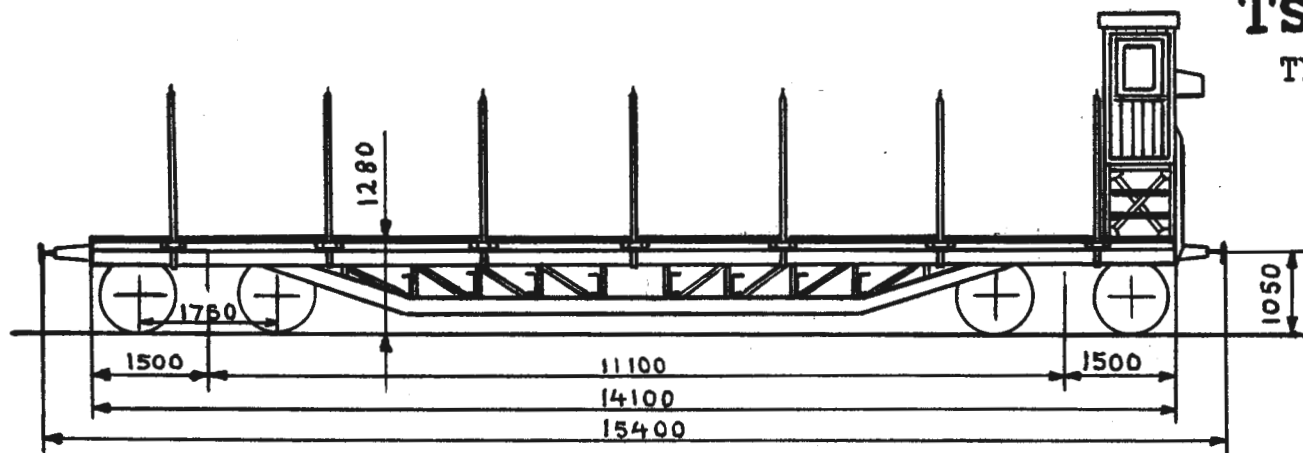

Omtrentlig egenvekt 18,0 t.
 " last 28,5 t.
 Gulvflate 39,5 m²
 Rominnhold -
 Hovedtegning 2302

SPECIAL PLATTFORMVOGN

Vogn nr.	Fabr.	Byggear	Merknad	Vogn nr.	Fabr.	Byggear	Merknad
5405	Skb	21					
5406	Str	22					
10934	"	"					
15994	"	23					
15995	"	"					

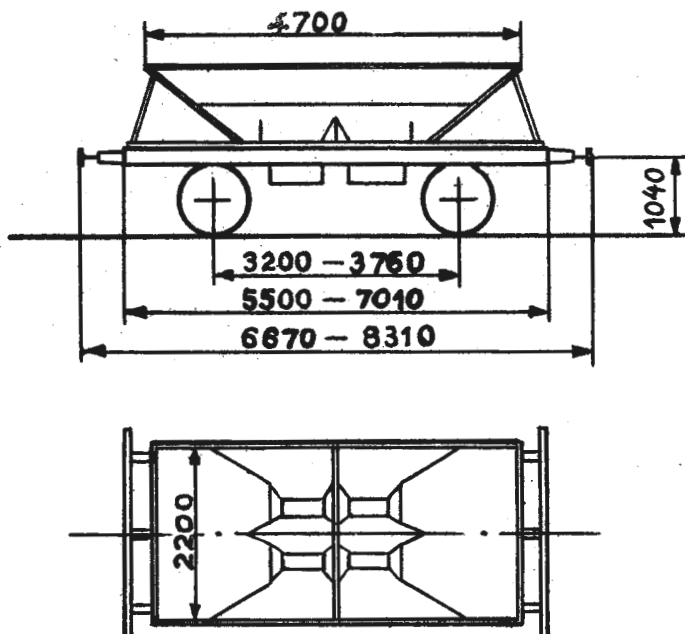

Omtrentlig egenvekt 5,6- 6,8 t.
 " last 11,0-11,5 t.
 Gulvflate -
 Rominnhold 7,5 m³
 Hovedtegning 6291, 6439
 eller 6624

BUNNTÖMNING SVOGN

Vogn nr.	Fabr.	Byggeår	Merknad	Vogn nr.	Fabr.	Byggeår	Merknad
			H-tegn. 6291	16715	Skb	09	2)
16701	Skb	97	1)	16716	"	"	2)
16702	"	12	2)	16717	"	"	2)
16703	"	"	2)	16718	"	"	2)
16704	"	"	2)	16719	"	"	2)
16705	"	09	2)	16720	"	"	2)
16706	"	"	2)	16721	"	"	2)
16707	"	"	2)	16722	Edf	01	3)
16708	"	"	2)	16723	"	"	3)
16709	"	"	2)	16724	x	76/ 82	5) x) Str, Skb og Atl
16710	"	"	2)	16725	Skb	02	3)
16711	"	"	2)	16726	Str	97	3)
16712	"	"	2)	16727	Skb	00	3)
16713	"	"	2)	16728	Str	92	4) Jb. maet
16714	"	"	2)	16729	Atl	76	5)

Opprinnelige h-tegninger: 1) 376 2) 1033 3) 400 4) 47 5) Ukjent.

02
TYPE 1

Vogn nr.	Fabr.	Byggeår	Merknad	Vogn nr.	Fabr.	Byggeår	Merknad
16730	Str	91	4)	16763	MMV	99	3)
16731	Skb	89	4)	16764	NHJ	"	5)
			H-tegn. 6439	16765	Str	97	3)
16732	KvB	93	6)	16766	"	98	3)
16733	Skb	98	7)	16767	"	97	3)
16734	Str	"	5)	16769	Skb	00	3)
16735	Skb	00	3)	16770	"	"	3)
16736	Str	99	5)	16771	Str	98	3)
16737	MMV	"	6)	16772	Edf	00	3)
16738	Str	?	6)	16773	Atl	76	5)
16739	"	97	5)	16774	Skb	00	3)
16740	"	99	5)	16775	Str	99	3)
16741	"	90	5)	16776	"	00	3)
16742	Str	92	6)	16777	"	99	3)
16743	KvB	93	6)	16778	Skb	00	3)
16744	Str	97	6)	16779	"	"	3)
16745	Atl	77	5)	16780	"	"	3)
16746	MMV	99	3)	16781	Str	"	3)
16747	Str	98	6)	16782	"	90	3)
16748	Edf	00	3)	16783	"	"	3)
16749	Str	97	3)	16784	"	"	3)
16750	Edf	01	6)	16785	"	98	5)
16751	Skb	00	3)	16786	"	00	5)
16752	Atl	76	5)	16787	"	97	3)
16753	Str	90	5)	16788	Skb	00	3)
16754	"	98	5)	16789	"	"	3)
16755	"	"	5)	16790	"	"	3)
16756	"	"	5)	16791	Str	92	6)
16757	"	00	3)	16792	"	89	1)
16758	"	99	5)	16793	"	92	6)
16759	Skb	00	3)	16794	Edf	00	3)
16760	Str	95	5)	16795	Str	99	3)
16761	"	91	5)	16796	MMV	"	3)
16762	"	97	3)				

Opprinnelige h-tegninger: 1) 376, 3) 400, 4) 47, 5) Ukjent, 6) 3070
7) B62

Vogn nr.	Fabr.	Byggeår	Merknad	Vogn nr.	Fabr.	Byggeår	Merknad
			H-tegn. 6624	16831	Str	00 5)	
16797	Str	00 5)		16832	"	97 6)	
16798	"	99 5)		16833	Oslo	15 6)	
16799	"	00 5)		16834	Atl	77 5)	
16800	x	22 8)	x) Skb og Edf	16835	"	" 5)	
16801	Str	99 5)		16836	MMV	95 6)	
16802	x	22 8)	x) Skb og Edf	16837	Oslo	15 5)	
16803	AaB	12 8)		16838	"	16 5)	
16804	HJ	14 8)		16839	Atl	77 5)	
16805	x	22 8)	x) Skb og Edf	16840	Skb	21 8)	
16806	AaB	12 8)		16841	Str	00 5)	
16807	HJ	14 8)		16842	Edf	06 6)	
16808	NHJ	99 5)		16843	KvB	93 6)	
16809	Str	" 3)		16844	Oslo	13 6)	
16810	Atl	77 5)		16845	"	14 5)	
16811	Str	91 5)		16846	AaB	12 6)	
16812	"	76 4)		16847	Str	92 6)	
16813	Atl	" 5)		16848	Oslo	14 5)	
16814	AaB	08 5)		16849	Skb	00 6)	
16815	Atl	77 5)		16850	Edf	" 6)	
16816	Oslo	15 5)		16851	Oslo	14 5)	
16817	Str	00 5)		16852	"	16 6)	
16818	x	22 8)	x) Skb og Edf	16853	"	15 5)	
16819	Str	08 9)		16854	KvB	93 6)	
16820	Atl	77 5)		16855	Edf	06 6)	
16821	x	22 8)	x) Skb og Edf	16856	Oslo	13 5)	
16822	Oslo	14 5)		16857	Edf	01 6)	
16823	Str	07 5)		16858	Skb	00 6)	
16824	"	01 1)		16859	Oslo	14 5)	
16825	Oslo	15 5)		16860	Str	00 6)	
16826	Str	03		16861	Ldv	92 6)	
16827	"	08 9)		16862	Edf	01 6)	
16828	AaB	" 5)		16863	Atl	76 6)	
16829	Atl	77 5)		16864	Str	00 5)	
16830	Oslo	14 5)		16865	"	" 5)	

Opprinnelige h-tegninger: 1) 376, 3) 400, 4) 47, 5) Ukjent,
6) 3070, 8) 876, 9) 815.

02
TYPE 1

Vogn nr.	Fabr.	Byggeår	Merknad	Vogn nr.	Fabr.	Byggeår	Merknad
16866	HJ	14	6)	16901	Edf	06	6)
16867	Str	00	6)				
16868	AaB	12	6)				
16869	Oslo	18	6)				
16870	Skb	00	6)				
16871	Atl	77	5)				
16872	Ldv	92	6)				
16873	Str	00	6)				
16874	Oslo	15	5)				
16875	HJ	14	6)				
16876	AaB	12	6)				
16877	"	"	6)				
16878	Ldv	92	6)				
16879	Edf	01	1)				
16880	Oslo	14	6)				
16881	Skb	00	6)				
16882	Str	"	5)				
16883	AaB	12	6)				
16884	Edf	01	6)				
16885	Atl	76	5)				
16886	Str	97	6)				
16887	Oslo	13	6)				
16888	Edf	06	6)				
16889	Oslo	15	6)				
16890	Str	93	6)				
16891	KvB	"	4)				
16892	Atl	76	5)				
16893	Str	97	6)				
16894	"	"	6)				
16895	HJ	14	6)				
16896	Str	98	6)				
16897	Oslo	13	6)				
16898	Str	99	5)				
16899	Oslo	14	6)				
16900	Str	00	6)				

Opprinnelige h-tegninger: 1) 376, 4) 47, 5) Ukjent, 6) 3070.

Trykk nr. 752 1.7.56

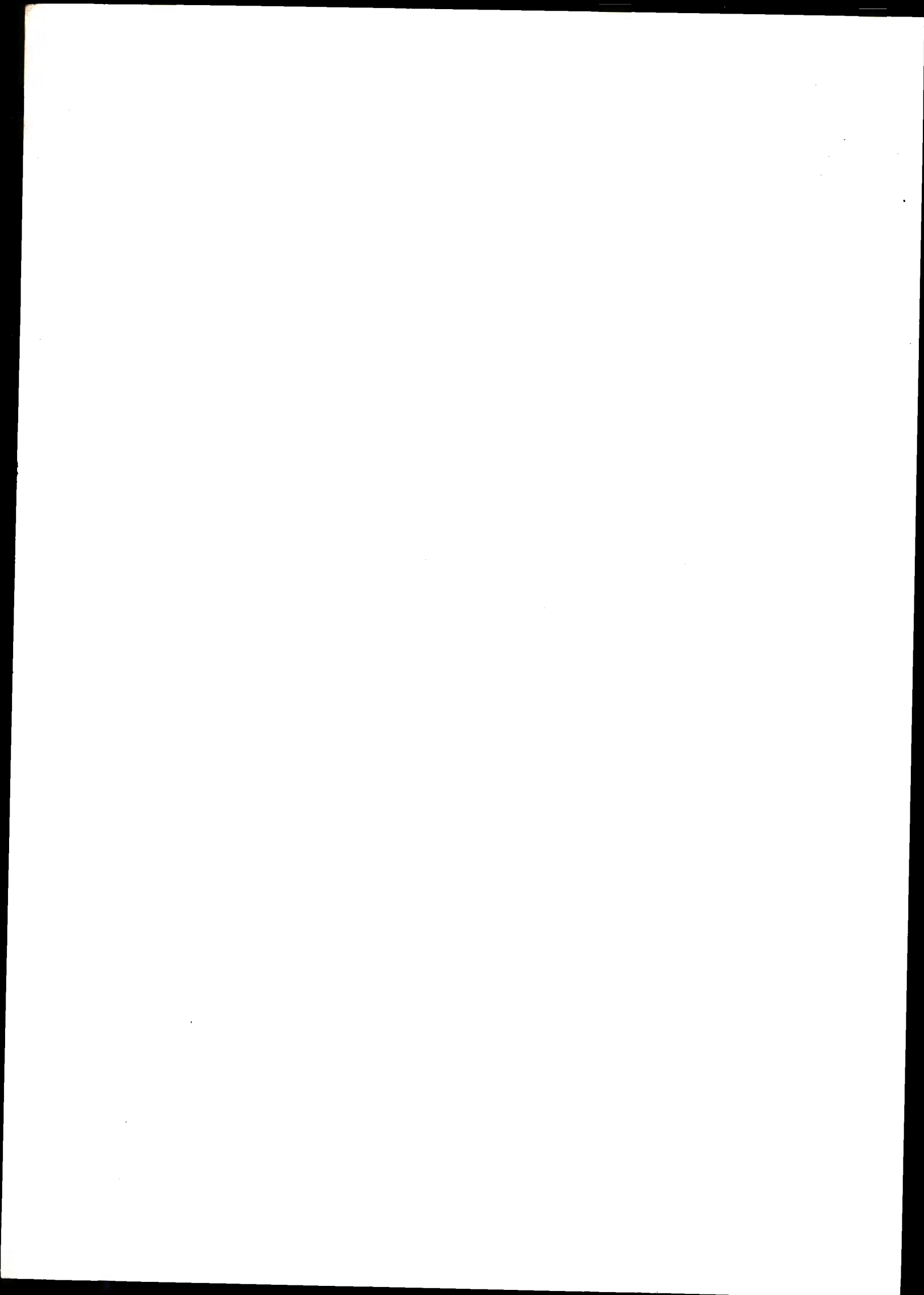

Ø4

TYPE 1

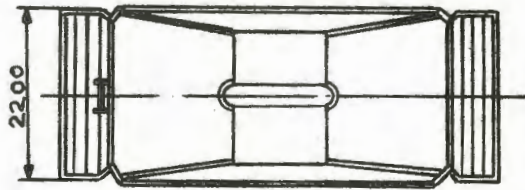
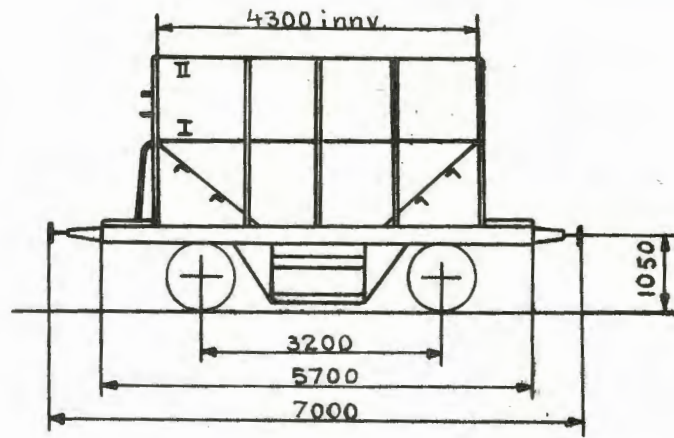

Omtrentlig egenvekt 8,5 t.
 " last 18,5 t.
 Gulvflate -
 Rominnhold 1) 7,4 m³, 2) 17,1 m³
 Hovedtegning 2455

KISVOGN

Vogn nr.	Fabr.	Byggeår	Merknad	Vogn nr.	Fabr.	Byggeår	Merknad
17565	Str	23		17580	Str	23	
17566	"	"		17581	"	"	
17567	"	"		17582	"	"	
17568	"	"		17583	"	"	
17569	"	"		17584	"	"	
17570	"	"		17585	"	"	
17571	"	"		17586	"	"	
17572	"	"		17587	"	"	
17573	"	"		17588	"	"	
17574	"	"		17589	"	"	
17575	"	"		17590	"	"	
17576	"	"		17591	"	"	
17577	"	"		17592	"	"	
17578	"	"		17603	Edf	29	
17579	"	"		17604	"	"	

1) Ved lastemerke I 2) Ved lastemerke II