

Tjenesteskrifter utgitt av Norges Statsbaner
Servicedivisjonen / Sut

Instruks for lokomotivpersonalet ved uttak og innsetting

Lokomotiv type Di 7 og T 44

Innholdsfortegnelse

Generelle retningslinjer	side 1
Sjekkliste for uttak/innsetting og kontroll	side 2
Retningslinjer for utfylling av sjekkelisten	side 3
Arbeidsbeskrivelse for lokomotivpersonale	side 4 - 9
Utstyrs plassering	side 10

Generelle retningslinjer

Dette trykket gjøres gjeldende inntil videre i påvente av endelig godkjenning.

Trykket inneholder retningslinjer for de gjøremål som skal utføres av lokomotivpersonale i forbindelse med uttak og innsetting.
Et eksemplar av trykket skal oppbevares i aggregatets førerrom.

Sjekkelisten er utgangspunktet for **alle gjøremål**. Punktene som skal **signeres** står nevnt øverst på sjekkelisten.

Ved **siste** K1 eventuelt K2 før månedsskifte, skal det sørges for at ny sjekkliste for påfølgende måned er på plass.

Liste over rettelser

Nr.	Innført		Anm.	Nr.	Innført		Anm.
	Dato	Sign.			Dato	Sign.	
1	17.12.93	SM	Des. 93	6			
2				7			
3				8			
4				9			
5				10			

Sjekkliste for uttak/innsetting og kontroll

 Sjekkliste for uttak, innsetting og kontroll
Kontrollpostene 1, 2, 7, 8, 9, 10 og K1 skal signeres, de andre krysses (retningslinjer for utfylling, se trykk 405.5, bilag 1).

	Arbetsoppgaver	Lokomotivpersonalet																																	
		1	2	3	4	5	6	7	8	9	10	11	12	13	14	15	16	17	18	19	20	21	22	23	24	25	26	27	28	29	30	31			
1	Uttaking I																																		
2	Uttaking II	1																																	
		2																																	
3	Oppkopling																																		
4	Oppstart																																		
5	Prøving og kontroll																																		
6	ATS-kontroll																																		
7	Prøving av sikkerhetsutstyr																																		
8	Brennstoffylling																																		
9	Innsetting I																																		
10	Innsetting II	1																																	
		2																																	
11	Nedkopling																																		
K1	Vinduer, speil og lyskaster vasket																																		
	Førerom rengjørt/utstyr etterfylt																																		
	Sandkasser etterfylt																																		
	Smøring etter smøreskjema *																																		
	Registreringsrull for hastighetsmåler kontrolleres																																		

Lok.stallpersonalet	Utført kontroll (K2)				Lokomotiv : Motorvogn : Nr.: Måned: År:
	Km/t: _____ Dato: _____ Alkoholforstøver fylt: Neste K2 Km/dato: _____	Km/t: _____ Dato: _____ Alkoholforstøver fylt: Neste K2 Km/dato: _____			
	Km/t: _____ Dato: _____ Alkoholforstøver fylt: Neste K2 Km/dato: _____	Km/t: _____ Dato: _____ Alkoholforstøver fylt: Neste K2 Km/dato: _____			
	Km/t: _____ Dato: _____ Alkoholforstøver fylt: Neste K2 Km/dato: _____	Km/t: _____ Dato: _____ Alkoholforstøver fylt: Neste K2 Km/dato: _____			

* Smøring på kontroll K1 gjelder ikke alle aggregater

Retningslinjer for utfylling av sjekkelisten

Hovedposter:

Uttaking

Uttaking I med tilhørende kontrollposter som eventuelt skal utføres, foretas som hovedregel en gang pr. døgn.

Uttaking II med tilhørende kontrollposter som eventuelt skal utføres, brukes i de tilfeller det foretas flere uttak pr. døgn.

Innsetting

Innsetting I skal som hovedregel foretas en gang pr. døgn.

Innsetting II skal brukes i de tilfeller det foretas flere innsettinger pr. døgn.

K1-kontroll

K1-kontroll skal utføres ved klargjøring av trekkaggregat ved lokomotivstall. Når samme trekkaggregat nyttes i flere turer, avgjør lokomotivdriftens ledelse i hvilken utstrekning de enkelte arbeider skal utføres mere enn en gang pr. døgn.

For trekkaggregater som blir stående i lokomotivstall over natten, skal signering for klargjøring noteres på datoen for uttaket.

K2-kontroll

Terminer for K2-kontroll er fastsatt i trykk 731.2 for de enkelte aggregattyper.

Lokomotivdriftens ledelse avgjør hvor det skal utføres K2-kontroll.

Kontrollposter:

De kontrollpostene som skal signeres er angitt øverst på sjekkelisten.

Rubrikk 1 signeres ved 1. gangs klargjøring ved uttaking II og innsetting II.

Rubrikk 2 signeres ved 2. gangs klargjøring ved uttaking II og innsetting II.

De øvrige kontrollposter krysses av.

1. U T T A K I N G I

Sjekking og kontroll

1. Påse at intet er til hinder for utkjøring.
Foreta evt. frakobling av motorvarmer.
2. Påse at håndbremsen er tilsatt.
3. Sett i stilling "Till": (Plassering)

- Bryter for Batteri	F1
- " " Manöverström	F1
- " " Motorregulator	F3
- " " Körkontroller	F3
- " " Magnetisering	F3
- " " ATC (lok med ATC i bruk)	

Kontroller at automatsikringer er i stilling "Till".
4. Kontroller at intet unormalt indikeres på signaltablået.
Trykk deretter inn testknappen og kontroller at alle lamper lyser.
5. Kontroller at sjekkelisten er signert for klargjøring og eventuell K2-kontroll.
6. Kontroller i meldingsbok at eventuelle feil er rettet og les eventuelle oppslag.
7. Kontroller at håndlampene fungerer og at det has:
Jordingsstenger, kontaktmagneter, signalutstyr, CTC/Z nøkler, fjernstyringskabel og togtelefon.
8. Kontroller at omstillings- og avstengningskraner for brems er i riktig stilling.
9. Kontroller at det has:
Brannslukkingsapparat, sanitetsutstyr, gassvernutstyr, reservesikringer og reservelamper, geværkasse og verktøy. (Plomber ubrutt).
10. Kontroller brennstoffbeholdningen.
11. Foreta oppstarting, kontrollpost 4.
12. Tenn lyskastere og sluttsignal.
13. Kontroller på manometeret at direktebremsen er tilsatt.
14. Kontroller oljenivå på kompressor.
15. Kontroller at:
 - Bremsen er tilsatt.
 - Kraner for vann- og oljeutskillere er stengt.
 - Lyskastere og sluttsignal lyser.

16. Løs parkeringsbremsen.
17. Kontroller hovedbeholdertrykket og varsellampe "Huvudbehållaretryck för lågt".
Prøv trykkluftbremses og sanding i henhold til trykk 412.
18. Trekk og innstill eventuelt uret på den registrerende hastighetsmåler.
19. Sett i kjøreretningshåndtaket og sett dette i stilling 0.
20. Foreta eventuell brennstoffylling, kontrollpost 8.
21. Prøv sikkerhetsutstyr, kontrollpost 7.

Pkt. 3 og 11 bortfaller når lokomotivet overtas med motor i gang.

Pkt. 5, 6, 7, 8, 9, 10, og 14 bortfaller når lokomotivet tas ut av samme lokomotivfører som satte det inn.

2. U T T A K I N G I I

Sjekking og kontroll

1. Påse at intet er til hinder for utkjøring.
Foreta evt. frakobling av motorvarmer.
2. Kontroller at håndbremsen er tilsatt.
3. Sett i stilling "Till": (Plassering)

- Bryter for Batteri	F1
- " " Manöverström	F1
- " " Motorregulator	F3
- " " Körkontroller	F3
- " " Magnetisering	F3
- " " ATC (lok med ATC i bruk)	

Kontroller at automatsikringer er i stilling "Till".
4. Kontroller at intet unormalt indikeres på signaltablået.
Trykk deretter inn testknappen og kontroller at alle lamper lyser.
5. Kontroller at sjekkelisten er signert for klargjøring og eventuell K2-kontroll, samt uttaking I i henhold til retningslinjene for dette.
6. Kontroller i meldingsbok at eventuelle feil er rettet og les eventuelle oppslag.

7. Kontroller at omstillings- og avstengningskraner for bremses er i riktig stilling.
 8. Kontroller brennstoffbeholdningen.
 9. Foreta oppstarting, kontrollpost 4.
 10. Løs parkeringsbremsen.
 11. Kontroller hovedbeholdertrykket og varsellampe "Huvudbehållaretryck för lågt".
Prøv trykkluftbremses og sanding i henhold til trykk 412.
 12. Foreta eventuell brennstoffylling, kontrollpost 8.
 13. Prøv sikkerhetsutstyr, kontrollpost 7.
- Pkt. 3 og 9 bortfaller når lokomotivet overtas med motor i gang.
- Pkt. 5, 6, 7, og 8 bortfaller når lokomotivet tas ut av samme lokomotivfører som satte det inn.

4. O P P S T A R T I N G

1. Kontroller at direktebremsehåndtakene er i midtstilling ved den førerplassen som ikke skal benyttes.
Kontroller at førerbremseventilen er i fartstilling og at et direktebremsehåndtak er i bremsestilling ved den førerplassen som skal benyttes.
2. Kontroller at:
 - Manøverstrømkobleren er i stilling "Start".
 - Pådragsrattene er i tomgangsstilling.
 - Kjøreretningshåndtaket er tatt ut.
 - Motorfraskilleren er i normalstilling.
 - Bryter "Snabbstart" i **begge førerbord** er i stilling "Från"
3. Start dieselmotoren:
 - Hold Startbryteren i stilling 1 "Start oljepumpe" i ca 30 s.
 - Sett så bryteren i stilling 3 "Start diesel".
Bryteren må ikke holdes i stilling 3 i mere enn 15 sekunder ved hvert startforsøk.
4. Se på amperemeteret at batteriet får lading og kontroller at det ikke er jordfeilindikasjon.
5. Kontroller oljetrykk og sett manøverstrømkobleren i stilling "Drift".

7. PRØVING AV SIKKERHETSUTSTYR

1. Prøv sikkerhetsbremseapparat og automatisk manøverstrømutkopler i henhold til trykk 405.1.
2. Signer sjekkelisten og fyll ut bl. nr. 001.581.15.

8. BRENNSTOFFYLLING M.V. (Tilpasses stedlige forhold)

1. Fyll opp brennstofftanker.
2. Kvitter for mottakelsen og signer sjekkelisten.

9. INNSETTING I

Kontroll av frontlys, brennstoffbeholdning og lading, samt slamming av oljeutskiller og hovedluftbeholdere forutsettes utført før ankomst til lokomotivstall eller hensettingsspor.

Innvendig og utvendig visitasjon

1. Foreta eventuell brennstoffylling, kontrollpost 8.
2. Prøv sandingsventil.
3. Løs trykkluftbremsen og tilsett parkeringsbremsen. Sett førerbremseventilen i midtstilling og lås den.
4. Kontroller at motorens inspeksjonsluker er tette.
5. Avlytt motor og kompressor.
6. Kontroller motorens oljestand.
7. Kontroller synglassene på brennstoffilter.
8. Kontroller kjølevannsstand.
9. Kontroller motorens oljetrykk. Still manøverstrømsomkobleren i stilling "Start" og stopp motoren.
10. Kople inn signallys og evt. utvendig belysning.
11. Etterse bremsehengere, klosser, bolter og splitt-pinner.
12. Etterse sandingsutstyr.
13. Etterse buffere og draginnretninger.

Lok type Di 7 og T 44

14. Etterse koplingskraner, koplingsslanger og blindkoplinger.
15. Kontroller signallys og evt. utvendig belysning.
16. Visitasjon av understilling (fra grav).

Hvis lokomotivet ikke kommer over grav etterses utstyret best mulig fra utsiden.

Etterse banemotorenes luftbelger, kabler med oppheng, opphengningslager, (føl på lagrene), opphengsbolter og støvringer. Påse at inspeksjonslukene er på plass, se etter oljelekkasjer bl.a. fra tannhjulskapslene, og at tannhjulskapslene er faste.

17. Noter motorens oljestand og eventuelt behov for etterfylling av kjølevann, samt alle uregelmessigheter og feil i meldingsbok. (Herunder brutte plomber og forbrukt reserveutstyr.) Forhold som må ordnes før lokomotivet kan settes i drift igjen, avmeldes dessuten særskilt til rette vedkommende.
18. Signer sjekkelisten.
19. Sett i stilling "Från": Brytere ved begge førerplasser, alle brytere i F3, og bryterne i F1 for manøverstrøm og batteri.
20. Lukk dører og vinduer. Dører låses hvis lokomotivet hensettes uten bevoktning.

Ved hensetting av lokomotivet i frost, forholdes etter stedlige instruksjoner.

10. INNSETTING II

Kontroll av brennstoffbeholdning forutsettes utført før ankomst til lokstall eller hensettingsspor.

1. Foreta eventuell brennstoffylling, kontrollpost 8.
2. Løs trykkluftbremsen.
3. Tilsett parkeringsbremsen.
4. Kontroller motorens oljetrykk.

5. Foreta eventuell stopp av dieselmotoren: Still manø-
verstrømkopler i stilling "Start" og stopp motoren.
6. Undersøk spesielt uregelmessigheter som er merket
under kjøringen.
7. Noter alle uregelmessigheter og feil i meldingsbok.
(Herunder brutte plomber og forbrukt reserveutstyr.)
Forhold som må ordnes før lokomotivet kan settes
i drift igjen, avmeldes dessuten særskilt til
rette vedkommende.
8. Signer sjekkelisten.
9. Hvis motoren er stoppet, sett i stilling "Från":
Brytere ved begge førerplasser, alle brytere i F3,
og bryterne i F1 for manøverstrøm og batteri.
10. Lukk dører og vinduer. Dører låses hvis lokomotivet
hensettes uten bevoktning.

Ved hensetting av lokomotivet i frost, forholdes etter
stedlige instruksjoner.

Utstyrs plassering

1. Geværkasse
2. Sanitetsskrin
3. Gassmaske
4. CTC - nøkkel
5. Z- nøkkel
6. Togtelefon
7. Jordingsstenger
8. Vannbøtte
9. Fat
10. Vannkanne
11. Såpeholder
12. Vannbeger
13. Vannkaraffel
14. Nøkkel for hastighetsmåler
15. Beredskapskoffert
16. Sluttsignal (ved kompressor)
17. Spade, kost.

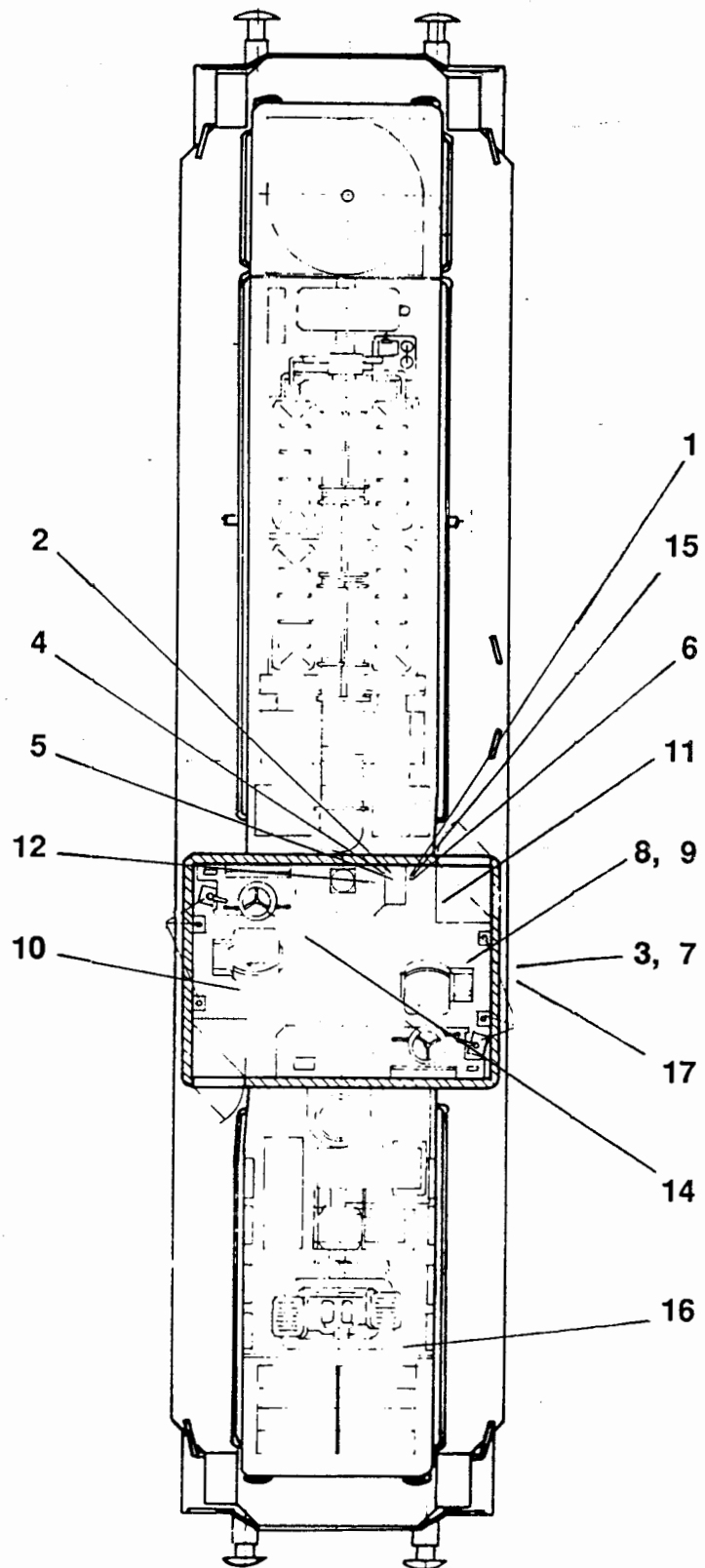



Sjekkliste for uttak, innsetting og kontroll

Kontrollpostene 1, 2, 7, 8, 9, 10 og K1 skal signeres, de andre krysses (retningslinjer for utfylling, se trykk 405.5, bilag 1).

	Arbetsoppgaver	Lokomotivpersonalet																																
		1	2	3	4	5	6	7	8	9	10	11	12	13	14	15	16	17	18	19	20	21	22	23	24	25	26	27	28	29	30	31		
1	Uttaking I																																	
2	Uttaking II	1																																
		2																																
3	Oppkopling																																	
4	Oppstart																																	
5	Prøving og kontroll																																	
6	ATS-kontroll																																	
7	Prøving av sikkerhetsutstyr																																	
8	Brennstoffylling																																	
9	Innsetting I																																	
10	Innsetting II	1																																
		2																																
11	Nedkopling																																	
K1	Vinduer, speil og lyskaster vasket																																	
	Førerrom rengjort/utstyr etterfylt																																	
	Sandkasser etterfylt																																	
	Smøring etter smøreskjema *																																	
	Registrerull for hastighetsmåler kontrolleres																																	

Lok.stallpersonalet

Utført kontroll (K2)

Km/t: _____ Dato: _____ Alkoholforstøver fylt: Neste K2 Km/dato: _____	Km/t: _____ Dato: _____ Alkoholforstøver fylt: Neste K2 Km/dato: _____
Km/t: _____ Dato: _____ Alkoholforstøver fylt: Neste K2 Km/dato: _____	Km/t: _____ Dato: _____ Alkoholforstøver fylt: Neste K2 Km/dato: _____
Km/t: _____ Dato: _____ Alkoholforstøver fylt: Neste K2 Km/dato: _____	Km/t: _____ Dato: _____ Alkoholforstøver fylt: Neste K2 Km/dato: _____

Lokomotiv :

Motorvogn :

Nr.:

Måned:

År:

* Smøring på kontroll K1 gjelder ikke alle aggregater